

MUZEUL JUDEȚEAN ARAD

ZIRIDAVA

PAVEL ADAMIK, AVRAM ANDEA, PAVEL ARON, MIRCEA BARBU, MIHAI BLĂJAN, DORU BOGDAN, DAN BOTEZATU, ALEXANDRU BRAICA, ANDREI CACIORA, EUGEN CHIRILA, VASILE T. CIUBĂNCAN, ION HORĂȚIU CRIȘAN, NATALIA DASCĂL, MIHAI DRECIN, SEVER DUMITRAȘCU, IOAN EMÖDI, RADU FLORESCU, EUGEN GLÜCK, GHEORGHE GORUN, OTTO GREFFNER, RODICA HERLO, ANA ILEA, NICOLAE KISS, GHEORGHE LANEVSCHI, GHEORGHE LAZAROVICI, DAN LAZĂRESCU, GEORGE MANEA, LIVIU MARGHITAN, GHEORGHE NAGHI, GHEORGHE I. OANCEA, IOAN OPRÎȘ, EUGEN PĂDUREANU, RADU PĂIUȘAN, MIRCEA POPA, VASILE POPEANGĂ, NICOLAE ROȘUȚ, AUREL SASU, GHEORGHE ȘORA, GHEORGHE UNC.

XIII

— 1981 —

MUZEUL JUDEȚEAN ARAD

ZIRIDAVA

XIII

— 1981 —

ZIRIDAVA

Biblioteca M
Reg 1

XIII

BIBLIOTECA
MUZEULUI JUDEȚEAN ARAD

13.223

Redactor responsabil : DORU BOGDAN

Secretar de redacție : GEORGE MANEA

Membri : ALEXANDRU BRAICA, ELENA COLTA, OTTO GREFFNER, GHEORGHE LANEVSCHI, HORIA MEDELEANU, AUREL SASU.

Traducerea rezumatelor a fost asigurată de prof. Egon Dörner (limba germană), prof. Cornelia Teretean (limba engleză).

☆

Manuscrisele, cărțile și revistele pentru schimb, precum și orice corespondență se vor trimite pe adresa Muzeului județean Arad, Piața Enescu nr. 1, telefon 16499.

☆

Autorii sînt rugați să trimită manuscrisele dactilografiate la două rînduri, în două exemplare, însoțite de rezumat în una din limbile de circulație internațională. Aparatul critic va respecta uzanțele științifice și va fi plasat la subsolul fiecărei pagini, trimiterile numerotîndu-se în continuare.

☆

Responsabilitatea privind conținutul materialelor revine autorilor.

CUPRINS — CONTENTS

	pag.
<i>CUVINT ÎNAINTE</i>	
<i>AVANT PROPOS</i>	
<i>PAVEL ARON</i>	11
— Făurirea Partidului Comunist Român, moment important în istoria poporului nostru. Contribuția tovarășului secretar general Nicolae Ceaușescu la îmbogățirea teoriei revoluționare privind creșterea rolului conducător al partidului	
— La création du Parti Communiste Roumain, un des moments les plus importants de l'Histoire du peuple romain. La contribution de notre Secrétaire Général du Parti Communiste au développement et l'enrichissement de la théorie révolutionnaire concernant la primauté du rôle conducteur du Parti.	
<i>ARHEOLOGIE</i>	
<i>ARCHEOLOGIE</i>	
<i>ION HORAȚIU</i> <i>CRIȘAN</i>	19
— Burebista	
<i>RADU FLORESCU</i>	29
— Note de geografie antică	
— Bemerkungen zur antiken Erdkunde	
<i>GH. LAZAROVICI</i> <i>EUGEN PĂDUREANU</i>	49
— Așezarea neolitică de la Arad — strada Voievod Moșă	
— Die neolitische Siedlung von Arad — Voievod Moșă — strasse	
<i>SEVER DUMITRAȘCU</i> <i>I. EMÖDI</i>	75
— Descoperiri arheologice hallstattiene de la Biharea	
— Déconvertes archéologiques hallstattiennes de Biharea	
<i>EUGEN CHIRILĂ</i> <i>MIRCEA BARBU</i>	111
— Sfirșitul emisiunilor monetare dace în Dacia intracarpatică	
— The end of the Dacian coinage in intracarpathian Dacia	
<i>LIVIU MĂRGHITTAN</i>	117
— Sistemele de fortificații dacice și romane de pe valea inferioară a Mureșului	
— Les systèmes de fortification daces et romaines dans le cours inférieur de Marisus	
<i>DAN BOTEZATU</i> <i>MIHAI BLĂJAN</i>	123
— Mormîntul de incinerare din secolele II-III e.n. de la Șetin (jud. Arad)	
— La tombe d'incinération des II-e—III-e siècles de n.è. de Șetin (dep. d'Arad)	
<i>ISTORIE</i>	
<i>HISTOIRE</i>	
<i>EUGEN GLÜCK</i>	131
— Contribuții cu privire la istoricul cetății de la Ineu	
— Beiträge zur Geschichte der Festung von Ineu	

	pag.
<i>ANA ILEA</i>	149
— Organizarea domeniului Beliu în secolul al XVIII-lea	
— Organisation der Domäne Beliu im 18. Jahrhundert	
<i>ANDREI CACIORA</i>	155
— Contribuții privind organizarea prefecturii Auraria Gemina	
— Contributions concerning the organization of the prefect's office „Auraria Gemina“	
<i>NICOLAE ROȘUȚ</i>	161
— Mișcarea socialistă în rindurile țărănimii din județul Arad la începutul secolului al XX-lea	
— Die sozialistische Bewegung in den Reihen der Bauernschaft des Arader Komitats am Anfang des 20. Jahrhunderts	
<i>RADU PĂIUȘAN</i>	167
— Privind rolul voluntarilor ardeleni din armata română în lupta pentru unitatea națională	
— Die Rolle der siebenbürger Freiwilligen aus der rumänischen Armee im Kampf für nationale Einheit	
<i>GHEORGHE UNC</i>	175
— Conferința națională a mișcării socialiste din mai 1919 și semnificația ei	
— The National Conference of the Socialist Movement from May 1919 and its significance	
<i>GHEORGHE I OANCEA</i>	183
— Lupta maselor populare din Banat organizată și condusă de P.C.R. pentru apărarea independenței și suveranității statului român (1918—1944)	
— Der Kampf der Volksmassen aus dem Banat organisiert und geführt von Rumänischen Kommunistischen Partei für die Verteidigung der Unabhängigkeit und Souveranität des Rumänischen Staates (1918—1944)	
<i>DORU BOGDAN</i>	209
— Semnificațiile istorice contemporane ale fărâșirii Partidului Comunist Român	
— Die Zeitgenössischen geschichtlichen bedeutungen der Gründung der Rumänischen Kommunistischen Partei.	
<i>LUPTĂTORI PENTRU LIBERTATE ȘI UNITATE NAȚIONALĂ</i>	
<i>COMBATANTS POUR LIBERTE ET UNITE NATIONALE</i>	
<i>DORU BOGDAN</i>	215
— Ioan Popovici Desseanu — luptător pentru libertate și unitate națională (1831—1892)	
— Ioan Popovici Desseanu — kämpfer für Freiheit und nationale Unabhägigkeit (1831—1892).	
<i>GHEORGHE ȘORA</i>	231
— Vasile Goldiș într-o autobiografie inedită	
— Vasile Goldiș in einer bisher unbekanntem Autobiographie	

- OTTO GREFFNER -- Date cu privire la perioada de formare a scriitorului german din Arad, Nikolaus Schmidt 237
 -- Daten über die Jugendzeit des Arader deutschen Dichters Nikolaus Schmidt

ISTORIA CULTURII
HISTOIRE DE LA CULTURE

- VASILE POPEANGĂ -- Rețeaua școlară a districtului Oradea în anul 1825—1826 249
 -- Das Schulnetz des Distriktes Oradea im Jahre 1825—1826
- AVRAM ANDEA -- Cultura românească și filozofia kantiană. De la luminism la romantism 259
 -- Rumänische Kultur und Kantsche Philosophie. Von der Aufklärung zum Romantismus
- PAVEL ADAMIK -- Aspecte din dezvoltarea învățămîntului slovac în România în trecut și în prezent 273
 -- Aspekte von der Entwicklung des slowakischen Unterrichtwesens im Rumänien von gestern und heute
- EUGEN GLÜCK -- Cîteva date privind societatea Ady din Arad (1926) 283
 -- Einige Daten über die „Ady Endre“ — Gesellschaft in Arad (1926)
- IOAN OPRIȘ -- Unele date despre ocrotirea patrimoniului cultural în județul Arad (1919—1948) 289
 -- Einige Daten über Beschützung des nationalen Kulturgutes aus dem Kreis Arad (1919—1948)
- DAN LĂZĂRESCU -- Un artist plastic arădean uitat, Florian Mureșianu. 295
 -- Un plasticien oublié d'Arad, Florian Mureșianu
- ALEXANDRU BRAICA -- Lucrări reprezentative de pictură aparținînd școlii de la Baia Mare în colecții particulare arădene 309
 -- Gemälde der Schule von Baia Mare in Arader Privatsammlungen

ETNOGRAFIE ȘI FOLCLOR
ETNOGRAPHIE ET FOLKLORE

- GEORGE MANEA -- Un manuscris din anul 1805 despre viticultura județului Arad 327
 -- Ein Manuskript aus dem Jahre 1805 über den Weinbau Kreises Arad

	pag.
<i>AUREL SASU</i>	343
— Contribuții la cercetarea și cunoașterea unor vechi centre de ceramică din județul Arad	
— Contributions for searching and knowing some old ceramics centres from Arad district	
<i>RODICA HERLO</i>	357
— Portul popular din Chereluș	
— The popular costume from Chereluș	
<i>DOCUMENTE</i>	
<i>DOCUMENTS</i>	
<i>GHEORGHE GORUN</i>	371
— Un document referitor la starea țărănimii de pe domeniul Beliu la mijlocul secolului al XVIII-lea	
— Un document relatif à la situation de la paysannerie du domaine Beliu au milieu du XVIII-e siècle	
<i>GHEORGHE NAGHI</i>	377
— Noi contribuții privind mișcarea națională din Banat (1861—1872)	
— Neue Beiträge zur nationalen Bewegung im Banat (1861—1872)	
<i>VASILE T. CIUBÂNCAN</i>	387
— Apărarea frontierei de vest a Romniei împotriva agresiunii fasciste, deziderat național-patriotic al populației județului Arad	
— La défense de la frontière de l'ouest Roumaine contre l'agression fasciste nationale-patriotique de la population du département Arad	
<i>REPERTORII</i>	
<i>REPERTOIRES</i>	
<i>GH. LANEVSCI</i>	423
— Repertoriul cetăților feudale de pe teritoriul județului Arad (III)	
— The catalogue of the feudal fortresses on the territory of Arad district (III)	
<i>EUGEN GLÜCK NICOLAE KISS</i>	433
— Monumente și locuri istorice din județul Arad legate de mișcarea națională pentru desăvârșirea unității statale românești (secolele XVIII—XX)	
— Historical monuments and places from Arad district concerning the national movement for perfecting the Romanian state unity (the 18 th and 20 th c.)	
<i>MUZEOGRAFIE</i>	
<i>MUSEOGRAPHIE</i>	
<i>NATALIA DASCĂL</i>	453
— Evoluția urbanistică a municipiului Arad în perioada 1918—1938 reprezentată în colecția Muzeului județean Arad	
— L'évolution urbaniste du municipe Arad 1918—1938 présentée dans la collection du Musée départemental Arad	

RECENZII
SOU MMAIRES

- „Revista monumentelor istorice“, nr. 2, 1980 (Dorin Crainic)
- Roman R. Ciorogariu (1852—1936). Studii și documente* (Doru Bogdan)
- I.I. Russu, *Etnogeneza românilor*, Ed. Dacia, 1981 (George Manea)
- Necrolog — Nicolae Roșuț (Doru Bogdan)

CUVÎNT ÎNAINTE

Prezentul volum din anuarul „Ziridava“ al muzeului nostru se constituie ca o modalitate de valorificare a muncii și activității de cercetare științifică desfășurată de specialiștii instituției noastre, ai Oficiului județean pentru patrimoniul cultural național și a altora de la alte instituții similare din țară.

Studiile cuprinse în acest volum vizează problematica istoriei și istoriei culturii arădene, a altor zone vecine, ca de altfel și istoria Transilvaniei. Punând în circuitul științific date și informații inedite, ca urmare a valorificării unor cercetări de teren, arheologice și de arhivă, atât din arhivele locale cât și din țară și de peste hotare, volumul al XIII-lea al „Ziridavei“, continuă astfel efortul și strădaniile noastre din volumele precedente.

Elaborate în acord cu concepția materialist-istorică, cu orientările și sarcinile ce revin științei noastre istorice formulate în documentele Partidului nostru, în cuvântările tovarășului Nicolae Ceaușescu, secretarul general al P.C.R., președintele R.S.R., studiile integrate în acest volum, îmbogățesc prin informații noi și nuanțează prin exegeză aspecte esențiale ale unor probleme majore ale istoriei și civilizației românești, unitatea culturii și civilizației daco-getice, continuitatea populației dacoromane în părțile arădene, afirmarea poporului român în aceste părți atât pe plan politic cât și social, spiritul de colaborare, solidaritatea națională ca una din trăsăturile fundamentale ale istoriei poporului român, legătura puternică, dialectică între mase și personalități care în părțile acestea s-a impus puternic, lupta comună, unită a românilor, maghiarilor, germanilor, slovacilor din zona arădeană pentru dreptate socială, pentru libertate și progres, rolul deosebit de important al mișcării muncitorești și socialiste în viața poporului român, contribuția excepțională a P.C.R. în lupta pentru apărarea independenței și suveranității naționale. De asemenea, studiile noastre relevă câteva din notele definitorii ale culturii și civilizației populare, țărănești arădene din sec. al XIX-lea. Studiile de muzeografie reprezintă neîndoiește nu doar reale sporuri de informații istorico-culturale dar, mai presus de aceasta, o valorificare specifică a patrimoniului instituției noastre ca și al județului deopotrivă.

Volumul de față se constituie ca o modestă cinstire, după cuviință, a tradiției noastre istorico-culturale, care în anul acesta a fost marcată atât de solemn și demn de aniversarea a șase decenii de la făurirea P.C.R. — eveniment crucial în destinul istoric al poporului român, eveniment ce a reprezentat victoria concepției revoluționare a socialismului științific, a marxism-leninismului revoluționar în mișcarea revoluționară din țara

noastră“ — așa cum aprecia tovarășul Nicolae Ceaușescu în Expunerea la adunarea festivă din Capitală consacrată aniversării a 60 de ani de la făurirea P.C.R.

Propunându-ne ca și pe viitor „Ziridava“ să continue frumoasa și apreciată tradiție de pînă acum, privind caracterul, conținutul și calitatea științifică a studiilor sale, înscriindu-se eficient în ampla cercetare istoriografică contemporană din țara noastră, atît de mult stimulată în ultimii ani de către partidul nostru, avem convingerea că actualul volum, prin studiile sale, sporește sensibil informația istorico-documentară cu privire la viața istorică și culturală a zonei arădene, căreia i se relevă și de astă dată noi aspecte ce o integrează organic în istoria și cultura națională și rolul istoric pe care l-au avut locuitorii acestor străbune locuri românești în lupta pentru libertate socială și națională, pentru edificarea unei noi societăți care să asigure afirmarea liberă și pleneră a puterii creatoare a omului : socialismul.

Volumul al XIII-lea al Ziridavei ca și cele de pînă acum și cele ce vor urma, prin sentimentele de mîndrie ce le va declanșa prin lectura paginilor sale în rîndul celor ce îndrăgesc și sînt atașați acestor locuri, prin profundul umanism și încrederea ce le insuflă oamenilor muncii arădeni în puterea lor de muncă, pe baza unui demn și bogat trecut istoric, va avea și certe rosturi, funcționalități educative.

Astfel și pe această cale Muzeul județean Arad, alături de alți factori educaționali, își aduce aportul său la ampla activitate de educație revoluționară a maselor de oameni ai muncii din țara noastră în spiritul celor mai valoroase tradiții istorice progresiste ale poporului nostru și în consens cu cerințele și calitățile revoluționare pe care trebuie să le aibă omul nou, constructor conștient și activ al societății socialiste multilaterale dezvoltate.

Prof. DORU BOGDAN,
directorul Muzeului județean Arad

FĂURIREA PARTIDULUI COMUNIST ROMÂN, MOMENT IMPORTANT ÎN ISTORIA POPORULUI ROMÂN. CONTRIBUȚIA TOVARĂȘULUI SECRETAR GENERAL NICOLAE CEAUȘESCU LA ÎMBOGĂȚIREA TEORIEI REVOLUȚIONARE PRIVIND CREȘTEREA ROLULUI CONDUCĂTOR AL PARTIDULUI

PAVEL ARON,
Membru al C.C. al P.C.R.,
Prim secretar al Comitetului județean
Arad al P.C.R.

Anul acesta, la 8 mai, s-au împlinit 60 de ani de la făurirea Partidului Comunist Român, eveniment de importanță deosebită în istoria mișcării muncitorești și a poporului nostru.

Continuator glorios al luptei seculare de eliberare socială și națională, a celor mai bune tradiții ale mișcării muncitorești din țara noastră, Partidul Comunist Român s-a constituit ca o forță social-politică înaintată, contribuind în mod hotărâtor la instaurarea unei noi ere, superioare, în istoria clasei muncitoare și a poporului român.

„Constituirea partidului comunist — sublinia tovarășul secretar general, Nicolae Ceaușescu — ... a marcat o cotitură istorică în dezvoltarea mișcării muncitorești din țara noastră pe baza ideologiei marxist-leniniste, a ridicat pe o treaptă superioară lupta revoluționară a proletariatului, a forțelor democratice, progresiste, continuând și ducând mai departe glorioasele tradiții ale luptei poporului nostru pentru eliberarea socială și națională, pentru făurirea unei României prospere, libere și independente“.

Făurirea Partidului Comunist Român, este rezultatul unui îndelungat proces istoric, expresia unei necesități legitime, obiective determinate de stadiul dezvoltării economice și social-politice a țării. Ea a încununat îndelungatul proces de maturizare, desfășurat timp de peste un secol, a mișcării noastre socialiste, la clarificarea ideologică și organizare politică parcurs de mișcarea muncitorească. După înființarea, în 1893, a Partidului Social-Democrat al Muncitorilor din România, acest proces a evoluat în strânsă legătură cu răspîndirea socialismului științific și a intensificării luptei maselor muncitoare de la orașe și sate.

După cum este știut, mișcarea muncitorească și socialistă din țara noastră s-a împletit strâns cu luptele de clasă împotriva exploatării, pentru drepturi și libertăți democratice. Proletariatul român s-a afirmat tot mai puternic, în primele decenii ale secolului al XX-lea, ca o forță socială capabilă să-și asume rolul conducător în lupta oamenilor muncii

pentru transformarea revoluționară a societății, să conducă destinele întregii națiuni pe calea progresului social.

În împrejurările internaționale favorabile generate de victoria Marii Revoluții Socialiste din Octombrie în Rusia și prăbușirea imperiului țarist, ale destrămării Imperiului austro-ungar, ca urmare a luptei de eliberare națională a popoarelor asuprite și a înfrîngerilor militare ale puterilor centrale, s-a dezvoltat puternic mișcarea revoluționară a oamenilor muncii din România, a triumfat lupta poporului nostru pentru unitatea națională. La 1 decembrie 1918 s-a desăvârșit statul național unitar român, rezultat firesc al voinței întregii națiuni, al dezvoltării istorice obiective a societății românești.

În noile condiții istorice, cînd societatea românească cunoștea o puternică efervescentă politică și revoluționară a maselor populare, un proces ireversibil de maturizare politico-ideologică a clasei muncitoare și de creștere a rolului său în viața politică a țării, Congresul General al Partidului Socialist din România, ținut în mai 1921, a hotărît în unanimitate transformarea partidului socialist în Partidul Comunist Român.

Congresul a reprezentat prin cele 540 mandate, un număr de peste 160.000 membri din localități de pe întreg cuprinsul țării. În afară de cei peste 90 de delegați, la lucrările Congresului au participat și un număr însemnat de invitați. La acest congres, puternicul detașament muncitoresc arădean a fost reprezentat prin 4 delegați : Gheorghe Pîncotan, Alexandru Hușchia, Bathory Geza și Tuzo Nandor. Potrivit mandatului primit, delegații arădeni au votat pentru transformarea Partidului Socialist în Partidul Comunist Român.

Documentele programatice supuse dezbaterii, discuțiile care s-au desfășurat în jurul lor oferă o imagine cuprinzătoare a hotărîrii clasei muncitoare de a înarma partidul cu o strategie și o tactică nouă, pentru a-și putea îndeplini misiunea istorică de răsturnare a claselor exploatare de la putere și trecerea la făurirea societății socialiste.

În documentele supuse dezbaterii se menționa că partidul clasei muncitoare își propune drept obiectiv suprem „trecerea puterii politice și economice în mîna muncitorilor de la orașe și sate“.

Această orientare teoretică și politică revoluționară era puternic reflectată și în proiectul de statut al partidului, întocmit încă din octombrie 1920 și adoptat la Congresul al II-lea al P.C.R. din 1922. În articolul 1 al Statutului se preciza că scopul final al luptei clasei muncitoare îl constituia „cucerirea puterii politice“, adică „transformarea societății capitaliste... într-o societate socialistă în care munca e organizată după un plan general...“.

Ancorat în realitățile social-politice ale țării, Congresul a abordat în spiritul teoriei revoluționare marile probleme ale dezvoltării societății românești și ale înfăptuirii idealurilor socialiste ale clasei muncitoare. Au fost preconizate, de asemenea, măsuri privind exproprierea tuturor moșiilor mai mari de 30 ha și darea lor în posesia țăranilor fără nici o

despăgubire, măsuri privind activitatea sindicatelor și a tineretului. Aceste documente însă, datorită intervenției poliției, nu au mai fost adoptate. Semnificativ este și faptul că delegații au votat în totalitate pentru afilierea partidului nostru la Internaționala a III-a comunistă.

Congresul General al Partidului Socialist din mai 1921 a consfințit deci, centralizarea organizațiilor socialiste pe baze ideologice, politice și organizatorice comuniste, prin transformarea Partidului Socialist din România în Partidul Comunist Român.

Făurirea Partidului Comunist Român a însemnat o cotitură radicală în desfășurarea luptelor sociale și în apărarea intereselor fundamentale ale maselor populare. Acționând ca exponent al intereselor muncitorimii, ale țărănimii și intelectualității, ale unor largi categorii sociale progresiste, partidul comunist a luptat cu consecvență și eroism împotriva exploatării și asupririi sociale și naționale, pentru împlinirea năzuințelor de veacuri a maselor muncitoare spre o viață mai bună.

Îmbogățindu-și neconținut experiența revoluționară, învingând greutățile ivite în cale, fiind nevoit să acționeze timp de două decenii în condițiile aspre ale ilegalității, Partidul Comunist Român și-a sporit treptat capacitatea de organizare și conducere a luptei clasei muncitoare, a maselor largi populare. El a organizat numeroase acțiuni greviste, demonstrații de stradă și alte importante bătălii de clasă, s-a situat în fruntea forțelor patriotice naționale, în lupta împotriva fascismului și a războiului, pentru libertăți democratice, pentru apărarea independenței și integrității teritoriale a României.

Un obiectiv permanent al preocupărilor P.C.R. a fost întărirea prieteniei și unității tuturor oamenilor muncii, fără deosebire de naționalitate, în lupta lor comună pentru drepturi și libertăți sociale.

Comuniștii români au manifestat un înalt spirit de solidaritate internaționalistă cu lupta comuniștilor, a clasei muncitoare, a popoarelor din alte țări împotriva reacțiunii, a fascismului, pentru drepturi democratice și o viață mai bună, pentru socialism și s-au ridicat împotriva înfeudării României de către monopolurile imperialiste străine, militând pentru prietenie și alianță cu Uniunea Sovietică, primul stat socialist victorios din lume.

În momentele grele ale dictaturii militaro-fasciste și războiului antisovietic, când țara se afla sub dominația nazistă, P.C.R. s-a situat în fruntea rezistenței antifasciste și antihitleriste, militând pentru antrenarea celor mai largi forțe patriotice într-un front unic național de luptă pentru răsturnarea dictaturii antonesciene, alungarea din țară a ocupanților fasciști germani, scoaterea României din alianța cu țările Axei și alăturarea ei la coaliția antihitleristă.

Unul din momentele glorioase ale istoriei Partidului Comunist Român este organizarea și conducerea revoluției de eliberare națională și socială, antifascistă și antiimperialistă din August 1944, care a deschis o epocă nouă în istoria României — epoca împlinirii idealurilor de dreptate și libertate, pentru care au luptat și s-au jertfit numeroase generații de înaintași, a afirmării depline a dreptului sacru al poporului român de

a fi liber și suveran în țara sa, epoca trecerii la făurirea orînduirii noi, socialiste.

Partidul Comunist Român a fost forța hotărîtoare care a asigurat participarea poporului român, cu întreaga sa armată, cu întregul său potențial material și uman, alături de armatele Uniunii Sovietice, de întreaga coaliție antihitleristă, la războiul dus contra Germaniei naziste, pentru eliberarea deplină a țării și dincolo de hotarele sale, pînă la victoria finală din mai 1945 asupra fascismului.

Sub conducerea P.C.R., în perioada care a trecut de la victoria revoluției de eliberare națională și socială, antifascistă și antiimperialistă, societatea românească a parcurs mai multe etape istorice, marcate de profunde prefaceri revoluționare, de mari realizări în toate domeniile de activitate. Partidul a condus cu succes lupta pentru desăvîrșirea transformărilor revoluționare burghezo-democratice, pentru reforme sociale profunde, pentru cucerirea puterii politice de către clasa muncitoare în alianță cu țărănimea și trecerea la construcția socialistă.

Pornind de la cerințele legilor obiective, de la studierea necesităților concrete ale țării, Partidul Comunist Român a organizat și condus întreaga activitate de dezvoltare a bazei tehnico-materiale a socialismului, de consolidare și generalizare a relațiilor socialiste de producție, de ridicare a nivelului de trai material și cultural al tuturor celor ce muncesc. Sub conducerea sa, clasa muncitoare, țărănimea și intelectualitatea, întregul nostru popor au îndeplinit cu succes opera istorică de construcție socialistă, lichidînd pentru totdeauna exploatarea omului de către om, consolidînd noua orînduire și trecînd cu succes la făurirea societății socialiste multilateral dezvoltate în România.

* * *

Este un fapt unanim recunoscut că perioada inaugurată de Congresul al IX-lea al partidului este cea mai fructuoasă din istoria țării noastre, atît în domeniul construcției socialiste cît și pe planul elaborării unor însemnate probleme teoretice cu profunde semnificații practice.

În această perioadă au fost elaborate de către partidul nostru, cu aportul hotărîtor al tovarășului Nicolae Ceaușescu, teze teoretice de o mare valoare practică în toate domeniile procesului de edificare a socialismului, care își găsesc o magistrală sinteză în Programul Partidului Comunist Român de făurire a societății socialiste multilateral dezvoltate și înaintare a României spre comunism.

Întreaga operă teoretică a tovarășului Nicolae Ceaușescu este rezultatul cunoașterii și studierii atente a realităților social-economice și politice ale României, a acțiunii legilor obiective ale dezvoltării societății noastre și a generalizării concluziilor ce se desprind din activitatea practică. Ea impresionează prin profunzimea, clarviziunea și multilateralitatea sa, fiind totodată o concepție științifică unitară, care constituie o contribuție de excepțională valoare pentru îmbogățirea și progresul teoriei revoluționare a clasei muncitoare. Pe aceste coordonate se înscrie și concepția tovarășului secretar general despre locul și funcțiile partidului comunist în societate, rolul său conducător în procesul făuririi so-

cietății socialiste multilateral dezvoltate și înaintării țării spre comunism.

Abordînd într-o viziune științifică, revoluționară rolul crescînd al factorului conștient în societatea socialistă, a dialecticii partidului comunist ca factor capabil să asigure conducerea clasei muncitoare și a maselor populare în opera de făurire conștientă a noii orînduirii, tovarășul Nicolae Ceaușescu sublinia : „Folosind metafora lui K. Marx, putem spune că dezvoltarea societății moderne în general, și cu atît mai mult a societății socialiste, care este opera creației conștiente a maselor, impune existența unui dirijor multilateral, cu vaste și multiple calități și cunoștințe“.

O asemenea înțelegere a rolului partidului presupune o sporire a atribuțiilor și competenței acestuia în stabilirea corectă, în mod științific, a obiectivelor fiecărei etape corespunzător cerințelor conducerii procesului revoluționar.

Potrivit concepției tovarășului secretar general al partidului, pe măsura înaintării societății noastre pe drumul socialismului și comunismului, rolul conducător al partidului crește în amploare și profunzime : „În această nouă etapă istorică — precizează tovarășul Nicolae Ceaușescu — crește și mai mult rolul Partidului Comunist Român, a cărui misiune este unirea tuturor eforturilor națiunii într-o direcție unică, dinamizarea întregii activități sociale, conducerea științifică a procesului de edificare a societății socialiste multilateral dezvoltate și înaintare spre comunism, pe baza legităților universal valabile aplicate creator la condițiile social-istorice concrete ale țării noastre...“.

Această cerință reprezintă o legitate a evoluției rolului partidului în procesul făuririi societății socialiste multilateral dezvoltate și în perspectiva construirii comunismului. formulat de tovarășul Nicolae Ceaușescu în Raportul la Congresul al XII-lea, în felul următor : „Realitatea, viața arată că procesul de transformare revoluționară a societății nu se încheie odată cu instaurarea puterii politice a clasei muncitoare, cu înfăptuirea socialismului, că transformările revoluționare, legile dialecticii materialiste, contradicțiile dintre vechi și nou, trecerea de la cantitate la o nouă calitate continuă să constituie factorul activ dinamizator al progresului multilateral al țării, al edificării orînduirii comuniste“.

Amploarea și complexitatea sarcinilor ce revin partidului în calitate de forță politică conducătoare presupun, în viziunea tovarășului Nicolae Ceaușescu, ca, odată cu procesul de perfecționare și evoluție a societății, partidul însuși să se dezvolte și să se perfecționeze ca un organism a cărui maturitate și capacitate de acțiune se adîncește continuu. Promotor al concepției și practicii de înnoire a diferitelor structuri din societate, atunci cînd ele nu mai corespund noilor condiții, partidul își perfecționează el însuși activitatea, formele și metodele de muncă. Una din direcțiile mari ale acestui proces o constituie integrarea tot mai organică a partidului în viața societății, ceea ce înseamnă cuprinderea în sfera conducerii a tuturor sectoarelor vieții economico-sociale.

În virtutea rolului său de factor politic conducător, partidul concentrează toate eforturile poporului pentru dezvoltarea și modernizarea forțelor de producție, perfecționarea relațiilor de producție și sociale, asigurarea cadrului organizatoric corespunzător participării active a celor ce muncesc la conducerea societății și a producției, pe temeiul democrației socialiste, al autoconducerii muncitorești și autogestiuunii economico-financiare.

Creșterea rolului conducător al partidului în societatea noastră se află în relație directă cu dezvoltarea continuă a clasei muncitoare, cu sporirea potențialului său politic, tehnic și de cultură, a rolului său social ca urmare a creșterii gradului de industrializare socialistă a țării.

Sporirea rolului conducător al partidului în această etapă este cerută, de asemenea, de necesitatea desfășurării unei intense activități teoretice, ideologice pentru cercetarea evoluției societății și elaborarea liniei politice, a strategiei și tacticii, a îmbogățirii teoriei revoluționare cu teze noi, fundamentale, reieșite din activitatea practică de transformare revoluționară a societății.

În viziunea tovarășului Nicolae Ceaușescu, creșterea rolului conducător al partidului exprimă sporirea responsabilității sale față de destinele poporului român, față de cauza socialismului și comunismului în România. Realizarea obiectivelor și sarcinilor făuririi societății socialiste multilateral dezvoltate și înaintării spre comunism, impun totodată creșterea continuă a spiritului de răspundere al fiecărei organizații de partid, al fiecărui comunist.

Concepția atotcuprinzătoare a secretarului general al partidului nostru despre rolul partidului în societate cuprinde idei de importanță fundamentală cu privire la întărirea continuă a rindurilor partidului, asigurarea unei compoziții sociale optime, care să reflecte atât rolul conducător al clasei muncitoare în societate, cât și evoluția celorlalte clase și categorii sociale, paralel cu îmborspătarea sa continuă cu forțe noi.

Semnificativ este, de asemenea, în acest sens, teza expusă de tovarășul Nicolae Ceaușescu la Plenara C.C. al P.C.R. din martie 1981 potrivit căreia rolul conducător al partidului trebuie înțeles, azi, într-un mod nou, ținându-se seama de schimbările și transformările ce s-au produs în societatea noastră socialistă. „Trebuie să pornim de la faptul că partidul este, într-adevăr, exponentul politic; comuniștii și-au asumat un rol istoric, să promoveze o concepție înaintată, dar ei sînt direct exponenții clasei muncitoare, luptători pentru înfăptuirea, în strînsă legătură și împreună cu clasa muncitoare și celelalte categorii sociale, a acestei politici“.

Secretarului general al partidului îi revine, de asemenea, meritul de a milita pentru dezvoltarea unui stil științific în munca de partid și în conducerea societății. Întreaga operă a tovarășului Nicolae Ceaușescu cuprinde numeroase referiri cu privire la principiile de bază ale conducerii societății socialiste, metodele moderne de analiză și decizie, pentru că înfăptuirea rolului conducător al partidului în această etapă istorică nu se poate realiza decît numai pe baze științifice.

Viața, practica socială au dovedit și dovedesc, pe zi ce trece, juste-

țea și clarviziunea politicii partidului nostru, caracterul său profund umanist, inestimabila valoare a gândirii și acțiunilor revoluționare ale tovarășului secretar general Nicolae Ceaușescu, care se regăsesc în mod magistral în uriașele transformări petrecute în societatea noastră, în dinamismul și progresul ei neconținut.

Acum, la împlinirea a șase decenii de existență glorioasă a Partidului Comunist Român, când întregul nostru popor este angajat plener în îndeplinirea Programului partidului, a obiectivelor Congresului al XII-lea, partidul este mai puternic ca oricând. Reunind în rîndurile sale peste 3 milioane de membri, Partidul Comunist Român reprezintă, azi, forța dinamică a societății noastre, care-și îndeplinește cu cinste misiunea istorică de unire într-un singur front a întregii națiuni în activitatea de edificare a societății socialiste multilateral dezvoltate și înaintarea fermă a României spre comunism.

„Avem un partid puternic și unit — a apreciat recent tovarășul secretar general Nicolae Ceaușescu — avem o clasă muncitoare minunată, o intelectualitate minunată; avem un popor eroic ce urmează neabătut politica partidului comunist, ce corespunde pe deplin intereselor sale vitale. Să facem în așa fel ca această minunată forță care este partidul nostru, poporul, clasa muncitoare, să-și demonstreze capacitatea de a conduce mai bine decît orice clasă din trecut, de a asigura victoria socialismului și comunismului, întărirea continuă a patriei, a independenței și suveranității sale, ridicarea continuă a bunăstării întregii națiuni!“.

LA CREATION DU PARTI COMMUNISTE ROUMAIN, UN DES MOMENTS LES PLUS IMPORTANTS DE L'HISTOIRE PEUPLE ROUMAIN. LA CONTRIBUTION DE NOTRE SECRÉTAIRE GÉNÉRAL DU PARTI COMMUNISTE AU DÉVELOPPEMENT ET L'ENRICHISSEMENT DE LA THÉORIE RÉVOLUTIONNAIRE CONCERNANT LA PRIMAUTE DU RÔLE CONDUCTEUR DU PARTI

(Résumé)

Notre étude propose d'envisager les moments les plus significatifs de l'évolution du mouvement des ouvriers de la Roumanie, le contexte socio-historique de l'apparition du Parti Communiste Roumain, comme nécessité historique exigée demandée suite développement du mouvement ouvrier de notre patrie. On y précise la participation du prolétariat d'Arad au Congrès de la constitution du Parti de mai 1921.

Notre attention se dirige vers les documents programmatiques soumis au débats du Congrès, l'auteur relevent que tous ces documents ont été élaborés selon et dans l'esprit de la théorie révolutionnaire, du socialisme scientifique marquant les problèmes essentiels d'ordre social, économique et politique qui ont particularisé et individualisé l'histoire de notre pays à cette époque -là. On y souligne de même que la signification historique de la création du Parti Communiste Roumain de la perspective des luttes sociales pour la défense des intérêts fondamentaux de notre peuple, de notre patrie et son rôle de porteparleur et guide de cette lutte. C'est dans cette lutte adramée que notre parti a fait preuve de sa capacité organisatoire et conductrice, qualités relevantes qui se développent au fur et à mesure qu'on s'approche de l'acte historique des 23 Août 1944 et du moment la création d'une nouvelle société socialiste en Roumanie. L'auteur désigne que ces transformations d'ordre révolutionnaires dans l'espace géographique de la Roumaine sont dirigées, marquées, pointillées par toute l'activité du P.C.R., élément relevé dans des touches profondes par une réalité immédiate, par les réalisations des 16 dernières années, époque de l'édification de la société socialiste multilatéralement développée.

La 2^e partie de notre étude porte son accent sur la contribution du Président de la République Nicolae Ceaușescu à l'enrichissement de la théorie révolutionnaire d'après laquelle le rôle de conducteur revient au parti. C'est à ce moment-là que les prémisses économiques, politiques et sociales figurent comme fondement pour le rôle croissant du Parti, et sont illustrées et exactement marquées dans la conception de notre président de la République camarade Nicolae Ceaușescu.

Comme nécessité historique actuelle-c'est l'existence du parti et de son rôle de plus en plus important dans une étape comme celle actuelle parce que la société d'aujourd'hui-résultat de la création consciente de peuple impose nécessairement „l'existence d'un conducteur multilatéral, doté de qualités et connaissances multiples”, affirme camarade Nicolae Ceaușescu, en paraphrasant Marx.

La conception de notre Président concernant le rôle de conducteur du parti dans notre société comprend des idées de première importance pour forger la file des représentants du Parti et assurer une composition sociale qui reflètent le rôle de la classe ouvrière et l'évolution des autres classes et couches sociales, de même que la nécessité d'une activité théorique et idéologique pour la recherche de l'évolution de la société et pour l'élaboration de la ligne politique, de la stratégie et de la tactique révolutionnaires etc. Cet ensemble d'idées et thèses constitue une contribution essentielle et de valeur à l'enrichissement du trésor du socialisme.

BUREBISTA

ION HORAȚIU CRIȘAN

În istoria fiecărui popor există momente de importanță deosebită care se dimensionează mai exact prin scurgerea timpului, se conturează mai precis prin implicațiile multiple și majore pe care le au în istoria timpului respectiv și mai ales a perioadelor următoare. Dacă este vorba de milenii este firesc să se fi șters subiectivismul contemporanilor, să se fi decantat adevărul și să se poată emite judecăți cu adevărat de valoare „fără ură și părtinire“ și asupra personalităților implicate direct în evenimentul avut în vedere.

Este mai presus de orice îndoială că în multimilenara istorie a strămoșilor noștri daco-geți un moment de importanță deosebită îl reprezintă situarea în fruntea lor a lui Burebista „cel dintii și cel mai mare dintre regii din Tracia“ — cum este intitulat într-un document contemporan, într-o inscripție descoperită la Balcic, antica cetate grecească Dionysopolis. Și, nu este vorba de textul vreunui istoric de curte ce ar putea fi suspectat că voia să-și flateze stăpînul, ci de un document autentic, un decret al „Sfatului și poporului dionysopolitan“ care nu era nici măcar merit să-l cinstească pe marele rege. El îl viza pe unul dintre locuitorii orașului de pe țărmul de apus al Pontului, pe Acornion, ce îndeplinesc mai multe importante demnități la curtea regelui dac și ajunsese astfel să se numere printre cei mai de vază cetățeni ai orașului. Lui îi sînt hotărîte onoruri excepționale : „a fi lăudat și încununat la sărbătoarea lui Dionysos cu o cunună de aur și o statuie de bronz ... pentru ridicarea căreia să i se dea locul cel mai de cinste din agora“ — glăsuiește inscripția. În același document Burebista ne este arătat ca „stăpînind tot teritoriul de dincoace de fluviu (Dunăre) și de dincolo (judecînd, firește, din Dionysopolis situat la sudul Dunării), iar evenimentul s-a întîmplat „în timpul din urmă“. Se știe că decretul a fost votat și concretizat în marșură între 7 iunie și 9 august a anului 48 î.e.n. Ce se înțelege oare prin acel „și în timpul din urmă regele Burebista ajungînd cel dintii...“ este întrebarea pe care și-au pus-o mulți dintre învățații zilelor noastre. Răspunsul n-a fost același nici în cazul cercetătorilor români și nici a celor străini. Nu este cazul să enumerăm acum toate ipotezele formulate. Cert rămîne doar faptul că nu poate fi precizat cu siguranță, în ani calendaristici, acel „timp din urmă“ folosit de redactorul decretului dionysopolitan. El se referă, foarte probabil, nu la urcarea pe tron a lui Burebista și nici la stăpînirea întregului teritoriu de dincolo și dincoace de Dunăre.

ci la momentul cînd el va reuși să unifice toate semințiile daco-gețice și astfel să întemeieze primul stat dac centralizat, eveniment de maximă importanță ce viza și implica nu numai spațiul Daciei, ci istoria unei întregi zone a Europei. La acest moment se va referi decretul dăltuit în marmură găsit la Balciic. Evenimentul a avut loc în jurul anului 70 î.e.n. și pînă la hotărîrea cetățenilor din Dionysopolis se scurseseră aproximativ 22 de ani ce puteau fi cuprinși în expresia „timpul din urmă“.

Cei care s-au ocupat cu personalitatea lui Burebista, învățați români sau străini — cu îndreptățit temei — s-au plîns de vitregia sortii care a făcut ca pînă la noi să străbată extrem de puține documente scrise în care să ne fie povestită realizarea de excepție a lui Burebista. Cele care s-au păstrat, deși zgîrcite în amănunte, sînt totuși în măsură să ne arate atît personalitatea cît și momentul, cu implicații esențiale în desfășurarea istoriei geto-dacilor, a urmașilor direcți ai acestora, a românilor de azi, precum și a întregii părți din Europa, pe care il reprezintă crearea statului dac centralizat.

Lipsa izvoarelor literare nu trebuie să ne surprindă pentru că fenomenul nu este specific doar pentru prima jumătate a secolului I î.e.n. și nici măcar pentru strămoșii noștri. Este știut că daco-geții n-au avut istorici, iar faptele lor de vitejie cîntate în balade se transmiteau prin viu grai și nu în scris. Istoricii romani, în covîrșitoare majoritate, s-au ocupat doar de istoria lor iar pe celelalte popoare le amintesc în măsura în care implică preocuparea lor de căpetenie, aceea de a proslăvi gloria Romei și a împăraților ei sau transcriu legende cu privire la fondarea orașului de pe malurile Tibrului ce a reușit să cucerească mai întii Lațiu, apoi Italia și în urmă aproape întreaga lume cunoscută atunci. Spre deosebire de ei, istoricii greci începînd chiar cu părintele istoriei, cu Herodot, vor alcătui sinteze cuprinzătoare avînd ca subiect predilect istoria întregii lumi sau a unor vaste zone. Firește, în asemenea sinteze își găsesc locul toate popoarele. Numai că, asemenea opere nu prezentau prea mare interes pentru călugării de la începutul evului de mijloc, preocupați de dogma creștină și de aceea ele n-au mai fost copiate. S-au pierdut astfel inestimabile documente cu privire la istoria veche a numeroase popoare europene, printre care se înscriu și strămoșii noștri, autohtonii spațiului carpato-balcano-pontic. Puține au fost excepțiile cînd părți din asemenea opere au fost copiate sau rezumate. Așa s-a întîmplat, de exemplu, în sec. VI e.n. cînd Iordanes, got de origine, a vrut să întocmească o istorie a neamului său și profitînd de asemănarea existentă între numele geților cu a goților a transpus pe seama celor din urmă întreaga glorioasă istorie a strămoșilor noștri, pe care o găsea scrisă în numeroase lucrări ce mai tîrziu s-au pierdut. Printre acestea se înscriu cea a retorului și filozofului grec Dio Chrysostomos (cca. 40—120 e.n.) care cunoștea bine realitățile din Dacia.

S-a spus despre Iordanes că ar fi făcut o greșeală confundîndu-i pe goți cu geții. Faptul nu este cu puțință. El a fost un om învățat care a scris două cărți, una despre istoria Romei, intitulată **Romana** și a doua

Getica care avea drept obiect istorianeamului său și deci, nu i se poate pune în seamă o greșeală atât de grosolană. Iordanes n-a fost singurul. Isidor din Sevillea (secolul al VII-lea), în a sa **Istorie a goților**, îi identifică și el pe goți cu geții, și același lucru îl găsim la numeroși alți autori, începînd cu împăratul Iulian Apostatul (331—363 e.n.) și continuînd apoi cu Prudentius, Claudian, Orosius și numeroși alți învățați.

Portretul glorios al goților, respectiv al geților, va pătrunde prin Iordanes și Isidor din Sevillea în istoriografia medievală occidentală. O altă asemănare de nume, de data aceasta a dacilor cu danezii, a făcut ca istoria strămoșilor noștri să fie mutată, în geografia medievală, în nordul Europei. **Cosmografia** lui Aethicus Ister, chiar și Marea Neagră este deplasată spre nord. La începutul evului mediu Danemarca era numită Getia, Gotia sau Dacia, pentru că în literatura istoriografică curentă termenul de daci era sinonim cu cel de dani (danezi). Ar putea fi citate nenumărate texte medievale ale Europei apusene în care geții sînt confundați cu goții, iar dacii cu danezii. În cronica ducilor de Normandia, de exemplu, se vorbește despre „Dacia care azi se numește Danemarca“, țară locuită de goți, ce a avut „mulți regi, care au recurs la știința unor remarcabili filozofi ca Deceneu, Zamolxis și alții“.

Tradiția despre identitatea dintre goți și geți a sfîrșit prin a fi asimilată și integrată în cultura națională spaniolă. Isidor din Sevillea era el însuși de origine gotică și el este cel care a pus bazele istoriografiei iberice cu privire la faimoasa identitate dintre goți și geți, vorbind despre trecutul îndepărtat al Spaniei, în care îl transpune pe cel al geților. Cînd, în secolul al XIII-lea, scrierile lui Iordanes au început să circule în Spania, întreaga istorie a daco-geților este integrată în istoria și ginealogia poporului spaniol. Mărturie elocventă în acest sens ne stau **Istoria gotică** a episcopului Rodrigo Jiménez de Rada și **Cronica generală** a regelui Alfonso el Sabio. Regele spaniol vorbește în termeni foarte elogioși despre „strămoșii lui“, despre Burebista și Deceneu, despre înțelepciunea daco-geților, despre cunoștințele lor în materie de filozofie, astronomie, referindu-se și citînd lungi texte din opera lui Iordanes. Mitologia istoricizantă despre care am vorbit a jucat un rol important în formarea conștiinței istoriografice spaniole din evul mediu. Poate nu este lipsit de interes să menționăm faptul că numele împăratului Traian, originar din Spania, născut în Italica, lipsește din opera regelui Alfonso el Sabio în capitolul ce tratează despre istoria Daciei, în schimb este menționat cel al regelui Decebal.

Dar, să revenim la Dio Chrysostomos. Se pare că el a fost la curtea lui Decebal și l-a însoțit pe Traian în cele două războaie de supunere a dacilor.

Evenimentele petrecute pe vremea lui Burebista erau încă bine cunoscute la curtea regilor daci atunci cînd celebrul retor a fost la noi. Din puținul copiat sau rezumat de Iordanes aflăm cea mai veche știre cu privire la Burebista. El ne spune că „peste goți (a citi geți) domnea Burebista atunci cînd la Roma, Sulla a pus mîna pe putere“. Evenimentul s-a petrecut la anul 82 î.e.n. De la un alt istoric grec, unul dintre cei mai de

seamă, de la Strabon (cca. 63 î.e.n. — 21 e. n.) aflăm că Burebista „a sfârșit prin a fi răpus de niște răsculați, înainte ca romanii să fi pornit o armată împotriva lui“. Cercetătorii moderni au stabilit că Strabon se referă la anul 44 î.e.n. când cele două mari genii ale lumii antice din sec. I î.e.n., cei doi mari rivali : Caius Iulius Cezar și Burebista au căzut răpuși în același mod înainte de a-și măsurat forțele în războiul ce era gata să înceapă. De la același Strabon aflăm câteva dintre realizările capitale ale lui Burebista și anume că : „în câțiva ani a întemeiat o mare împărăție și a supus geților cea mai mare parte dintre populațiile vecine; ba a ajuns să fie temut și chiar de romani ... iar pe celți, cei ce se amestecaseră cu tracii și cu ilirii i-a pustiiit cu totul, iar pe boii de sub conducerea lui Cristasiros, precum și pe taurisci i-a nimicit cu desăvârșire“.

Având în vedere segmentul activ al unei vieți omenеști este de presupus că Burebista „a luat conducerea neamului său“ — folosind chiar cuvintele lui Strabon — la o dată apropiată de anul 82 î.e.n. când îl avem menționat ca domnind deja. O domnie atât de lungă nu constituie ceva neobișnuit nici în antichitate și nici pentru vremurile care au urmat, apropiindu-ne de zilele noastre. Și pentru a da doar câteva exemple ne vom referi din nou la Iordanes care înșirînd numele regilor care i-au urmat lui Burebista ne spune despre Scorilo că a domnit 40 de ani. Un contemporan, în parte, cu Burebista, Mithridates al VI-lea Eupator, rege al Pontului și al Bosporului, autorul unei puternice coaliții antiromane care a dat mult de furcă Romei, a domnit 48 de ani (111 — 63 î.e.n.). Și, în sfârșit, l-am mai putea aminti pe Ștefan cel Mare care a avut o lungă și glorioasă domnie de 47 de ani (1457—1504). Domnia acestuia a reprezentat epoca de cea mai mare înflorire a Moldovei, tot așa cum cea a lui Burebista a fost cea mai strălucită pentru Dacia.

Chiar dacă nu putem face precizările exacte pe care le-am dori, din lipsa izvoarelor scrise de care am mai vorbit și reconstituirile se împlinesc din fragmente și izvoare de altă natură ce ne vitregesc de amănunte cu privire la tipul și viața lui Burebista, înfăptuirile lui sînt limpezi și de excepție.

Realizarea cea mai de seamă a lui Burebista a fost, fără îndoială, unificarea întregului neam daco-getic, a tuturor tracilor de nord, de pe vasta lor arie de locuire ce se înscrie între coamele Munților Balcani și Carpații Nordici, între Dunărea Mijlocie și litoralul de vest al Mării Negre. El va pune capăt luptelor intestine ce vlăguiseră neamul daco-get și va împlini o profecție făcută cu multe secole mai înainte de către Herodot supranumit pe drept cuvînt părintele istoriei care spunea „că după socotința sa dacă tracii ar avea un singur cîrmuitor și s-ar înțelege între ei ar fi de nebiruit“.

Nici unul dintre documentele scrise ajunse pînă la noi nu ne relatează modul concret în care a reușit Burebista să-și înfăptuiască opera capitală : unificarea întregului său neam. Strabon ne vorbește doar de curmarea luptelor dintre semințiile geto-dacice, de exerciții și cumpătare, la care adaugă ascultarea sa de legi. Izvoarele arheologice sau numismatice care stau la îndemîna istoricului din zilele noastre nu sînt în măsură să ne lămurească mai îndeaproape. Iată de ce s-a apelat la analogii luate

din istoria altor popoare contemporane din Europa ce se găseau pe aceeași treaptă de dezvoltare. Tendința de unificare nu era proprie doar daco-geților. O întâlnim la suebii de neam germanic încercată, fără izbîndă, de regele Ariovist. Germanii nu reușiseră să depășească faza de sfîrșit a comunei primitive. În schimb celții trecuseră de multă vreme la cea de a doua vîrstă a fierului, civilizație pe care o răspîndiseră pe vaste spații din Europa. La ei tendința de unificare, încercarea de a supune cît mai multe triburi sau chiar întreaga Gallie se întâlnește la numeroși frunțași sau regi. Dar, nici unul dintre aceștia n-a reușit, din cauza învrăjbirii neconținute dintre diferitele seminții celtice, cărora n-au fost capabili a le pune capăt. O oarecare unificare a realizat doar Vercingetorix (unul dintre venerații eroi ai francezilor, urmașii gallilor) atunci cînd o parte a Galliei a fost supusă de Cezar. El, în cunoscuta-i operă cu privire la războiul gallic ne relatează modalitatea în care frunțașii celți se vor impune în fruntea unui trib sau vor încerca s-o facă pentru întregul neam.

Din analiza operei lui Cezar reiese limpede că toți aceia dintre nobilii celți ce au încercat acțiuni de unificare se bucurau, în primul rînd, de o largă popularitate în rîndul maselor. Toți frunțașii celți se vor bizui pe mase, pe care vor încerca să le convingă, să le atragă de partea lor, în lupta pe care o întreprind în vederea cuceririi domniei peste tribul lor sau peste întreaga Gallie. De fiecare dată acțiunii de unificare i se va opune, cu multă îndîrjire, nobilimea tribală ce-și vedea amenințate privilegiile. În același mod se vor fi petrecut lucrurile și în Dacia.

După ce a reușit să unifice toate semințiile daco-getice, acțiune înlesnită de existența unor mari uniuni de triburi ce emiteau monedă proprie, Burebista, în fruntea unei numeroase oștiri ce număra 200.000 de oameni — după relatarea aceluiași Strabon — va începe marile sale campanii militare, fiecare dintre ele încununată de succes. Mai întîi îi va supune pe celții pătrunși în spațiile de vest ale Daciei. În fruntea coaliției de neamuri celtice se găsea Cristasiros care va fi învins și oastea lui zdrobită. Luptelor purtate cu coaliția boio-auriscă le urmează cele cu celții scordisci ce își aveau centrul la Singidunum (pe locul Belgradului de azi).

După strălucitele victorii obținute în vest oștile dacice în frunte cu gloriosul lor rege se vor îndrepta spre est și vor lupta cu triburile barbarilor germanici pătrunse în spațiul Daciei în jurul anului 200 î.e.n. Burebista va pune stavilă înaintării sarmaților (din grupa iranienilor de vest) ce atinseseră în acea vreme, în înaintarea lor spre apus, linia Niprului. Tot spre răsărit marele rege va supune și integra între hotarele statului dac toate cetățile grecești de pe litoralul de vest al Pontului Euxin, de la bogata și prospera Olbia pînă la Apollonia și întregul spațiu de la sudul Dunării pînă la Munții Balcani.

Pentru înfăptuirea unei asemenea opere era nevoie de un iscusit comandant de oști care să fi fost înzestrat cu excepționale calități de strateg militar, tactician, om politic și mare diplomat. Burebista se dovedește a fi împlinit toate aceste calități.

Statul dac creat de Burebista în jurul anului 70 î.e.n. ce dispunea de o serioasă forță armată, reprezenta singura putere politică a Europei ne-

sclavagistă capabilă să înfrunte statul roman. În politica Romei începuse etapa de cucerire a bogatelor regate elenistice din Orient dezvoltate pe ruinele imperiului lui Alexandru cel Mare. În calea expansiunii romane va sta însă, în prima jumătate a secolului I î.e.n. regatul Pontului în frunte cu regele Mithridates al VI-lea Eupator. Întreaga atenție a Romei a fost o bună vreme îndreptată spre războaiele pe care le-a purtat cu regele Pontului și al Bosporului. Aceasta a favorizat, în largă măsură, ridicarea puterii politice a dacilor. La situația de care vorbeam se adaugă gravele tulburări interne de care era zguduită Roma în prima jumătate a secolului I î.e.n.

După înfrângerea definitivă a lui Mithridates în configurația politică a Europei apăruse o nouă forță, cea a statului dac care se baza pe un vast teritoriu, o mare putere economică și militară și-l avea în frunte pe regele Burebista ce s-a dovedit a fi dotat cu excepționale calități. Nu este deci de mirare că o asemenea forță „a ajuns să fie temută și chiar de romani“ folosind expresia lui Strabon.

Pentru Burebista era limpede că marea putere reprezentată de statul dac centralizat nu putea fi pe placul Romei și că mai devreme sau mai târziu aceasta va încerca să-l supună, așa cum făcuse cu atâtea alte popoare. Iată de ce Burebista, bazat pe forța de care dispunea s-a amestecat în conflictele interne ale Republicii Roma. La Roma izbucnise războiul civil, doi fiind cei care își adjudecau puterea și fiecare avea de partea lui o mare armată. La începutul anului 48 î.e.n. cei doi adversari Cezar și Pompeius erau gata să se înfrunte. Burebista va interveni în conflictul dintre ei într-un moment când totul părea că-l favorizează pe Pompeius. Avusese loc lupta de lângă Dyrrhachium în care Cezar a fost învins. Burebista ia hotărârea de a-l sprijini pe Cneius Pompeius. În cumpana obținerii sale va fi atârnat greu faptul că Pompeius, în ansamblul politicii romane, reprezenta Orientul, din care făcea parte și Dacia. El își baza puterea pe armata recrutată în această parte a lumii, pe când Cezar era reprezentantul părții de apus.

Burebista îl va trimite în misiune diplomatică pe grecul Acornion care înainte de 9 august 48 î.e.n. îl va întâlni pe Pompeius în Macedonia, lângă Haraclea Lyncestis. Momentul era, fără îndoială, crucial. Dar, lucrurile s-au precipitat și înainte ca oștile dacice promise lui Pompeius să fi putut ajunge în Macedonia a avut loc bătălia de la Pharsalos în urma căreia Pompeius a fost definitiv învins.

După înfrângerea lui Pompeius și a partizanilor lui, Cezar va plănui un mare război împotriva dacilor. El știa însă bine că statul dac și viteazul rege ce se afla în fruntea lui reprezentau o remarcabilă forță care nu putea fi ușor biruită, mai ales atunci când era vorba de a-și apăra patria. Iată de ce erau necesare ample pregătiri ce au durat aproape trei ani și mobilizată o enormă armată. Cezar va pregăti în Macedonia baza de plecare a războiului ce urma să-l poarte în Dacia. Armata lui însuma nu mai puțin de 16 legiuni și 10.000 de călăreți.

Este neîndoielnic faptul că Burebista era la curent cu intențiile lui și va fi luat măsuri de apărare. Este foarte probabil ca Burebista să se fi gândit la romani atunci când a conceput și a realizat în centrul Daciei, acel uriaș sistem de cetăți cu ziduri durate în piatră cioplită dezvelite pe calea săpăturilor sistematice în sud-estul Transilvaniei, în Munții Sebeșului.

Burebista va fi acela care va pune să fie întăriți cu ziduri de piatră după cea mai avansată tehnică a vremii; cea grecească, munți întregi însușind aproximativ 200 km pătrați ce alcătuiesc formidabilul sistem de apărare. Acesta avea în centru cetatea cea mare de pe dealul Grădiștii de azi situată la 1200 m altitudine. Tot aici se găsea și incinta sacră cu numeroasele sale sanctuare ridicate din piatră de andezit sau de calcar. Acesta trebuie să fie „muntele sfânt“ pomenit de izvoarele literare.

Construcțiile militare, civile sau religioase din Munții Sebeșului au uimit și uimesc și astăzi prin monumentalitatea lor, înscriindu-se printre cele mai de seamă realizări ale Europei antice neincluse între fruntarii greco-romane. Pentru realizarea lor s-a cheltuit energia întregului neam daco-getic, unit și puternic, capabil de atari înfăptuiri. Aceste formidabile cuiburi de vulturi „aninate de stînci“ — folosind chiar cuvintele lui Florus, cu ziduri de peste trei metri lățime, fiecare cu cîte două paramente din piatră albă de calcar minuțios cioplite și exact calculate se constituie în adevărate opere de artă, ajungînd uneori să însumeze sute de metri lungime. Există porțiuni unde zidurile ajung pînă la 8 — 10 m înălțime.

Trecuseră aproape patru ani de la victoria obținută la Pharsalos cînd Cezar se pregătea să părăsească Roma pentru a lua comanda numeroasei sale armate ce-l aștepta în Macedonia pentru a porni să supună Dacia și pe viteazul ei rege. Dar, la 15 martie a anului 44 î.e.n., el a fost asasinat. În același fel a fost răpus și marele său rival din Dacia. Soarta a făcut ca cele două mari personalități: Cezar și Burebista să nu ajungă să se înfrunte pe cîmpul de bătaie. Marea încleștare se va amîna cu peste un secol pînă pe vremea cînd în fruntea Romei se va găsi împăratul Traian ce va avea de purtat două crîncene războaie cu eroicul rege Decebal.

După moartea lui Burebista se va menține una dintre operele lui capitale: statul reclamat de dezvoltarea pe toate coordonatele a societății daco-getice. S-a dezînembrat doar marea împărăție care a durat atît cît a fost în viață genialul ei făuritor. Izvoarele literare ne menționează numele regilor care au urmat după moartea lui Burebista. Primul dintre aceștia a fost Deceneu, mare preot atunci cînd Burebista își făurea opera vieții sale, unificarea întregului neam geto-dacic, colaborator apropiat și părtaș la marea înfăptuire.

La sfîrșitul secolului al II-lea î.e.n. și la începutul celui următor civilizația dacică intră în faza sa de maximă înflorire, în dublul său aspect: material și spiritual, ce va fi curmată de cucerirea romană. Se generalizează fierul, acel metal care a revoluționat antichitatea. Meșteșugurile au luat o mare dezvoltare, la fel ca și comerțul. Toate acestea ne sînt cu prisosință dovedite de numeroasele descoperiri făcute, mai cu seamă, în

centrele pe care dacii le numesc în limba lor **dava** iar grecii le spun „**polis**“ (oraş) ce se cunosc astăzi de pe tot cuprinsul Daciei. Bogatele vestigii scoase la lumină în aşezările de tip **dava** dovedesc cu prisosinţă că se depăşise stadiul primitiv sătesc şi s-a trecut la o civilizaţie de tip superior, numită de arheologi **oppidană**. Aceleaşi săpături atestă cu claritate că înflorirea deosebită a davelor intra sau extracarpatică începe odată cu domnia lui Burebista.

Dezvoltarea deosebită pe care o cunosc forţele de producţie, producţia de mărfuri, schimbul, vor aduce cu sine în acelaşi ritm modificări substanţiale în domeniul relaţiei de producţie. Societatea daco-geţică va cunoaşte o divizare din ce în ce mai accentuată în nobili bogaţi, pe de o parte şi oameni de rînd, săraci, pe de altă parte. Dezvoltarea pe toate coordonatele impunea trecerea la o formă politică superioară: cea statală. Orînduiri primitive nu mai erau capabile să asigure cadrul necesar pentru dezvoltarea pe mai departe a societăţii dacice. Înlocuirea vechilor forme de organizare politică constituia o necesitate istorică obiectivă şi Burebista a ştiut să fie promotorul acestei necesităţi, a fost personalitatea care a validat-o, personalitatea ce reprezenta noul, progresul. El a fost, fără îndoială, dotat cu calităţi ieşite din comun însă acestea nu s-ar fi putut valida dacă n-ar fi existat condiţiile istorice ce reclamau trecerea la o nouă formă politică, superioară de organizare.

Şi, ca de fiecare dată, noul va avea de luptat cu vechiul, în cazul nostru Burebista va avea de înfruntat virfurile aristocraţiei tribale, va avea de luptat cu unii dintre aceia ce se numeau **tarabostes** sau **pileati** ce aveau dreptul să poarte **pileus** (un fel de căciulă ca semn al rangului lor deosebit) care s-au opus acţiunii de unificare şi care pînă la urmă l-au răpus pe marele rege. Ei sînt acei răsculaţi despre care ne vorbeşte Strabon. Dar, mersul istoriei nu poate fi dus înapoi. Moartea lui Burebista n-a însemnat şi dispariţia operei sale capitale: statul. S-au desprins teritorii marginase dar nucleul se va menţine şi va cunoaşte o nouă fază de înflorire şi de centralizare sub ultimul rege Decebal care cu întreaga sa energie, cu întreaga lui fiinţă, se va opune supunerii ţării sale de către romani. Şi atunci cînd a văzut că totul este pierdut a înţeles să treacă liber în eternitate, suprimîndu-şi singur viaţa.

Organizarea politică superioară, cea statală, apărută în secolul I î.e.n. va suferi nenumărate transformări, va înfrunta vicisitudini de tot felul şi după zămislirea poporului român care reprezintă romanitatea orientală alioită pe vigurosul trunchi autohton dacic, dar se va menţine de-a lungul a peste două milenii, ajungînd astăzi la cea mai înaltă formă pe care a cunoscut-o vreodată: statul socialist.

Sînt puţine acele popoare din Europa zilelor noastre ce se pot mîndri cu strămoşi care cu peste două milenii în urmă să fi trecut la o formă politică superioară de organizare şi să fi dat istoriei antice personalităţi de talia lui Burebista. El este demnul rival a lui Cezar ce şi-a înscris definitiv, cu litere de aur, numele în istoria noastră şi a celei universale vechi.

In der tausendjährigen Geschichte der Dako-Geten stellt die Vereinigung sämtlicher Stämme ihres grossen Verbreitungsgebietes zwischen dem Balkan, den nördlichen Karpaten, der mittleren Donau und der Westküste des Schwarzen Meeres ein grosses Ereignis dar. Ein anderes wichtiges Ereignis war die Gründung des ersten zentralisierten Staates angeführt von Burebista. Er wird uns von den schriftlichen Quellen als „der erste und grösste unter den Königen aus Trakien“ beschrieben, der bereits im Jahre 82 v.u.Ztr. herrschte und erst im Jahre 41. v.u.Ztr. beseitigt wurde. Die Vereinigung der Dako-Geten und die Gründung des zentralisierten dakischen Staates hatte wesentliche Auswirkungen in der Geschichte dieses Volkes, seiner direkten Nachkommen, den Rumänen von heute, wie auch im ganzen südost-europäischen Raum.

Am Ende des 2. Jahrhunderts v.u.Ztr. und am Anfang des Folgenden tritt die dakische Zivilisation in die Phase ihres Maximale Aufblühens ein, sowohl in materiellen wie auch in geistiger Hinsicht. Die Eisenmetallurgie verallgemeinert sich, Handwerk und Handeln erfahren eine besondere Entwicklung. Dieses wird durch die zahlreichen Funde bezeugt in den Zentren vom Dava-Typus, die beweisen, dass das primitive Stadium dörfliche überschritten und das überlegene Stadium des Oppida-Typus erreicht wurde. Demzufolge kennt die dakische Gesellschaft eine Teilung in reichen Adligen und das Gemeinvolk. Die Entwicklung in allen Bereichen führte zu einer höheren politischen Form, die des Staates. Nachdem Burebista die Vereinigung aller Daken erzielt hatte, beginnt er, an der Spitze einer Armee von 200.000 Soldaten, seine Militärfeldzüge. Im Westen besiegt er die eingedrungenen Kelten, im Osten die germanischen Bastarnen, dann reiht er sämtliche griechischen Festungen von der Westküste des Pontus Euxinus, von Olbia bis nach Apollonia in den Grenzen des dakischen Reiches ein.

Der von Burebista geführte zentralisierte Staat vertrat die einzige Macht aus Europa, die der Expansionspolitik Roms Einhalt bieten konnte, welches die ganze damalig bekannte Welt erobern wollte. In Rom hatte der Bürgerkrieg zwischen Caesar und Pompeius begonnen und im Jahre 48 v.u.Ztr. waren die beiden Gegner bereit sich zuschlagen. Burebista entschloss sich Pompejus zu helfen, denn dieser vertrat den Osten, während Caesar seine Macht auf die Armees des westlichen Teil des römischen Reiches setzte.

Nach der Besiegung Pompeius und seiner Gefährten beschloss Caesar einen grossen Krieg gegen die Daken und mobilisierte eine enorme Armee in Makedonien. Die zwei grossen Persönlichkeiten der Antiquität kamen nicht dazu sich auf dem Schlachtfeld zu treffen. Beide wurden im Jahre 44 v.u.Ztr. ermordet. Die grosse Auseinandersetzung wurde für eineinhalb Jahrhunderte verschoben.

Der Tod Burebistas bedeutete nicht auch das Verschwinden seines Hauptwerkes: der dakische Staat. Es lösten sich los Randgebiete, doch das Kerngebiet blieb bestehen und erfuhr eine neue Blüte und Zentrallisierung unter dem letzten König Dezebal.

Die überlegene politische Organisation — der Staat —, die im ersten Jahrhundert v.u.Ztr. erschien, wird unzählige Wandlungen durchmachen, wird allerlei Schwierigkeiten trotzen. Nach der Entstehung des rumänischen Volkes, das die orientale Romanität darstellt, die auf den kräftigen bodenständigen dakischen Stamm geedelt wurde, wird dieses Volk sich entlang zweier Jahrtausende behaupten um heute zur höchsten Form zu gelangen, die es je gekannt hat: dem sozialistischen Staat.

NOTE DE GEOGRAFIE ANTICĂ

RADU FLORESCU

A trecut mai bine de o jumătate de secol, de cînd, în două lucrări fundamentale — **Note di geografia antica**, Revista di filologia classica, N.S., I, 1923, Torino și **Getica**, București, 1926 — Vasile Pârvan a trasat aliniamentele generale ale geografiei Daciei în raport cu ținuturile învecinate. De atunci și pînă astăzi, mulți specialiști au adus clarificări, precizări și modificări acestei reconstituiri, rămasă pînă astăzi un element de referință, determinați în deosebi de noile descoperiri arheologice. În acest sens trebuie remarcat și faptul că, în răstimpul relativ îndelungat scurs de la intrarea în circuitul științific a reconstituirii lui Pârvan, au apărut numeroase noi descoperiri — unele cruciale cum sînt identificarea capitalei regaului dacic la Grădiștea Muncelului sau a celei a odrizilor, Seuthopolis, pe barajul de la Tundja — dintre care cele mai multe se grupează în ansambluri și serii, permițînd o remodelare a topografiei antice pe nivele cronologice, comparabilă cu situația descrisă de izvoarele literare și pe care, pe alocurea o coroborează și unele descoperiri epigrafice.

În raport, însă, tocmai de această masă de informații, mult sporite și diversificate, orice nouă încercare de reconstituire a geografiei Daciei, este necesar să pornească de la precizarea cîtorva premise metodologice, care să țină seama de dezvoltarea cunoștințelor noastre cu privire la antichitatea dacică, pe durata intervalului amintit. Un prim considerent preliminar — cu aspect de truism — ar fi acela că nu toate izvoarele au aceeași valoare. În afară de faptul că fiecare lucrare este condiționată, pe de o parte de propriile sale izvoare, pe de alta de perioada istorică în care a fost redactată, cele mai dificile se dovedesc a fi tocmai operele cu aspect enciclopedic, compilînd știri din autori de valoare și vîrstă diferite, și avînd drept rezultat o aparentă bogăție de informație, care însă se prezintă telescopată, așa încît nu mai permite o reconstituire suficient de acurată și de clară. Un exemplu cît se poate de concludent, în acest sens, este Pliniu cel Bătrîn, care, în a sa **Istorie Naturală**, a enumerat fapte de același fel, fără să țină seama însă de nivelul de valoare la care fiecare se situa, în sistemul în care se integra și, în plus, le-a raportat la concepte de maximă generalitate. Acest procedeu a generat o asemenea confuzie, încît exploatarea bogatelor informații ale autorului nu este posibilă decît după ce ansamblul este reconstituit, și nu, cum ar fi dorit, la remodelarea acestuia. Acesta este și motivul pentru care, în încercarea de față, Pliniu a fost în întregime lăsat la o parte.

Alt aspect, la fel de important, este acela al traducerilor care, cele mai adesea, sub o formulare literară nu lipsită de calități stilistice, dar, cu un aspect semantic generalizator, vag, disimulează adesea termeni tehnici cu accepție precisă odinioară, astăzi uitată. Tocmai acest mecanism al traducerii, face ca nici specialistul care merge la original să nu mai poată sesiza conținutul conceptual al acestor termeni, în întreaga lor putere predicativă. Este ilustrativ în acest sens cazul termenului grecesc de „ethnos“, tradus curent prin trib — adesea echivalat cu cele de „fyle“ și „genos“ — care-și găsește însă corespondentul exact în latinescul „populus“, la rîndul lui susceptibil de o traducere nuanțată, precisă.

Ținînd seama tocmai de acest lucru, în anexa articolului am dat o nouă traducere a tuturor pasajelor folosite din izvoarele literare. Această traducere, avînd la bază versiunile din FHDR, coroborate cu cele din Firmin — Diot și cu traducerile din aceiași autori apărute în colecția Editurii Științifice, prezintă, din punct de vedere stilistic multe stîngăcii, dar a căutat să scoată în evidență tocmai acele aspecte semantice disimulate de stilizarea românească și care pot aduce noi lumini asupra semnificației geografico-istorice a pasajelor excerptate. Acestea, dealtfel, au fost numerotate de la 1 în continuare și în discuțiile din articol vor fi citate tocmai și numai cu această siglă.

O metodă corectă de remodelare ar comporta, așa dar, într-o primă etapă, formalizarea textului fiecărei informații elementare, apoi raportarea ei la nivelele cronologic-istoric și conceptual adecvate, însfirșit corelarea cu altă informație elementară, eventual corespunzătoare, arheologică sau epigrafică. În a doua etapă, grupările de fapte, inseriate și ierarhizate, pot fi comparate cu ansambluri de fapte arheologice, stabilindu-se corespondențe cruciale care să jaloneze punctele cheie ale reconstituirii. Ne propunem să ținem seama de aceste postulate în cele ce urmează și, pentru aceasta, propunem discuției, într-o primă instanță unul dintre termenii de importanță fundamentală în înțelegerea ansamblului informațiilor — acela de „ethnos“.

Termenul apare încă de la Herodot, care îl întrebuințează ca să desemneze o subdiviziune a sciților, populație stabilă, sedentară, și agricolă — alazonii (02). Dar Herodot mai degrabă evită să folosească acest termen, în unele cazuri adoptînd pentru a desemna realități de același fel — subdiviziuni — ale unui neam — termenul de **nume** (21).

Curent și cu valoare de descriptor specific (56), termenul re apare la Strabo. Este caracteristică, dealtfel, și diferența pe care acest autor o face între „ethnos“ și „fyle“ (51), cel din urmă desemnînd subdiviziunile populațiilor în mișcare, războinice și pastorale — bastarni, sciți, sarmați.

Dar accepția de subdiviziune teritorială apare încă de la Herodot, pentru acele formații pe care Strabo, d.e. le va denumi „ethne“ (21). Un paralelism tot atît de semnificativ se vedește și din compararea textului din Ptolemeu referitor la Tracia cu mențiunile din Strabo. În adevăr, subdiviziunile Traciei denumite de ultimul „ethne“ apar la primul desemnate de descriptorul specific „strategiai“, subdiviziuni administrative-te-

ritoriale, care apar, după mărturia unor documente epigrafice, încă din vremea regatului odryz¹.

Altă observație esențială, în aceeași ordine de idei, este aceea că situația, raportată de Ptolemeu, în al său **Îndreptar geografic**, trebuie înțeleasă ca reflectând realitățile contemporane lui, adică din vremea provinciei romane Dacia și nu din vremea Daciei regale, chiar dacă unele detalii reprezintă supraviețuiri din această vreme, eventual preluate — necritic — de la Marinus din Tyr. Așa cum se va vedea, la timpul oportun, acest punct de vedere metodologic, capătă o deosebită importanță în remodelarea geografiei Daciei romane.

Odată stabilite aceste premise, reconstituirea situației geografice va putea fi încercată pe cel puțin patru nivele cronologice distincte: perioada contemporană relativ cu Herodot — de fapt ușor anterioară — dar care poate fi prelungită pînă la sfîrșitul sec. V — începutul sec. IV î.e.n.; a doua jumătate a sec. IV î.e.n.; perioada sec. III—II î.e.n.; perioada cuceririi romane și a provinciei romane Dacia — respectiv Moesia Inferior — cu unele incursiuni retrospective în perioada regatului dac.

Pentru perioada lui Herodot, problema centrală este aceea a geților. Știm, pe baza izvoarelor arheologice că în această vreme, procesul de cristalizare a unității culturale geto-dacice era deja început. Dar mărturia expresă a lui Herodot îi situează pe geți în dreapta Dunării exclusiv — „dincoace de Istru“ (33) —, distingîndu-i fără echivoc de crobizi (cf. 12, 14, 22, 23, 33, 34, 05), ca și de alți traci (12, 21, 33) și raportîndu-i pe toți — inclusiv pe geți — la același nivel conceptual — subdiviziuni ale tracilor (21). Izvoare mai tîrzii, de epoci diferite, dar relatînd fapte raportabile, toate la sec. IV î.e.n., atestă altă întindere a teritoriului getic, care cuprinde și malul stîng al Dunării (33, 37, 40, 42, 43, 44, 46, 50, 52), precum și, pe de o parte apartenența la formația getică a altor ethne (43, 44, 45, 46, 48), pe care însă nu le mai numesc. Ar urma din aceasta că în vremea lui Herodot — precum și a lui Tucidide — geții constituiau un „ethnos“ printre alte ethne tracice, dar că, ulterior, în cadrul unui proces istoric similar cu acela parcurs de odrizi, a constituit o formație politică depășind considerabil limitele originare ale ethnos-ului primitiv, cuprinzînd și alte ethne. Dar această problematică ține mai degrabă de nivelul de reconstituire corespunzînd secolului IV î.e.n. așa încît discuția va fi reluată la locul potrivit. Ceea ce trebuie scos în relief în legătură cu epoca lui Herodot este caracterul de formație teritorială pe care Herodot îl afirmă categoric, atît pentru toate subdiviziunile tracilor cît și în mod special pentru geți (21).

Informațiile lui Herodot sînt mult mai puțin substanțiale în ceea ce privește zona din stînga Dunării. Această stare vagă este într-un anumit sens confirmată și de descoperirile arheologice. În adevăr, secolul V î.e.n. este documentat în Cimpia Dunării prin cîteva descoperiri întîmplătoare, iar în Moldova doar prin o singură descoperire importantă — cetatea de la Stîncești. Fără îndoială, dezvoltarea demografică în aceste zone este in-

¹ A. Salac, *Un décret inédit de la ville d'Odessos*, B.C.H., an 35, t. 1, (1931), p. 43-57.

ferioară celei din a doua jumătate a sec. IV î.e.n., dar se pare că, mai ales nivelul organizării eco-sociale este sensibil mai puțin înalt decât al geților dobrogeni, așa încît informatorii lui Herodot nu-i pot raporta „nume“ (cf. 21), desemnînd formații precise etno-culturale, comparabile cu cele din dreapta Dunării, sau cu cele din stepele pontice și corespunzînd unor concepte de ordin socio-istoric proprii părintelui istoriei. Dar informațiile privind populația din stînga Dunării, relativ contemporane cu Herodot, nu lipsesc. Sînt pomeniți carpizii (35), nejustificat identificați de Vasile Pârvan cu callipizii pomeniți de Herodot, situați precis de acesta și localizați de cercetările arheologice sovietice pe Nipru și nu pe Dunăre². Cercetătorii mai noi au contestat legătura acestor „carpizi“ cu carpizii contemporani cu Dacia romană. Așa cum se va vedea, informații mult mai tîrzii, din Ptolemeu (68), permit redeschiderea problemei, în corelație și cu migrația și ocupația bastarnă în Moldova, așa cum se va discuta la locul potrivit.

În sfîrșit, ultima problemă dezbătută este aceea a localizării agatîrșilor. Chiar Pârvan, deși îi localizase în zona Mureșului, pe baza unor informații mai tîrzii și mai puțin riguroase ca formulare, îi localiza atît în podișul transilvan cît și în zona de est — Moldova, Basarabia — conținînd viziunea unei coiné scitice de la Volga pînă în Carpații apuseni și dincolo de ei³. Intervenții mai tîrzii — Alexandru Vulpe — au propus identificarea agatîrșilor în purtătorii culturii Ferigile⁴. Evident asemănări între unele piese de inventar funerar — îndeosebi akinakes-uri — și tipuri scitice nu justifică asemenea interpretare, în măsura în care trăsături mult mai importante cum ar fi ritualul funerar, incinerarea — sînt esențial diferite.

O reluare a problemei, datorită lui Șt. Ferenczi⁵, deși recunoaște caracterul scitic al necropolelor de inhumație din sec. VI—V î.e.n. din podișul transilvan, contestă atribuirea acestora agatîrșilor, tocmai datorită faptului că sînt inhumați, ceea ce ar contraveni afirmației lui Herodot despre asemănarea cu tracii în obiceiuri. Aci apare tocmai fenomenul de raportare improprie. În adevăr, dacă geții sînt incinerați, tracii, pe care îi cunoaște Herodot mai bine, erau tot inhumați. Pe de altă parte, informațiile lui Herodot datează dintr-o fază tîrzie a subansamblului cultural agatîrș, a cărui dezvoltare deosebită trebuie plasată în sec. VI î.e.n. În a doua jumătate a sec. V î.e.n., cînd scrie Herodot, procesul de asimilare a lor în masa localnicilor era deja început. Așadar, în mod necesar, informațiile părintelui istoriei trebuie raportate la această fază de asimilare a agatîrșilor în masa geto-dacică, și nu neapărat la obiceiurile funerare ci la ansamblul culturii lor. Dar problema a fost clarificată de o manieră

² V.D. Blavatskii, *Zemledele v anticinîh gosudarstvah , Severnogo Pricernomia* Moscova, 1953, p. 4-5.

³ *Getica*, p. 33-40.

⁴ Alexandru Vulpe, *Necropola ballstättiană de la Ferigile. Monografie arheologică*, București, 1967, p. 102-104.

⁵ Șt. Ferenczi, *Cimitirul scitic de la Cimbrud*, AMN, 8, 1971, p. 12-24.

peremptorie prin monografia recentă a lui Valentin Vasiliev⁶. Rămîne drept un fapt cîștigat localizarea agatîrșilor în podișul transilvan.

În subsidiar, toată această problematică a localizării realităților geografice descrise de Herodot, comportă și unele precizări de amănunt. Astfel, identificarea râului Porata = Pyretus cu Prutul, rămîne sigură. Este evident că Tiarantos este primul mare rîu care se varsă în Dunăre la vest de Prut (04). Faptul că în izvoarele mai tîrzii (68) apare sub forma Hierassos, nu marchează o eroare sau incertitudine de identificare, ci numai o modificare fonetică normală, care se mai întîlnește, așa cum a arătat prof. I. I. Russu, și în cazul râului Athrys = Iatrus (05)⁷. În acest context, pe de o parte, apare ca firesc și necesar identificarea celorlalte două rîuri menționate — Artanes și Noes (05) — cu Lomurile, iar a rîurilor Brongos și Angros probabil cu Scămul și Ogosta (06). Mai dificilă rămîne identificarea celorlalte trei rîuri menționate de Herodot la vest de Prut: Araros, Naparis și Ordessos. Herodot (04), precizează că sînt „între“ Pyretos și Tiarantos, dar expresia reiese din context că trebuie raportată la mărimea și nu la poziția lor geografică. Așadar ne rămîne să identificăm, în ordinea enumerării Araros cu Călmățuiul, Naparis cu Ialomița și Ordessos cu Argeșul, neexcluzînd, cum au făcut-o unii specialiști, posibilitatea modificării Ordessos» Agressis.

Pe baza tuturor acestor discuții precum și pe temeiul descrierilor relativ exacte ale lui Herodot, considerăm că se poate propune o reconstituire cu un grad mai mare de certitudine decît cel atins de remodelarea lui Pârvan sau de harta corespunzătoare din *Atlas istoric*⁸, reprezentată grafic în hărțile 1 și 2.

Problema centrală a geografiei Daciei în sec. IV î.e.n. este situarea regatului lui Dromihaites (circa 313-300 î.e.n.), Vasile Pârvan, printr-o ingenioasă demonstrație l-a plasat în stînga Dunării, în Cîmpia Munteniei. Pe baza unui text din Polybiu (fr. 102, FH DR, p. 166/167), Constantin Daicoviciu⁹ a încercat să restrîngă și să precizeze aria centrală a acestei formații politice la zona Argeșului, creînd, în acest context, și o nouă formație etno-culturală geto-dacică — **ordessenses** — neatestată însă în izvoarele literare și neconfirmată arheologic pentru sec. IV î.e.n.

Dar fragmentul din Polybiu, parvenit pînă la noi, prin intermediul unui lexicograf, care îl califică pe Dromihaites drept rege al odrizilor și menționează faptul că Lysimah s-a luptat cu el, poate reprezenta o variantă deformată — eventual contrasă — a unui pasaj al cărui conținut integral ne rămîne necunoscut. Cert este că Lysimah, înainte de a se lupta cu Dromihaites a avut un conflict și cu tracii, pe care i-a învins. Regele acestor traci poartă la Strabon (XIX, 73, 1), numele dinastic odriz de Seuthes. În aceste condiții confuzia, prin contragerea unui text mai amplu, între regele odriz Seuthes și cel get Dromihaites — pe care, de altfel, o serie de izvoare îl califică de trac, precum și pe Seuthes, — era foarte posibilă.

⁶ *Sciții agatîrși pe teritoriul României*, Cluj-Napoca, 1980.

⁷ *Limba traco-dacilor*, București, 1959, p. 57.

⁸ *Atlas Istoric*, București, 1971, h. 25.

⁹ *Il paese di Dromichete*. Dacica, Cluj-Napoca, 1969, p. 97-100.

Dacă deci pasajul din Polybiu rămîne irevelant, iar situarea pe Argeș o simplă probabilitate, în schimb, pasaju¹ din Strabo (40) analizat critic de Pârvan și înlăturat din discuție, se dovedește concludent, contextul indicînd clar că este vorba de ilustrarea caracterului deosebit de aspru al „Pustiilor getice“ prin două exemple înseriate în timp — Darius și Lysimah. Cu alte cuvinte dintre toate localizările probabile, cea mai plauzibilă este situarea țării lui Dromihaites în apropierea pustiilor getice, care ocupau sudul Basarabiei. Descoperirile arheologice din ultima vreme atestă o dezvoltare deosebită, cu trăsături specifice, de societate protourbană, în sec. IV î.e.n., tocmai pe malul drept al Prutului. Aci, pe un segment relativ restrîns au fost identificate cetățile de la Stînțești, Cătălina-Cotnari, Moșna, Arsura și Bunești, tezaurele de la Stînțești, Cucuteni Băiceni, Bunești și Epureni¹⁰, toate datînd din sec. IV î.e.n. Îndeosebi triumghiul Bunești, Moșna, Arsura, Epureni pare să indice un centru deosebit de important, așa încît este posibil ca investigația topografică atentă să permită localizarea mult discutatei capitale a lui Dromihaites — Helis —, în această zonă a podișului moldovenesc. Dacă situarea nucleului puterii lui Dromihaites în zona Prutului mijlociu pare plauzibilă, trasarea limitelor acestei puteri este mai puțin clară. Dacă admitem că, așa cum diferențele de compoziție și valoare a tezaurelor getice ar sugera-o, lumea getică era structurală ierarhic, din punct de vedere politic, în acest caz, pare plauzibil că autoritatea lui Dromihaites se întindea pînă la Dunăre — altfel, cedarea de către Lysimah a teritoriilor învecinate cu fluviul (43) ar fi lipsită de sens. Ba chiar dacă ținem seama de înlănțuirea evenimentelor, precum și de mențiunea expresă din izvoare, după care callatienii, în rezistența lor împotriva lui Lysimah, s-ar fi aliat cu geții și cu sciții vecini (36), putem presupune că, eventual prin forme intermediare, și geții dobrogieni ascultau de regele din Moldova. În ceea ce privește întinderea țării acestuia în lățime, nu avem nici o informație directă. Pare însă semnificativ faptul că, după Dromihaites, aria acoperită de cultura Poienești-Lipița, atribuită bastarnilor, este centrată pe aceeași zonă a Prutului mijlociu, dar se întinde de la Carpați la Nistru¹¹. Faptul că vestigiile de tip bastarnic nu coboară și pe Prutul și Siretul inferior, ar putea avea o dublă explicație — prima ar consta în moștenirea situației anterioare, conform căreia zona de la nord de cotul Dunării era plasată sub autoritatea directă a unui șef local (cf. mormîntul getic de la Găvani¹²), acesta fiind inclus în sistemul politic dominat de Dromihaites. Cea de a doua explicație se desprinde din informațiile pe care izvoarele literare antice ni le-au transmis, cu privire la bastarni. Strabo anume (51), ne spune că erau împărțiți în trei triburi (fyla) — și nu ethne — ale căror denumiri, cunoscute, par să nu aibă aceeași valoare semantică: atmoni, sidoni și peucini. În adevăr, primele denumiri — atmoni și sidoni — par să semene ca formație și să însemne nume genealogice, în timp ce al treilea este un derivat al topo-

¹⁰ Cf. Ion Miclea, Radu Florescu, *Geto-dacii*, București, 1980, p. 23-28; Gr. Severeano, *București*, 1, 1939, p. 23 și urm.

¹¹ Mircea Babeș, *Dacii și bastarnii*, *Memoria Antiquitatis*, 2, 1970, p. 215-236.

¹² N. Harțușe și F. Anastasiu, *Catalogul selectiv al colecției de arheologie a Muzeului Brăilei*, Brăila, 1976, nr. 384-386.

nimului Peuce și este un ethnonim cu semnificație topografică. Ar putea fi vorba deci de o formație nouă, dominată de un grup de bastarni, dar cuprinzând și geți — necropole getice de incinerare datînd din sec. IV î.e.n. sînt cunoscute în zonă — precum și, probabil și celți -- malul Dunării este jalonat cu toponime celtice: Noviodunum, Arrubium. Așa dar, în cazul peucinelor avem de a face cu un proces etnogenetic, avînd loc sub hegemonie bastarnă, dar îmbrăcînd un aspect complex.

De altfel zona în discuție este marcată încă din perioade mult anterioare de un caracter de culoar demografic, de zonă de contact între formații etno-culturale diferite, de oarecare labilitate demografică și etno-culturală. În adevăr, izvoarele literare (59, 61, 63) vorbesc de luptele duse de Filip al Macedoniei, împotriva regelui scit Ateas la gurile Dunării (339 î.e.n.), care, de altfel întrase în conflict și cu un stăpînitor local — **regele istrienilor** (59). Cercetări recente¹³, au identificat necropole scitice tumulare de inhumație, datînd din sec. IV î.e.n. la Chiscani, Osmanu, Spiru Haret, contemporane cu altele getice din incinerare, precum și cu așezări tipice getice (Brăilița, Barboși, Spiru Haret). Rezumînd așa dar situația, ar părea că în vremea lui Herodot, doar tracii sud-dunăreni, între care și geții, sînt structurați etno-cultural și politic destul de puternic, așa încît grecii să poată distinge formații clare, corespunzătoare unor concepte de organizare social-politică familiare lor. La nord de Dunăre, cu excepția organizării sciților, nu le sînt decît vag cunoscute unele formații nedefinite, precum carpizii — sufixul grecesc ar desemna filiația, descendența — menționați de Hellanicos. În secolul al IV-lea, formația etno-politică — culturală a geților a depășit Dunărea și cuprinde, într-un sistem de structuri și raporturi destul de complex, ilustrat concludent de descoperirile de morminte bogate și tezaure „traco-getice“ — de fapt curat getice — întreg teritoriul ciscarpatic al Daciei. Pe baza coroborării izvoarelor literare cu descoperirile arheologice se poate determina un important centru zonal în Podișul moldovenesc, cu sediul pe cursul mijlociu al Prutului (predecesorul lui Dromihaites), și altul local, chiar pe cotul Dunării (rex Istrienorum?). În această din urmă zonă, autoritatea șefului local get este înlocuită, prin forța armelor de aceea a regelui scit Ateas. Este vorba de o hegemonie politică, sprijinită de grupuri înarmate scitice, conviețuind cu vechile comunități getice care nu dispar. Acestei hegemonii îi pune capăt victoria lui Filip asupra lui Ateas. Cu acest prilej se restabilește autoritatea getică la Gurile Dunării, iar sub Lysimah, aceasta intră în coliziune cu statul elenistic al Traciei. Se pare că acum se confruntă două tendințe: aceea de reconstituire a unității politice getice, cuprinzînd și Dobrogea, sprijinită pe tradiția istorică, lingvistică și culturală și aceea a regatului macedonean de a-și asigura controlul spațiului de la nord de Dunăre, originea tuturor perturbațiilor echilibrului politic din Balcani. Soluția, stabilită la sfîrșitul conflictului dintre Dromihaites și Lysimah, va fi aceea tot istorică, folosită și de traci în raport cu sciții — fixarea hotarului pe Dunăre.

Bastarnii, la pătrunderea lor, au luat locul acestei formații politice

¹³ Idem, *ibidem*, nr. 400-405.

autohtone. Este cât se poate de semnificativ faptul că, deși cetățile de pământ sint dezafectate după pătrunderea bastarnilor, așezările și necropolele getice nu dispar cu desăvârșire, ba chiar, în unele cazuri, ca la Cotnari, așezări cu caracter rural se înfiripă pe ruinele vechilor cetăți¹⁴. Zona sudică, de la cotul Dunării, a avut și de această dată o situație deosebită. Se pare că grupul bastarnic pătruns aci a trebuit să facă față unor grupuri celtice, venite dinspre sud, așa încît nu și-a mai putut păstra coeziunea. Pe de altă parte, amestecul etno-cultural rezultat, nu a adoptat tradițiile culturale ale niciunuia dintre cele două grupuri migratoare în mișcare, ci pe cele ale populației autohtone, getice, stabile. Importanța necropolelor getice din Dobrogea de nord ar fi un argument cu privire la ponderea factorului demografic și cultural getic la Gurile Dunării, tocmai în această perioadă¹⁵.

Din izvoarele literare știm că hegemonia bastarnă a fost sfărîmată de un contraatac al dacilor (n.b.) (70), sub conducerea regelui Oroles. Localizarea regatului lui Oroles constituie o problemă încă mai obscură — din pricina lipsei preciziunilor din textul izvorului amintit — decît aceea a localizării regatului lui Dromihaites. Pe considerente colaterale, s-a propus situarea lui în Transilvania. Ipoteza pare, în lumina descoperirilor arheologice, foarte probabilă. În adevăr, în această vreme, — sec. III î.e.n. — așezările fortificate geto-dacice, absente în Moldova și în Cîmpia Dunării, își fac apariția în Transilvania — Cugir¹⁶. Apoi, însăși formularea din izvorul literar — suboles getarum — postulînd o relație de filiație, de descendență între dacii lui Oroles și geți, ar permite o schemă de acest tip: la pătrunderea bastarnilor elementele care supraviețuiesc din pătura conducătoare, cel puțin în parte, se refugiază dincolo de munți, în zonă ocupată de grupuri tracice de aceeași limbă, dar mai puțin evolute politic. Sub acest nou impuls, dar și ca o consecință a acumularilor anterioare, structura social-politică a comunităților dacice se precipită, avînd drept rezultat o oarecare unitate politică intracarpatică, avînd poate încă de pe acum centrul de greutate în zona sud-vestică a Transilvaniei. De aci pornește, organizată, reacția antibastarnică. Victorioși, în cele din urmă, chiar dacă dacii nu izbutesc să-i anihileze pe bastarni, lichidează hegemonia, acestora, și drept consecință, către mijlocul sec. II î.e.n. reapar cetățile geto-dacice și în zonele extracarpatică — și se înmulțesc în cea intracarpatică¹⁷.

Deși intervenția unui rege dac, intracarpatic, împotriva bastarnilor, situați în zona extracarpatică, presupune o anumită unitate teritorial-politică între cele două ramuri ale poporului geto-dac, se pare că organizarea politică ulterioară recuceririi nu a fost totuși, unitară. Nu s-au păstrat informații scrise despre împărțirile interne ale dacilor în perioada dintre

¹⁴ Adrian C. Florescu, *Unele considerațiuni asupra cetăților traco-getice (Hallstat-tiene) din mileniul I î.e.n. de pe teritoriul Moldovei*, Cercetări istorice, Serie nouă, 2, 1971, p. 117.

¹⁵ Gavrilă Simion, *Necropolele getice de la Enisala și Telița*, Peuce, 6, 1977, Istorie și Arheologie, p. 49-59.

¹⁶ I.H. Crișan, Fl. Medeleț, *Raport preliminar asupra săpăturilor din 1978 la cetatea dacică de la Cugir (județul Alba)*, M.C.A., 13 1979, p. 105-107.

¹⁷ Cf. Ion Miclea, Radu Florescu, *Geto-dacii*, București, 1980, p. 41-61.

Oroles și Burebista. Pentru reconstituirea structurilor teritorial-politice din această vreme, ne rămân așa dar tot proiecțiile retrospective, în raport de epoci mai bine cunoscute, precum și documentația arheologică delimitând arii diferențiate în cadrul mării unități a culturii geto-dacice.

În cadrul primului argument, poate fi acceptată ca ipoteză de lucru o informație din Strabo (49), conform căreia după Burebista, regatul dac s-a împărțit în patru, iar apoi în cinci formații mai mici. Este rezonabil să acceptăm, că aceste subîmpărțiri nu au survenit *ad hoc*, în raport de niște condiții și circumstanțe noi, ci că s-au grefat pe realități mai vechi pe care este însă posibil să le fi modificat. În acest sens apare ca o indicație congruentă zonarea tipurilor monetare¹⁸: Virteju-București, pentru cîmpia Dunării, Aninoasa-Dobrești pentru Oltenia, Dumbrăveni și Inotești-Răcoasa, pentru estul Munteniei și sudul Moldovei, tipul Hunedoara pentru sudul Transilvaniei, Chereluș, pentru zona dintre Tisa și Carpați, Aiud și Petelea pentru Transilvania centrală.

Cele șase — sau șapte — tipuri monetare amintite ar desemna astfel șase sau șapte formații politice, dintre care, după Burebista nu au mai fost în măsură să-și reia o formă de existență autonomă decît cinci. Printre acestea ar putea fi situată și formația appulilor, dacă admitem că **Dacius Appulus**, din **Consolațio ad Liviam** are valoare de etnonim¹⁹.

Dar, din această încercare de reconstituire, un fapt apare cu evidență — structura teritorial-politică descrisă sumar de Strabo nu poate fi pusă în niciun fel în legătură cu cele cincisprezece subdiviziuni ale Daciei menționate de Ptolemeu, cu atît mai mult cu cît, în comparație cu Dacia lui Strabo, Dacia lui Ptolemeu ne apare modificată. (65, 66).

În adevăr, din considerarea ansamblului ordonanței **Îndreptarului geografic** al învățămîntului alexandrin, reiese cu claritate că teritoriul Imperiului roman este descris pe provincii, și că informațiile relatate în text privesc structurile organizatorice și urbane ale acestor provincii și nu cumva realități anterioare creerii acestora, sau, în cel mai rău caz, aceste descrieri ale provinciilor sînt contaminate cu elemente anterioare creerii acestora. Dacia însăși se află în această situație. În adevăr, nu numai că geograful antic enumeră între orașele ei toponime pur romane — Ulpianum, Salinae, Praetoria Augusta, Angustia, Aquae, dar și, ori cît ar părea de ciudat, situează Sarmizegetusa Regia între Tibiscum și Aquae, adică pe locul Coloniae-i Ulpia, iar nu în Munții Orăștiei (66). În această lumină, apare extrem de revelantă trasarea hotarelor provinciei: Tisa, Dunăre, Siret, o linie convențională unind Siretul cu cotul Nistrului, apoi cursul superior al Nistrului și Carpații nordici. Față de liniile fortificate — linia Lederata— Tibiscum, limesul mezeșan, limesul nordic și estic, limesul transalutan, apar clar mult discutatele hotare nevăzute ale Imperiului, hotare care explică și fapte atît de ciudate la prima vedere cum este punerea unei zone exterioare liniei de fortificații — **regio Ansamensium**²⁰ — sub autoritatea unui subofițer de poliție roman. În acest context, apare deosebit de interesantă enumerarea a 15 etnonime, pe care Ptolemeu o

¹⁸ C. Preda, *Monedă*, D.I.V.R., s.v., p. 404-408.

¹⁹ I.I. Russu, *Dacius Appulus*, *Apulum*, 4, 1961, p. 85-95.

²⁰ Cf. D. Tudor, *Orașe, țîrguri și sate în Dacia romană*, București, 1968, p. 260-262.

întreprinde (66). Interpretate ca „triburi“, ele sînt evident numele unor **ethne**, ca și cele pomenite de Strabo în Tracia. Asemenea enumerări se reîntîlnesc în Moesia superior — tricornensii, moesii, picensii, dardanii —, (67), în Moesia Inferior — tribalii, troglodiții, peucinii, crobizii, oinensii, obulensii, dintre care cei mai mulți pot fi regăsiți ca **ethne** tracice la Strabo (68) — precum și în Tracia, unde, însă, Ptolemeu denumește expres aceste formații teritoriale - etnice strategii — Dantheletike, Sarlike, Usdikésike, Selletike, Maidike, Drosike, Koiletike, Sapaïke, Corpialike, Bessike, Bennike, Samaïke și Astike (69). Așa cum am avut prilejul să o arăt în altă parte, cele mai multe dintre aceste **strategiai** ale lui Ptolemeu au nume derivate din acelea ale unor **ethne** menționate de Strabo. De aci este ușor de stabilit echivalența dintre **ethnos** și **strategie**²¹. Alt izvor, de această dată epigrafic²², care vorbește de o **civitas Ausdecensium** în sud vestul Dobrogei, adică acolo unde Ptolemeu situează strategia Usdikésike (69), permite stabilirea unei a doua echivalențe: strategia-civitas, de unde, logic, **ethnos=civitas**. Dacă reținem și faptul că în terminologia juridică romană, teritoriul rural al unei **civitas** era numit **regio**, s-ar putea accepta ipoteza după care cele cincisprezece etnonime menționate de Ptolemeu ar ar fi de fapt cincisprezece **regiones** — circumscripții rurale, avînd probabil și forme de autoconducere de tipul comunei, dar nu și autonomia comunelor romane — municipii, colonii sau **civitates peregrine**.

Dacă ținem acum seama, pe de o parte de limitele provinciei așa cum sînt trasate de Ptolemeu, și de cele cincisprezece regiuni, se poate obține o hartă relativ diferită de aceea propusă de Pârvan pentru vremea lui Burebista și completată de succesorii săi.

În raport cu această nouă imagine a Daciei se pot localiza și elemente privind Moldova, precum și Gurile Dunării și fișia litorală pînă la Olbia, care, așa cum reiese cu claritate din textul lui Ptolemeu, constituiau părți ale provinciei Moesia Inferior. În acest cadru se poate admite că orașul Harpis ar putea fi localizat la Barboși. De asemenea, apare clară prezența carpilor — harpii — în podișul moldovenesc (68). Harta astfel completată este evident consemnarea situației din vremea stăpînirii romane și nu este decît în mică măsură concludentă pentru perioada regatului dac. În acest fel s-au discriminat cel puțin cinci perioade distincte în evoluția geo-politică a Daciei, începînd de la prima formație getică din sudul Dunării, pînă la unitatea marelui regat dacic al lui Burebista și de aci la Provincia romană Dacia, complementară — fapt extrem de important — Moesiei Inferior, în raport cu situația anterioară. Remodelarea înfățișată în cele de mai sus constituie o nouă ipoteză de lucru, mai adecvată nivelului actual al dezvoltării informației arheologice decît aceea formulată cu mai bine de o jumătate de secol mai înainte de Vasile Pârvan. Această ipoteză nu scade valoarea primei încercări de sistematizare întreprinsă de magistrul, după cum nu poate să aibă pretenția unei construcții definitive, ci cel mult al unei noi trepte pe drumul lung și dificil al cunoașterii științifice.

²¹ R. Florescu, *Agricultura în Dobrogea la începutul stăpînirii romane*, Partea I. SCIV, 7, 1957, 3-4, p. 376-378 și n. 8.

²² *C.I.L.*, III, 14437², cf. Dessau. *I.L.S.*, 4068.

A N E X A

Traducerile de mai jos, au la bază pe cele românești din IPIR, vol. I și pe cele din ediția bilingvă Firmin-Didot, dar au fost reluate integral și în detaliu de mine personal, pentru a asigura o traducere cât mai fidelă a termenilor „tehnici“ folosiți de autorii antici, a căror proprietate este adesea pierdută în traducerile „literaturizate“, oricât de bune ar fi acestea din punct de vedere filologic.

01. Herodot, IV, 10. Iar ea după ce copiii născuți deveniră bărbați, le-a pus nume, unuia dintre ei Agathyrsos, celui următor Gelonos, Scythes celui mai târziu născut, cu aceasta aducându-și aminte de instrucțiunile (lui Heracles) ca să facă cele poruncite de el. Iar doi dintre copii, Agathyrsos și Gelonos, nefiind urmașii care să învingă în întrecerea instituită, au plecat din țară alungați de născătoarea lor, cel mai mic dintre ei, Scythes, învingând, a rămas în țară.
02. Herodot, IV, 17. De la târgul boristenților încolo, primii locuiesc callipizii, fiind greco-sciți, iar deasupra acestora alt ethnos, care sînt numiți alazoni. Aceștia, ca și callipizii, toate le fac precum sciții...
03. Herodot, IV, 17. Deasupra alazonilor locuiesc sciții plugari.
04. Herodot, IV, 48. Istrul, fiind cel mai mare rîu dintre toate cele cunoscute nouă, curge totdeauna egal cu sine însuși, atît vara cît și iarna, primul dinspre apus în Sciția, și curgînd acolo devine cel mai mare, căci și alte riuri dau în el. Printre cele care îl fac să fie mare sînt cinci curgînd prin țara Sciției, anume cel numit de sciți Porata și de greci Pyretos, și altul Tiarantos și Araros, precum și Naparis și Ordessos. Cel dintîi dintre riuri este mare și, curgînd spre răsărit își unește apa cu Istrul, cel de-al-doilea este Tiarantos, către apus, mai îngust și mai mic, iar Araros și Naparis ca și Ordessos, fiind (ca mărime) între acestea, se varsă în Istru. Aceste riuri izvorîte din Sciția, o udă împreună, iar de la agatîrși curgînd, rîul Maris se amestecă cu Istrul.
05. Herodot, IV, 49. Prin Tracia și pe la tracii crobizi curgînd, Athrys și Noes și Artanes dau în Istru.
06. Herodot, IV, 49. De la Illiri, curgînd spre vîntul Boreus (Miazănoapte), rîul Angros iese în cîmpia triballilor și în rîul Brongos, iar Brongos în Istru.
07. Herodot, IV, 49. Izvorînd de la celți, deoarece Istrul curge prin toată Europa — celții fiind cei mai îndepărtați către soare (apus), după cineți, locuitori în Europa. Curgînd așa dar prin toată Europa, intră în Sciția prin o latură oblică (tangent).
08. Herodot, IV, 71. Mormintele regilor sînt la gerri, în acel loc unde Boristene este navigabil.

09. Herodot, IV, 80. ... Octamasades porni război spre Tracia. După ce a ajuns la Istru, i-au ieșit înainte tracii...
10. Herodot, IV, 89. ...spre Istru. Mergînd cale de două zile de navigație de la mare, pe rîu în sus, din punctul din care se despart gurile Istrului, l-au unit cu un pod.
11. Herodot, IV, 92. Dareios, pornind de acolo, a ajuns la alt rîu cu numele de Artescos, care curge prin țara odryzilor...
12. Herodot, IV, 93. Înainte de a ajunge la Istru, îi birui mai întîi pe geții cei nemuritori. Căci tracii care stăpîneau Salmidessos precum și cei care locuiesc deasupra orașelor Apollonia și Mesembria — numiți scirmazi și nipseeni — s-au predat lui Dareios fără luptă.
13. Herodot, IV, 99. Tracia iese în afară, în mare, față de pămîntul scitic. După ce se formează un golf al acestui pămînt îi ia locul Sciția, iar Istrul iese în aceasta, spre vîntul Euros (sud-est), prin patru guri. Voi porni arătînd țara scitică de la Istru în sus, spre mare în mărimea ei. De la Istru în sus imediat este litoralul scitic, așezat către sud și către vîntul Notos, pînă la cetatea numită Carcinitis.
Aceștia ajung spre miazăzi pînă la Taurida, spre răsărit pînă la șanțul săpat de feciorii sclavilor orbi (valul din Crimeea-Kerci) și pînă la tîrgul numit Cremnoi (Taganrog?) de lîngă lacul Maeoris cîteva triburi de-ale lor ating chiar fluviul Tanais. Spre miazănoapte, mai sus de sciții regali sălășluiesc melanhlenii, altă seminție nescitică. Mai în sus de melanhleni încep mlaștinile și pustietatea, fără suflare ome-nească, după cîte știm.
31. Herodot, IV, 21. Dacă treci fluviul Tanais, nu mai ești în Sciția, ci intri pe primul din loturile de pămînt ale sauromaților, care începînd cu fundul lacului Maeotic își au așezările cale de cincisprezece zile spre miazănoapte... Deasupra acestora pe un al doilea lot locuiesc budinii, într-un ținut acoperit cu tot soiul de păduri.
32. Herodot, IV, 22. Mai departe de budini spre miazănoapte, vine mai întîi un pustiu întins cale de șapte zile, iar după pustiu, în fața celui ce o ia spre răsărit, apar sălașurile tissageților, popor numeros și deosebit care trăiește din vînat. În vecinătatea tissageților, pe aceleași meleaguri, sînt așezările iurcinilor.
33. Tucidide, II, 96, 1. Sitalces pornește, așa dar de la Odrizi, punînd în mișcare întîi pe tracii ce locuiesc între munții Haemus și Rodope și care se aflau sub stăpînirea sa pînă la mare (la Pontul Euxin și Hellespont), după aceea pe geții peste care dai dacă treci munții Haemus precum și pe toți ceilalți așezați dincoace de Istru, mai ales în vecinătatea Pontului Euxin. Geții și cei care se învecinează cu sciții, au aceleași arme sînt toți arcași călări. ...4. Dinspre partea triballilor care sînt și ei autonomi (Sitalces) se mărginea cu trefii și tilataii.
34. Tucidide, II, 97,1. Ca dimensiuni, statul Odrizilor se întindea spre mare, de la cetatea Abdera și pînă la Pontul Euxin, pînă la Istru.
35. Eforos, fr. 158 (78). Primii locuitori de la Istru (încolo) sînt carpizii — a spus Eforos — apoi sciții plugari, apoi neurii pînă la ținutul din nou pustiu din pricina ghețurilor.

36. Diodor din Sicilia, XIX,73,1. În acea vreme, Callatienii care locuiesc în părțile din stînga Pontului și care aveau o garnizoană de la Lysimah, au izgonit-o din cetatea lor și au dobîndit autonomia. 2. Eliberînd în același mod și cetatea istrienilor precum și pe celelalte învecinate s-au unit într-o alianță ca să lupte împreună împotriva dinastului. Au intrat în prietenie cu tracii și sciții vecini, așa încît să fie un sistem întreg avînd pondere și putere să se împotrivescă altor puteri numeroase.
37. Diodor din Sicilia, XXI,12,2. Că Dromihaites, regele tracilor, după ce îl primi cu cinste și cu prietenie pe Lysimah regele, ba încă îl numi și tată, îl conduse împreună cu copiii săi în cetatea numită Helis.
38. Diodor din Sicilia, XXI,12,3. Ajungînd oștirea lui Lysimah în puterea tracilor.
39. Diodor din Sicilia, XXI,12,5... iar cei din jurul lui luau băutura din pahare de corn și lemn, după cum este obiceiul la geți.
40. Strabon, VII,3,14 (C.305). În mijlocul litoralului Mării Negre, de la Istru la Tiras se întinde și pustiul geților, în întregime plan și fără apă, în care Darius al lui Hystaspes a fost surprins, în acea vreme cînd trecuse Istrul împotriva sciților, a fost în primejdie să piară de sete împreună cu toată armata, a înțeles mai tîrziu situația și s-a retras. În al doilea rînd, Lysimahos, purtînd război împotriva geților și a regelui Dromihaites, nu numai că a trecut prin primejdie, dar chiar a fost luat în captivitate.
41. Trogus Pompeius, XVI,1,19. Precum și Lysimah, deoarece era conținș de războiul cu Dromihaites, regele tracilor,...
42. Memnon, FGrHist. III B, p. 341 ...A luptat și în campania lui Lysimah împotriva geților și a fost luat prizonier împreună cu acela.
43. Pausania, I,9,7. Atunci Lysimah, dintre vecini, mai întîi a purtat război împotriva odryzilor apoi s-a luptat cu Dromihaites și cu geții. ...încheie pace cu Dromihaites și dădu getului părțile de dincolo de Istru din stăpînirea sa.
44. Strabo, VII,3,1 (C.294) Partea de miazăzi a Germaniei dincolo de Albios (Elba), care se învecinează cu vîrfurile, se află sub Suebi. (C. 2295). Apoi îndată urmează pămîntul geților, la origine îngust, pe latura sudică mărginit de Istru, în partea opusă de pădurea hercinică, cuprinzînd și o parte din munții hercinici, apoi se lărgește spre nord pînă la Tirageți; hotarele precise nu le putem descrie.
45. Strabo, VII,3,2 (C.295). Astfel grecii i-au socotit pe geți drept tracii; locuind pe ambele maluri ale Istrului și aceștia și misienii fiind tot tracii, și aceștia și aceia pe care îi numim acum moesi, de la care au pornit și misii locuitori acum între lidiene și frigieni și troieni.
46. Strabo, VII,3,8 (C.301). ...Căci Alexandru, fiul lui Filip, ducînd o expediție militară împotriva tracilor de dincolo de Haemus la triballi, care stăpînesc hotarele pînă la Istru și la insula acestuia Peuce, partea de dincolo de fluviu avînd-o geții.
47. Strabo, VII,3,8 (C.301). ...Iar Dromihaites era regele geților în vremea diadohilor lui Alexandru...

48. Strabo, VII,3,10 (303). ...Căci chiar în vremea noastră Aelius Catus a strămutat în împrejurimile de dincoace de Istru cincizeci de mii de oameni de la geți. din ethnos vorbind aceeași limbă cu tracii, iar acum ei locuiesc acolo și sînt numiți moesi...
49. Strabo, VII,3,11 (C.303). ...Așadar Burebista a fost lichidat de unii care se răsculaseră împotriva lui, mai înainte ca romanii să trimită o armată împotriva lui. Cei care i-au moștenit puterea au împărțit-o în mai multe părți. Iar de curînd, cînd împăratul Augustus a trimis o armată împotriva lor, era împărțită în cinci părți, pe atunci ajunsese în patru; așa dar aceste împărțiri sînt după vremuri și împrejurări.
50. Strabo, VII,3,13 (C. 304). Pe la ei curge riul Marisos, în Dunăre... Căci partea de fluviu din sus, de la izvor pînă la cataracte se numește Danubius, care este stăpînită mai ales de daci, (C. 305), iar cea de jos pînă la Pontul Euxin cea de la geți se numește Istru; dacii vorbesc aceeași limbă ca și geții. Geții sînt mai bine cunoscuți de către greci pentru că prin continuele lor mutări sînt prezenți pe ambele maluri ale Istrului și sînt amestecați cu tracii și cu moesii. Și etnosul tribalilor a pătît la fel, fiind tot tracic. Căci a primit imigrări de la vecinii invadatori între ei mai slabi, adică de la sciții și bastarnii și sauromații adesea deveniți puternici, de pe țărmul fluviului, așa încît să traverseze la cei învinși și să rămînă unii dintre ei în insule și în Tracia...
51. Strabo, VII,3,17 (C. 306). ...Întregul teritoriu care se întinde de-asupra între Boristene și Istru, mai întii este Pustiul geților, apoi tiragetii, lîngă aceștia iazigii, sarmații și regalii și urgii, cei mai mulți nomazi, puțini îndeletnicindu-se și cu agricultura; se spune că aceștia locuiesc lîngă Istru, adesea pe ambele maluri. În interiorul continentului — bastarnii, învecinați cu tiragetii și cu germanii, ca să zicem așa fiind și ei neam germanic, împărțiți în mai multe triburi (fyla). Căci se numesc atmoni și sidoni, iar cei locuind în insula Peuce din Istru, peucini, în sfîrșit roxolanii sînt cei mai nordici, ocupînd cîmpia dintre Boristene și Tanais.
52. Strabo, VII,5,1 (C. 312). A mai rămas din Europa ceea ce este dincoace de Istru și de Marea circulară, începînd din fundul Adriaticei pînă la Gura sacră a Istrului, în care este și Ellada și ethne-le macedonenilor și ale epiroților, precum și cele locuind de-a-supra acestora spre Istru și spre cele două mări, spre Adriatica și spre Pont, spre Adriatică ethne-le illirice, iar spre Pont, latura cealaltă a Propontidei și Hellespontului, cele tracice precum și, amestecate cu aceștia, unele scitice și celtice.
53. Strabo, VII,5,2 (C. 313). O parte din teritoriul acesta l-au pustiit dacii, ducînd război împotriva Boilor și Tauriscilor, ethne celtice dintre cele de sub Cristasiros, spunînd că ținutul ar fi al lor, deși sînt despărțiți de riul Parisos, care curge din munți în Istru la celții numiți scordisci; căci aceștia locuiau amestecați cu ethne illirice și tracice; dar pe cei dintii i-au nimicit dacii, iar cu ceilalți au făcut adesea alianță.

54. Strabo, VII,5,12 (C. 318). Aceia (scordiscii) locuiau lângă Istru împărțiți în două, pe de o parte numiți scordiscii mari, pe de alta scordiscii mici, primii între două râuri care se varsă în Istru : Noaros și Margos (alții spun Bargos); iar cei mici dincolo de acesta atingându-se cu tribalii și moesii. Aveau și câteva insule scordiscii; în această vreme s-au întărit atât de mult încît au ajuns pînă la munții illirici și paeonici și tracici; ba mai luară în stăpînire și cele mai multe insule din Istru, aveau și orașele lor Eorta și Capedunum. După țara scordiscilor, pe lângă Istru este cea a triballilor și cea a moesilor, despre care am pomenit mai înainte, apoi mlaștinile așa-numitei Sciții mici de dincoace de Istru; și despre aceasta am pomenit. Mai sus de aceștia locuiesc robizii și așa-numiții troglodiți din locurile din jurul cetăților Callatis și Tomis și Istros. Apoi cei care locuiesc pe lângă Haemus și mai sus de el pînă la Pontul Euxin coralli și bessii și maizi și dantheleți. Toate aceste ethne sînt printre cele mai tîlhărești, iar bessii ocupă cea mai mare parte a muntelui Haemus și sînt numiți „tîlhari“ chiar de tîlhari, sînt locuitori în colibe și duc o viață grea, atingându-se cu munții Rhodope și cu paeonii iar dintre illiri cu autariații și cu dardanii. Între aceștia și aridai se găsesc dasareții și agrianii și alte ethne necunoscute, a căror țară a fost jefuită de scordisci pînă la pustiire și este o pădure fără accese, cale de mai multe zile.
55. Strabo, XII,3,2. Cînd se intră în Pontul Euxin din Propontida, în stînga cele care se întind vecine cu Bizantion sînt tracice și se numesc Pontul Stîng.
56. Strabo, VII, frgm. 47. Întreaga Tracie este împărțită în douăzeci și două de ethne.
57. Strabo, VII, frgm. 47. Pe lângă Ebru locuiesc corpilii și brenii, după cum s-a spus mai sus, apoi bessii exteriori, pînă unde este navigabil. Toate aceste ethne sînt prădalnice, mai ales bessii cu care se spune că sînt vecini odrizii și sapaiei. Capitala astilor este Byzie.
58. Arrian, Alexandru, I,1,5. Pornind din Amfipolis, a năvălit în Tracia tracilor numiți autonomi, lăsînd la stînga Filippopolis și muntele Orbelos. Trecînd riul Nestos se spune că în zece zile a ajuns la muntele Haemus. 6. Și aici, în strîmtorile urcușului acestui munte, l-au întîmpinat mulți negustori înarmați și traci autonomi, pregătiți să-i împiedice înaintarea, ocupînd vîrfurile muntelui Haemus pe unde era drumul armatei lui Alexandru.
59. Trogus Pompeius, IX,2,1. În acea vreme era rege al sciților Ateas, care, constrîns de războiul cu istrienii...
60. Frontinus, II,4,20. Luptînd împotriva unei armate mai numeroase a triballilor...
61. Lucian, Oamenii au viață lungă, 10. După cum afirmă Demetrios din Callatis și alții, Ateas, regele sciților, care s-a luptat la Istru împotriva lui Filip.
63. Trogus Pompeius, IX,2,10. ... „în vreme ce el, Filip, asedia Bizantion, făgăduise o statuie lui Hercule, 11. și că vine să o așeze la Gurile Istrului — ...Acela (Atheas) ... nu va îngădui însă, ca armata macedoneană să-i încalce hotarele.

64. Ptolemeu, III,6. Și dintre fluviile de sub Boristene, fluviul Tyras, însuși trasează latura dintre Dacia și Sarmatia de la cotitură.
65. Ptolemeu, III, 8, 1. Dacia se mărginește la Miazănoapte cu acea parte a Sarmatiei europene care se întinde de la muntele Carpatos pînă la cotitura pomenită a fluviului Tyras, care, după cum s-a spus, are coordonatele 53° — $48^{\circ}30'$, la apus cu iazigii metanaști, pe lîngă riul Tibiscos (Tisa), iar la miazăzi este limitată de fluviul Danubiu de la vărsarea riului Tibiscos pînă la Axiopolis, de unde pînă la Pont și la gurile sale se numește Istros... De aici fluviul Istru, după cum am spus se numește Danubius, pînă la gurile sale. La răsărit se mărginește cu fluviul Istros, de aici și pînă la cotitura de lîngă cetatea Dinogetia, avînd poziția 53° — $46^{\circ}40'$, și mai departe cu riul Hierasos care depărtîndu-se de Istros la Dinogetia, merge spre nord și est pînă la cotitura amintită a fluviului Tyras.
66. Ptolemeu, III, 8, 3. Locuiesc Dacia, cei mai la nord, dar dacă începem de la apus, anarții, teuriscii și costobocii; iar dedesubtul lor predavensii, ratacensii și caucoensii; sub aceștia la fel bieștii, buridavensii și cotensii și mai jos de ei albocensii, potulatensii și sensii, sub aceștia, cei mai la sud, saldensii, ceiagisii și piefigii.

4. Cele mai însemnate orașe din Dacia sînt următoarele:

Ruconium	$46^{\circ}30'$	$48^{\circ}10'$
Docidava	$47^{\circ}20'$	48°
Porolissum	49°	48°
Arcobadara	$50^{\circ}40'$	48°
Triphulum	$52^{\circ}15'$	$48^{\circ}15'$
Patrivada	53°	$48^{\circ}10'$
Carsidava	$53^{\circ}20'$	$48^{\circ}15'$
Petrodava	$53^{\circ}45'$	$47^{\circ}40'$
Ulpianum	$47^{\circ}30'$	$47^{\circ}30'$
Napoca	49°	$47^{\circ}40'$
Potaissa	49°	$47^{\circ}20'$
Salinae	$49^{\circ}15'$	$47^{\circ}104'$
Praetoria		
Augusta	$50^{\circ}30'$	47°
Sangidava	$51^{\circ}30'$	$47^{\circ}30'$
Angustia	$52^{\circ}15'$	$47^{\circ}15'$
Utidava	$53^{\circ}10'$	$47^{\circ}40'$
Marcodava	$49^{\circ}30'$	47°
Ziridava	$45^{\circ}30'$	$46^{\circ}20'$
Singidava	48°	$46^{\circ}20'$
Apulum	$49^{\circ}15'$	$46^{\circ}40'$
Germizera	$49^{\circ}30'$	$46^{\circ}15'$
Cumidava	$51^{\circ}30'$	$46^{\circ}40'$
Ramidava	$51^{\circ}50'$	$46^{\circ}30'$
Pirum	$51^{\circ}15'$	46°
Zusidava	$52^{\circ}40'$	$46^{\circ}15'$
Polonda	53°	47°

Zurobara	45°40'	45°40'
Aizisis	46°15'	45°20'
Argidava	46°30'	45°15'
Tibiscum	48°30'	45°15'
Sarmizegethusa		
Regia	47°50'	45°15'
Aquae	49°30'	45°20'
Netindava	52°45'	45°30'
Tisum	52°	45°30'
Zeugma	46°40'	44°40'
Tibiscum	46°40'	44°50'
Dierna	47°15'	44°30'
Acmonia	48°	45°
Drubetis	47°45'	44°30'
Frateria	49°30'	44°30'
Arcinna	49°	44°45'
Pinum	50°30'	44°40'
Amutrium	50°	44°45'
Sornum	51°30'	45°

67. Ptolemeu, III, 9, 1. Moesia superioară se mărginește la apus cu Dalmația, pe aceeași linie amintită, mergînd de la gura râului Savus la muntele Scardos; la sud cu Macedonia pe linia trasă de aci la muntele Orbelos și pînă la punctul final cu poziția 49° 42'20", la est cu Tracia de la punctul final arătat mai sus pînă la râul Ciabrus, într-un punct cu poziția 50° 43' și încă cu însuși râul Ciabrus, în jos cu Moesia inferioară pînă la întîlnirea râului Ciabrus cu Dunărea, cu poziția 49°30' 43°45' iar spre nord, pînă la râul Savus este mărginită de râul Danubius.

2. Locuiesc părțile de lîngă Dalmația ale acestei provincii tricornensii; cele dinspre Ciabrus, moesii; cele de la mijloc, picensii; iar cele dinspre Macedonia, dardanii.

3. Pe fluviul Dunărea sînt orașele:

Singidunum

Legiunea IV Flavia

Tricornium

45°30'

44°30'

46°

44°10'

lîngă care se varsă
rîul Moshis

Viminacium, leg.

Taliatis

Egeta

Dorticum

Ratiaria colonia moesilor

46°30'

44°20'

47°

44°

47°15'

43°40'

48°

43°30'

49°

43°20'

68. Ptolemeu, III, 10, 1. Moesia inferioară se mărginește la apus cu partea amintită a râului Ciabrus, la sud cu partea Traciei de peste muntele Haemus de la Ciabrus pînă la Pont, cu coordonatele 55° 44'40", la nord cu acea parte a fluviului Dunărea ce merge de la pomenitul rîu Ciabrus pînă la Axiopolis și cu același Danubiu, numit Istru, pînă la vărsarea în Pont, cotitura fluviului avînd, cum s-a spus, la orașul Dinogetia coordonatele 53° 46'40"

3. Partea Moesiei de nord, este limitată de țărmul Pontului, ce urmează acelei guri a Istrului, pînă la punctul final amintit lîngă Tracia, avînd coordonatele 55° 44'40'.

Așezarea acestei coaste se prezintă astfel; după Gura sacră a fluviului Istru

Promontoriul Pteron	56°20'	46°
Cetatea Istros	55°40'	46°
Tomis	55°	45°50'
Callatis	54°40'	45°30'
Dionysopolis	54°20'	45°15'
Promontoriul Tiristis	55°	45°10'
Odessos	54°50'	45°
Gurile fl. Panissos	54°45'	44°50'
Mesembria	55°	44°40'

4. Locuiesc Moesia Inferior, zona de apus, triballi, zona de răsărit, sub gura Peuce, troglodiții, gurile — peucinii, pe lîngă Pont crobizii, și de-a-supra acestora oinensii și obulensii, iar la mijloc, dimensi și piarensii.

5. Iată orașele de lîngă fluviul Danubius :

Regianum	50°	43°40'
Oescus al tribaliilor	51°	44°
Diacum (Dimum)	51°20'	44°20'
Novae	52°	44°40'
Trimammium	52°	44°50'
Orașul Prista	52°40'	45°10'
Durostorum, legiune		
Leg. I Italica	53°15'	45°15'
Transmarisca	53°30'	45°30'
Sucidava	54°	45°40'
Axiopolis	54°20'	45°45'
Carsum	54°10'	45°50'
Troesmis	54°	46°20'
Legiunea V Macedonica		

Dinogetia	53°10'	46°40'
Noviodunum	54°40'	46°30'
Sitioenta (Aegyssus)	55°	46°30'

6. În zona din mijlocul fluviului următoarele orașe:

Dausdata	53°	44°40'
Tibisca	55°	46°20'

7. Țărmul, de la gura cea mai de nord a Istrului pînă la gurile fluviului Boristene precum și ținutul din interior, pînă la fluviul Hierassos îl locuiesc, harpii (carpii) sub tirageții sarmați, iar deasupra peucinilor, britolagii. Iar țărmul are următoarea descriere: după gurile fluviului Boristhene, care după cum s-au spus au următoarele coordonate :

	57°30'	48°30'
Gurile rîului Axiaces	57°	48°
Orașul Fisca	57°40'	47°40'
Gurile rîului Tyras	56°20'	47°40'

- | | | |
|------------------------|--------|--------|
| Hermonactos kome | 56°15' | 47°30' |
| Orașul Harpis (Carpis) | 56° | 47°15' |
8. Există orașe și în interiorul acestei regiuni de coastă pe lângă fluviul Hierassos:
- | | | |
|--------------|--------|--------|
| Zargidava | 54°40' | 47°45' |
| Tamasidava | 54°20' | 47°30' |
| Piroboridava | 54° | 47° |
- iar între râurile Hierassos și Tyras
- | | | |
|--------------|--------|--------|
| Niconium | 56°20' | 48°10' |
| Ophiussa | 56° | 48° |
| Orașul Tyras | 56° | 47°40' |
69. Ptolemeu, III, 11, 1. Tracia se mărginește la miazănoapte cu Moesia Inferioară, după linia amintită. La apus cu Moesia Superioară și cu partea Macedoniei de la muntele Orbelos menționat, pînă la punctul final, cu coordonatele 49° 41°45'
8. Sînt următoarele strategii în provincie, spre Moesii și pe lângă Haemus, începînd dinspre apus: Dantheletike, Sardike, Usdikesike, Selletike;
9. Spre Macedonia și spre Marea Egee, de asemenea, următoarele strategii: Maidike, Drosike, Koiletike, Sapaïke, Corpialike (sau Corpillike), iar deasupra strategiei Maidike, Bessike, deasupra acesteia Bennike, apoi Samaïke;
10. Pe lângă țärm, de la orașul Perinth pînă la Apollonia strategia Astike.
70. Trogus Pompeius, XXXII, 3, 16. Dacii, la rîndul lor, sînt descendenți ai geților, care, deoarece, în vremea regelui Oroles, au luptat rău împotriva bastarnilor...
71. Dio Cassius, LI, 26,1. Pe cînd înfăptuia acestea, un anume Roles trimise după ajutor, care se afla în război cu Dapyx și el rege al unor geți oarecari; ... 4. Cum astfel îl învinsese (pe Dapyx), nu-i cruță nici pe ceilalți geți, deși nu aveau nimic de-a-face cu Dapyx, 5, ci a pornit asupra Genuclei, cea mai puternică cetate din stăpînirea lui Zyra-xes, pentru că auzise că se află acolo **signa** pe care le luaseră bastarnii de la Caius Antonius, lângă orașul Istrienilor.
72. Dio Cassius, LI, 27, 2. Căci vechii moesi și geții locuiau întreaga zonă zonă dintre Haemus și Istrus dar, cu trecerea timpului, și-au schimbat numele lor, 3. Și după aceasta, întreaga zonă dintre Savus, care se varsă în Dunăre, și desparte de Pannonia, și deasupra Dalmatiei, și a Macedoniei și a Traciei a primit numele de Moesia. Și sînt acolo multe ethnè și triballii odinioară numiți, precum și dardanii și acum numiți astfel.

(Zusammenfassung)

Verliegende Arbeit stellt eine Rekonstruktion der geographischen Lage des antiken Daziens auf Grund einiger grundlegenden als auch der antiken Quellen. Diese Rekonstitution wird auf vier chronologischen Niveaus dargelegt: a) die Periode zur Zeit des Herodot — eigentlich etwas früher —, die bis ans Ende des 5. Jahrhunderts und Anfang des 4. Jh. v.u. Ztr. hineinreicht; b) die Periode der Jahrhunderte 3-2 v.u. Ztr.; c) die Periode des dakischen Königreiches; d) die Periode der römischen Eroberung und der römischen Provinz Dazien bzw. Moesia inferior — mit einigen retrospektiven Abschweifungen.

Die Arbeit erörtert eine Anzahl von ganz besonderen Problemen für die Erdkunde des antiken Daziens. Das zentrale Problem für die Periode des 4. Jahrhunderts v.u. Ztr. zur Geographie Daziens ist die Lage des Königreiches von Dromichaites, dessen Grenzen und seine ethnokulturelle Struktur. Ein anderes reichlich besprochenes Problem ist die Lokalisierung des Königs Oroles und die Organisierung seines Reiches. Es wird der Zerfall Daziens in 4 Gebiete nach Burebistas Tod unterstrichen. Diese Lage widerspiegelt ein Zurückgreifen auf ältere Gegebenheiten.

In der Arbeit werden die Informationen des Ptolämeos über die Einteilung Daziens in 15 Teilgebiete eingehend analysiert, die eigentlich ländliche Kreise darstellen.

Die von Ptolämeos gezogenen Grenzen der Provinz sowie die 15 Teilgebiete wiedergeben eine relativ unterschiedliche Karte als die vorgeschlagen von Vasile Pärvan für die Epoche des Burebista und später von seinen Nachfolgern.

Die Umgestaltung der geographischen Situation des antiken Daziens bildet einen neuen Arbeitshypothese, näher dem aktuellen Niveau der Entwicklung der archäologischen Information.

AȘEZAREA NEOLITICĂ DE LA ARAD — STRADA VOIEVOD MOGA

GHEORGHE LAZAROVICI
EUGEN PĂDUREAN

Cercetările arheologice de suprafață și supravegherea lucrărilor edilitare, de îmbunătățiri funciare ș.a., au o importanță deosebită pentru depistarea de noi stațiuni arheologice. Un merit deosebit în această direcție revine coautorului acestui studiu, Eugen Pădureanu, care a depistat și semnalat numeroase stațiuni neolitice, în nordul Banatului și în sudul Crișanei (la Aluniș, Cicir, Cicir-Sîmbăteni, Pecica — **Forgaci**, Chesinț, Cuied, Păuliș, Tăuț, Vinga, Aradul-Nou „Bufniți“ ș.a.)¹, sau din alte epoci².

Printre aceste descoperiri, deosebit de importante, prin frumusețea materialului și importante prin problemele pe care le ridică sînt trei stațiuni: două la Arad³ și una la Pecica⁴. Stațiunile de la Arad aparțin epocii neolitice timpurii și dezvoltate, în vreme ce cea de la Pecica aparține eneoliticului timpuriu.

Așezarea de la Arad — **strada Voievod Moga** a fost descoperită în iunie 1978, cu prilejul transportării pămîntului pentru spațiile verzi de la gara electrică, din Parcul CFR și de pe strada Vasile Roaită, locuri în care E. Pădureanu a observat fragmente ceramice, chirpici, unelte din piatră, os și lut. Căutînd locul de proveniență al pămîntului, stațiunea a fost identificată în cartierul Grădiște, pe strada Voievod Moga. Un șanț deschis aici pentru conducta de apă a secționat stațiunea pe o lungime de 300 m, din dreptul străzii Războieni, stradă paralelă cu V. Moga, și pînă în dreptul străzii Mierlei. Socotind capătul dinspre strada Mierlei ca

¹ E. Pădureanu, în *Banatica*, II, 1973, p. 397 și urm.; Idem, în *Ziridava*, X, 1978, p. 33 urm.; referiri la Gh. Lazarovici, *Neoliticul Banatului*, în BMN, IV, Cluj-Napoca, 1979, *Chesinț*, p. 145, 153, 159, 190, catalog 21, pl. XI/K 19; XXII/A 20-21; XXVI/B 25-27; *Vinga*, *Ibidem*, p. 136, 145, 153, 157, 158, 208, cat. 94, pl. XXVI/B 28-31.

² E. Pădureanu, în *Banatica*, II, 1973, p. 397, nota 1 și bibl.

³ Așezarea de la Arad-Voievod Moga, cartier Grădiște, face obiectul acestui studiu; așezarea de la Arad-Drumuri municipale, care conține descoperiri ale neoliticului mijlociu, face obiectul unui alt studiu separat, în lucru.

⁴ Așezarea de la Pecica a fost obiectul unui studiu aparte — vezi comunicarea lui E. Pădureanu la sesiunea Muzeului din Arad, 1980. Aici au fost descoperite materiale aparținînd unei așezări Bodrogkeresztúr, ce pare a fi fortificată. Materialele sînt deosebit de frumos ornamentate. În mod deosebit se remarcă bogăția materialului ornamentat prin benzi hașurate, dispuse în meandru, benzi unghiulare, romburi, apăsări, pictură albă în tehnica *crusted*, iar forme tipice de boluri simple, cu toarte etc. care aparțin culturii Bodrogkeresztúr. Unele materiale descoperite arată dănuirea stațiunii tîrziu, pînă în vremea orizontului ceramicii cu toarte pastilate.

punct O, bordeie au fost semnalate în dreptul metrilor 19, 36, 44, 56, 64, 73, 77, 81, 85, 90, 223, 233, 244, 249, 253, 265, 275, 280, 285, 295, deci cca 20 de gropi și bordeie, ceea ce arată existența unei stațiuni foarte mari, din păcate rămasă necercetată. Între aceste bordeie au fost semnalate și alte gropi și bordeie de sec. III-IV, în zona carourilor 11, 14, 58, 99, 110, 140, 200, 217 deci 8 bordeie și gropi. Materialul adunat și prezentat în această lucrare, provine din bordeiul m. 233 și parte mai mică din m. 244. Bordeiul de la m. 233 are pe profil dimensiunea de 3,5 m, la fund 2,60 m și adâncimea de 1 m. Bordeiul de la m. 244 are dimensiunile de 2,60 și adâncimea de 1,50 m (Fig. 8).

Stratigrafia în zona celor două bordeie se prezintă astfel: sub stratul de asfalt și fundație a drumului, urmează un strat de humus vegetal, peste care vine o depunere de pământ de culoare neagră-cenușie. Un strat de arsură, gros de 15-20 cm, acoperă parțial sau în întregime umplutura bordeiului. Sub acestea urmează depunerile din umplutura bordeiului formată din cenușă, cărbune, oase și ceramică. Pe fundul bordeiului, la m. 244, s-a găsit multă cenușă, cărbune și oase (fig. 8/1-4). În umplutura aceleiași bordei s-au găsit : un vâscior întreg, un fragment de vatră cu ornament, unelte din os și piatră. Bordeiele au fost săpate într-un strat negru-vinețiu, milos ce se suprapunea peste un strat gălbui, lutos. În imediata vecinătate a marginii bordeielor, foarte probabil tot în interiorul construcției, s-au găsit greutăți de lut pentru praștie, ornamentate cu alveole precum și un idol de lut. Marea majoritate a materialului a fost recoltată din zona m. 244, numit de noi bordei 1. Stratul de cultură dintre bordeie nu depășea 0.25 m.

Așezarea se găsea pe malul unui vechi curs al Mureșului ce se poate încă observa la capătul străzii V. Moga.

Materialul descoperit, din punct de vedere cultural, pare unitar. Totuși, materialele din bordeiul 2, deși mult mai puține arată existența unei etape mai târzii sau lasă această impresie. Sărăcia materialului, existența unor motive ornamentale din incizii late dispuse în „câpriori“, de pe un vas de provizii, câteva forme ușor bitronconice, urme de nisip în pastă ar presupune o etapă mai târzie, la sfârșitul fazei Starcevo-Criș III. Oricum însă păstrăm rezerve asupra acestui material pînă la efectuarea unor săpături sistematice.

Dată fiind importanța deosebită a stațiunii, precum și lipsa momentană a unor săpături sistematice în această zonă se impune o analiză atentă, amănunțită și exhaustivă a materialelor descoperite.

Factura ceramicii. Din cele peste 500 obiecte descoperite, din epoca neolitică, ceramica reprezintă cca 475 de fragmente pe care s-au făcut statistici. S-au constatat următoarele proporții, exprimate în procente : ceramică uzuală 65 la sută, ceramică semifină 29 la sută și 6 la sută ceramică fină. Proporția scăzută a ceramicii fine arată o izolare zonală a stațiunii față de evoluția civilizației în general și în special de Bana^a. Pe grupe de culori cele întunecate (negru, negru-brun, cenușiu, brun-cenușiu) sînt în procent de 10 la sută, urmate de nuanțe de brun de 26,4 la sută, iar restul de 63.6 la sută sînt nuanțe deschise, cuprinse între roșu și

gălbui. Pe nuanțe de culori predominante sînt cele cărămizii-roșcate (24,5 la sută), urmate de cărămizii (17,6 la sută), gălbui (16,3 la sută), brun-gălbui (11,1 la sută) și altele fiind sub 5 la sută. Mai apare încă o categorie, din pastă fină, arsă cu flecuri, în proporție de 0,6 la sută, poate că mai sînt și alte fragmente dar sînt greu de separat, din pricina arderilor secundare, mai ales dacă nu sînt din specia fină lustruită, din care categorie fac parte cele arse cu flecuri.

Din punct de vedere al tehnicii de ardere și ornamentare se constată că ceramica monocromă este în proporție de 30 la sută, fiind urmată de barbotina stropită (25 la sută), ciupituri (20 la sută), proeminente (10 la sută), briuri plastice (6,3 la sută), incizii (2,5 la sută), precum și alte cîteva categorii izolate, greu de definit exact — bunăoară inciziile late dispuse în zig-zag sau „căpriori“, fragmente de la același vas ce ajung în proporție de 4,2 la sută.

Ceramica, în cea mai mare parte, este amestecată cu mai multă sau mai puțină pleavă. La specia arsă cu flecuri amestecul este cu nisip fin iar arderea este uniformă (fig. 1/4, 2/4, 4/1). De asemenea, la specia semifină, un fragment de strachină (fig. 1/3) are mult nisip, foarte puțină pleavă, fiind bine netezit și lustruit la interior și exterior, iar arderea este uniformă. Asemenea categorii ceramice, în proporții scăzute, apar la diverse orizonturi cronologice ale acestei culturi sau în civilizațiile înrudite⁵, ne jucînd decît uneori rol mai important. Acestea pot însă marca anumite influențe sau importuri, care sînt însă greu de precizat în cazul unor asemenea observații.

Netezirea suprafețelor este bună, mai ales la speciile semifine, monocrome și fine monocrome. Aceasta se realizează cu spatule din os, după cum se poate observa pe fragmente, mai ales cele cu barbotină și cu ciupituri unde netezirea se realizează mai greu, din cauza suprafețelor neregulate. Slipul se folosește cu precădere la speciile semifine monocrome, nefiind la acestea în proporție mai mare de 40 la sută și se pare că este ceva mai ridicat, la specia gălbuie, semifină și uzuală. Acesta nu este prea ntîlnit la ceramica roșie-gălbuie fină sau uzuală și la cea fină, arsă cu flecuri. Mai des se folosește la străchinile tronconice și oale mici, decît pe cupe sau picioare de cupă care rămîn, de obicei, monocrome. Acest slip amentește de o dezvoltare locală, în manieră proprie, a ceramicii **red-ware**.

⁵ Rară în cultura Starcevo-Criș, vezi D. Berciu, *Insemnări arheologice*, București, 1940, p. 14; D. Garasanin, *Starcevačka kultura*, Ljubljana, 1954, p. 162; B. Brukner, *Neolit u Vojvodini*, Belgrad-Novi Sad 1968, p. 50; M. Garasanin, *Neolithikum und Bronzezeit in Serbien und Makedonien*, in *BerRKG*, 39, 1958, p. 111; B. Jovanovic, in *ArchJug*, X, 1959, p. 33 (*Padina, niv. B 3*); in *Moldova*; M. Dinu in *Materiale*, III, 1957 p. 163; S. Marinescu-Bilcu, in *SCIV A*, 26, 4, 1975, p. 492; *Oltenia*; D. Berciu și colab., in *SCIV*, III, 1952, p. 168; Idem, *Contribuții, la problemele neoliticului în România*, București, 1961, p. 191-192; *Transilvania*: N. Vlăsa, in *ActaMN*, IX, 1972, p. 14 n. 20-21; Idem, in *PZ*, 47, 2, 1972, p. 11, n. 20-21; mai tîrziu la *Zăuan*, E. Lako, in *Acta MP*, II, 1978, p. 12; in *Banat: Cuina Turcului I*, Al. Păunescu, in *Tibiscus*, V, 1979, p. 37; V. Boroneanț, *La civilisation Criș de Cuina Turcului*, in *Actes VII CISPP*, Praga, 1970, p. 407; Gh. Lazarovici, in *Apulum*, XV, 1977, p. 20, nr. 1-13; Idem in *Tibiscus*, V, 1978, p. 67.

Formele. Din materialul existent au putut fi reconstituite cca 10—15 la sută, care se pot grupa în trei mari categorii : a) străchini; b) cupe; c) oale. Dintre acestea predomină cupele, care sînt în proporție de 55-60 la sută, în vreme ce celelate două tipuri sînt de cîte 20 la sută din total. Procentul scăzut al formelor tronconice, în raport cu cele globulare este, de asemenea, un indiciu cronologic — un început timpuriu de evoluție. Din păcate, pentru evoluția formelor culturii Starcevo-Criș din Banat nu avem observații statistice, așa încît este greu de operat numai cu simpla tipologie a formelor, fără observații stratigrafice. Nici în stațiunile din zonele învecinate nu avem asemenea date.

Formele păstrate, întregi sau reconstituite, cunosc aceleași tipuri și variante în Banat, ca și în zonele învecinate ale întregii arii a acestei civilizații. Formele existente se grupează în cele trei tipuri, avînd cca 15 subvariante tipologice, care confirmă și completează tipologic repertoriul de forme și evoluția acestora pe teritoriul Banatului⁶. **Strachina** tronconică, tip A, are variantele : 1) fig. 1/2, 5, în proporție de 5 la sută; 2) cu subvarianta a) largă, fig. 1/1, 3 în procent de 7 la sută și subvarianta b) îngustă, fig. 2/1, în procent de 2,5 la sută; varianta 3) fig. 1/4, în procent de 3 la sută. **Cupa, tip B**, cunoaște doar o formă restaurabilă, ce aparține variantei 1) fig. 4/1, 6/2. Este foarte probabil ca și alte fragmente, socotite străchini sau castroane, să aparțină acestei categorii, dar lipsa unor date mai sigure impune rezerve. Picioarele de cupă au diferite forme. O tipologie precisă a lor este dificilă, din lipsa unor exemplare întregi (pl. 3/1-6). Acestea arată însă că numărul cupelor este mai mare decît s-ar presupune. Tipul de cupă este prea răspîndit în această vreme. Cele mai timpurii apar către sfîrșitul fazei a II-a, dar mai ales în faza IIIA. În Banat, cele mai timpurii exemplare sînt cele de la Beșenova, din pastă monocromă, avînd urme de pictură organizate în triunghiuri mari pline⁷, ce aparțin tipului B₁, precum și un exemplar în stațiunea de la Dubova-**Peștera lui Clemente**⁸, ce aparține unei variante a tipului B₁, tip ce se va dezvolta în faza a treia a culturii Starcevo-Criș. Este foarte posibil ca aceasta să se dezvolte din vasul cu picior gol⁹, cunoscut în orizonturi anterioare din această civilizație sau în culturi înrudite¹⁰. Analogii apropiate, în sud, sînt la Podromos¹¹ și mai apropiate la Starcevo¹², în orizonturi puțin anterioare. **Oala**, cea mai răspîndită formă ceramică, cunoaște aproape toate va-

⁶ Vezi Gh. Lazarovici, *Neoliticul Banatului*, p. 36-37, fig. 2 și tabel 2 precum și ilustrația aferentă din volumul de planșe: pl. V-IX, organizate pe criteriul stratigrafiei comparate.

⁷ *Ibidem*, pl. V A 31 cu motivul V/B 13.

⁸ *Ibidem*, p. 46, fig. 4 și pl. V⁷A 30 cu motivul I 9; p. 38, fig. 3, I 9, p. 32, tabel 4; pl. V/B 8.

⁹ *Ibidem*, pl. VI/A 12.

¹⁰ În cultura Protosesklo: VI. Milojević, *Hauptergebnisse der deutschen Ausgrabungen in Thessalien 1953-1958*, Bonn 1960, fig. 6/4, 6, 8, dar mai ales fig. 7/1, 5, 7-9; sau în faza Presesklo, *Ibidem*, pl. 8/1, 6, 12.

¹¹ F. X. Hourmouziadis, *Diakosmēmēnē Kerameikē tēs arhaiotēras neolitikēs eis tēn Thessalian*, în *Arhaiologikos Elemēris*, Atena, 1971, (extras), p. 180, fig. 9/7.

¹² M. Grbic, în *Starinar*, V-VI, 1954-1955, fig. 2/3.

riantele, cele mai numeroase sînt tipul C₂ (fig. 3/9-10, 4/3-6, 5/2-3, 5), în proporție de 25 la sută; varianta C₁ (fig. 3/8, 11, 13-14, 5/1) în procent de 14 la sută și varianta C₃ (fig. 5/6-8), în procent de 7 la sută, celelalte fiind mai rare, în numai cîteva exemplare : C₄ (fig. 3/7, 6/4), C₅ (fig. 2/4) și C₆ (fig. 3/12), aceasta din urmă fiind de la o nouă subvariantă, cu corpul simetric.

Ornamentele sînt cele caracteristice fazelor mijlocii ale acestei civilizații. Mai numeroase sînt ciupiturile și barbotina în stropi sau gurguie, fiind în procent egal (cîte 20 la sută), urmate apoi de proeminențe (10 la sută) și briuri (6.3 la sută). Inciziile sînt foarte rare (1 la sută). Ornamentele cunosc următoarele tipuri¹³ : a) **imprimări, apăsări sau ciupituri**; a3 alveole pe buză (fig. 3/8-9, 11-12, 4/4); a6 apăsări simple, mici, cu unghia (pl. V/8-9, a7 apăsări mari late (pl. V/17, 20), a9 apăsări cu scoica sau spatula (pl. V/22), a10 apăsări cu unghia sau virful degetului (fig. 3/13-14, pl. V/2, 11, VI/11), a11 ciupituri asu apăsări cu unghia dispuse în șiruri oblice (pl. V/1, 5-7, 12-13, q1, pl. VI/1-4, 6) cu o subvariantă între ciupituri sînt trase cîte două linii paralele cu unghia (fig. 3/7, pl. II/2, 6, VI/12, 18-22), a12 ciupituri și apăsări în formă de „spic de grîu“ sau impresiuni cu spicul de grîu (pl. V/19, 24, VI/5, 8-9, 18, 20-22), a13 alveole sau ciupituri tip „fagure“ (pl. V/15, 23).

b) **Barbotina.** Din fragmentele descoperite sînt două subvariante ale barbotinei, ambele din specia stropită sau în gurguie : varianta b3 (fig. 5/5, 7-8, pl. III-IV) fiind uneori dispusă sub buză (fig. 5/5, 7). Acestea sînt mai mici sau mai mari, fiind însă unitare. În alte părți această specie nu este prea numeroasă, fiind însă un element de referință pentru Banat și pentru descoperirile din sud-estul Ungariei.

Privitor la barbotină, se afirmă adeseori, fără a se fi demonstrat că barbotina ar fi autohtonă în grupul Starcevo și că nu ar fi cunoscută în Grecia de nord și în Bulgaria de sud¹⁴, că ar veni din Pannonia¹⁵. Încă M.M. Vasic arătase numeroase legături în sud pentru această categorie¹⁶, idee acceptată de mulți alți cercetători¹⁷. Genul de barbotină descoperit la Arad-V. Moga este întilnit pe un spațiu larg, mult mai larg decît s-ar presupune la o primă vedere — este adevărat că în proporție scăzută —, și numai dezvoltarea sa la un moment dat, în unele zone, dă nota specifică descoperirilor respective. Înmulțirea noilor cercetări, apariția unor noi descoperiri, a unor materiale noi, mai ușor de încadrat, impune reanalizarea vechilor descoperiri cu asemenea materiale și o mai precisă încadrare a lor.

Cele mai timpurii descoperiri cu o asemenea barbotină apar la Lepenski Vir IIIa, niv. bordeielor¹⁸ și Kara Bujuk Dupnica¹⁹ care se încad-

¹³ Vezi Gh. Lazarovici, *Neoliticul Banatului...*, p. 38, fig. 3.

¹⁴ B. Brukner, în *ActaArchsz*, 10, 1965, p. 10.

¹⁵ N. Tasic, în *NCB*, 1968, p. 17.

¹⁶ M. M. Vasic, în *Starinar*, 1, 1950, p. 10.

¹⁷ M. Grbic, în *AJA*, 61, 1967, p. 141; B. Brukner, în *RVM*, IX, 1960, p. 16; J. Korosec în *Atti V CISPP*, 1, Roma, 1962, p. 148.

¹⁸ D. Srejovic, în *Archaeology*, 22, 1, 1969, p. 7 pe categoria A3, în proporție de 50%.

¹⁹ J. Gaul, în *BASPR*, 16, 1948, pl. VII/21.

drează, după opinia noastră, pe baza celorlalte materiale, în faza a II-a a culturii Starcevo-Criș. Cele mai multe analogii sînt însă din faza a III-a, mai ales în prima parte, IIIA la noi, prin descoperirile de la Donje Butorske²⁰, Hunedoara — **Biserica reformată**²¹, Kozluk²², Kremikovc²³ Lanycsók²⁴, Obre I, II²⁵, Ostrovu Golu²⁶ și Parța (materiale inedite în sondajul nostru din 1979, tell II). Din cea de-a doua parte a acestei faze, IIIB la noi, fac parte descoperirile de la Beșenova²⁷, Cuina Turcului, niv. III²⁸, Giulvăz, niv. I²⁹, Maroslele-Pana, gr. 4³⁰, Morești³¹, Obre I, III³², Suplacul de Barcău³³, Fughiu³⁴, Starcevo³⁵ și altele. Aceasta se întilnește și într-o altă serie de stațiuni, care nu au fost încadrate cronologic, care socotim că aparțin sau dăinuie în această fază : Devavanja, Kotocpart-Vata, Szent-Nagyhegy și Nagyjaksorpart, Tiszaug-Tópart³⁶, Tiszajenő³⁷, din Ungaria și Sajkos-bara Orolja³⁸, Vilovo-Mosorinski breg, -Seliste³⁹ și Velusina-Veluska Tumba⁴⁰, din Iugoslavia. Asemenea gen de barbotină apare și în ultima fază la : Beșenova-Bucova IV⁴¹, D. Branjevina, niv. I'a — 1'b⁴², Giulvăz⁴³, Muzlja-Krsticeva Humka⁴⁴, Maroslele-Pana, gr. 3⁴⁵, Obre I, IV⁴⁶, Porodin, niv. III și IV⁴⁷ și Zitkovac⁴⁸.

²⁰ D. Srejovic, în *Archpregl*, 6, 1966, p. 51-52, pl. XII/1.

²¹ Materiale inedite în Muzeul Castelului Hunedoara. Săpături I. Andrițoiu, marcaj: 6, 7, 13, 17, 20, 25, ș.a. Informații amabile I. Andrițoiu.

²² Kremenjak, T. Bregant, *Ornamentika na neolitski keramiki u Jugoslavii*, Ljubljana, 1968, Priloga, 2, nr. 8.

²³ J. Gaul, în *op. cit.*, pl. III/4,7, XXII, 1978, p. 138, fig. 5/7-8, p. 151.

²⁴ N. Kalicz, în *JPME*, XXII, 1978, p. 138, fig. 6/7-8, p. 151.

²⁵ A. Benac, *Obre I*, Sarajevo, 1973, pl. XXIII/1.

²⁶ Gh. Lazarovici, *Neoliticul Banatului*, pl. VI/C 14.

²⁷ *Ibidem*, pl. VIII/C 8, E 27, 29, ș.a.

²⁸ *Ibidem*, pl. VII/F 1.

²⁹ *Ibidem*, pl. VII/F 37-38.

³⁰ O. Trogmayer, în *ArchErt*, 91, 1, 1966, fig. 9/8.

³¹ K. Horedt, *Morești*. București, 1979, p. 20-23, fig. 5/32-33.

³² A. Benac, *op. cit.*, pl. XXVI/3 și mai ordonate pl. XXVI/1, XXX/1.

³³ punct Lapiș, bordei 4, inf. D. Ignat, materiale inedite.

³⁴ D. Ignat, în *Crisia*, IX, 1979, p. 731, pl. VIII/2, 4, 9, VI/3.

³⁵ D. Garasanin, *Starcevačka Kultura*, Ljubljana, 1954, pl. V/13, 16; T. Bregant, *op. cit.*, nr. 6, 12.

³⁶ I. Kutzián, *A Körös Kultúra*, Budapesta, 1944, pl. XXXI/8, XVIII/13, XXXVII/7, XV/10, VII/8.

³⁷ P. Rácz, în *ArchErt*, 103, 2, 1976, fig. 3/12, 4/1, 6/4.

³⁸ B. Brukner, în *ArchPregl*, 11, 1969, p. 259-260, pl. XC/2.

³⁹ *Ibidem*, pl. XC/3, 5, 7.

⁴⁰ D. Simoska — V. Sanev, *Praistoria vo centralna Pelagonia*, Bitolja, 1976, p. 31-32, cat. 5-6, fig. 56.

⁴¹ Gh. Lazarovici, *op. cit.*, pl. VIII/E 37.

⁴² S. Karmanski, *Ornamentika na Keramici sa lokaliteta Donja Branjevina kod Deronja*, Odzaci, 1968, niv. I'a, pl. XVII/1-6, Priloga 6/5 p. 21-24; niv. I'b pl. XIII/5-6.

⁴³ Gh. Lazarovici, *op. cit.*, pl. VIII/B 24, D 1-3.

⁴⁴ B. Brukner, *op. cit.*, p. 52, pl. II/5.

⁴⁵ O. Trogmayer, *op. cit.*, fig. 7/1.

⁴⁶ A. Benac, *op. cit.*, pl. XXXIV/1.

⁴⁷ D. Simoska — V. Sanev, *op. cit.*, p. 34, cat. 7, fig. 54.

⁴⁸ T. Bregant, *op. cit.*, Priloga 2, nr. 35.

Analogii pentru șirurile de proeminențe sau barbotină în gurguie sînt la fel de numeroase în Ungaria⁴⁹, Iugoslavia⁵⁰ și România⁵¹.

c) Ornamentele plastice sînt, de asemenea, în proporție ridicată (6,3 la sută briuri, 10 la sută proeminențe). Din marea varietate nu sînt cunoscute decît doar cîteva variante întîlnite în Banat : **c4** proeminențele (pl. II/2, 4-6), **c4** briul alveolat (pl. II/3, 8, 10), **c9** briul alveolat curbolar (pl. II/7) și briul cu tăieturi scurte, varianta la **c12** (pl. II/16). Proeminențele sînt cele obișnuite fiind singure, grupate cîte două sau cîte trei.

d) **Inciziile** extrem de rare și ne semnificative, fiind cunoscute doar cîteva variante și exemplare : **d1** simple, paralele (fi. 4/4), **d2** în neorînduială (pl. VI/17)) și **d4** încrucișate în rețea (pl. VI/17). Mai există o situație în care apar incizii combinate cu ciupituri gen „spic“ (tip **a11** cu **d3**, pl. III/19, IV/1-4). Mai deosebite sînt inciziile din linii paralele făcute cu unghia (pl. VI/12-13, 19, 22), cu foarte bune analogii la Tiszajenő⁵².

Obiectele. Pe fundul și în zona bordeiului 1 au fost descoperite cîteva unelte din care amintim : două împungătoare din pereți de oase, de păsări și un vîrf din os (fig. 8/1-2, 4), un inel fragmentar de os (fig. 8/a-c), un obiect din piatră, șlefuit (fig. 8/5), un idol de lut (fig. 8/6) și o greutate de praștie sferică cu alveole (fig. 8/7).

Idolul descoperit este un tip deosebit, puțin întîlnit în aria acestei civilizații, nefiind cunoscut pînă în prezent în Banat⁵³, care prin forma sa amintește de cei de la Backi Monostor⁵⁴.

Materialele descoperite în stațiunea de la Arad-Voivod Moga pun cîteva probleme descoperite :

— 1) O izolare zonală, ruptă într-un anumit stadiu de evoluția generală a culturii Starcevo-Criș. Această izolare se manifestă, mai pregnant, în bazinul mijlociu și inferior al Crișurilor, pe cursul inferior al Mureșului, între Mureș și Timiș numai parțial, în aria grupului Körös. Pentru precizarea momentului cronologic la care a început această izolare zonală sînt de luat în discuție descoperirile mai recente de la Lánycsók-**Egett-malom dülő**⁵⁵, Donja Branjevina⁵⁶, iar din descoperiri recente din Banat

⁴⁹ I. Kutzián, *op. cit.*, pl. XX/1-2, XVII/9, IV/1; P. Rácz, *op. cit.*, fig. 4/3, 8/1, 9/7.

⁵⁰ D. Simoska — V. Sanev, *op. cit.*, fig. 52, p. 34, cat. 6, fig. 57, p. 34, cat. 10, p. 44, cat. 13, p. 45, fig. 178.

⁵¹ N. Vlăsa, în *ActaMN*, III, 1966, fig. 6/10; Gh. Lazarovici, *Gornea*, în *Caiete Banatica*, 5, Reșița, 1977, pl. XXV/2-3, XXVII/4, S. Dumitrașcu, în *Lucrări științifice*, 1972, pl. II/7, 10; *Parța-tell II*, materiale inedite, marcaj 536, 556, 558 S₁, carou 4, 2,60 m.

⁵² P. Rácz, *op. cit.*, fig. 5/1, 9/4 din ciupituri derivate în fig. 9/2-3, 5, 12/7, 13 6-8.

⁵³ Gh. Lazarovici, în *Neoliticul Banatului...*, pl. X/A.

⁵⁴ B. Brukner, *Neolit u Vojvodini...*, p. 48, pl. II/3, I. Kutzián *op. cit.*, pl. XIII/5.

⁵⁵ N. Kalicz, în *JPME*, XXII, 1977, p. 137 și urm.

⁵⁶ S. Karmanski, *op. cit.*

cele de la Parța Vest (Tell II, nivel 1)⁵⁷, Parța-Pădure (sau Parța V)⁵⁸ și altele⁵⁹. Diferențieri zonale, între nordul și sudul Banatului, au fost adeseori sesizate de noi⁶⁰.

⁵⁷ Săpături Gh. Lazarovici în 1979. Materiale inedite în Muzeul Banatului.

⁵⁸ Săpături în anul 1980. Materiale inedite în Muzeul Banatului.

⁵⁹ Asemenea barbotină a apărut la Giulvăz, din cercetările vechi cit și într-un sondaj de salvare, în anul 1980, precum și la Unip (inf. Fr. Resch).

⁶⁰ Gh. Lazarovici, în *ActaMN*, VII, 1970, p. 473 și urm.; Idem, în *ActaMN*, VIII, 1971, p. 409 și urm.

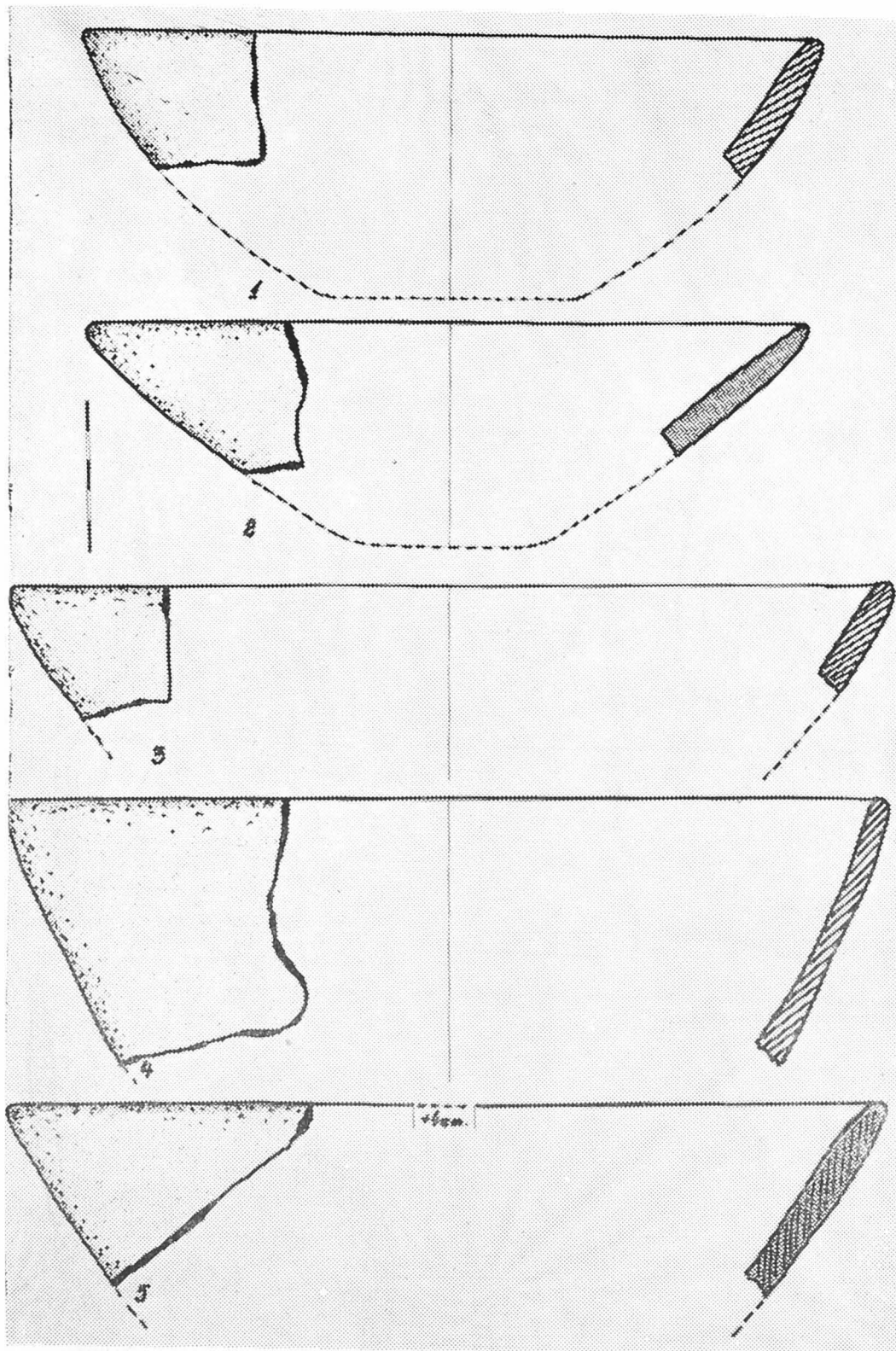

Fig 1

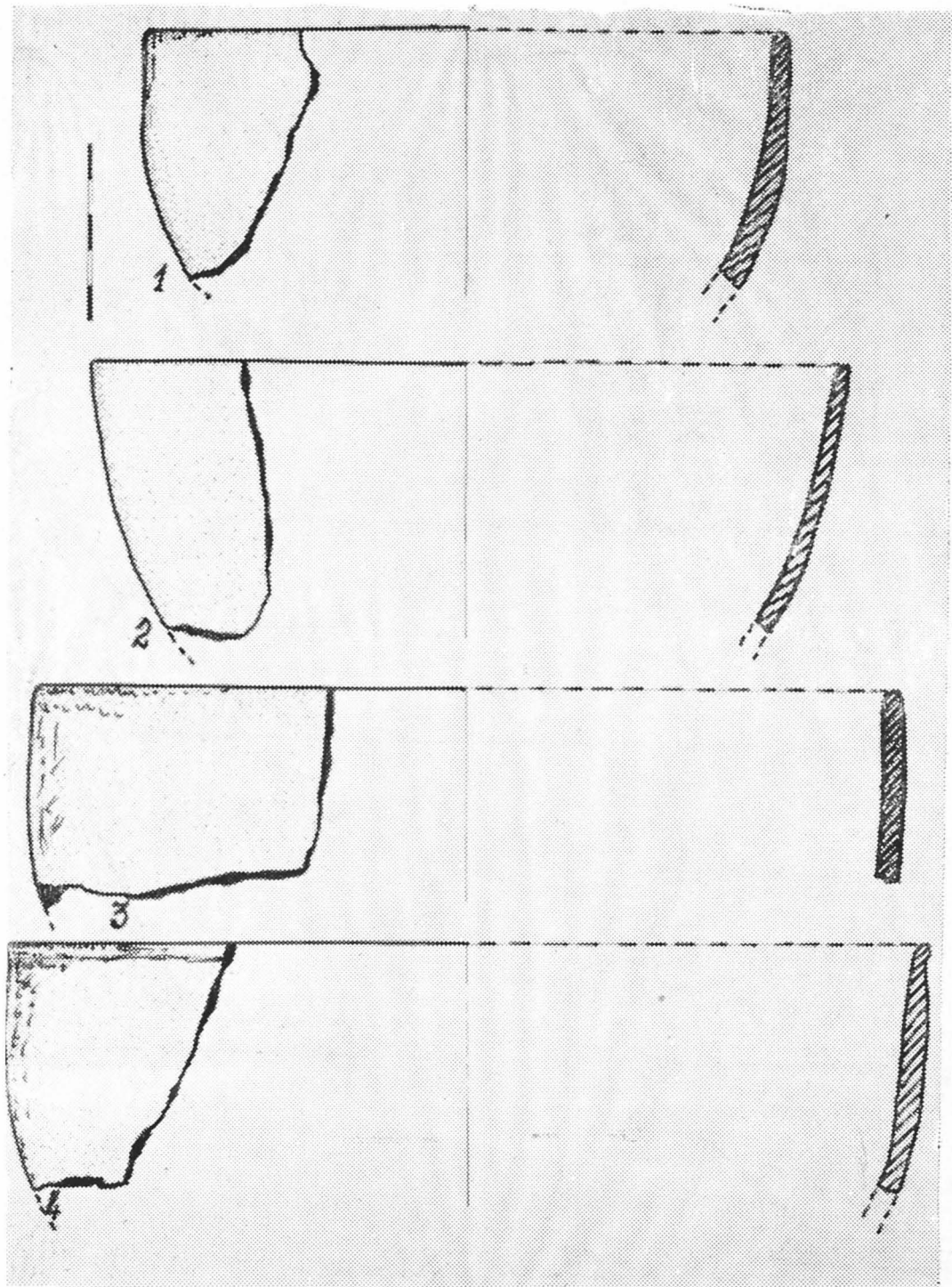

Fig. 2

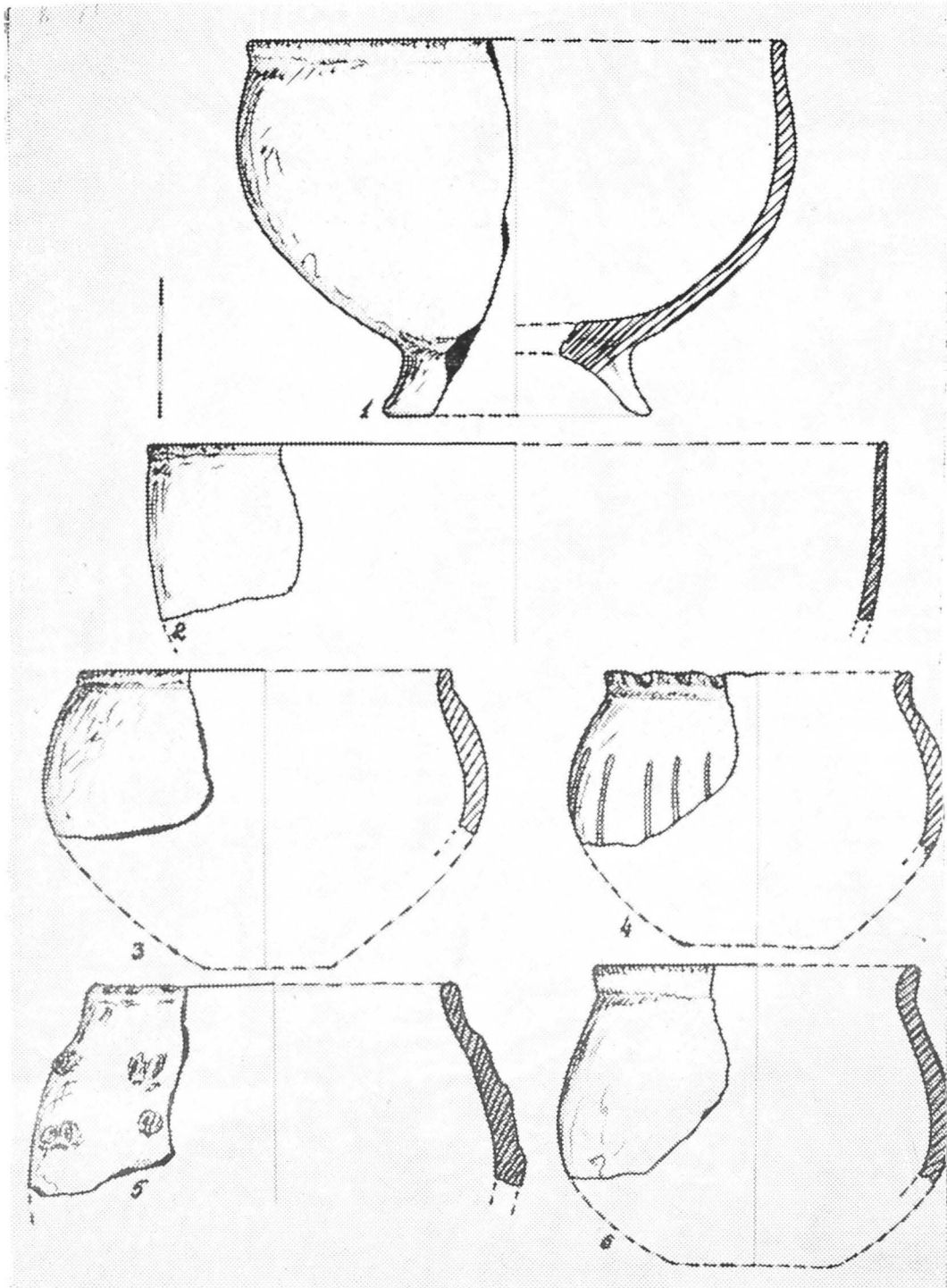

Fig. 4

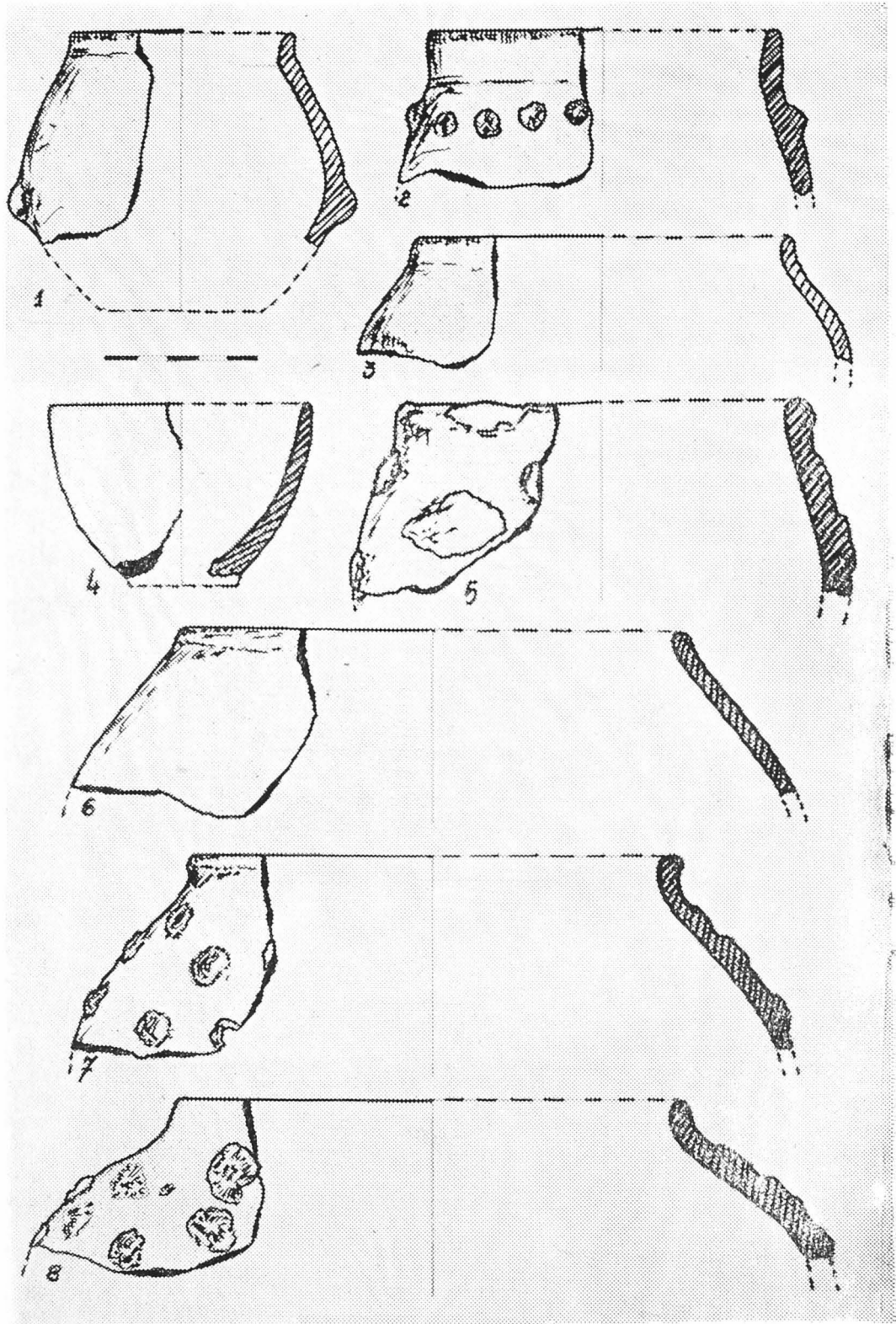

Fig. 5

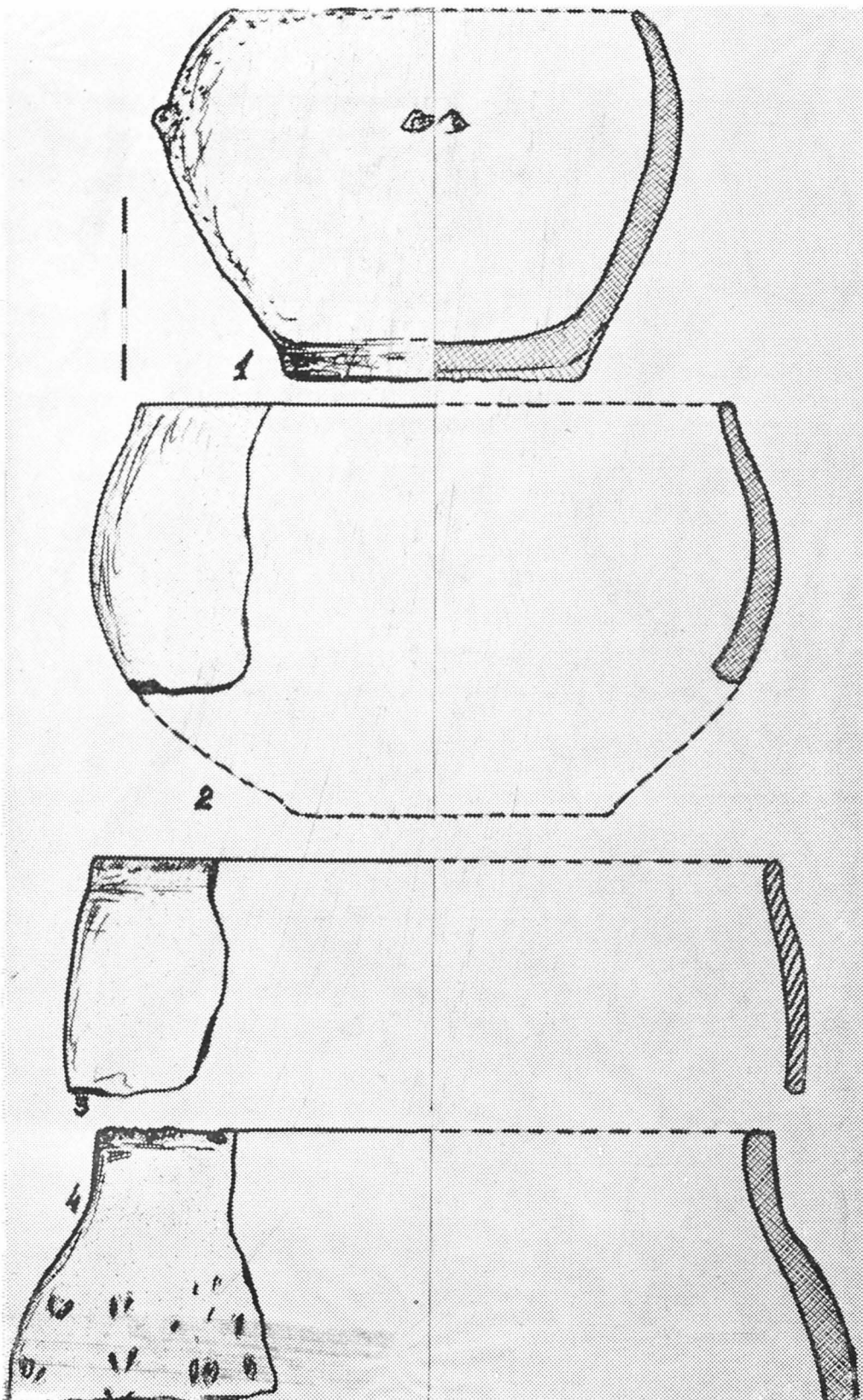

Fig. 6

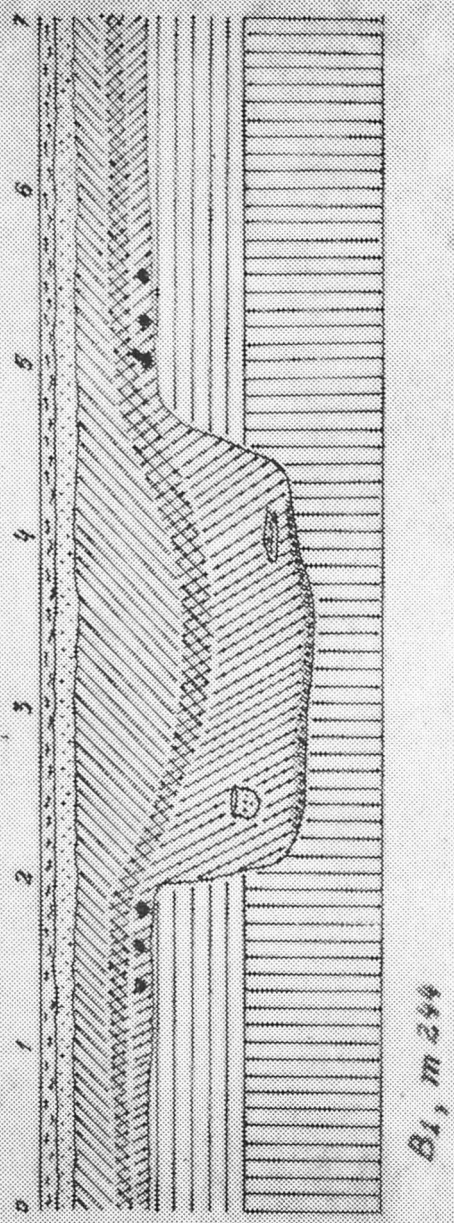
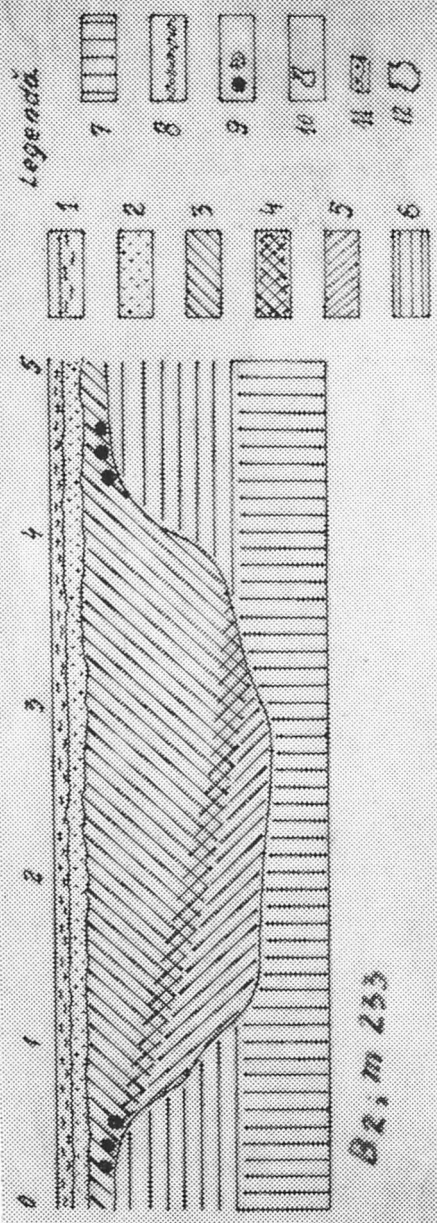

Fig 7

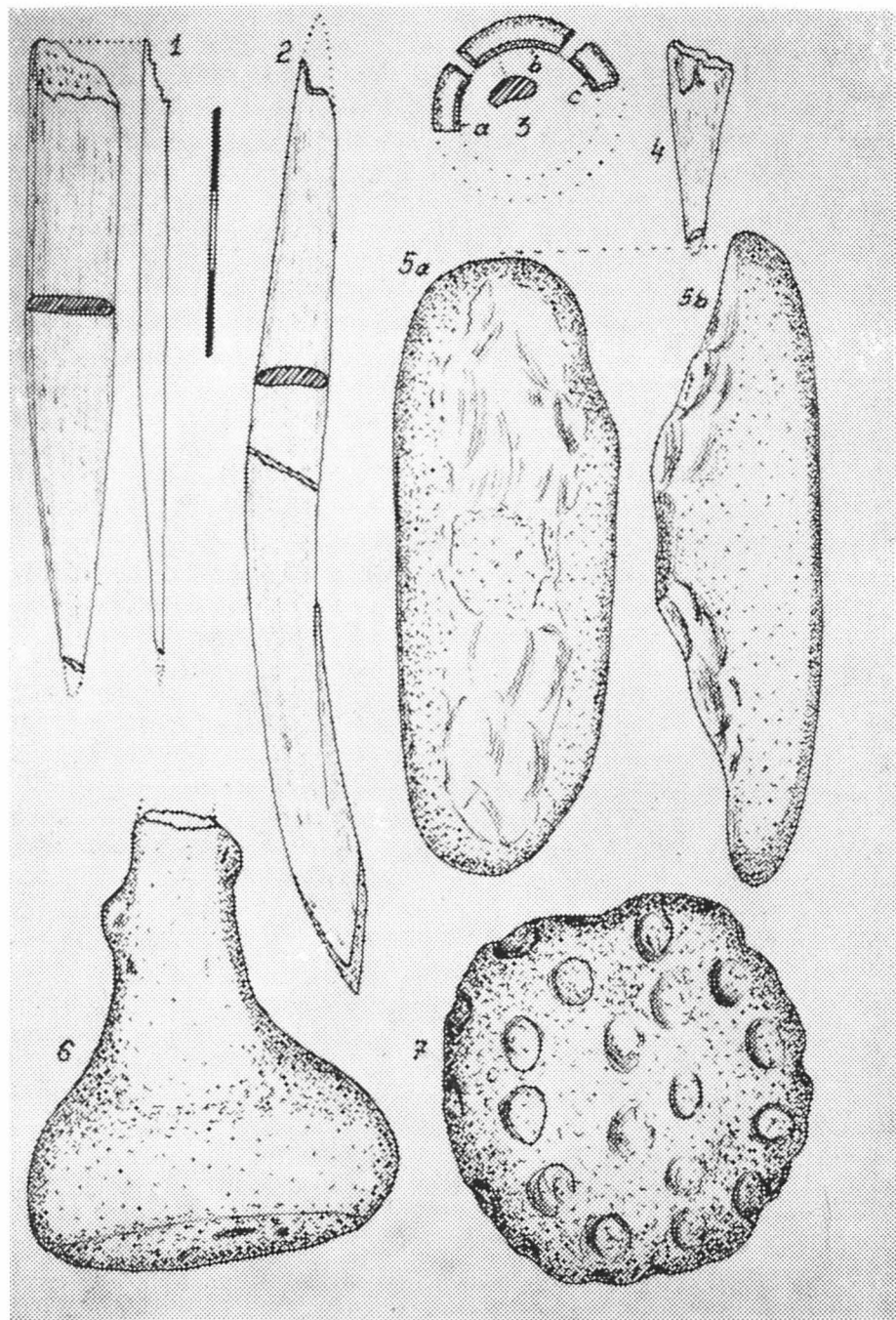

Fig. 8

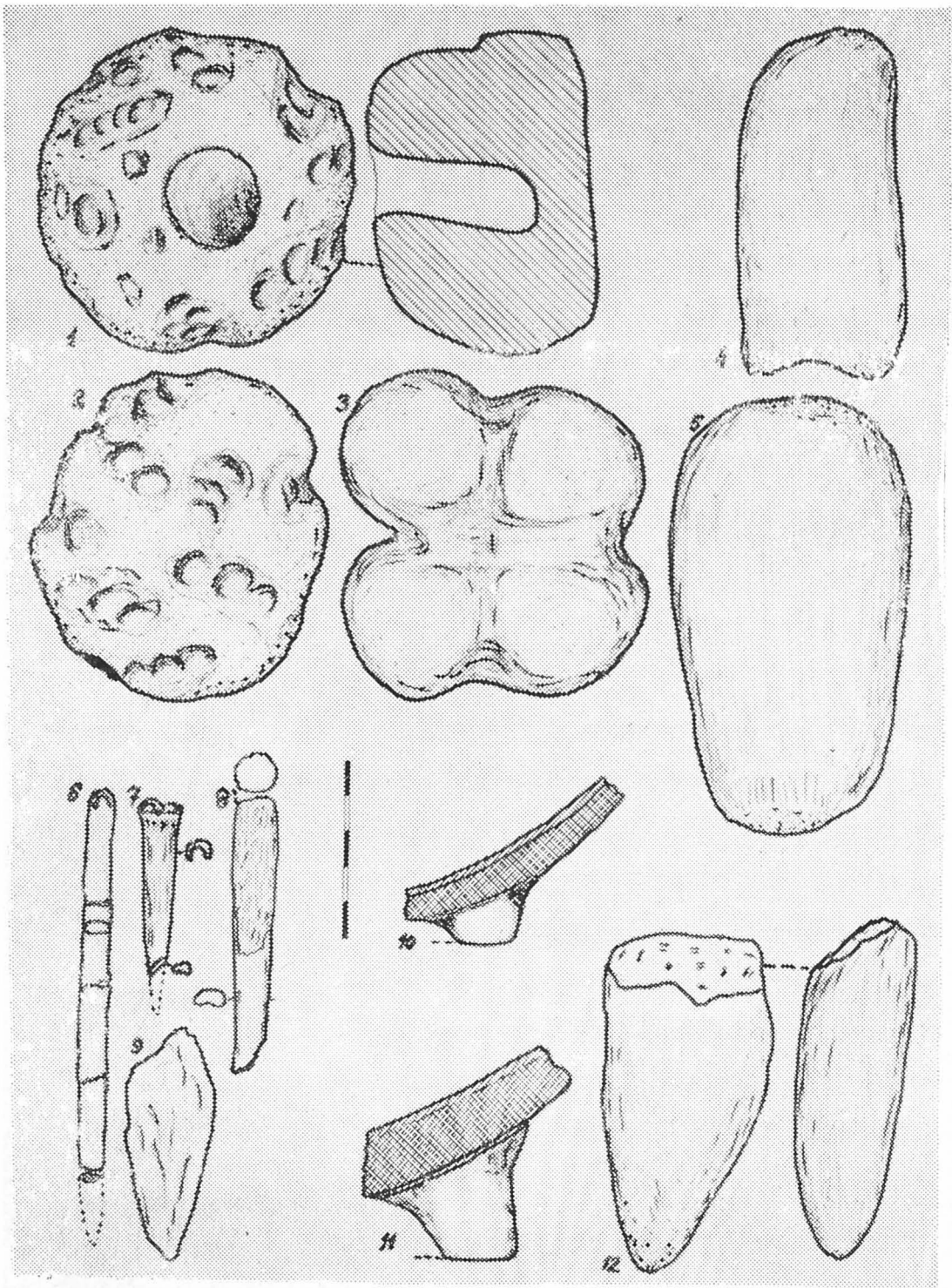
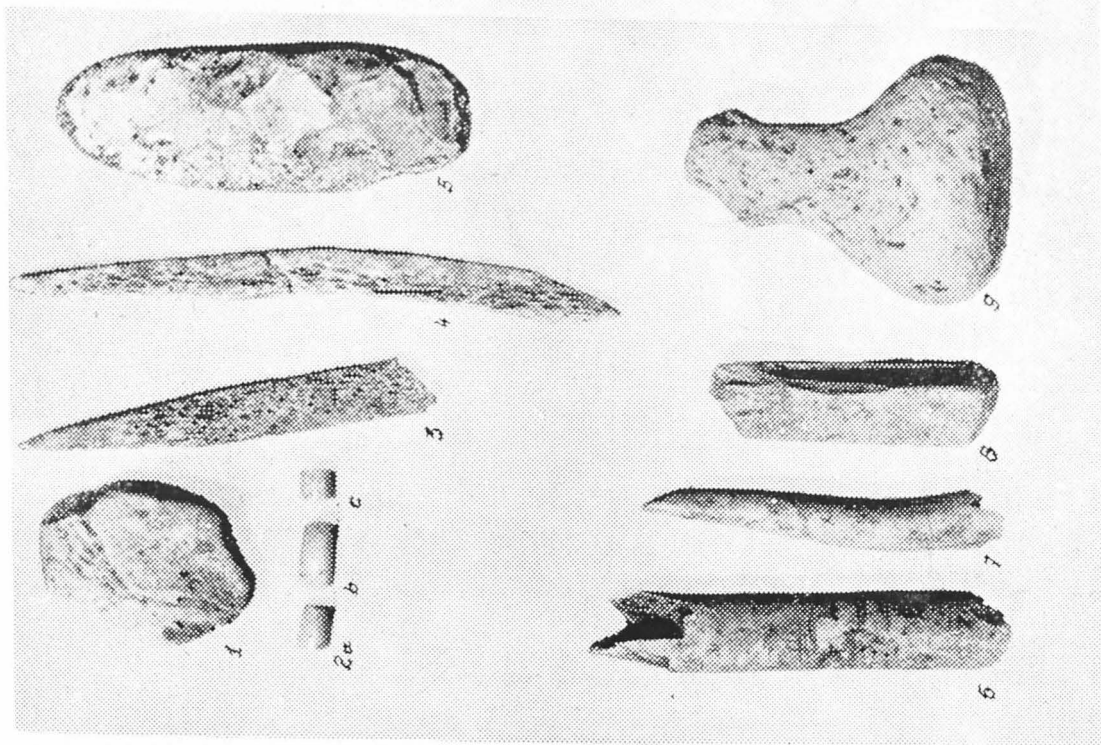
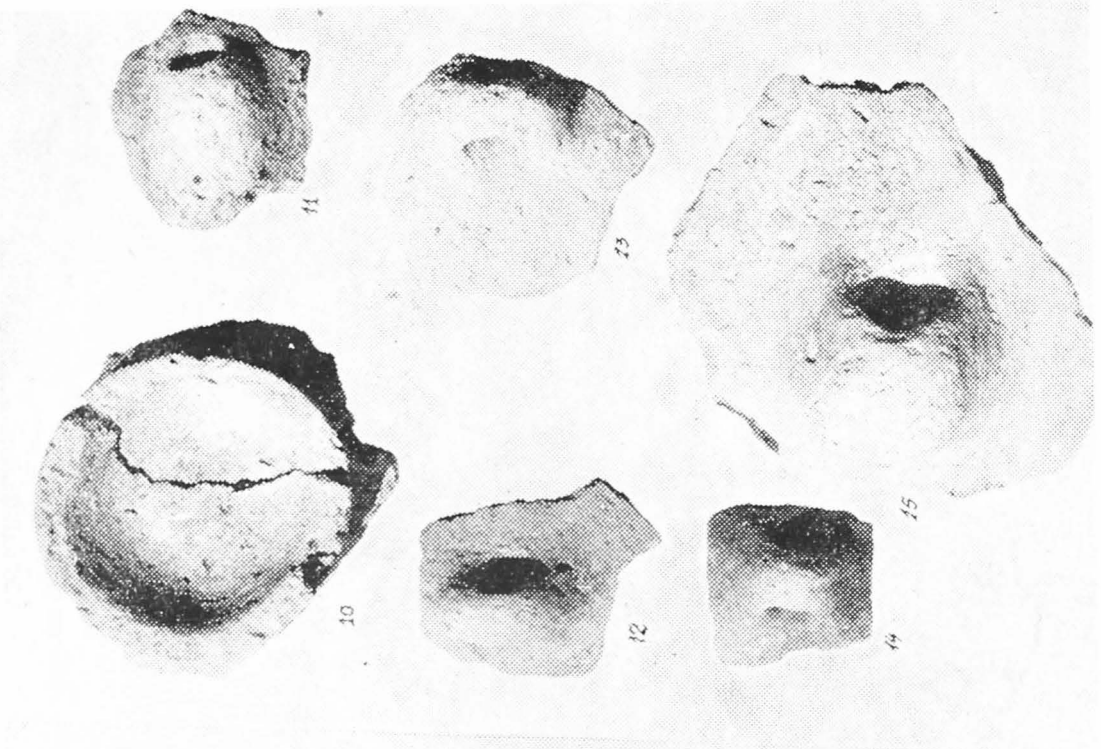
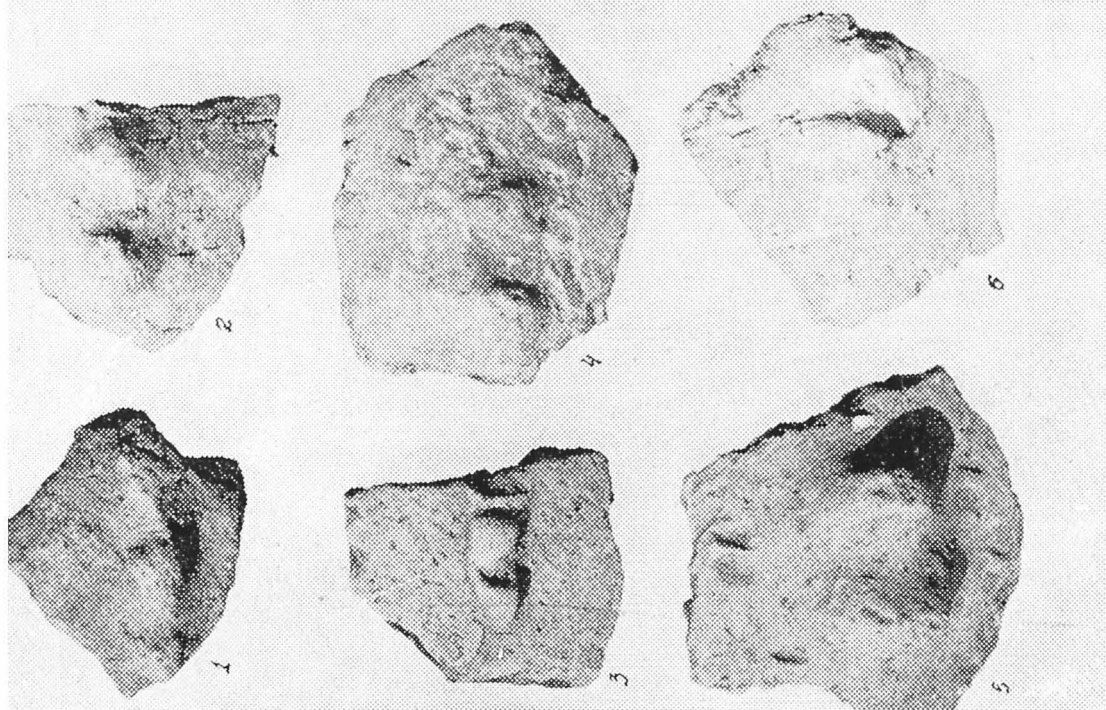
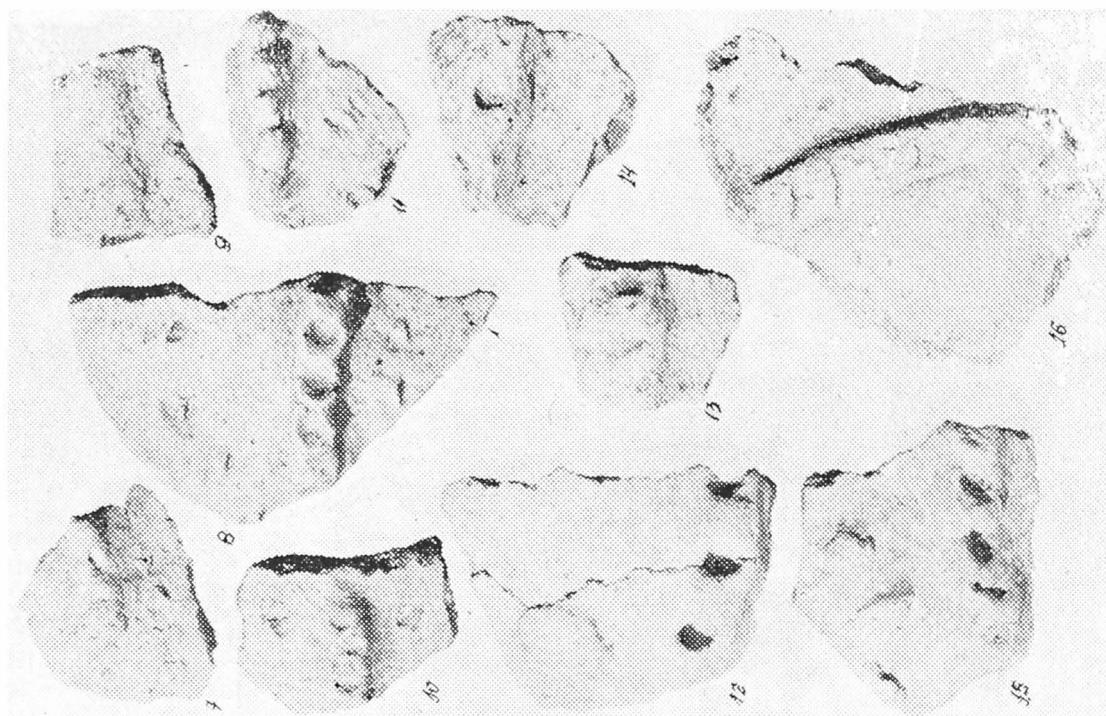

Fig. 9



PLANȘA I



PLAȘA II

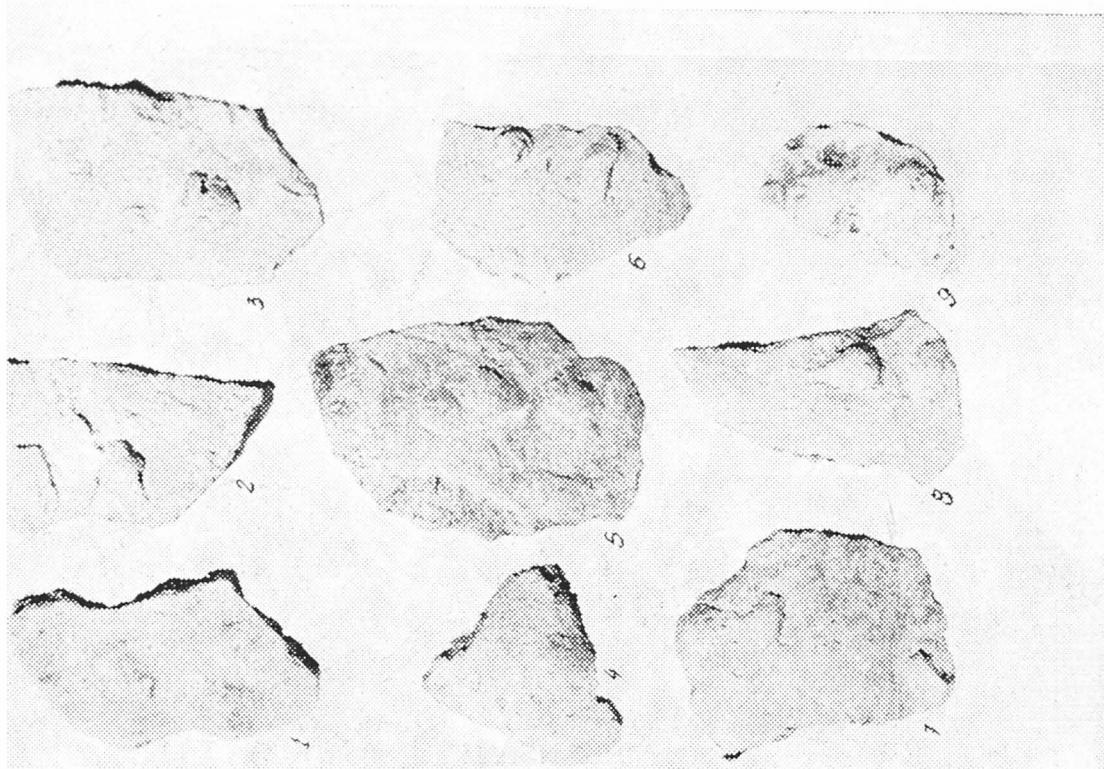
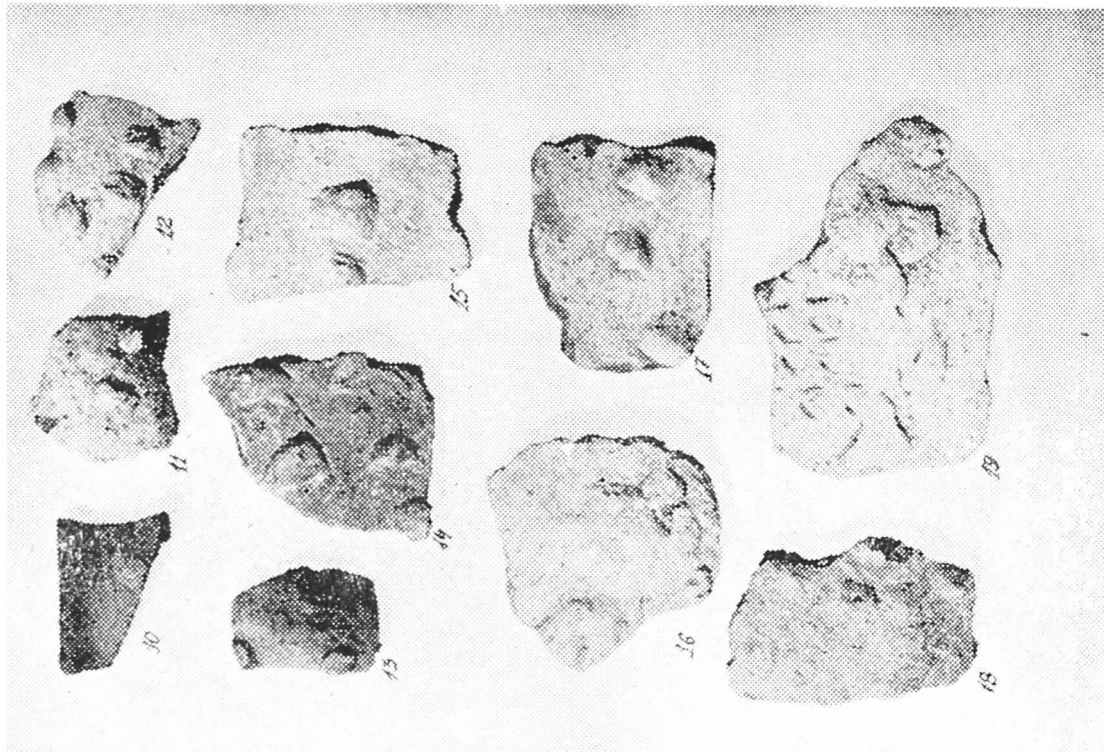

PLAȘA III

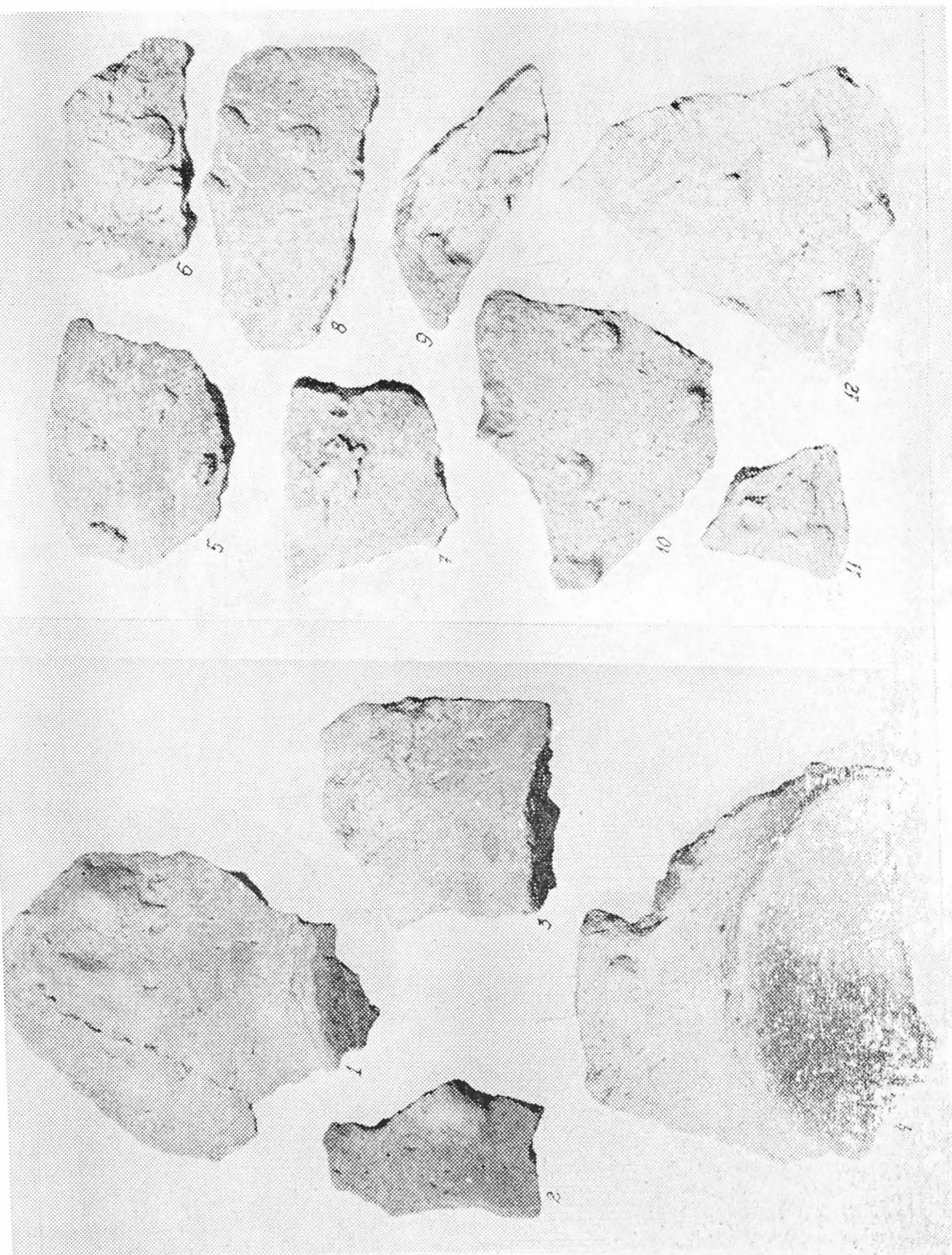

PLANȘA IV

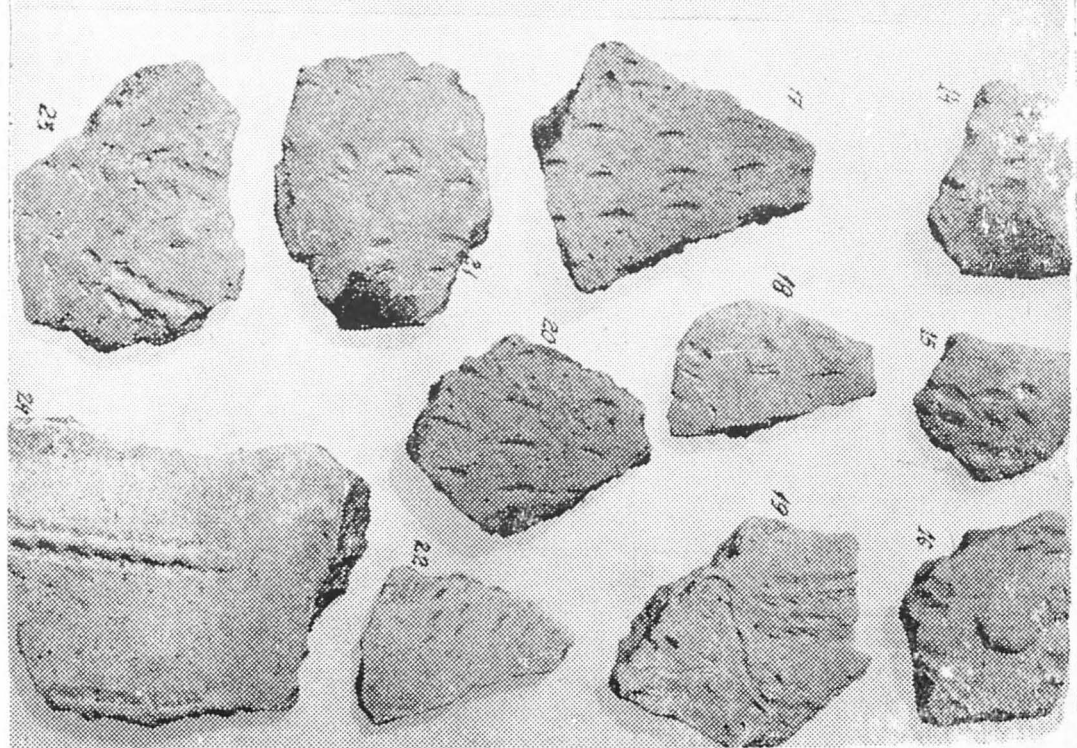
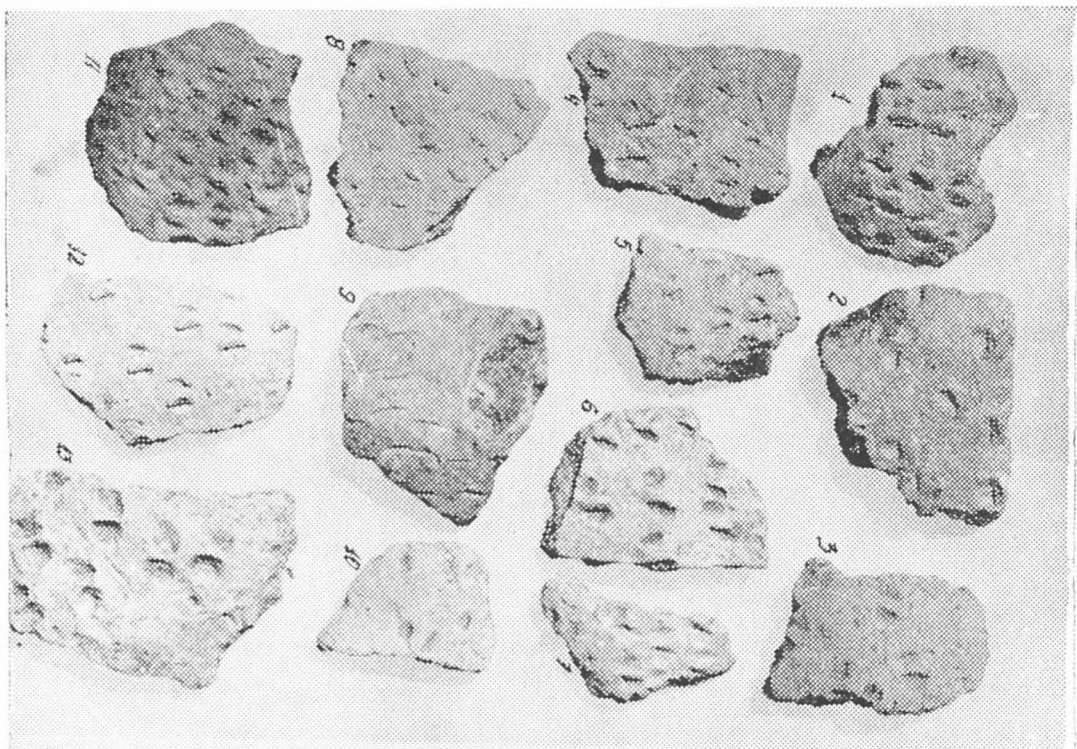

PLAȘA V

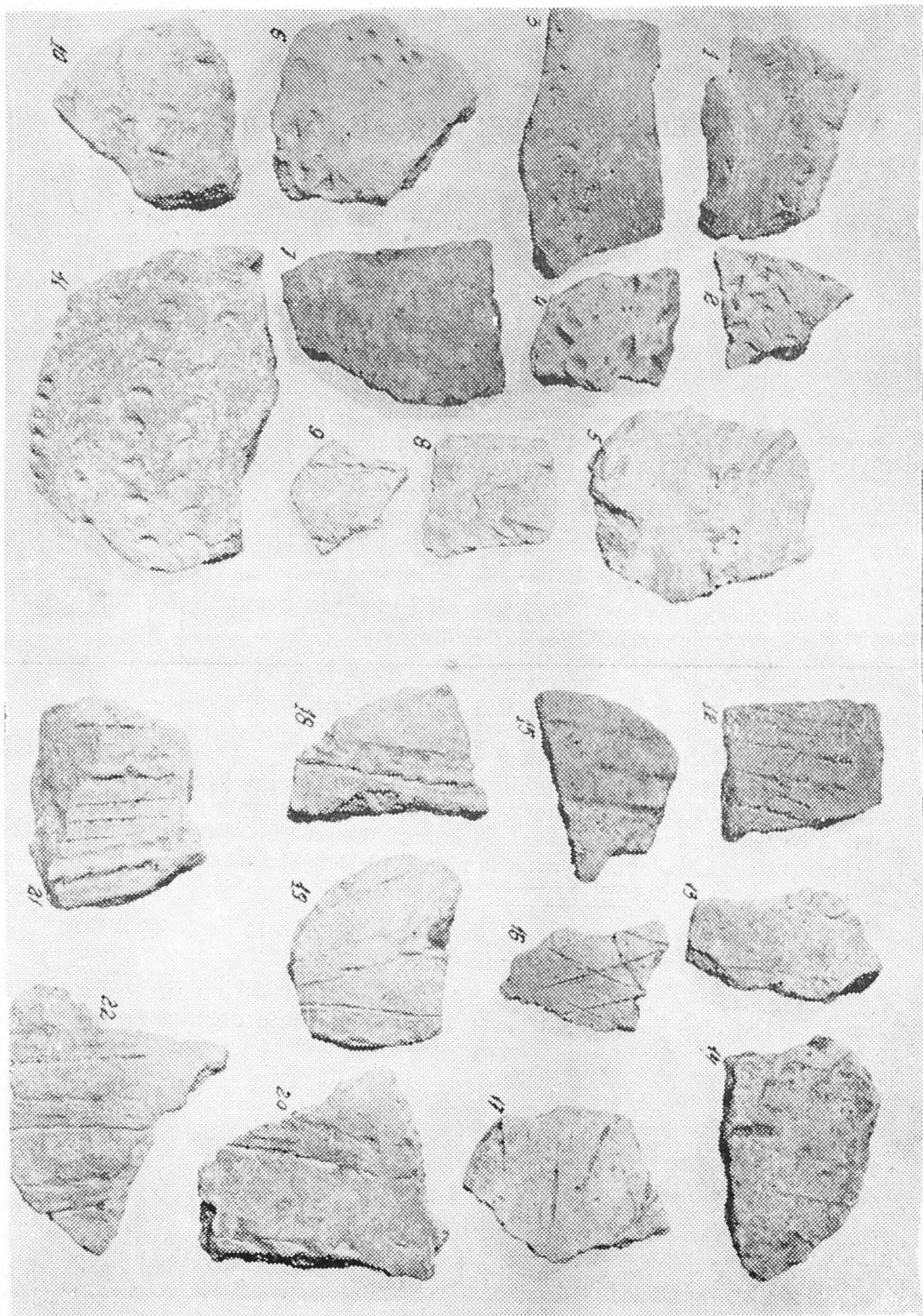

PLANȘA VI

LISTA PLANȘELOR ȘI FIGURILOR

Pl. I 1, 6, 8 Oase cu urme de prelucrare; 2 fragmente de la un inel de os, 3. 4, 7 împungătoare din os, 9 idol tip „ghioagă“.

Pl. II Ornamente plastice.

Pl. III Barbotină stropită.

Pl. IV: 1-4 Ciupituri și barbotină stropită, 5-11 barbotină stropită.

Pl. V Ornamente din ciupituri.

Pl. VI Ornamente din ciupituri și incizii.

Fig. 1 Străchini.

Fig. 2 Castroane.

Fig. 3: 1-6 Picioare de cupă; 7-13 vase de provizii și oale; 6 castron.

Fig. 4:1 Cupă; 2 — castron; 3-6 oale.

Fig. 5 1-3, 5-8 oale; 4 bol.

Fig. 6 Oale.

Fig. 7 Profil prin bordeiele de la m. 223 (sus) și 244 (jos).

Legendă : 1 asfalt, 2 humus vegetal (pământ negru-cenușiu), 3 umplătură de bordei, 4 strat de arsură și cărbune, 6 strat steril (mîlos), 7 strat steril (lutos), 8 lipitură, 9 unelte de piatră, 10 idol, 11 fragment de vatră cu ornament, 12 vâscior.

Fig. 8: 1-2, 4 împungătoare din os; 3 fragmente de la inel de os 5 lustruitor; 6 idol; 7 greutate de praștie.

Fig. 9: 1-3 greutăți de praștie; 4-5, 12 pietre cu urme de prelucrare; 6-8 oase prelucrate; 10-11 fragmente de la vase cu picioare.

(Zusammenfassung)

Die Arbeit befasst sich mit dem archäologischen Fundgut, der von Eugen Pădureanu im Jahre 1978, in zwei Wohngruben der Starcevo — Criş Kultur auf dem Gebiet der Stadt Arad entdeckt wurde. Die Siedlung lag auf einem früheren Lauf des Mureş-Flusses. Die Mehrheit der Keramikfunde konnten der Wohngrube I entnommen werden (beim Meterstand 244 der Wasserleitunganlage). Die ungefähr 500 Tonbruchstücke sind prozentuell, der Gattung nach, folgendermassen vertreten: 65%, grobe Keramik, 29% halbfeine und 6% feine Tonware. Die Einteilung nach Farbe: 10% dunkle (schwarzbraune, braun-grau, schwarz), 26,4% Nancen von hellbraun, 63% Nuancen zwischen gelb und rot. Der Farbe nach 24,5% ziegelrot, 17,6 gelblich, 16,3% braun-gelb, 5% andere Farben. An Ornamenten gliedert sich die Tonware: 30% monokrome Keramik, 25% gespritzte Barbotine, 20% Zwickmuster, 10% Buckeln, 6,3 Tupfenleisten 2,5% vertiefte Verzierungen. Die Tonware ist mit Häcksel gemischt, schwach gebrannt und deshalb schwarz im Bruch. Einige Bruchstücke aus feiner oder halbfeyner Paste sind besser gebrannt (Abb. 1/3-4, 2/4, 4/1). Die vorherrschenden Gefässformen sind: Becher (55-60%), dann Töpfe und Schalen, je 20%.

Die eingehenden Forschungen der beiden Verfasser über die Entwicklung der Ornamenten, der Proportion zwischen den verschiedenen Kategorien der Tonware, gepaart mit ausführlichen Analogien führte sie zur Schlussfolgerung, dass die Ansiedlung von Arad zur Körös-Gruppe gehört. Diese Gruppe hat sich von der allgemeinen Entwicklung des Starcevo-Criş Komplexes in der Phase II B losgelöst. Die Entwicklung der Arader Ansiedlung findet in der Zeitspanne III A bis zur Phase III B statt, wie die Materialien aus der Wohngrube II hinzuweisen scheinen. Ähnliche Materialien sind im Norden des Banats zahlreich genug. Je mehr man aber in südlichen Richtung absteigt, wächst die Zahl der klassischen Elemente der Starcevo-Kultur.

Die neolithische Ansiedlung von Arad scheint den Verfassern besonders interessant zu sein. Deshalb müsste diese Fundstelle systematisch untersucht werden.

DESCOPERIRI ARHEOLOGICE HALLSTATIENE DE LA BIHAREA

S. DUMITRAȘCU și I. EMÖDI

Săpăturile arheologice efectuate la Biharea pentru cercetarea diferitelor complexe arheologice datînd din mileniul I î.e.n. au dus la dezvelirea mai multor vestigii — mai ales **ceramică** — datînd din mileniul I î.e.n.¹ (din epoca bronzului tîrziu — Reinecke C-D; din epoca fierului — Hallstatt A, B, C, D și La Tène-ul de început). Materialele arheologice datînd din mileniul I î.e.n. apar în „insule — martori“ care au scăpat de răvășirile ulterioare, în aproape întreg terenul cercetat, în incinta cetății de pămînt, în stațiune, la nord și la sud de cetatea de pămînt.

I. Materiale arheologice datînd din epoca bronzului tîrziu (Br. C-D) și hallstattul timpuriu (Ha-A₁) — dintre secolele XIII — VIII î.e.n. au fost descoperite cu precădere în două puncte: **Lutărie 3** (la sud de cetatea de pămînt; săpături efectuate în anul 1974) și la punctul **Grădina CAP-Baraj** (la nord de cetatea de pămînt; săpături efectuate în anii 1976, 1977, 1978 și 1979). Sporadic fragmente ceramice au apărut răspîndite și în alte sectoare ale stațiunii afectate, pînă în prezent, de săpăturile sistematice vizînd cercetarea unor obiective arheologice aparținînd istoriei vechi, mileniului I î.e.n., sau feudalismului timpuriu.

Deoarece materialul arheologic descoperit în anii 1977, 1978, a fost prezentat într-o comunicare ținută la **Sesiunea științifică a Muzeului din Arad** în anul 1979 și apoi a fost prelucrat într-o lucrare ce se află sub tipar², nu vom insista asupra lui. Pentru coerența acestor rînduri amintim totuși încă trei probleme ridicate de săpăturile arheologice de la Biharea legate de materialele Br. C-D, Ha A₁:

1. prezentăm cu acest prilej și materialele apărute în săpăturile din 1976 (din punctul **Lutărie 3** și rămase nepublicate) și pe cele rezultate în urma săpăturilor din anul 1979:

2. pe lângă materialele ceramice cunoscute (**vase-cuptoare portative; urne** — vase mari cu proeminențe duble îndreptate în sus și în jos, uneori circumscrise de motive incizate sau caneluri; **străchini** mari cu torți prinzătoare scoase peste buză, cu proeminențe imediat sub buză sau buze lobate; **cești** cu torți supraînălțate ornamentate cu proeminențe, incizii sau caneluri fine; **oale** cu pereții drepți sau arcuiți și ornamentați cu brîuri al-

¹ Comunicare prezentată la *Sesiunea științifică a Muzeului din Arad* în anul 1980.

² S. Dumitrașcu, I. Emödi, *Materiale arheologice de la sfîrșitul epocii bronzului și începutul epocii fierului descoperite la Biharea*, în *Acta MP, IV*, Muzeul județean Zalău, Cluj-Napoca, 1980 (sub tipar).

veolate și alte vase) amintim apariția a încă două tipuri de vase, pare-se importuri în mediul culturii tumulare, aspectul de la Biharea:

— fragmente de la două **cești** lucrate din pastă cenușie-fină, ornamentate cu **caneluri** largi și **torți** fațetate, pare-se importuri din mediul cultural nord-vestic **Egyek-Piliny** și — un fragment de la o **urnă** mare (?), ornamentată pe pîntec cu **motive de tip Suciul de Sus** (realizate prin incizie-excizie) și caneluri, elemente ce apar și pe ceramica complexului **Lăpuș**³ și un vas **bitronconic** de culoare neagră, ornamentat cu motive plastice care apar în nivelul **Suciu de Sus** de la **Culciul Mare** (j. Satu Mare)⁴.

3. Cu toate că unele din noile materiale aduse în discuție cu analogiile respective precizează și mai bine elemente ale bronzului final (BrC) — **canelurile oblice** asociate cu incizii — excizii de tip **Suciu de Sus-Lăpuș**, ne îndeamnă să extindem încadrarea acestui orizont de la **Biharea** și ceva mai târziu, în BrD — Ha A — B. În acest sens amintim că recent M. Gumă atrăgea atenția asupra încadrării cronologice a materialelor ceramice de acest tip, asociate însă cu piese de bronz, descoperite la **Moldova Nouă**, în Banat: „Astfel, cele două vase cu proeminențe (de la **Moldova Nouă**, n.n. S.D.) mici conice (pl. II-III) și, mai ales, aceea decorată cu caneluri oblice, orizontale sau în ghirlandă, sînt apropiate tipului de urnă „pseudoprotovillanova“, formă de vas deosebit de caracteristică pentru orizontul bronzului final (Reinecke Bronz D) și hallstattul timpuriu (Ha A-B), atît în regiunile de pe cursul mijlociu al Dunării, cît și pentru o mare parte a teritoriului României”⁵. Acest tip de urne are analogii în vasul de la **Cornuțel** (cu depozit de bronzuri datat în BrD-HaA₁), vasul de la **Pecica** (cu depozit de bronzuri din seria Cincu-Suseni-HaA₁) și în ceramica de la **Susani** (HaA). Spre o atare datare a orizontului mai târziu de la **Biharea** din cadrul ceramicii culturii tumulare (Hügelgräber-Kultur) pare a ne îndemna și aducerea în balanța acestei judecări a unei descoperiri mai vechi de la Biharea, a cunoscutului depozit de bronzuri (sau două?), datat în HaA₁⁶ (v. pl. I-VII și fig. 1, 2, 3).

II. Materiale arheologice, și ne referim și în acest caz la ceramică, care să se încadreze în HaB s-au descoperit sporadic numai în două locuri: în punctul **Cărămidărie II** (la sud de cetatea de pămînt; săpături în 1974) și cîteva cioburi răspîndite în incinta cetății, găsite în zona centrală, în **poziție secundară**, putînd fi aduse și cu pămîntul pentru nivelat în anii de la 1900 încoace, (Pl. VIII, IX). Sînt fragmente mici de culoare neagră, ornamentate cu caneluri. Mai interesant este un fragment mai mare

³ Informație amabilă din partea colegului K. Kacsó — Baia Mare, autorul săpăturilor de la Lăpuș, căruia îi aducem, și pe această cale, mulțumirile noastre.

⁴ T. Băder, Gh. Lazin, *Mărturii arheologice din județul Satu Mare*, Satu Mare, 1980, p. 45, fig. 15.

⁵ M. Gumă, *O nouă descoperire hallstattiană timpurie la Moldova Nouă*, în *Acta MN*, 1979, p. 488; cf. și E. Moscalu, *Die frühhallstattzeitlichen Gräber von Meri* (Gem. Vedeia, Kr. Teleorman), în *Thraco-Dacica*, Buc., 1976, p. 77-86, grupul cu ceramică canelată (kannelierten keramik): *Susani — Gava, — Reci, — Medias* (kultur); cf. și T. Băder, *Die Suciul de Sus — kultur in Nordwestrumänien*, în *PZ*, 54, 1979, p. 3-31 — Suciul III = Lăpuș I și II (Spätbronzezeit und Ha A).

⁶ Petrescu-Dîmbovița, *Depozitele de bronzuri din România*, Buc., 1977, p. 84 s.v.

(Pl. VIII), pare-se de import (?), de la un vas-urnă de culoare **cărămiziu-gălbuie în interior și negru-lustruit în exterior, cu „strălucire metalică“**, ornamentat cu **caneluri verticale**. În cazul în care, la **Biharea**, nu se vor descoperi complexe HaB (sau HaA₂-B, respectiv B₁, B₂, B₃) n-ar fi exclus ca acest ciob să fie un import în mediul de la Biharea.

Până la noi descoperiri rămîne doar menționarea acestor fragmente ceramice și încadrarea lor în HaB⁷ (alte încadrări cronologice mai strînse ar fi premature). Desigur toate considerațiile de mai sus rămînînd ca o largă ipoteză de lucru pentru cercetările viitoare, atît la Biharea, cît și în zonă, cercetări care vor aduce precizările și corectivele de rigoare.

III. Din hallstattul mijlociu și tîrziu (Ha C-D, sec. VII-VI î.e.n.) au fost descoperite materiale ceramice în trei puncte: 1. în incinta cetății de pămînt — sectorul centru-sud și sectorul de vest („Măr“): săpături 1975; 2. în punctul **Cărămidărie II**, la sud de cetatea de pămînt, în capătul de est al str. Tudor Vladimirescu din comuna Biharea; săpături 1974 și 3. în punctul **Grădina CAP-Baraj** (inclusiv în „Insulă“) la nord de cetatea de pămînt; săpături 1977-1979. Sporadic cioburi de acest tip apar și în alte perimetre cercetate, de obicei însă în poziție **secundară** în urma multelor dislocări de pămînt efectuate în antichitate, evul mediu și epoca modernă.

Olăria datînd din Ha C-D este reprezentată tipologic prin cinci categorii de vase: vase cu pereții drepți sau ușor arcuiți, vase bitronconice, străchini, căni și tăvițe.

a). **Vasele cu pereții drepți sau ușor arcuiți** (de provizii?) sînt mai ales recipiente mari, dar nu lipsesc nici vase mici de aceeași formă. Au fundurile groase pentru a le asigura stabilitatea. Sînt lucrate din pastă degresată cu pietriș mărunt sau nisip și ornamentate cu motive plastice:

— **proeminențe** orizontale sau, mai rar, verticale și prin combinarea celor două motive; de asemenea aceleași tipuri de vase au mai fost ornamentate și cu alveole (v. pl. XXIII).

--- **briuri** alveolate, crestate și uniforme;

b). **Vase mari** (urne?) lucrate din pastă aleasă, uneori fină, ornamentate numai cu proeminențe (v. pl. XXIV). De cele mai adeseori fragmentele respective (care nu provin din zona mediană a vasului) nu sînt ornamentate. Un fragment ceramic, provenind de la același tip de vas, lucrat din pastă de culoare pămîntie-alburie, ipotetic, pare a fi suferit influențe de factură scitoidă, caracteristice, de altfel, spre sfîrșitul perioadei la care ne referim.

c). **Străchinile** (sau străchinile-strecurătoare?, cu găuri) sînt lucrate din pastă aleasă, de culoare negricioasă sau cărămiziu-negricioasă. Cele mai numeroase au buza adusă spre interior, uneori **fațetate**, tehnică caracteristică HaC-, altele, mai rare, au buza alveolată. Acestor străchini

⁷ Cf. pentru materialele date în Ha A-B în bazinul hidrografic al Crișului Repede, descoperirea de la **Șuncuiș**, județul Bihor la A. László, *Anfänge der benutzung und der bearbeitung des Eisens auf dem Gebiete Rumäniens*, in *Acta Arch*, XXIX, 1-2, Bdp., 1977, p. 53-75, s.v.; *idem*, *Über den Ursprung und die Entwicklung der frühhallstattzeitlichen kulturen in der Moldau*, in *Traco-Dacica*, Buc., 1976, p. 89-95.

trebuie să le alăturăm și un tip de „castroane“ mai late sau mai adânci și câteva castronașe mici tronconice (au pereții oblici).

d). **Cănille** mici cu toarte supraînălțate, de obicei neornamentate sau ornamentate cu ușoare caneluri, sînt rare. Nu au fost găsite, deocamdată, cești sau căni înalte cu torți.

e). **Tăvițele** cu fundul drept sau ușor arcuit în sus ori retezat oblic spre partea inferioară, apar frecvent în toate complexele arheologice cercetate. Aceste tăvițe plate sau cu margine sînt lucrate ca și unele vase bitronconice (urne?) din pastă aleasă, de culoare pămîntie-alburie. N-ar fi cu totul exclus să aibă și un rol cultic.

Trei **prisnele de lut**, în formă de butoi sau bitronconică (din zona Cetatea de pămînt-incintă, sectorul centru-sud și sectorul de vest — „Măr“) și o **figurină zoomorfă** completează acest inventar ceramic robust, uniform și utilitar, denotînd o viață sedentară, agricolă și păstorească.

În afară de ornamentele plastice amintite mai sus (și alveolele) au mai fost descoperite (în săpăturile din 1976 din Cetate-incintă) un fragment ceramic ornamentat cu motive **lustruite** și un fragment ornamentat cu linii incizate (schrijelate?) în formă de acoladă sau bandă în val, indicînd, la fel, plasarea acestor nivele de locuire în Ha C-D ca și buzele fațetate ale străchinilor. Sînt motive ale epocii culturii Basarabi⁸, dar cu aspectul lor local, individualizat, în cadrul elementelor atît de caracteristice ale acestei culturi răspîndite în Oltenia, Banat și Transilvania. În ce ne privește considerăm acest nivel cultural (Ha C-D) ca dăinuind îndelung și aparținînd etnic geto-dacilor de epocă protoistorică de la Biharea (v. pl. XI—XX). Descoperiri datînd din aceeași vreme, dar mai ales din Ha C, s-au făcut în Crișana la **Girișul de Criș**⁹ pe Crișul Repede și la **Ripa**¹⁰ pe Crișul Negru. Spre sud a fost descoperită la **Pecica**, pe Mureș, ceramică hallstattiană (cultura Basarabi) încadrată de I.H. Crișan în cadrul **ceramicii protodacice** (sec. VI-V î.e.n.) după clasificarea sa¹¹.

IV. Cu mici deosebiri această ceramică continuă să fie modelată la Biharea, din Ha C-D, în LT timpuriu și chiar începutul LT mijlociu. Materiale arheologice — ceramică —, datînd de la sfîrșitul Ha și prima parte a LT au fost descoperite într-un singur punct, Grădina CAP-Baraj, la locul „Insulă“, pe malul drept al Ceșmeului. Materialele descoperite în acest punct au mai fost prezentate¹² și cu alt prilej. Pentru a putea urmări evoluția tehnologică, tipologică și stilistică a ceramicii în așezarea

⁸ Cl. Al. Vulpe, *Zür Mittleren Hallstattzeit in Rumänien (Die Basarabi Kultur)*, în *Dacia*, IX, 1965, p. 105-132; Vl. Dumitrescu, *La nécropole tumulaire du premier âge du fer de Basarabi (Eep. de Dolj, Olténie)*, în *Dacia*, XII, 1968, p. 177-263; M. Duksek, *Die Thraker im Karpatenbecken*, în *SI Arch*, XXII, 2, 1974, p. 361-434; M. Ciciukova, *Frühthrakische Siedlungen in Bulgarien*, în *Symposium zu Problemen der jüngeren Hallstattzeit im Mittel-europa*, Bratislava, 1974, p. 61-81.

⁹ Cercetări inedite.

¹⁰ S. Dumitrașcu, *Săpăturile arheologice de la Tinca-Ripa* (jud. Bihor), în *Lucrări Științifice*, VI, Oradea, 1972, p. 60-64.

¹¹ I.H. Crișan, *Ceramica daco-getică cu specială privire la Transilvania*, Buc., 1969, p. 21-61, fig. 10 (Strachină hallstattiană de la Pecica — cultura Basarabi).

¹² S. Dumitrașcu, *Descoperiri daco-getice de la Biharea* (sub tipar).

de la Biharea la sfârșitul Ha și începutul LT, dăm mai jos un succint tabel descriptiv :

a) **vase mari** lucrate din pastă poroasă, cu pereții dreپți sau arcuiți, ornamentate cu briuri alveolare;

b) **vase mari (urne?) bitronconice**, lucrate din pastă fină aleasă, ornamentate cu proeminente (butoni mari în formă de mameloane) care se mențin, în Crișana, pînă în sec. II î.e.n.;

c) **străchini** cu buza adusă spre interior, neornamentate. Apar și străchini lucrate la roată din pastă cenușie;

d) **vase cu picior**, care își fac apariția în această perioadă, ele nu au fast încă întilnite în Ha C-D;

e) **vase-borcan**. Sînt cele mai caracteristice pentru această perioadă. Unele sînt în formă de sac, cu pereții dreپți sau arcuiți, fundul drept, puternic, ornamentate cu motive plastice :

— **briuri** — simple, alveolate, în formă de funie

— **butoni** — simpli sau aplatizați.

Pe cele mai multe exemplare de vase de acest tip briurile și butonii formează pe corpul vasului ghirlande cu efect artistic. În unele cazuri în locul briurilor, singure sau în asociere cu butoni, se folosesc pentru înfrumusețarea vaselor-borcan, **șiruri de alveole** sau **adîncituri** (v. pl. XXI-XXII).

Cu excepția străchinilor lucrate la roată și a vasului cu picior, olăria acestei perioade de tranziție de la Ha la LT continuă vechile forme ale Ha C-D și se perpetuează cu unele forme și epoca clasică dacică (sec. II î.e.n. — I e.n.) din Crișana. Ceramica descoperită la Biharea își găsește analogii în descoperirile de la **Ciumești**, **Ghenci**¹³ și **Sanislău**¹⁴ (j. Satu Mare), **Valea lui Mihai**¹⁵, **Livada de Bihor**¹⁶ (j. Bihor) și **Zerindul Nou**¹⁷ (j. Arad). Ele corespund, prin bune analogii, nivelului arheologic și cultural-istoric **Cernavoda-Enisala**¹⁸ din Dobrogea și se încadrează în cronologia lui I.H. Crișan¹⁹ în faza I veche (sec. V-V î.e.n.) și începutul fazei a II-a, mijlocii (sec. III î.e.n.) a ceramicii geto-dacice.

¹³ I.H. Crișan, *Materiale dacice din necropola și așezarea de la Ciumești și problema raporturilor dintre daci și celți în Transilvania*, Baia Marc, 1966, fig. 9, 10, 11, 13 și 28.

¹⁴ T. Băder, Gh. Lăzin, *op. cit.*, p. 59, fig. 29.

¹⁵ Muzeul Țării Crișurilor, inv. nr. 10780.

¹⁶ Muzeul Țării Crișurilor. Materiale inedite.

¹⁷ Materiale păstrate în Muzeul Țării Crișurilor. Informație amabilă din partea colegului N. Chidioșan.

¹⁸ D. Berciu, *Descoperirile getice de la Cernavoda, 1954 și Unele aspecte ale începutului formării culturii La Tène geto-dace la Dunărea de Jos*, în *Mat. Arh.*, IV, 1957, p. 281-309; E. Bujor, *Geto-daküscia kultura v Murighiole*, în *Dacia*, II, 1958, p. 125-143; M. Irimia, *Descoperiri noi privind populația autohtonă a Dobrogei și legăturile ei cu coloniile grecești (sec. V-I î.e.n.)*, în *Pontica*, VI, 1973, p. 7-73; G. Simion, *Les Gètes de la Dobroudja septentrionale du VIe au Ier siècles av. n.è.*, în *Traco-Dacica*, Buc., 1976, p. 143-163.

¹⁹ I.H. Crișan, *Ceramica daco-getică cu specială privire la Transilvania*, Buc., 1969, p. 65-144, fig. 24, 25; pl. XXIV, XXV, XXVI, XXVIII, XXIX; *idem*, *Ceramica daco-getică*, Buc., 1968, fig. 12, 18; cf. și I. Nămeti, *Descoperiri hallstattiene tîrzii din nord-vestul României*, în *Acta MP*, I, Zalău, 1977, p. 57-62.

Astfel, în ce ne privește, considerăm că olăria descoperită la Biharea („Insulă“) datează de la sfârșitul Ha și începutul LT și aparține aceleeași comunități geto-dacice care continuă să locuiască aici din HaC. Sînt dacii de epocă arhaică care apoi vor înfrunța dominația celtică și care începînd cu sec. II î.e.n. își vor cîștiga autonomia și apoi, în sec. I î.e.n. independența sub Burebista.

Materialele arheologice Ha (C-D) și LT de început, descoperite la Biharea, dovedesc nu numai continuitatea în timp, dăinuirea civilizației geto-dacice la mijlocul și a doua jumătate a mileniului I î.e.n., ci și unitatea culturii materiale geto-dacice.

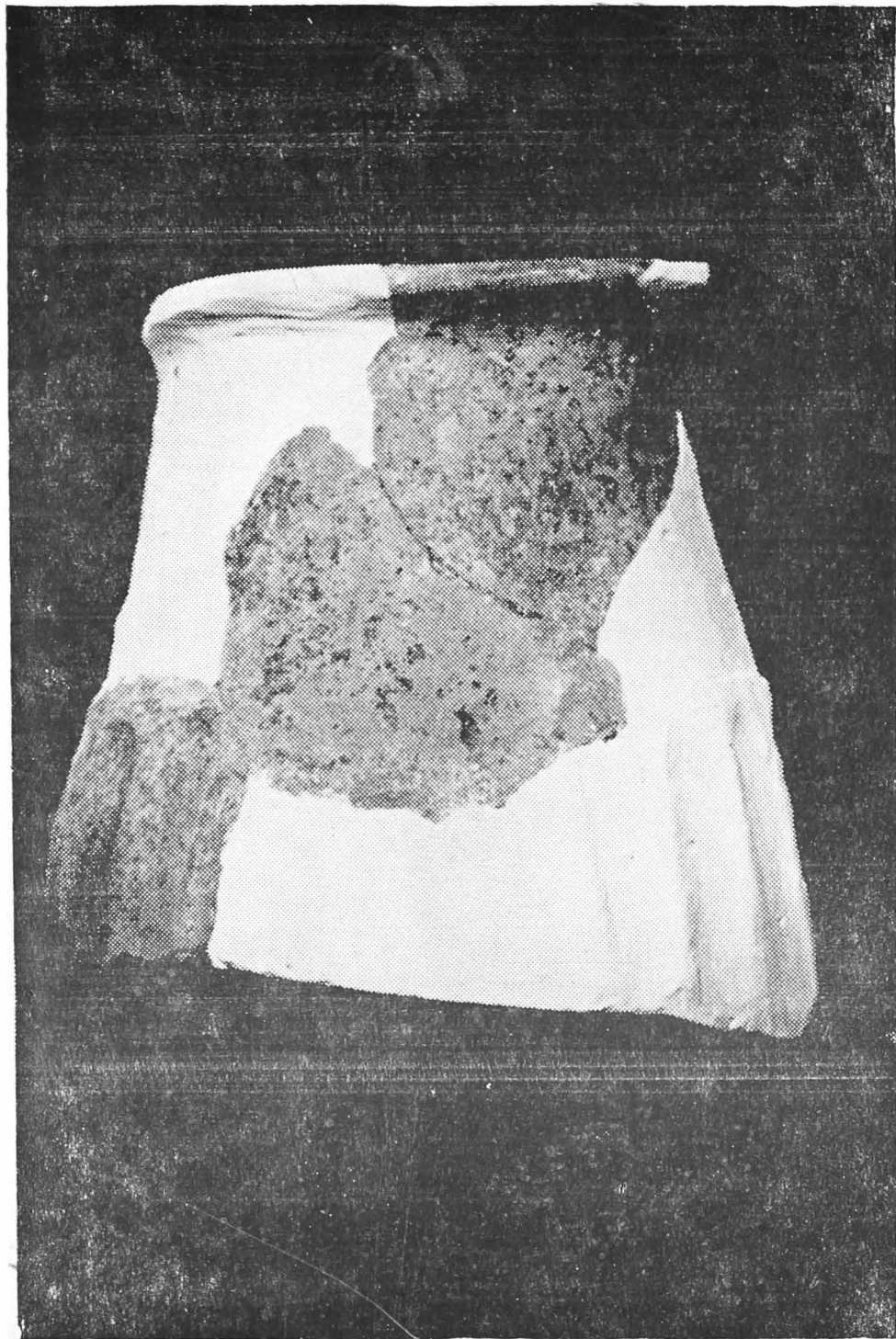

Fig. 1

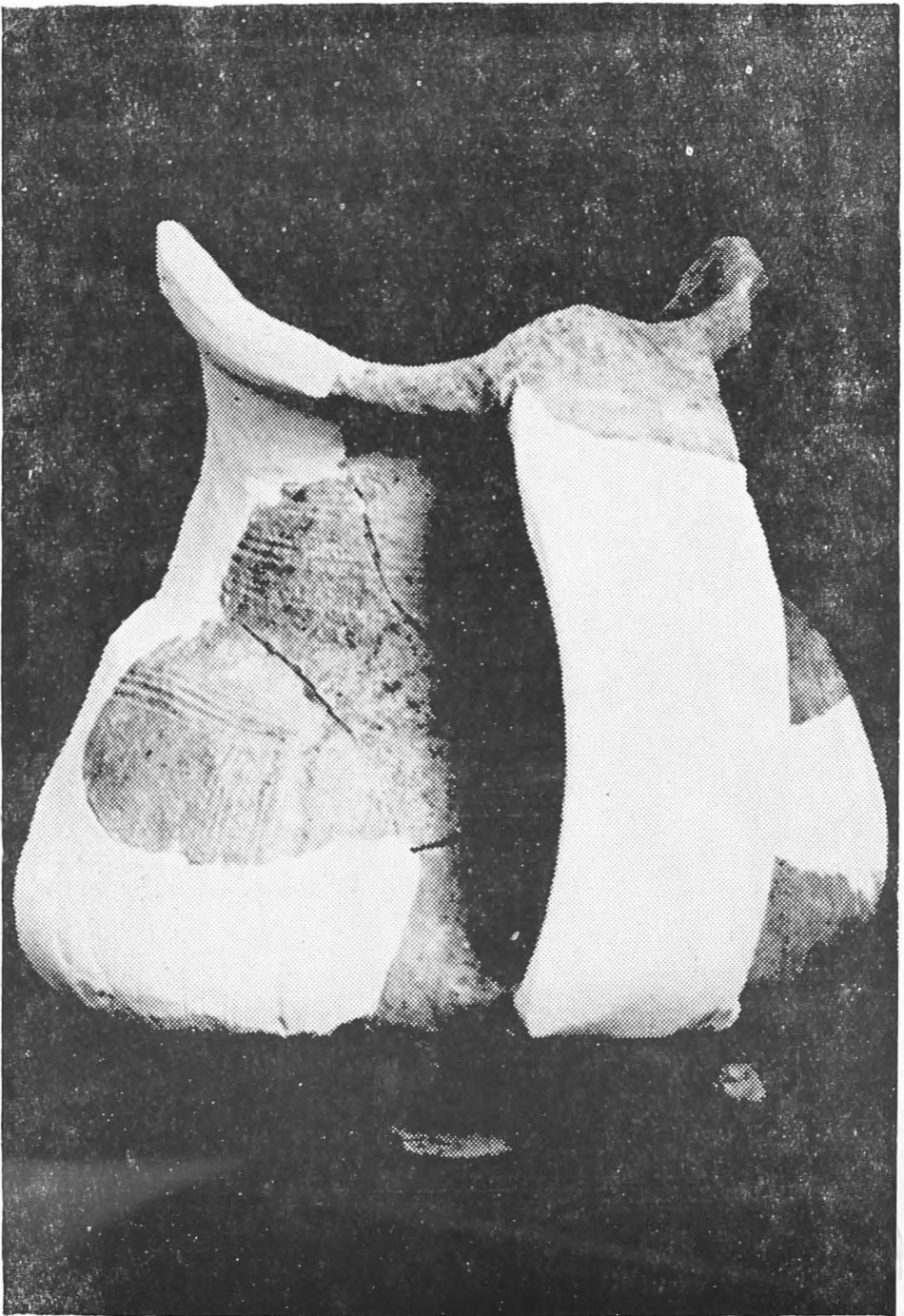
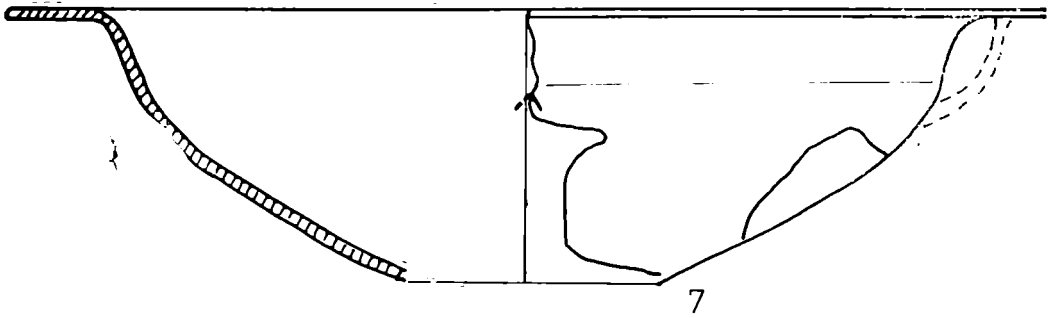
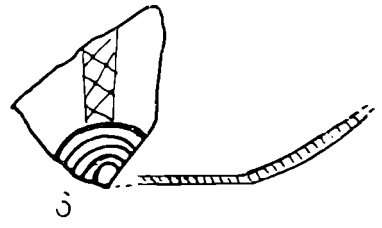
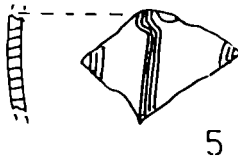
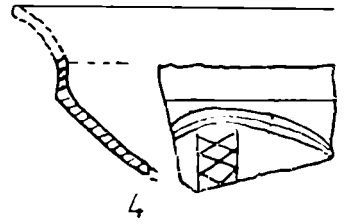
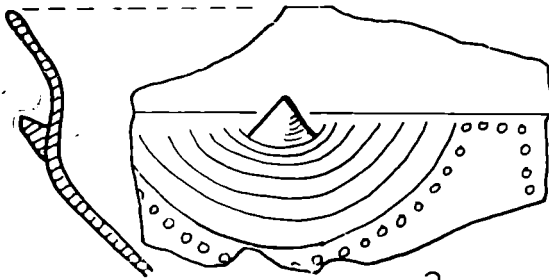
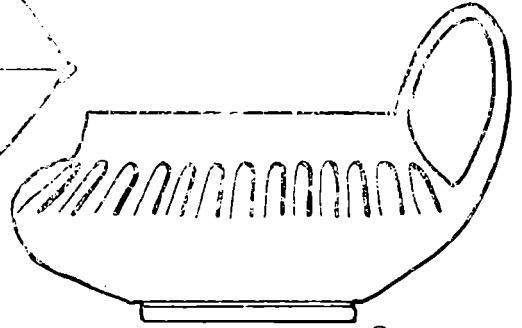
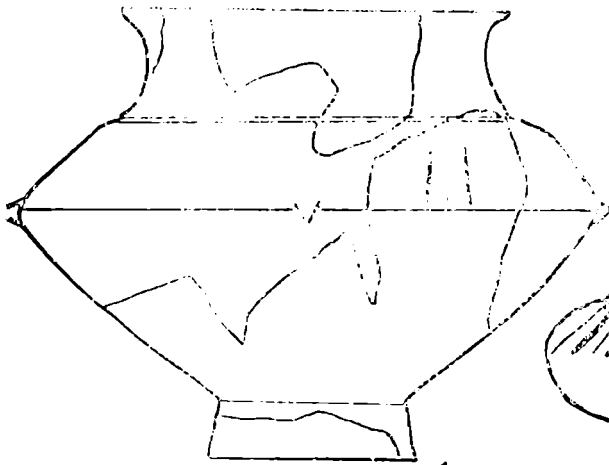

Fig. 2



Fig. 3



PLAȘA I

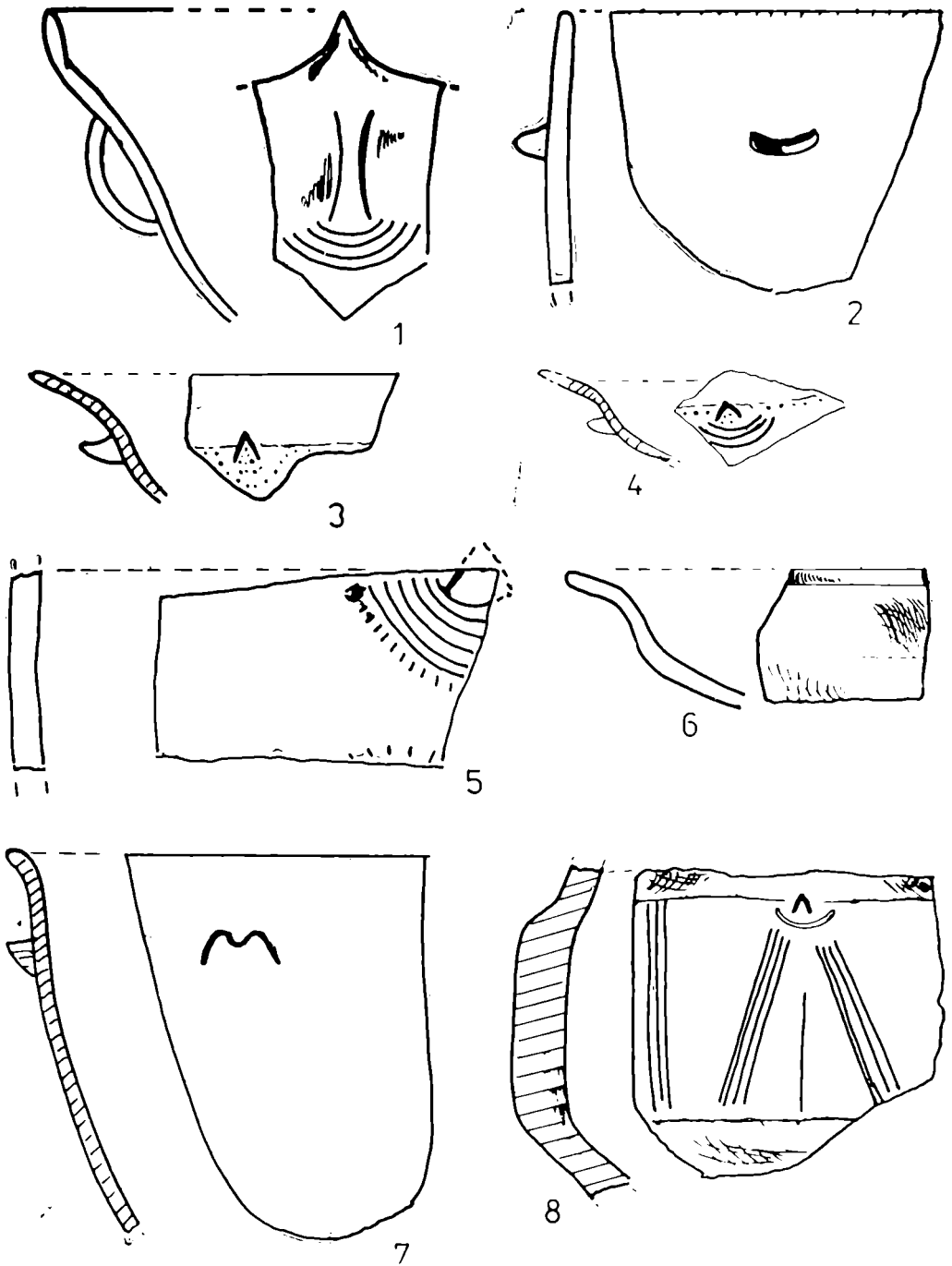

PLANȘA II

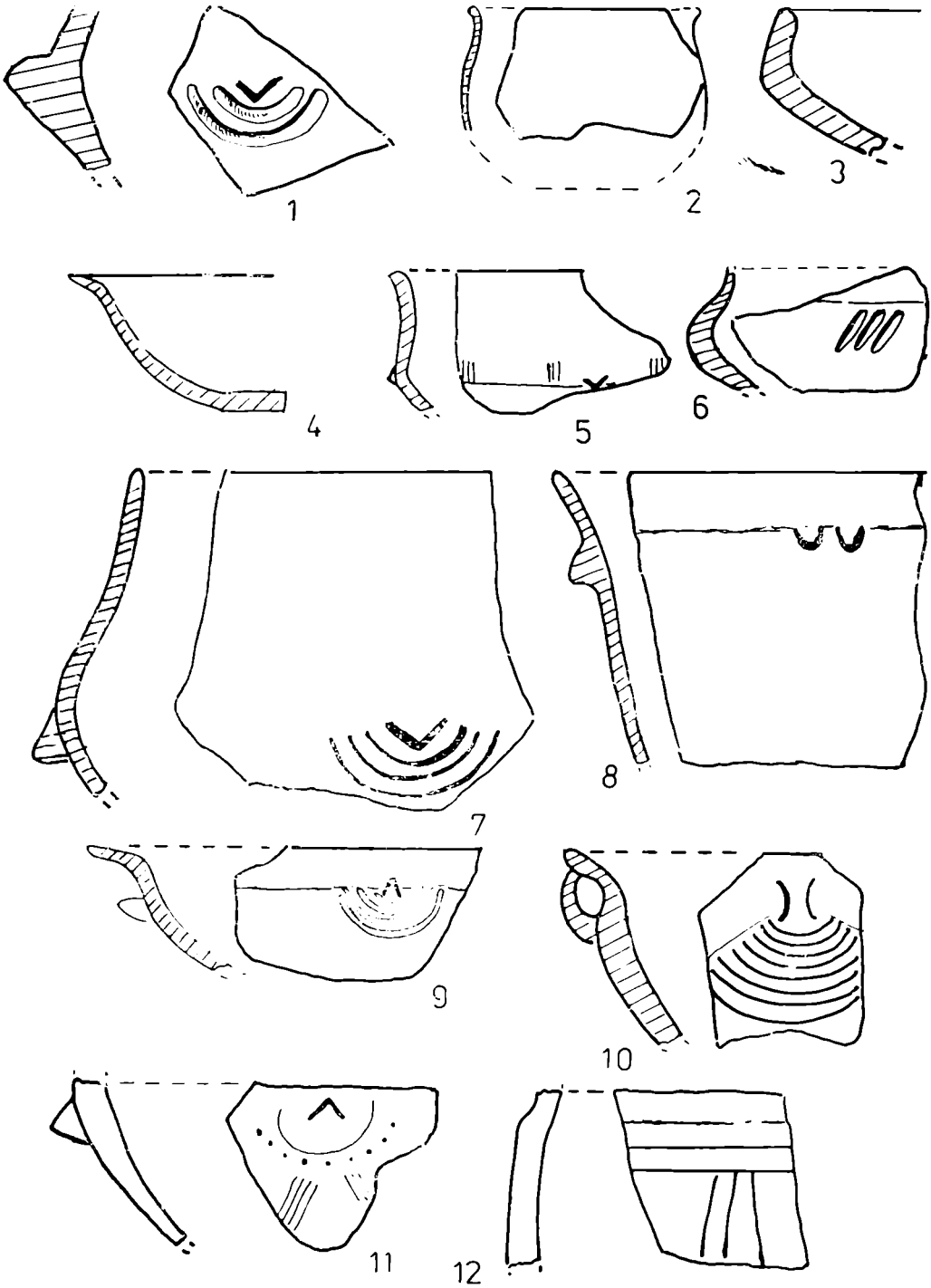

PLANȘA III

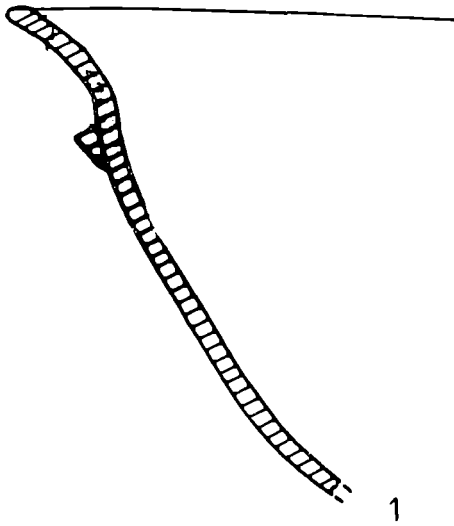

1

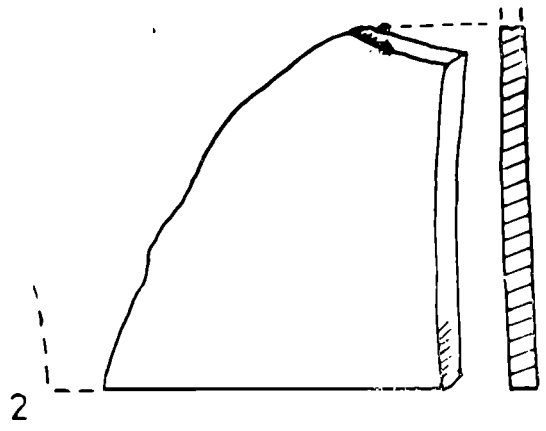

2

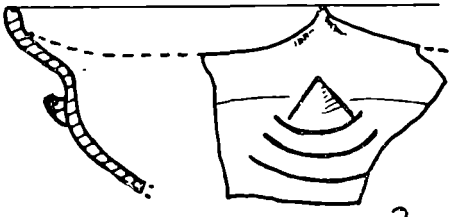

3

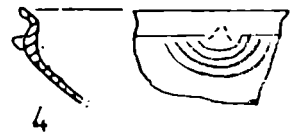

4



5

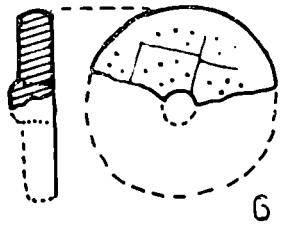

6

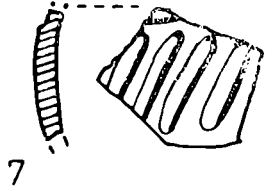

7

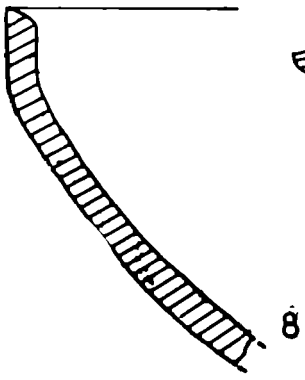

8

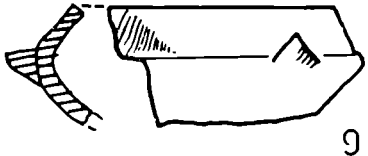

9



10

PLANȘA IV

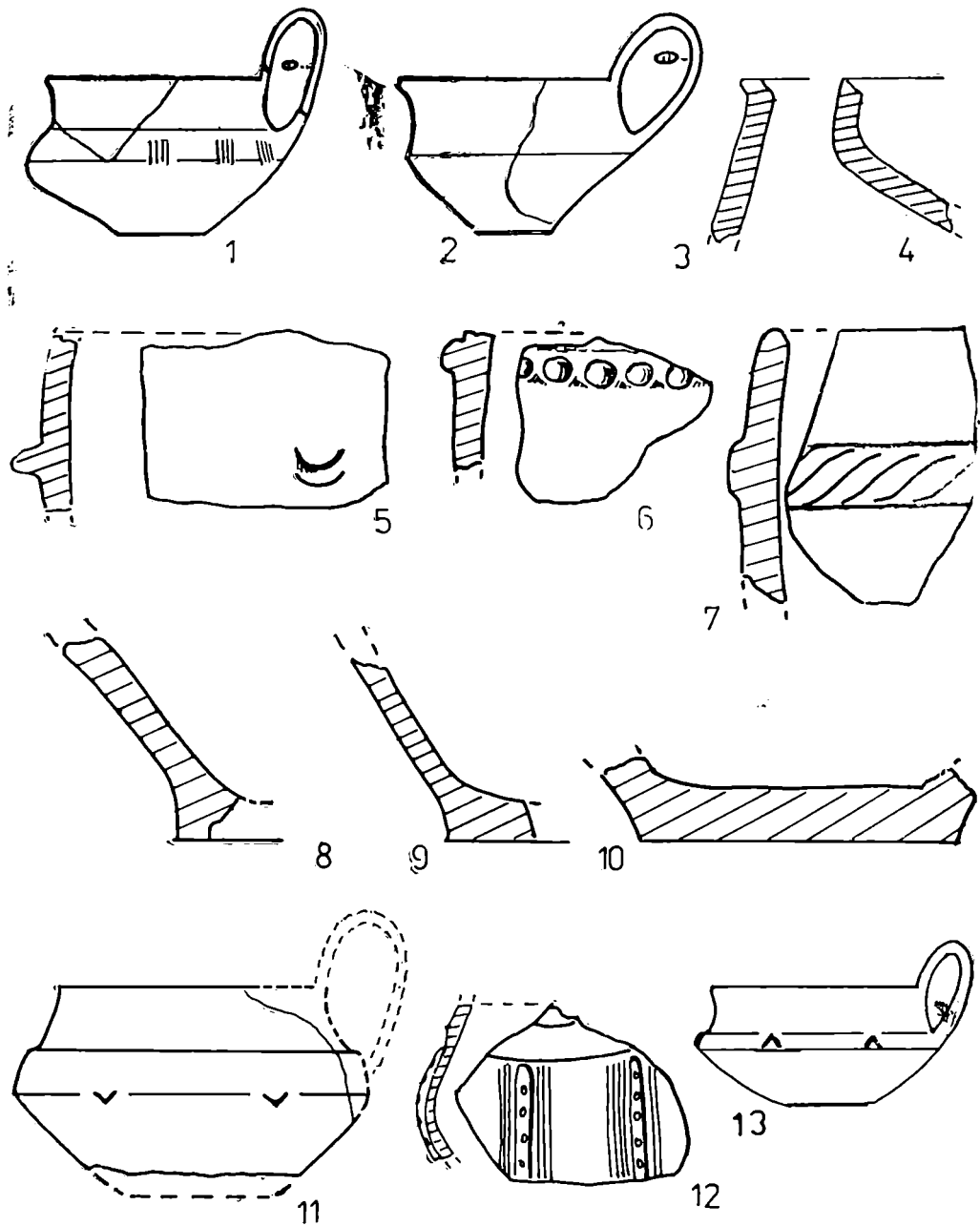

PLANȘA V

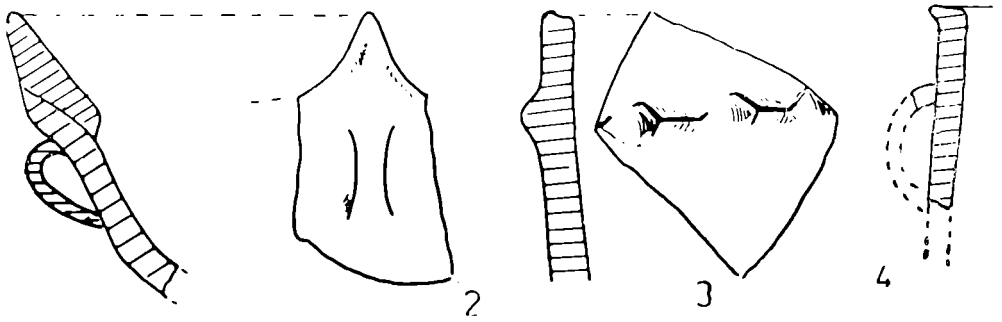
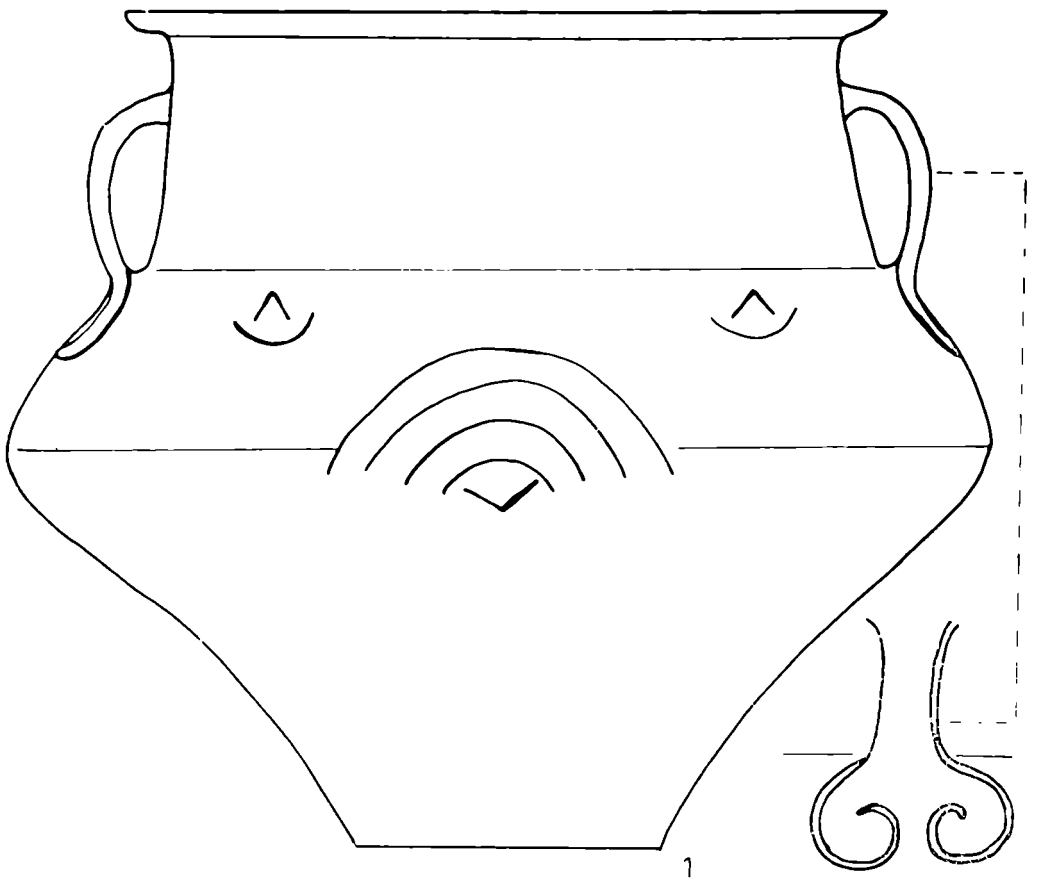

PLANȘA VI

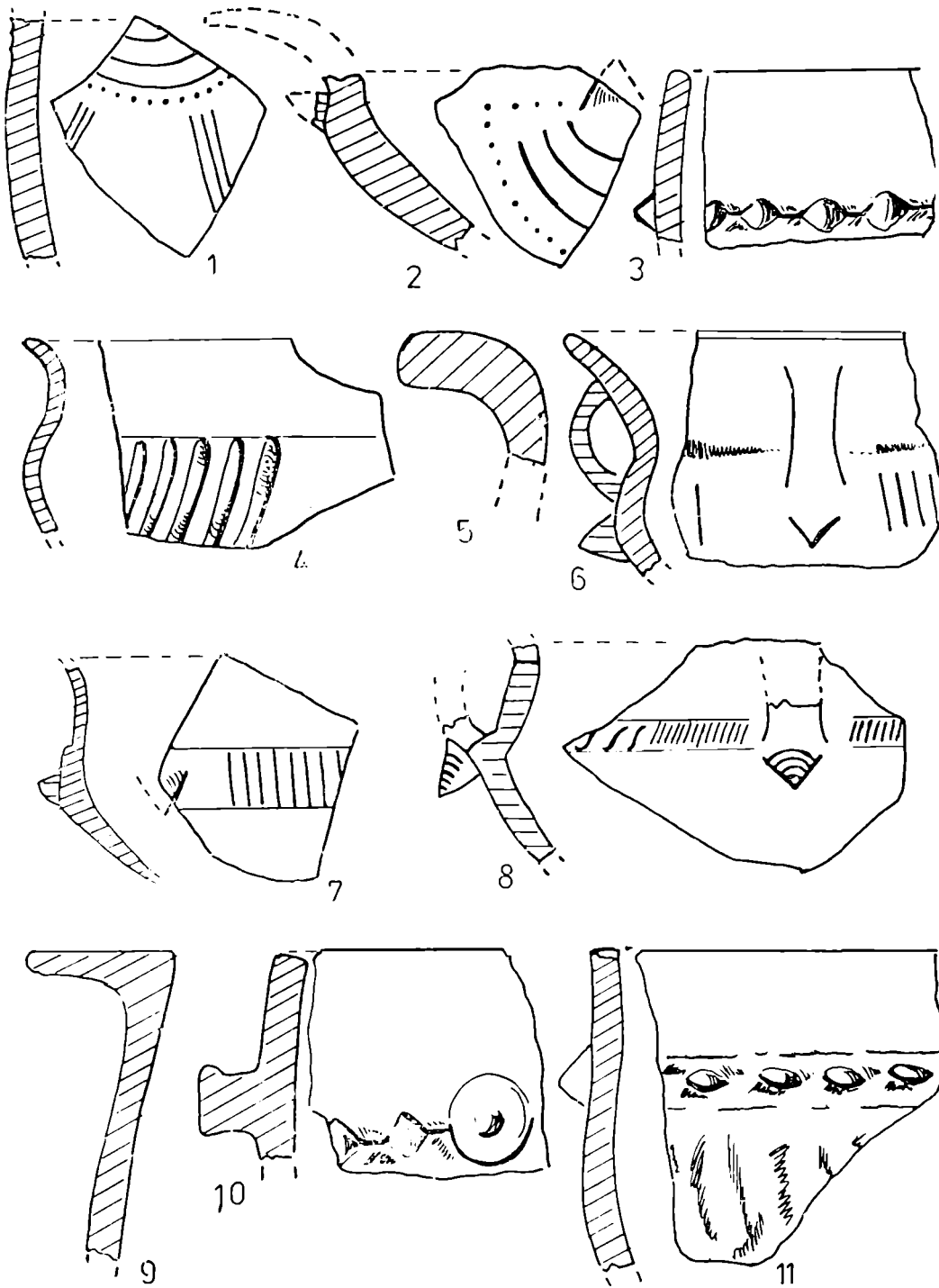

PLAȘĂ VII

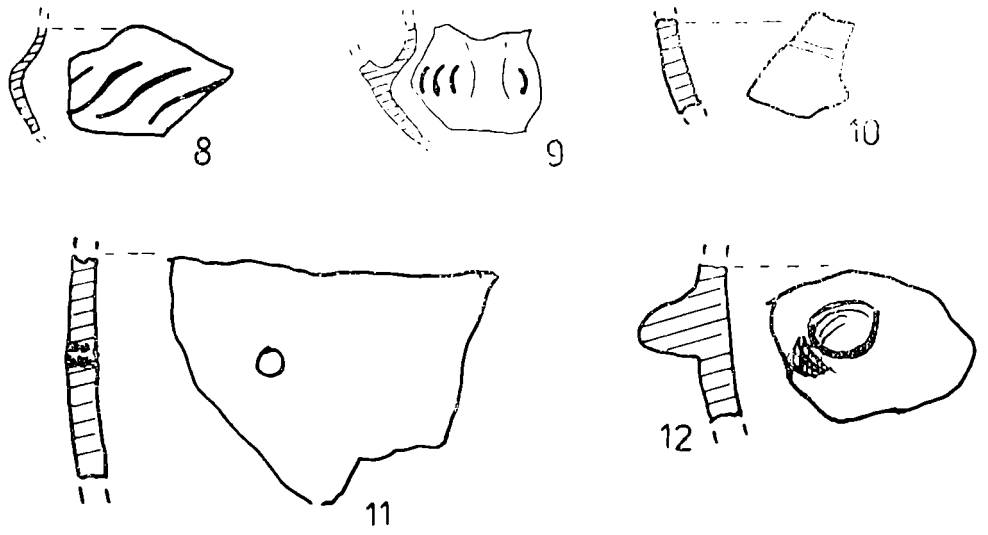
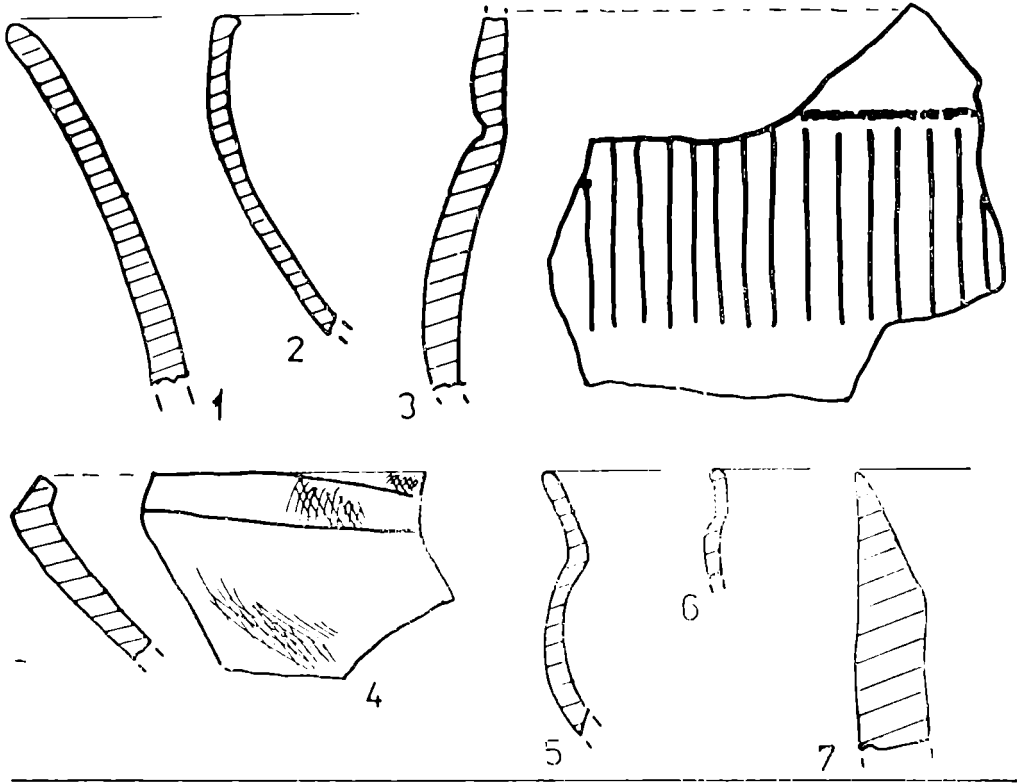

PLANȘA VIII

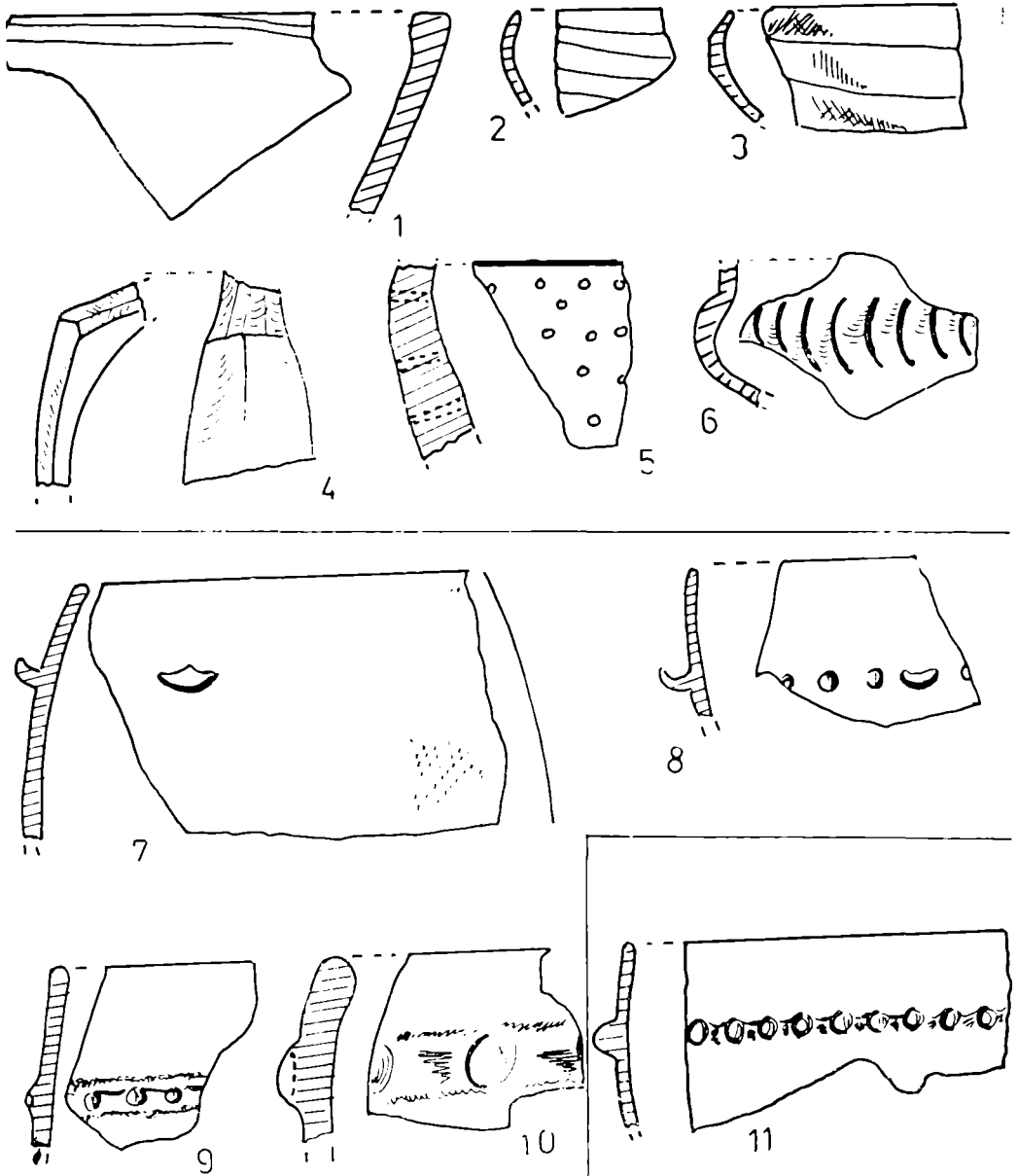

PLANȘA IX



1

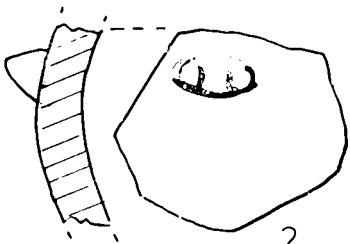
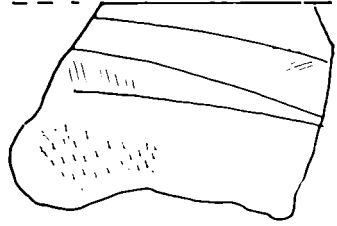
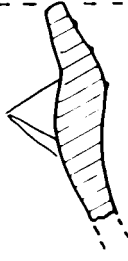

2

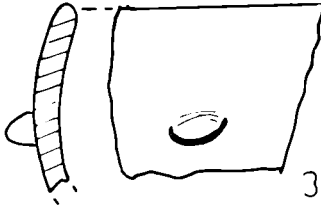

3

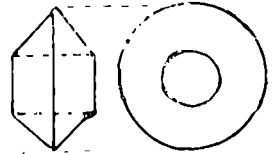

4

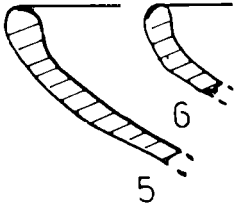

5



6



7

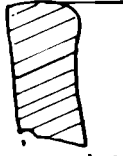

8



9

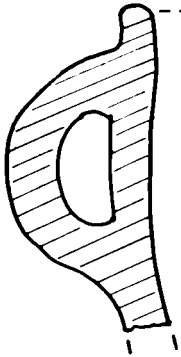

11



10



11

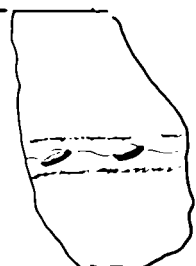

12

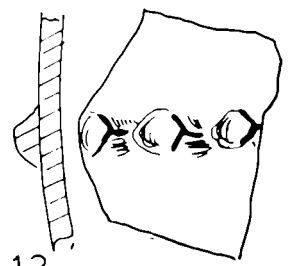

PLANȘA X

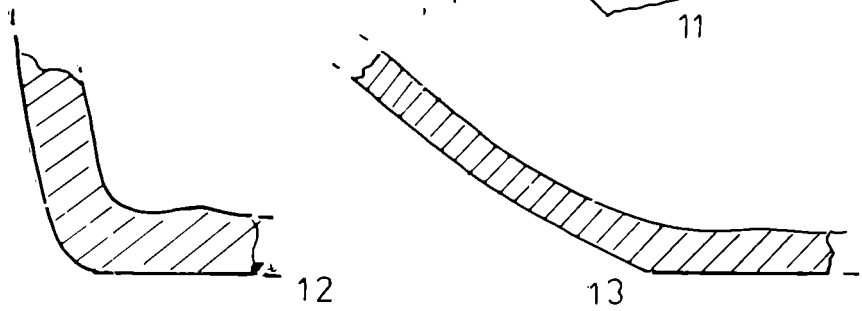
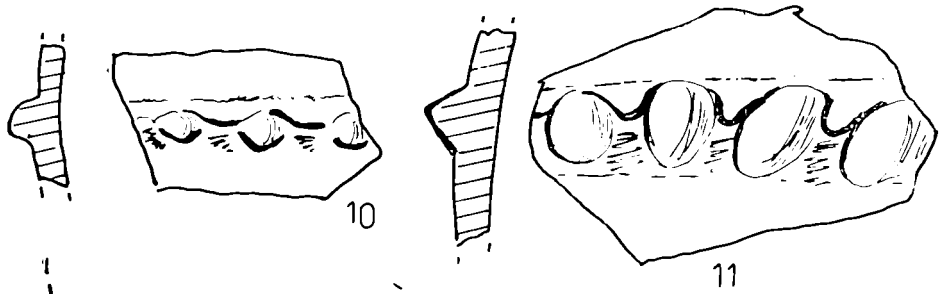
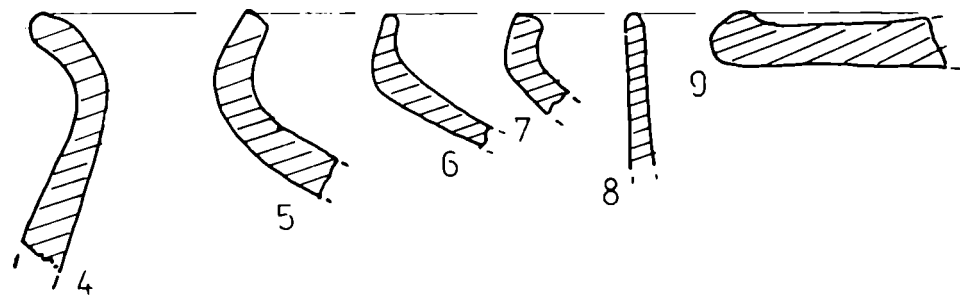
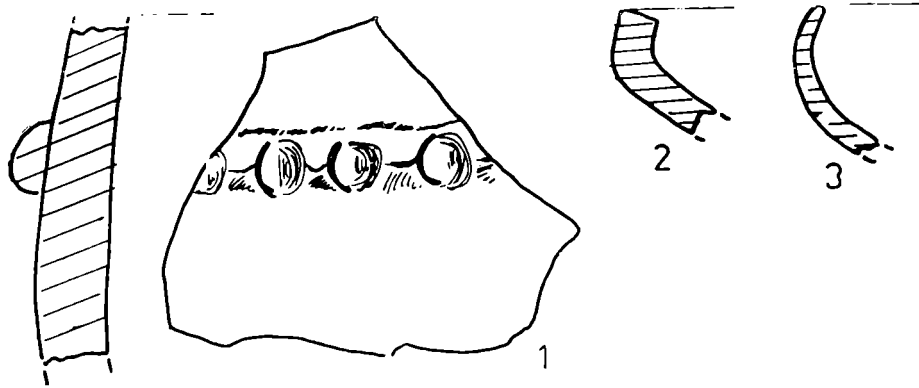

PLANȘA XI

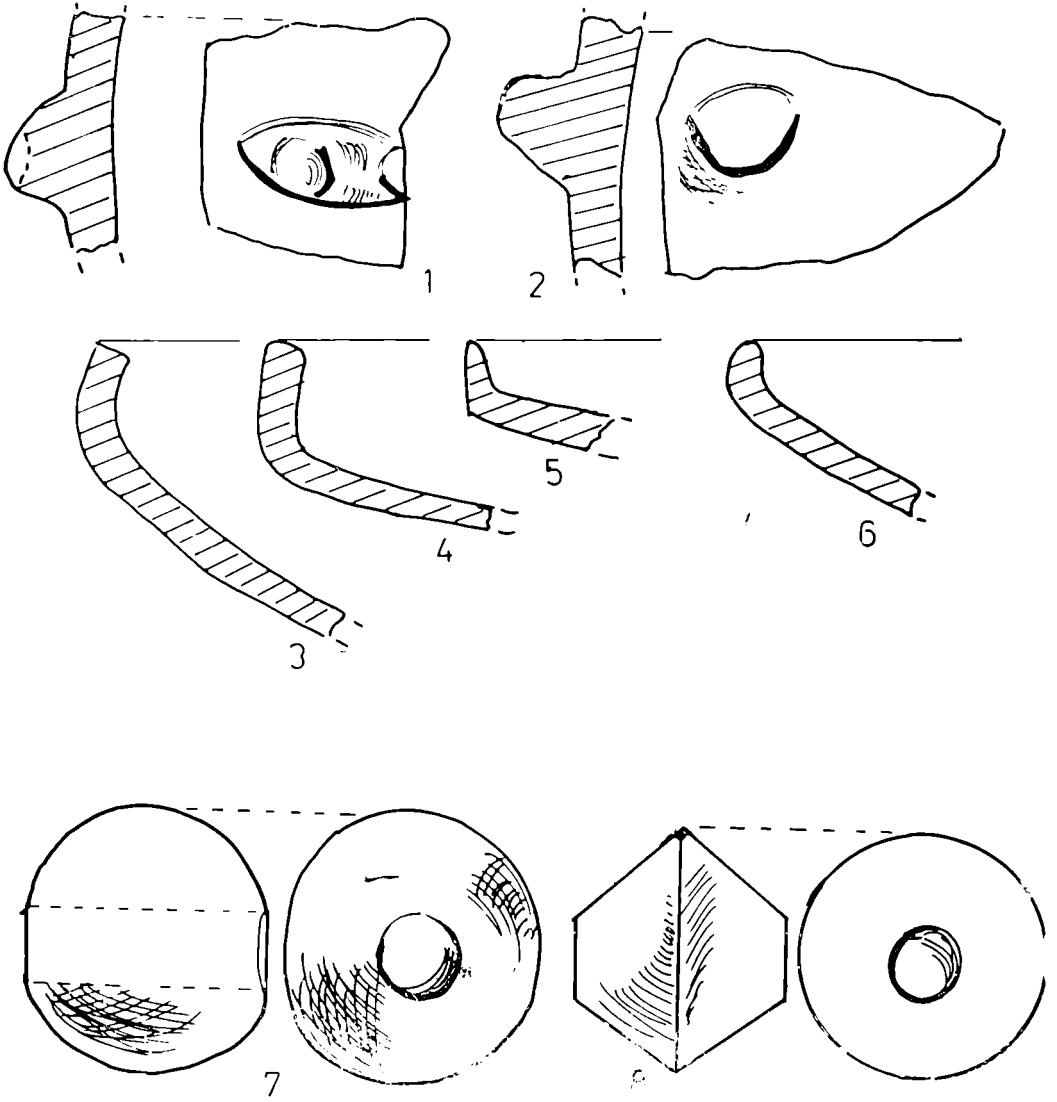

PLANȘA XII

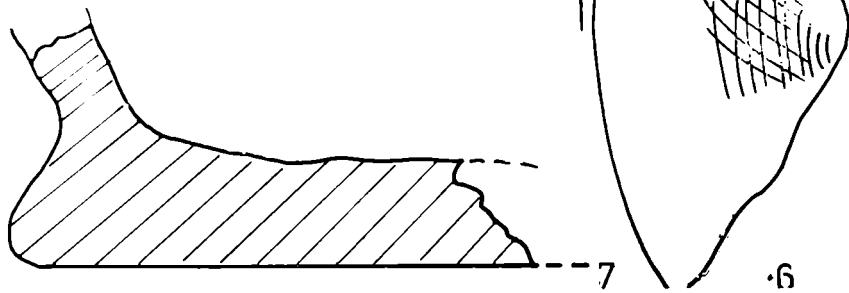
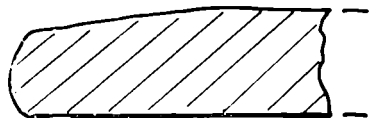
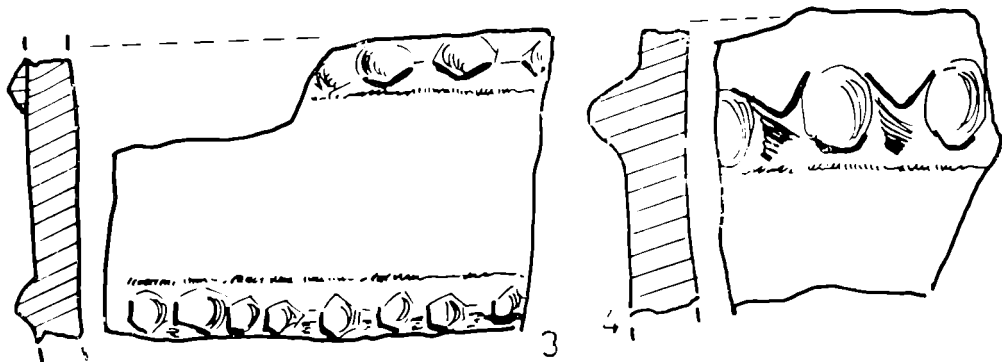
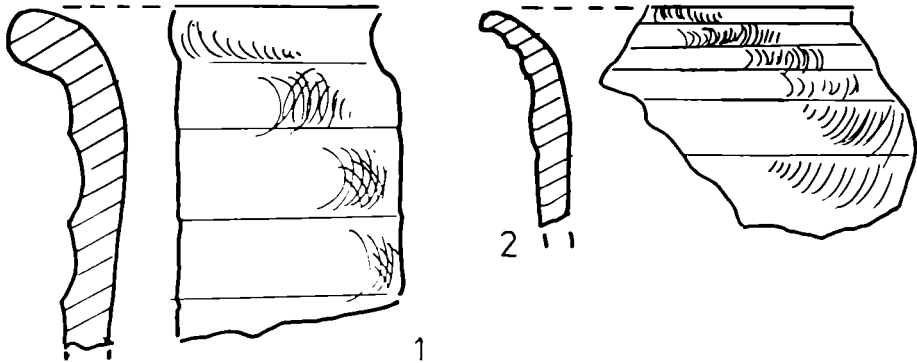

PLANȘA XIII

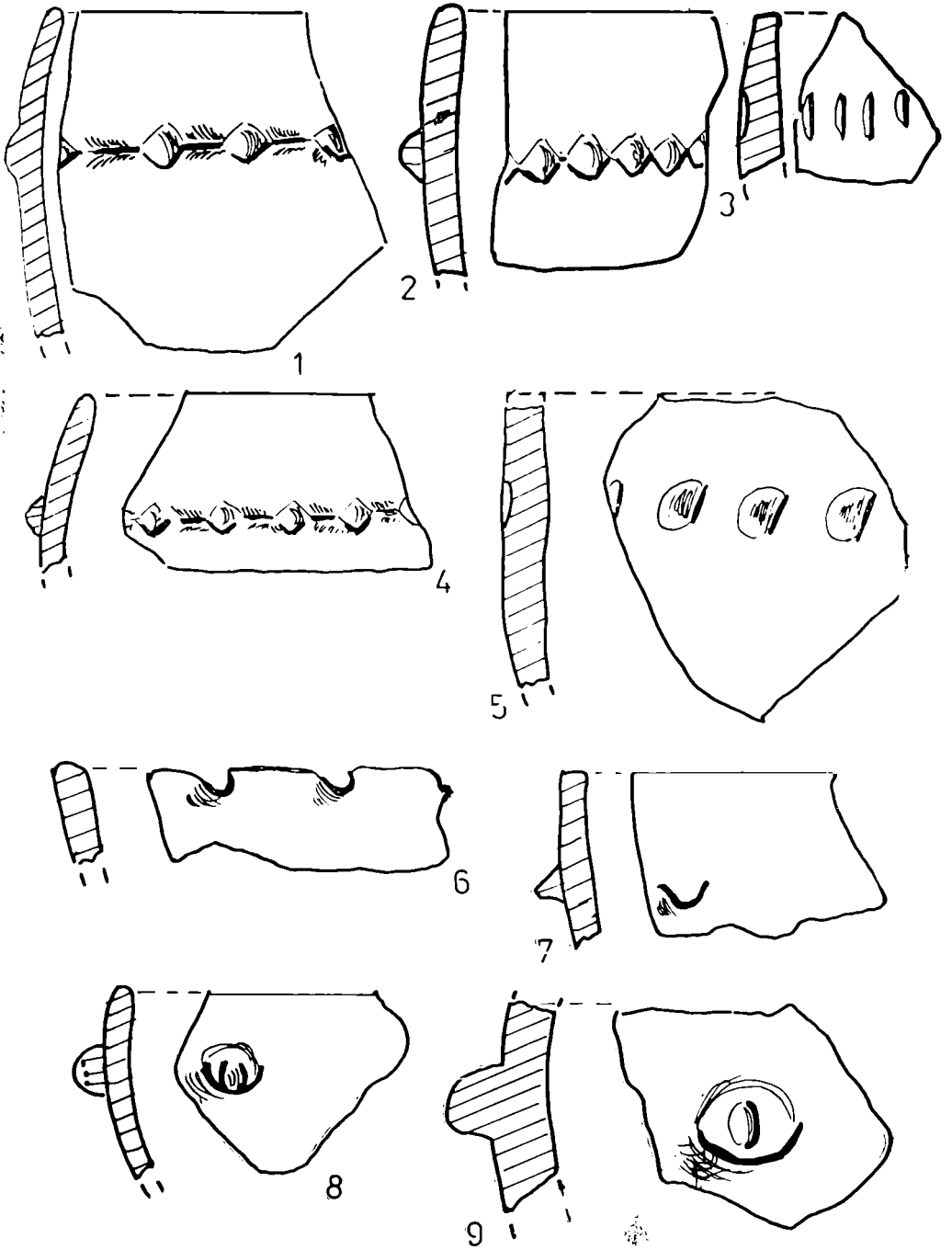

PLANȘA XIV

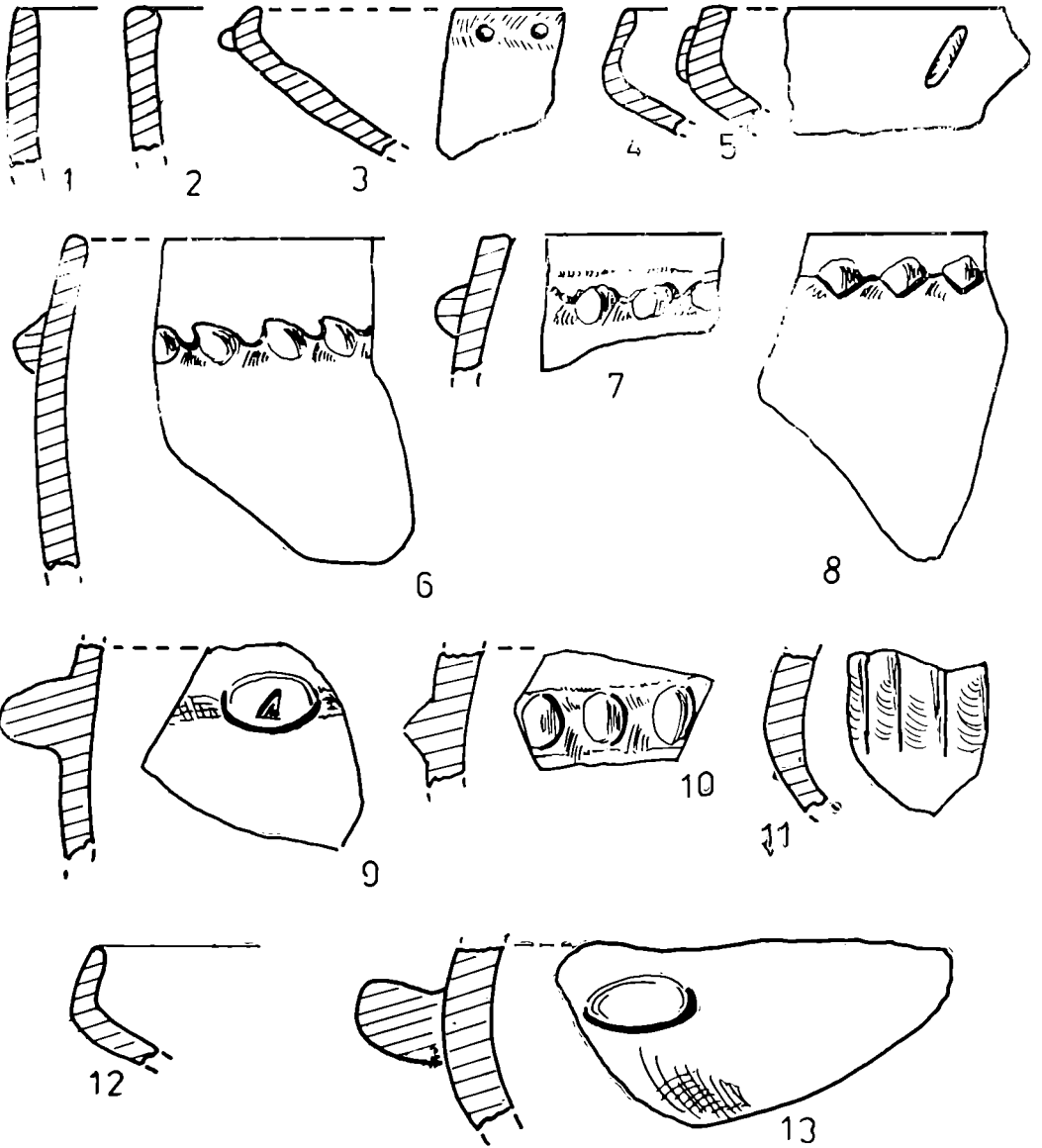

PLANȘA XV

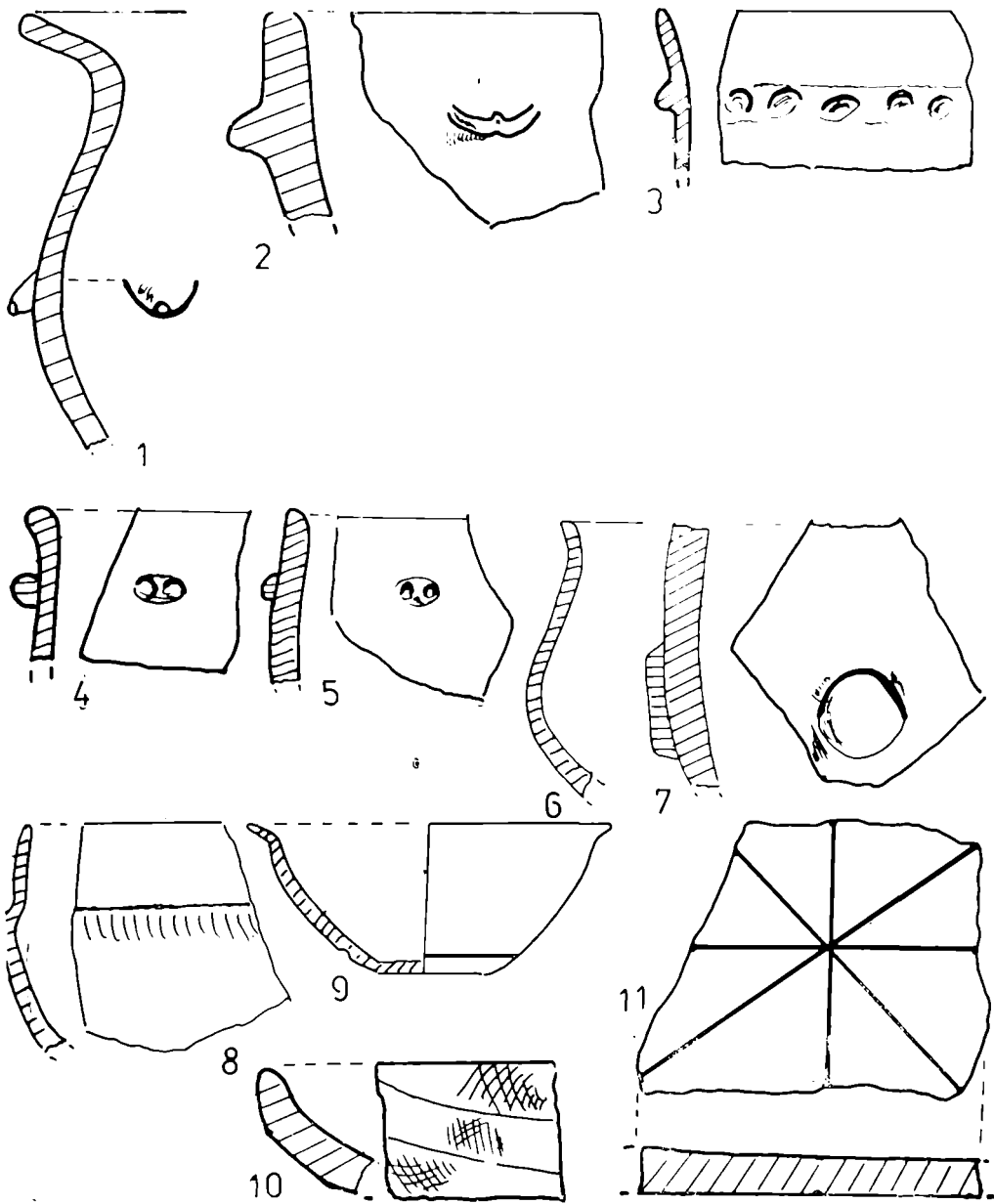

PLANȘA XVI

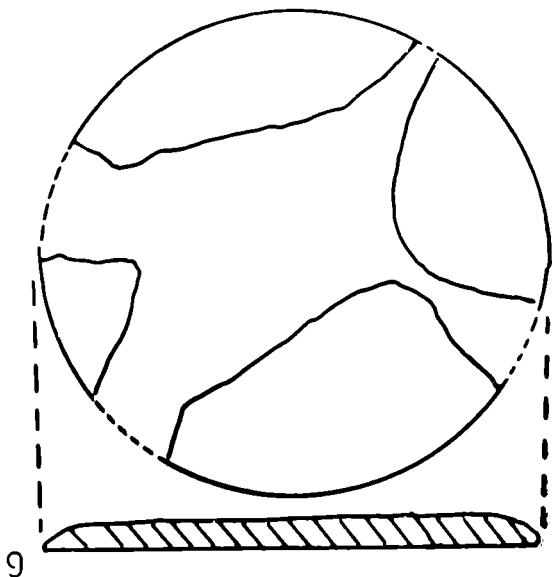
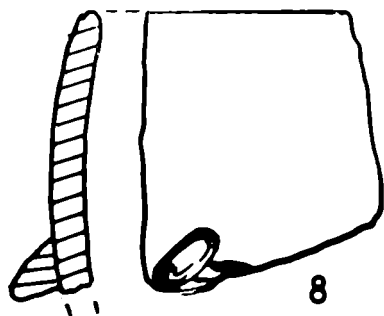
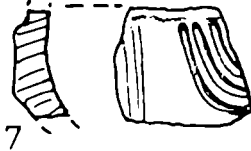
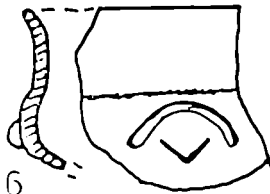
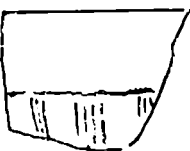
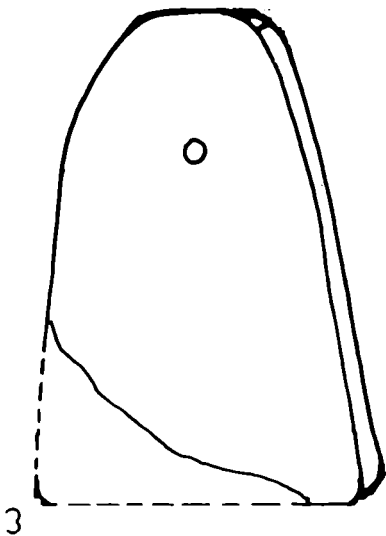
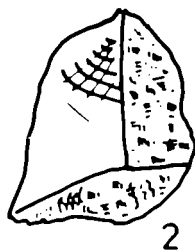
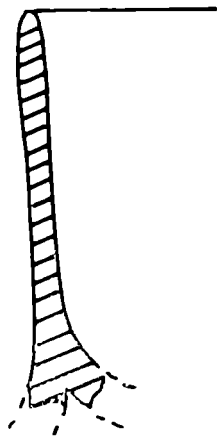

PLANȘA XVII

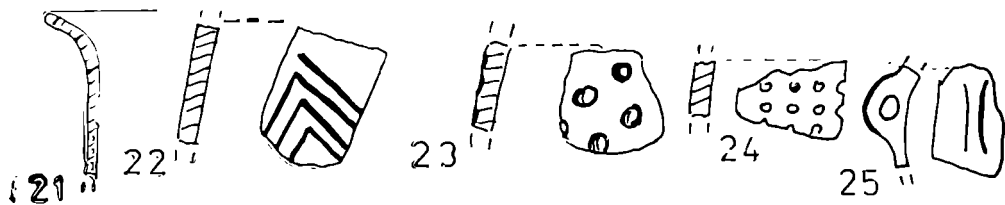
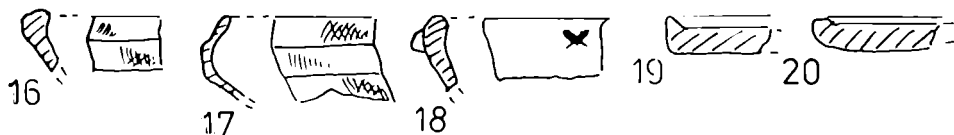
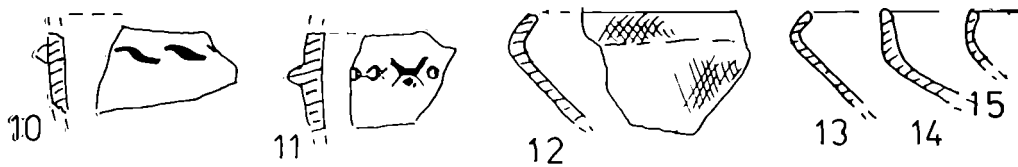
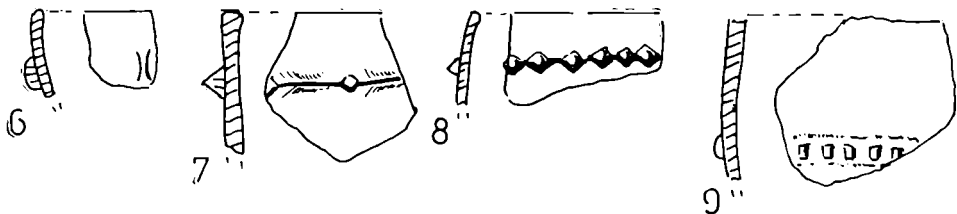
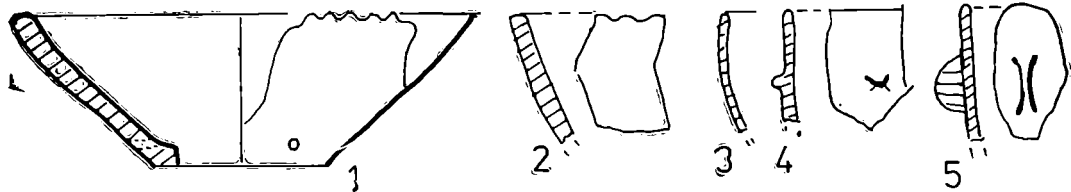

PLANȘA XVIII

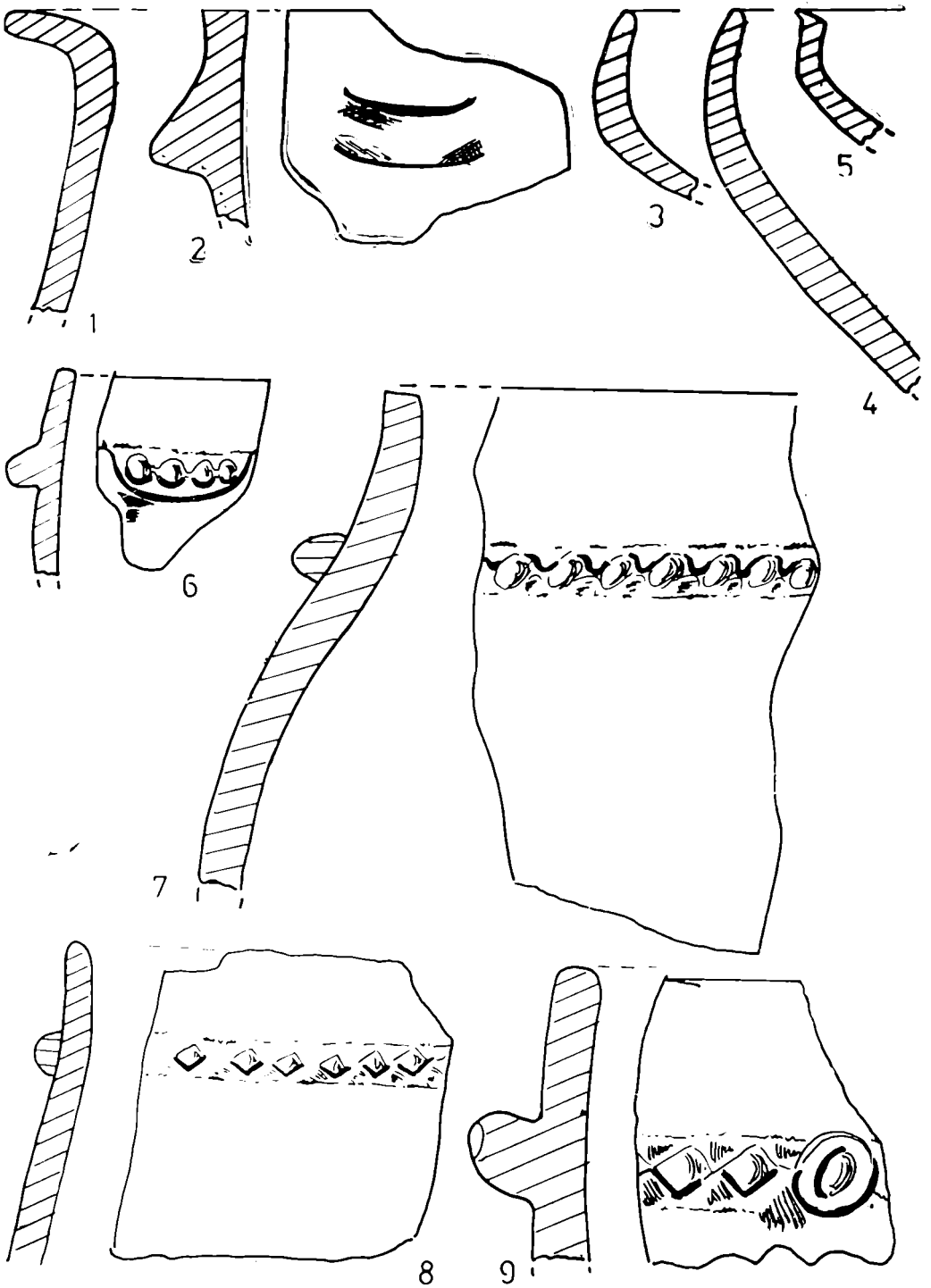

PLAȘA XIX

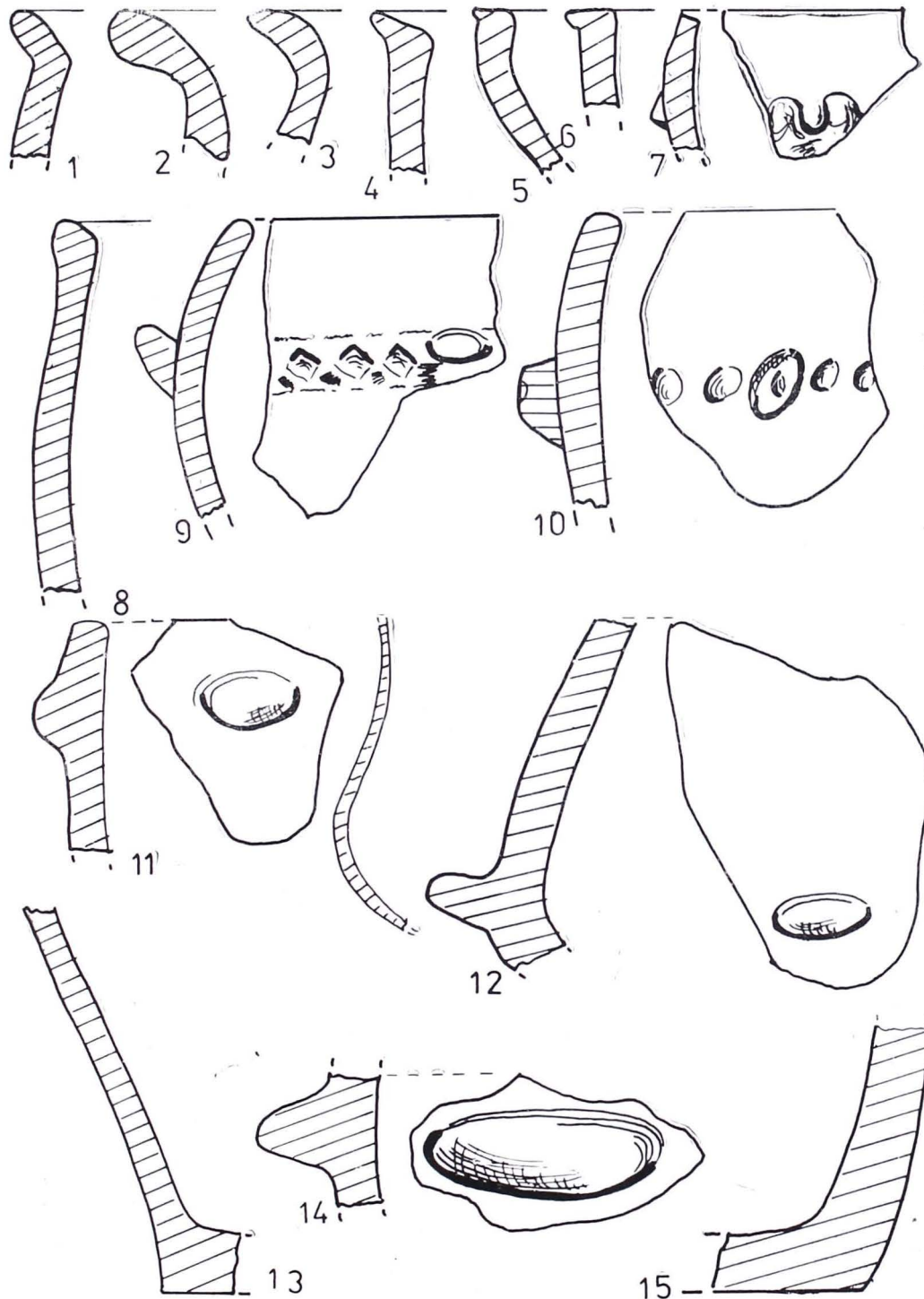

PLANȘA XX

BIBLIOTECA
MUZEULUI JUDEȚEAN ARAD

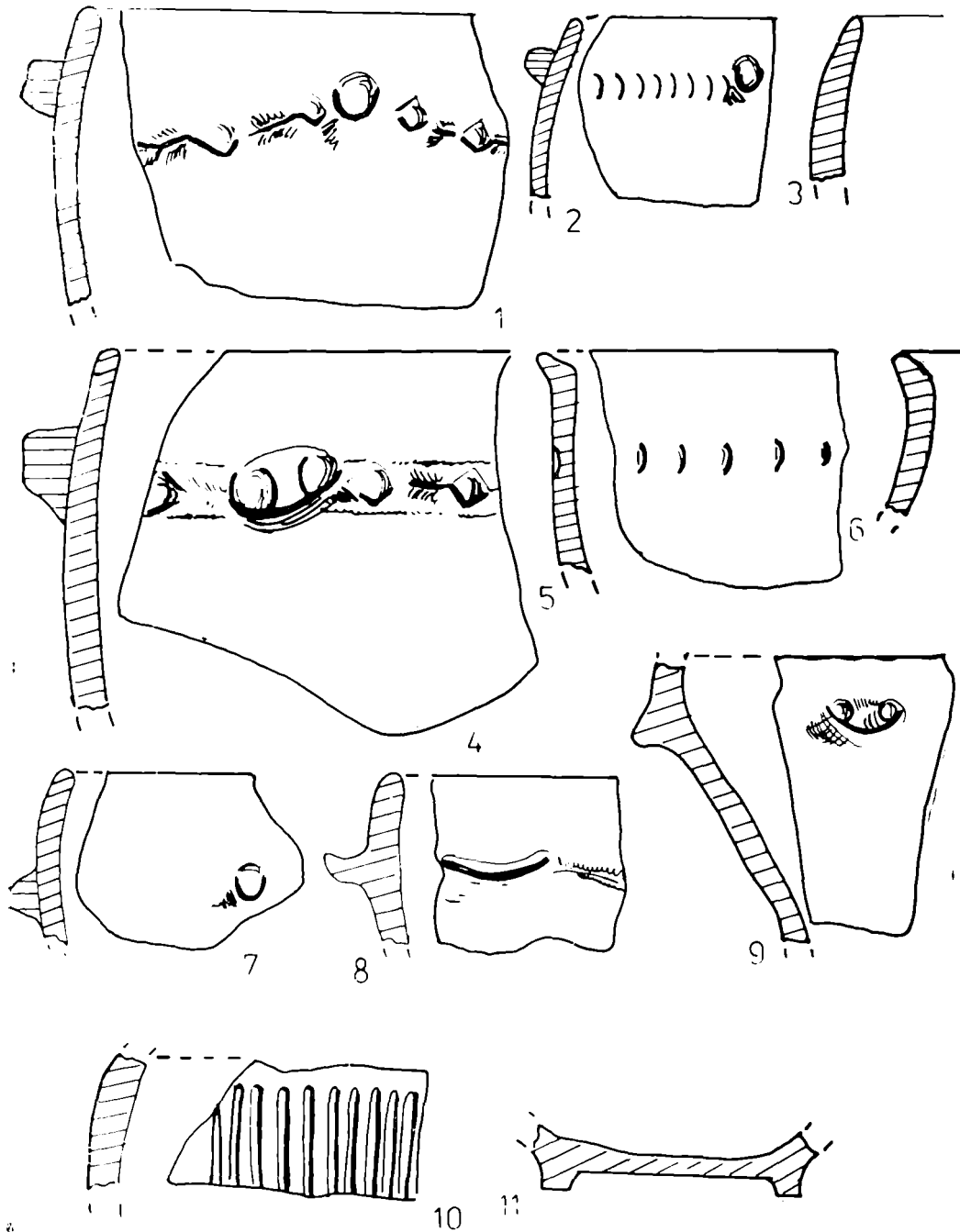

PLANȘA XXI

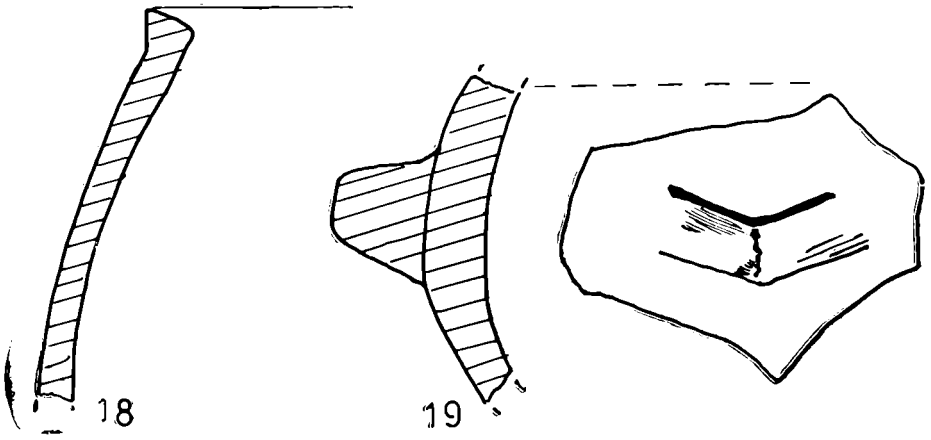
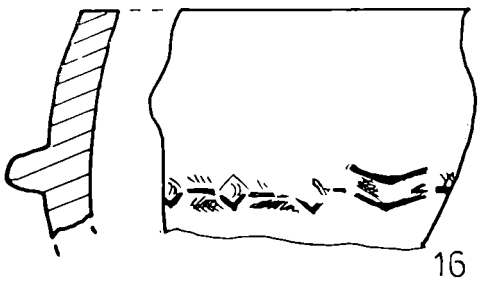
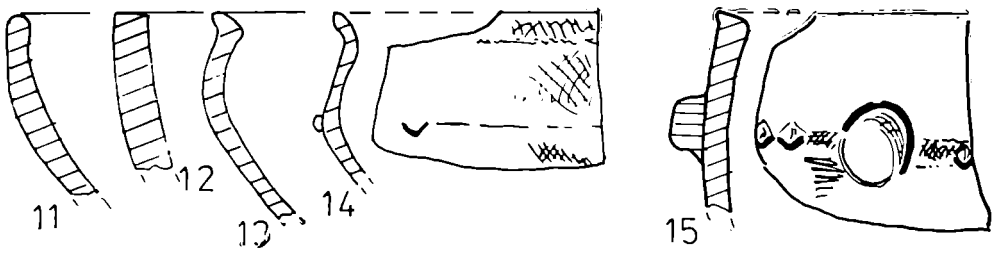
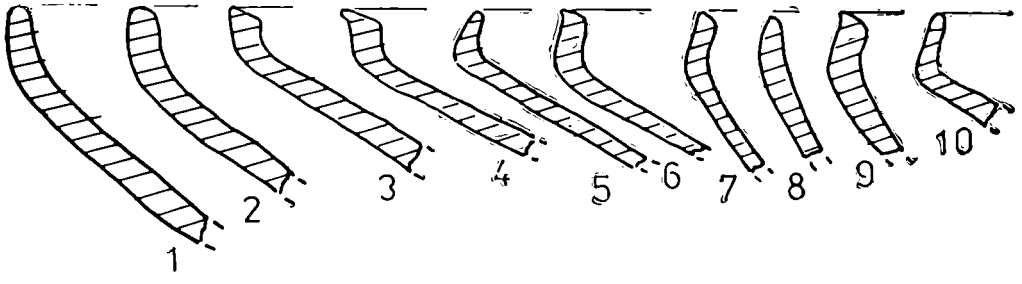

PLAȘA XXII

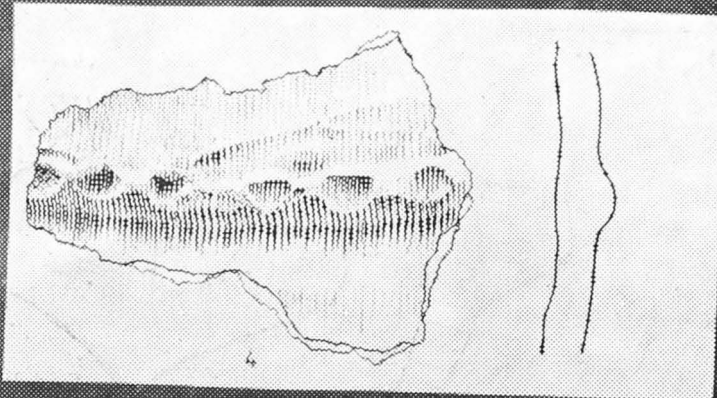
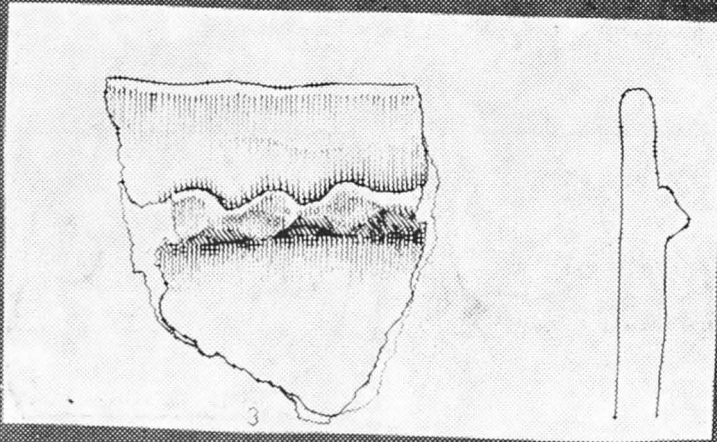
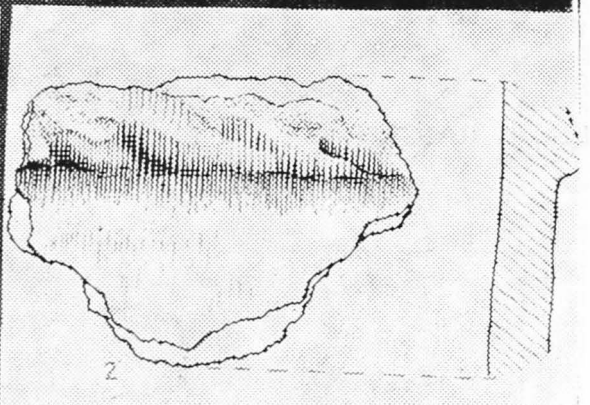
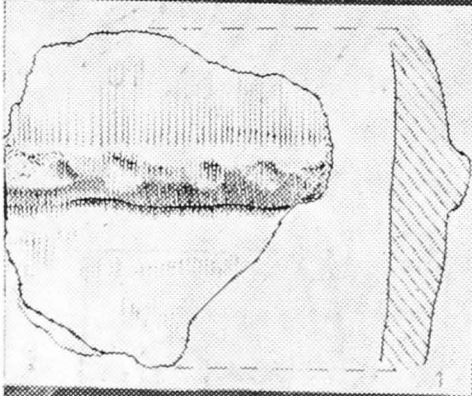

PLANȘA XXIII

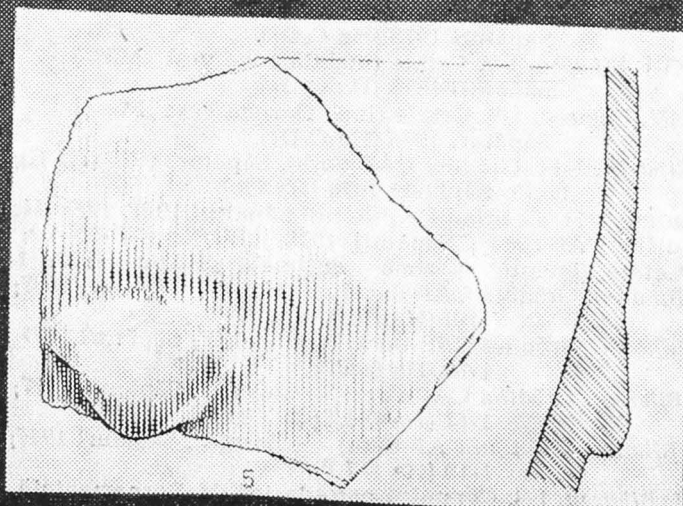
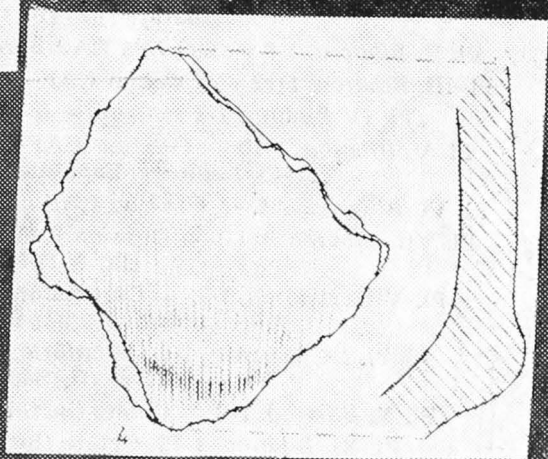
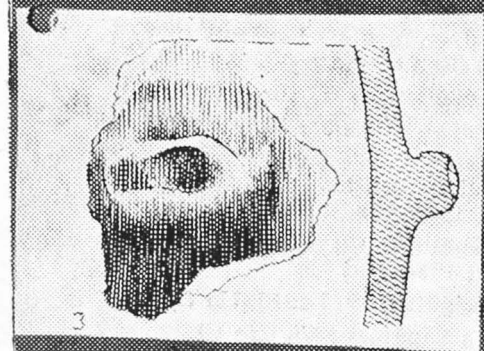
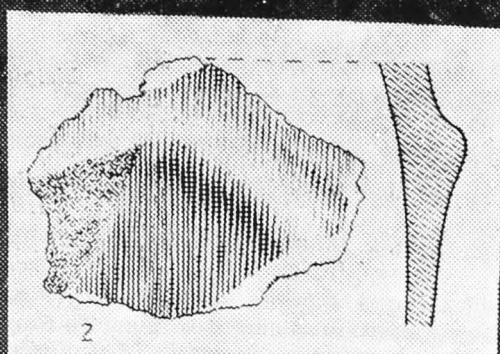
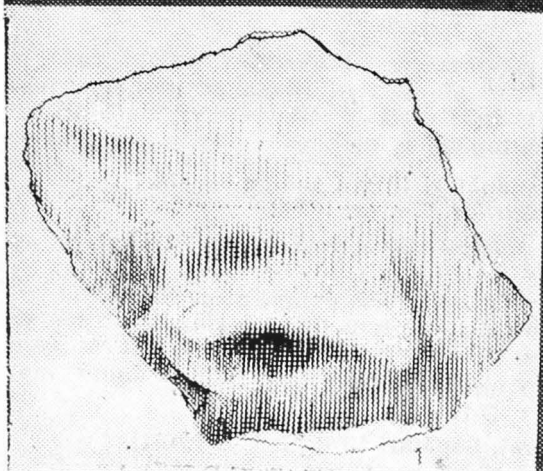

PLAȘA XXIV

Lista figurilor

- Fig. 1. *Biharea* — Grădina CAP-Baraj; săpături 1979. Cană cu caneluri (Br C-D); Muzeul Țării Crișurilor, Inv. nr. 10942
- Fig. 2. *Biharea* — Grădina CAP-Baraj; săpături 1979. Cană ornamentată cu incizii fine (Br. C-D); Muzeul Țării Crișurilor, Inv. nr. 10942.
- Fig. 3. *Biharea* — Grădina CAP-Baraj; săpături 1979. Fragment de vas mare ornamentat în maniera Suciul de Sus — Lăpuș (Br C-D-HaA₁); Muzeul Țării Crișurilor, Inv. nr. 10942.
- Pl. I. *Biharea* 1, 2, — *Lutărie II*; Săpături 1974; 3-7 — *Lutărie III*; Săpături 1974 (Br C-D-Ha A₁).
- Pl. II. *Biharea*. 1-8 — Grădina CAP-Baraj; Săpături 1978 (Br C-D-HaA₁).
- Pl. III. *Biharea*. 1-12 — Grădina CAP-Baraj; Săpături 1978 (Br C-D-HaA₁).
- Pl. IV *Biharea* 1-8 — *Lutărie I*; Săpături 1973 (Br C-D-HaA₁)
- Pl. V. *Biharea*. 1-10 — Grădina CAP-Baraj — „Insulă”; Săpături 1977; 11-13. *Lutărie I*, Săpături 1973 (Br C-D-HaA₁).
- Pl. VI. *Biharea*. 1-4. — Grădina CAP-Baraj. Săpături 1977 (Br C-D-HaA₁).
- Pl. VII. *Biharea*. 1-11. — Grădina CAP-Baraj — „Insulă”; Săpături 1977 (Br. C-D-HaA₁).
- Pl. VIII. *Biharea*. 1-7. — *Cărămidărie II*; Săpături 1974 (Ha A₁-B₂?); 8-9. *Lutărie I*; Săpături 1973 (HaB).
- Pl. IX. *Biharea*. 1-6. — *Lutărie I*; Săpături 1973 (Ha-A₁?); 11 — *Lutărie III*; Săpături 1974 (Ha).
- Pl. X. *Biharea*. 1-2 — Cetate (incintă); Săpături 1975-1976 (Ha C).
- Pl. XI. *Biharea*. 1-13. Cetate (incintă); Săpături 1976 (Ha C)
- Pl. XII. *Biharea*. 1-8. Cetate (incintă zona-vest, „Măr”). Săpături 1975 (Ha C-D?).
- Pl. XIII. *Biharea*. 1-7. Cetate (incintă zona vest „Măr”) Săpături 1975 (Ha C-D?).
- Pl. XIV. *Biharea*. 1-9. Cetate (incintă zona vest „Măr”). Săpături 1975 (Ha C-D?).
- Pl. XV. *Biharea*. 1-11. Grădina CAP-Baraj. Săpături 1975 (Ha C); 12-13; Săpături 1976 (Ha C).
- Pl. XVI. *Biharea*. 1-11. Grădina CAP-Baraj. Săpături 1977, 1978 (HaC).
- Pl. XVII. *Biharea*. Grădiște CAP-Baraj; Săpături 1978; 1-7 (Br C-D-HaA₁); 8-9 (Ha C)
- Pl. XVIII. *Biharea*. Cetate (incintă — zona centrală); Săpături 1973; 1-25 (Ha C).
- Pl. XIX. *Biharea*. Grădina CAP-Baraj — „Insulă”; Săpături 1977; 1-9 (Ha C-D).
- Pl. XX. *Biharea*. Grădina CAP-Baraj — „Insulă”; Săpături 1977 1-15 (Ha D-LT).
- Pl. XXI. *Biharea*. Grădina CAP-Baraj — „Insulă”. Săpături 1977; 1-11 (Ha D-LT).
- Pl. XXII. *Biharea*. Grădina CAP-Baraj — „Insulă”. Săpături 1977; 1-19 (Ha D-LT).
- Pl. XXIII. *Biharea*. 1-4. Ceramică geto-dacică (Ha) ornamentată cu brîuri. Muzeul Țării Crișurilor, Inv. nr. 7091, 7081, 7101, 7094.
- Pl. XXIV. *Biharea*. 1-5. Ceramică geto-dacică (Ha) ornamentată cu butoni. Muzeul Țării Crișurilor, Inv. nr. 7076, 7086, 7105, 7094.

— Résumé —

Les auteurs présentent les matériaux archéologiques de Biharea (céramique) datant du I-er millénaire av. n.è. de la fin de l'Âge du Bronze et du commencement du Hallstatt (Br. C-D; Ha A₁), du Hallstatt moyen et tardif (Ha C-D) jusqu' au commencement de la Tène. Peu de matériaux sont placés hypothétiquement dans la phase Hallstatt B.

On met en relief ainsi à Biharea un important habitat gète-dace qui dure du Hallstatt moyen (civilisation de Basarabi Ha C) et tardif jusqu' au La Tène. On a mis en évidence quelques' uns du types de vases gète-daces du Ha C-D et la poterie dacique du Ha D — LT.

Les recherches de Biharea mettent en lumière la civilisation archaïque gète-dace, datant d'avant du contact avec les Celtes et partiellement du temps de la coexistence avec les Celtes pénétrés au nord-ouest de la Roumanie, et son développement synchrone, unitaire, sur tout le territoire de la Dacie.

SFÎRȘITUL EMISIUNILOR MONETARE DACE ÎN DACIA INTRACARPATICĂ

EUGEN CHIRILĂ — MIRCEA BARBU

După o perioadă de intensă activitate, care începe încă pe la mijlocul secolului III î.e.n., dacă nu mai devreme, și se desfășoară pe cel puțin 150 — 160 de ani, dacii din spațiul intracarpatic¹ își reduc progresiv emisiunile monetare, unele monetării dispar și, la sfârșitul secolului II sau începutul secolului I î.e.n., monetările din spațiul amintit încetează definitiv să emită monetă de tip tradițional.

Încetarea activității monetărilor din Dacia intracarpatică la vremea amintită este un fenomen cu adânci implicații, nu numai economice, ci și politice și sociale care se cer cercetate.

În timp ce pe la sfârșitul secolului III și în primele două decenii ale secolului II î.e.n., interval ce reprezintă epoca de maximă înflorire a emisiunilor monetare dace în Dacia intracarpatică, activau intens aici trei — patru ateliere monetare², corespunzând unor formații politice de tipul uniunilor de triburi³, după jumătatea secolului II î.e.n. numărul acestor ateliere se reduce la două⁴. Unul din ele emite monetele de tip vest-transilvan, celălalt așa numitele piese de tip Hunedoara⁵.

Apariția monetăriei care emite piesele de tip Hunedoara este un fenomen cu deosebită semnificație; într-adevăr este un fapt stabilit că un atelier monetar aparține unei formații politice. Vestul Transilvaniei cuprinzând în această noțiune și o parte a Banatului, zona Aradului și partea de sud a Crișanei, are o lungă tradiție în ce privește emiterea de

¹ Am inclus în noțiunea de Dacia intracarpatică și Transilvania de Vest (vezi mai jos).

² Vezi E. Chirilă și colab., *Der Münzhort von Șilindia*, Oradea, 1972, p. 67; E. Chirilă-M. Barbu, în *Ziridava*, 10, 1978, p. 63-64.

³ *Der Münzhort von Șilindia*, p. 67; E. Chirilă-I. Chifor, în *ActaMP*, 3, 1979, p. 75.

⁴ Este adevărat că atelierul ce emite piesele din grupa II a tezaurului de la Medieșul Aurit mai emite încă pe la mijlocul secolului II î.e.n., dar activitatea lui nu mai poate fi urmărită mult timp după această dată. Piesele târzii ale acestui atelier din tezaurul de la Sinnicolaul Român par a marca faza finală a emisiunilor sale. El pare a-și înceta activitatea mai devreme decât cele două ateliere de care aminteam. În legătură cu tezaurul de la Sinnicolaul Român vezi S. Dumitrașcu — Al. Sășianu, în *Crisia*, 7, 1977, p. 9-26; în legătură cu fazele târzii ale acestui atelier vezi și E. Chirilă — Al. Matei, în *Acta MP*, 3, 1979, p. 87-88. Atelierul monetar care emite aceste piese aparține nordului Transilvaniei. În legătură cu proveniența argintului pe care îl folosește ne putem gândi la zona argintiferă de la Baia Mare.

⁵ În legătură cu aceste două ateliere vezi E. Chirilă — V. Lucăcel, *Ein dakischer Münzhort aus Nordwestsiebenbürgen*, Zalău, 1970, p. 9-11.

monetă. De vestul Transilvaniei se leagă, dealtfel, însăși apariția primelor monete dace și crearea unui sistem monetar dacic⁶.

Dar zona Hunedoarei nu are o astfel de tradiție monetară, așa că atelierul monetar care începe să emită în această zonă în a doua jumătate a secolului II este o manifestare a unei formații politice noi, care își afirmă astfel existența în această parte a Daciei. Evident, această putere politică este cea care își are sediul la Costești și, apoi, la Grădiștea Muncelului⁷. Emisiunile de tip Hunedoara atestă în același timp și un transfer al centrului de greutate politic dacic din vestul Transilvaniei spre zona Hunedoarei, deci spre viitorul centru al regatului lui Burebista și Decebal⁸.

Ambele formații politice care mai emit monetă în a doua jumătate a secolului II pînă la sfîrșitul acestui secol și, poate, începutul secolului I, se sprijină pe versantul de Est, respectiv de Vest al Munților Apuseni, deci pe o zonă bogată în minereu de argint, ceea ce ne oferă în mod automat o indicație în legătură cu proveniența argintului din care sînt bătute monetele de tip vest-transilvan și Hunedoara, precum și a principalei cauze care a dus la încetarea activității celorlalte monetării din Dacia intracarpatică: lipsa de argint. Munții Apuseni ofereau încă, dar în cantități mici și sub forma unui metal de calitate inferioară (vezi mai jos; nota 10) materialul necesar pentru emiterea în continuare a monetelor de tip dacic tradițional.

Aceste monete se deosebesc însă și în ce privește aspectul și în ce privește calitatea metalului de masivele tetradrahme dace emise înainte de prima jumătate a secolului II î.e.n. Vechile tetradrahme erau din argint de foarte bună calitate, de greutate constantă, încadrîndu-se într-un sistem monetar destul de exact, stabilizat pînă după mijlocul secolului II la un standard de greutate medie de ordinul 13,00 — 13,50 g⁹.

În opoziție cu acestea piesele de tip vest-transilvan și Hunedoara sînt lucrate din argint de calitate extrem de variabilă, reprezentat uneori printr-un aliaj inferior, care mai conține abia 5% argint; foarte frecvent ele sînt suberate. Greutatea lor este foarte instabilă, oscilînd între 11 și 8 g., coborînd uneori și sub această limită pînă la 6 g. Practic, atît în ce privește calitatea metalului cît și greutatea, ele nu se mai încadrează în nici un sistem monetar.

Spre deosebire de tetradrahmele dace de argint bun, aceste emisiuni tîrzii au diametrul sensibil mai mare și sînt scifate, sau, în ultimul stadiu, plate. Execuția lor lasă de dorit și din punct de vedere artistic: ele

⁶ E. Chirilă — M. Barbu, în *Ziridava*, 10, 1978, p. 61-65.

⁷ E. Chirilă — V. Lucăcel, *op. cit.*, p. 9-10.

⁸ E. Chirilă — V. Lucăcel, *op. cit.*, p. 9-10.

⁹ Ultimele emisiuni din Dacia intracarpatică reprezentînd acest sistem monetar sînt tetradrahmele dace numite de tip Macedonia Prima; odată cu ele și în aceeași monetarie se emit piese de tipul drahmei, care se află într-un raport de 1/4 față de tetradrahme. Este clar că la această dată, cca. 130 î.e.n., există încă un sistem monetar în Dacia intracarpatică. Acest sistem, de lungă tradiție, era atît de adînc înrădăcinat, încît el n-a putut fi modificat de aflulul de tetradrahme ale Macedoniei Prima care, după cum se știe, sînt emise după sistemul monetar attic și cîntăresc în medie 16,80 g.

sînt mult inferioare tetradrahmelor dace vechi și mai ales, celor emise între anii 200 — 180, interval în care emisiunile monetare din Dacia intracarpatică se află la apogeu, atît în ce privește cantitatea ca atare cît și calitatea artistică.

Lipsa de argint determină calitatea metalului emisiunilor monetare de tip vest-transilvan și Hunedoara și duce la încetarea emiterii lor, chiar dacă formațiile politice care le emit stăpînesc o zonă care mai dispune de resurse de argint, dar aflate la mare adîncime. Criza de argint se datorește epuizării filoanelor de argint de suprafață, ușor accesibile, pe care dacii le puteau exploata cu mijloacele tehnice de care dispuneau¹⁰. Procesul care se termină prin încetarea emisiunilor monetare din Dacia intracarpatică și prin dispariția sistemului monetar care stătea la baza acestor emisiuni¹¹ are deci drept cauză majoră fenomenul numit **criza de argint**¹². Acest proces evoluează extrem de rapid și are loc în ultimele trei decenii ale secolului II și, poate, în primul deceniu al secolului I î.e.n. În orice caz acest deceniu poate fi considerat drept data cea mai tîrzie la care încetează emisiunile monetare dace de tip tradițional în această parte a Daciei.

Intervalul cuprins între mijlocul secolului II și începutul secolului I î.e.n., nu poate fi considerat însă sub nici un motiv ca o epocă de recesiune economică. Imensa cantitate de monetă bună de argint, reprezentată prin tetradrahmele Macedoniei Prima, prin drahmele de Apollonia și Dyrrhachium și prin tetradrahmele thasiene care pătrund pe rînd în Dacia Intracarpatică de pe la mijlocul secolului II¹³, fapt atestat prin numeroasele

¹⁰ În timp ce minereul de argint din filoanele de suprafață sau de mică adîncime dă argint de bună calitate prin simplă topire, obținerea argintului bun din minereul extras din filoanele de adîncime este un proces complicat și dificil. Vezi E. Chirilă — V. Lucăcel, *op. cit.*, p. 9 cu nota 39. La bibliografia indicată aici se adaugă J. Ramin, *La technique minière et la métallurgie des anciens*, în *Collection Latomus*, vol. 153, 1977. Este sigur că în această vreme dacii nu stăpîneau complexe procedee tehnice pentru obținerea unui argint pur și în cantități mari din minereul provenit din filoanele de adîncime.

¹¹ Vezi nota 9.

¹² În legătură cu termenul „criza argintului în Dacia” vezi E. Chirilă — V. Lucăcel, *op. cit.*, p. 8-9. Această criză este cu certitudine provocată de epuizarea resurselor de argint ușor accesibile, (vezi nota 10) datorită intensei lor exploatare, atît pentru necesitățile monetărilor care emit masiv după 200 î.e.n. cît și pentru cele ale atelierelor de bijuterii, a căror activitate este și ea deosebit de intensă de pe la începutul secolului II. Spre finele acestui secol și la începutul secolului I î.e.n., atelierelor de bijuterii folosesc curent moneta de argint străină ca materie primă, lucru pe care nu-l pot face însă atelierelor monetare.

¹³ Seria emisiunilor monetare amintite care pătrund în Dacia de pe la mijlocul secolului II este deschisă de tetradrahmele Macedoniei Prima. De pe la sfîrșitul secolului II încep să pătrundă drahmele de Dyrrhachium și Apollonia care servesc ca model unor încercări izolate de imitație (vezi mai jos nota 19); de pe la 85 pătrunde în Dacia valul de piese thasiene urmat de imitațiile lor balcanice. Nu cunoaștem pînă acum imitații de piese thasiene executate în Dacia; aceasta ar putea fi o dovadă și a succesiunii cronologice a penetrației pieselor de Dyrrhachium — Apollonia și Thasos.

descoperiri de tezaure ¹⁴ și descoperiri izolate, la care se adaugă numeroasele tezaure de bijuterii de argint ¹⁵, asociate sau nu cu monete din emisiunile amintite, vorbesc dimpotrivă despre o remarcabilă prosperitate și un remarcabil progres tehnic în această epocă.

Dealtfel și emiterea în cantități mari a pieselor de tip vest-transilvan și Hunedoara ¹⁶, destinate a servi unui intens comerț local ¹⁷, fac dovada unei vii activități comerciale locale și contrazic ipoteza unei crize economice, aceasta cu atât mai mult cu cât aceste piese joacă și rolul de monetă divizionară și circulă paralel cu piesele Macedonia Prima, cele de Dyrhachium și Apollonia și Thasos ¹⁸, care dețin acum rolul principal în circulația monetară și schimbul comercial general din Dacia.

Se pare că după încetarea emisiunilor tradiționale dace au existat, tot în zona celor două ateliere, tentative de a emite drahme de tip Dyrhachium sau Apollonia ¹⁹. Este vorba însă mai degrabă de încercări izolate decât de o activitate coordonată, care se lovesc de același obstacol al crizei de argint. Cele câteva imitații de asemenea drahme cunoscute pînă acum, lucrate din argint de calitate inferioară, arată că aceste încercări au fost curînd abandonate și că ele nu reprezintă emisiuni monetare de proporții semnificative.

Schimbările economice și politice care au loc în perioada cuprinsă între mijlocul secolului II și începutul secolului I î.e.n. aduc în chip firesc cu ele și schimbări de ordin social. Dezvoltarea economică accentuează diferențierile de statut social deja existente și acest lucru se reflectă clar în compoziția tezaurelor monetare. Nu este întîmplător faptul că alături de 15 tezaure compuse exclusiv din piese tîrzii de mică valoare se acumulează în aceeași zonă tezaure monetare de mari proporții compuse din tetradrahme Macedonia Prima, drahme de Dyrhachium și Apollonia și tetradrahme Thasiene, deci din piese care circulă paralel cu emisiunile de tip vest-transilvan și Hunedoara, sau tezaure constituite din numeroase obiecte de podoabă din argint masiv. Tot așa nu este o simplă întîmplare faptul că în tezaurele mixte, compuse din obiecte de podoabă din argint

¹⁴ Referitor la descoperirile de tetradrahme Macedonia Prima și Thasos în Dacia intracarpatică vezi E. Chirilă - V. Lucăcel, în *ActaMP*, 3, 1979, p. 91 cu nota 4 și p. 92 cu nota 10. În legătură cu circulația drahmelor de Dyrhachium și Apollonia vezi I. Glodariu, *Relații comerciale ale Daciei cu lumea elenistică și romană*, Cluj-Napoca, 1974, p. 269-273, 274-275, la care se adaugă tabelul dat de N. Chidioșan — Al. Sășianu - N. Beladan, în *Crisia*, 8, 1978, p. 50.

¹⁵ În legătură cu aceste tezaure îngropate în intervalul amintit vezi K. Horedt, în *Dacia N.S.* 17, 1973, passim cu tabelul de la p. 132 și 147; vezi deasemeni N. Chidioșan — Al. Sășianu — N. Beladan, *art. cit.*, p. 50 și N. Chidioșan, în *Crisia*, 7, 1977, p. 27. sqq.

¹⁶ Se cunosc pînă acum 15 tezaure cu asemenea emisiuni însumînd 1960 piese fără a mai vorbi de descoperirile de monete izolate. Vezi E. Chirilă — V. Lucăcel, *op. cit.*, p. 10-11; S. Dumitrașcu — Al. Sășianu, *art. cit.* Aceste descoperiri nu reprezintă decât o parte din cantitatea de monetă emisă.

¹⁷ E. Chirilă — V. Lucăcel, *op. cit.*, p. 8; E. Chirilă — M. Barbu, în *ActaMP*, 3, 1979, p. 84.

¹⁸ E. Chirilă — V. Lucăcel, *ibidem*; E. Chirilă — M. Barbu, *ibidem*.

¹⁹ Vezi E. Chirilă — M. Barbu, în *Ziridava*, 12, 1980, p. 127-129; E. Chirilă — A. Rusu, în *ActaMP*, 4, 1980, p. 75.

și monete, acestea din urmă sînt reprezentate exclusiv prin monetă bună de argint și nu prin monete dace tîrzii, de aliaj inferior. Este clar că aceste forme de teaurizare reflectă diferențe și contraste puternice de status social²⁰.

Numărul mare de tezaure monetare în general, de tezaure de obiecte de podoabă sau tezaure mixte, îngropate în Dacia intracarpatică spre sfîrșitul secolului II și începutul secolului I, coborînd chiar pînă pe la anul 80 î.e.n., pune în lumină și un alt aspect al vieții din această parte a Daciei neremarcate pînă acum: o accentuată stare de nesiguranță, de neliniște. Este un bun cîștigat acum în cercetarea numismatică faptul că există o legătură strînsă între îngroparea de tezaure monetare sau de obiecte de valoare și elementul violență-amenințare²¹. În această ordine de idei este greu să nu observi concordanța dintre mărturia pe care o aduc numeroasele tezaure îngropate în intervalul amintit și binecunoscutul pasaj din Strabo²², care spune despre Burebista că „i-a ridicat pe dacii ticăloșiți de neconținutele războaie“. Firește, istoricul din Amasia, vorbind despre aceste „neconținute războaie“, privește faptele într-o perspectivă istorică de cel puțin cîteva decenii. Cum Burebista domnește de pe la anul 82 î.e.n. aceste „neconținute războaie“, care aduc cu ele decăderea dacilor, au loc în mod necesar în cele cîteva decenii care preced domnia lui Burebista și bîntuie tocmai în epoca în care au loc fenomenele politice economice și sociale în care se integrează încetarea emisiunilor monetare în Dacia intracarpatică, făcînd din ea una din cele mai agitate epoci din istoria Daciei preromane.

²⁰ Vezi E. Chirilă — V. Lucăcel, *op. cit.*, p. 14 cu nota 33; E. Chirilă — M. Barbu, în *ActaMP*, 3, 1979, p. 1979, p. 84-85.

²¹ În această ordine de idei vezi E. Chirilă și colab. în *Münzhorte und Münztunde aus dem Kreismuseum Mureș*, Tg. Mureș, 1980, p. 137, 156, 158, 162 cu nota 19; E. Chirilă — M. Fl. Grigorescu, în *ActaMP*, 5, 1981.

²² *Strabo*, VII, 3, 11.

(Summary)

Between \pm 250 — 150 B.C. there were three or four mints in different parts of intracarpathian Dacia. They struck tetradrachms of good silver with a medium weight of 13,20 — 13,00 g, according to the dacian monetary standard (see f.n. 2-3, 6, 9). But, owing to an intensive mintage, the silver became scarce and some of the mints had to put an end to their work because of the silver shortage.

After the middle of the 2nd century B.C. only two mints were active in this part of Dacia: one in the western, the other in the southwestern Transsilvania, on the valley of the lower Mureş.

The first one had a long tradition in coining (see f.n. 6), the other is a new one and it belongs to a new political centre asserting himself now in this part of Dacia (see f.n. 7-8).

After cca. 130 B.C. both mints were striking coins of low silver alloy, of variable weight, between 11-6 g. Practically these issues didn't belong any more to a coin standard. By 90 B.C. the two mints put an end to their coinage because of the silver shortage. The dacians have exhausted the surface or small depth veins of silver ore. This ore had only to be melted in order to give a good quality silver. The processing of the ore from the deeper veins, in order to get pure silver, was a very complicated business (see f.n. 10) and the dacians didn't possess at the time the technical know-how for doing so. This accounts for the low quality of the latter dacian coinage and for its ceasing (see f.n. 11-12).

During 130 — 90 B.C. there was by no means any economic recession in intracarpathian Dacia. The great amount of Macedonia Prima, Dyrrhachium, Apollonia and, latter on, thasian coins coming in Dacia is a strong evidence for an intensive trade and a flourishing economy. The same evidence is brought by the amount of silver ornaments (brooches, necklaces, rings) to be found here (see f.n. 13-11). Because of the silver shortage the dacians melted down a good deal of these foreign coins in order to get the raw material for these ornaments.

Between \pm 130 — 80 B.C. a great number of hoards were buried. Some of them (15) consist exclusively of coins of low silver alloy (see f.n. 16) other consist exclusively of foreign coins of good silver (Macedonia Prima, Dyrrhachium, Apollonia, Thasos) other of silver ornaments or silver ornaments and coins of good silver. The composition of these hoards reflects sharp differences of social status (see f.n. 20). These hoards were buried because of the continuous wars in Dacia during this period. There is a well known connection between the element war — violence and the burying of hoards (see f.n. 21). The evidence offered by the buried hoards is supported by a statement of Strabo (VII, 3, 11) who speaks about „the continuous wars“ in Dacia during this period.

LES SYSTÈMES DE FORTIFICATIONS DACES ET ROMAINES DANS LA VALÉE DU MARISUS

LIVIU MĂRGHITAN

À mesure de l'intensification des recherches archéologiques envisageant la connaissance de plus en plus profonde de l'histoire de la Dacie, on contourait l'idée que le noyau de cités de la zone montagneuse de Sud de la ville actuelle d'Orăștie (dép. Hunedoara) appartenait à un système défensif d'une grande ampleur.

La découverte de l'importante cité dace de Bănița¹ a démontré que le défilé de la rivière de Jiu a suscité l'attention des stratèges qui ont conçu le système de défense de Sarmizegetusa Basileion. À l'Est de la capitale des Daces on a identifié et étudié au cours des fouilles systématiques une cité à Căpîlna², une autre à Tilișca³; de même, plus vers le Nord, on a identifié la cité de Piatra Craivii⁴ et la citadelle d'Ardeu⁵.

La connaissance de ce réseau de fortins qui formaient une véritable couronne autour de Sarmizegetusa a posé la question de l'existence d'un autre système défensif sur le cours inférieur du Mureș. Le problème était justifié par quelques références fournies par les sources antiques, où il s'agit des actions militaires géro-daces à l'extrémité ouest de leur territoire. L'une des sources date de l'époque d'affirmation politique des autochtones nord-danubiens dont l'apogée a été représenté par la fondation de l'état indépendant unitaire du roi Burébista (c. 70 av. Chr.). Une dizaine d'années plus tard, le grand roi, saisissant le péril présenté pour son jeune Etat par les tribus des **Boi** et des **Taurisques** du Sud de la Slovaquie actuelle, les infligea une défaite à la suite d'une énergique intervention⁶. Cette action militaire atteste que dès le commencement de l'existence de cet Etat libre dans l'aire carpato-danubio-pontique, l'assurance de la sécurité aux frontières de l'Ouest a représenté un problème des plus importants pour le pouvoir central de la Sarmizegetusa royale.

La même spéciale a attiré l'attention pour la zone ouest de la Dacie préromaine est enregistrée par une autre source antique à propos des événe-

¹ Octavian Floca, în *Cetăți dacice din sudul Transilvaniei*, București, 1966, p. 23.

² Mihail Macrea, Ion Berciu, în „Dacia“ N.S., IX, 1965, p. 201.

³ Nicolae Lupu, în „Jahrbuch f. Numismatik u. Geldgeschichte“, 17, 1970, p. 101 et suiv.

⁴ Ion Berciu, Alexandru Popa, Hadrian Daicoviciu, în „Celticum“ 12, 1965, p. 115 et. suiv.

⁵ Liviu Mărghită, în „Sargetia“ 7, 1970, p. 12.

⁶ Strabon, *Geographia*, VII, 3.

ments du règne du roi Décébale. Dio Cassius nous raconte que celui-ci bien que engrené dans le réseau de l'inégale confrontation avec les armées de Rome, n'a pas hésité pendant la brève trêve avec l'empereur Marcus Ulpius Trajanus en 102, de chasser — par une action foudroyante — les Yaziges infiltrés dans les territoires daces de la zone occidentale du Banat⁷. La même source nous apprend que l'empereur, après la création de la province de Dacia, a refusé de céder cette zone à ses anciens alliés, et les a contraint à force des armes de renoncer à leur prétention sur ces terres daciennes. L'attitude ferme de Trajan de maintenir ces très disputés territoires dans le cadre de la Dacie romaine montre que cette contrée avait appartenu en fait à la Dacie de Décébale, et conformément à la mentalité des Romains, c'est à eux qu'appartenaient de **jure** ces terres, pas aux Yaziges.

Les sources citées nous informent assez clairement que les deux actions des Daces en vue défendre leurs frontières occidentales se sont passées exactement dans des moments de grande tension historique en Dacie.

Les vestiges archéologiques daciennes mis à jour dans la vallée inférieure du Mureş, sans avoir paru au cours des campagnes de fouilles de grande ampleur, ces vestiges, disons-nous, conduisent — par leur densité et diversité remarquables — à la conclusion que les établissements des Daces de **Marisus** ont joué un rôle important, qui ne peut pas être omis, dans le cadre du système défensif de la Dacie romaine. Cette conclusion s'appuie sur le fait que tous les centres identifiés là étaient situés soit sur des sommets, soit entourés par des fossés.

Le sommet calcaire de Piatra Coziei, situé à approximativement 6-7 Km Ouest de la ville actuelle de Deva, représente un admirable poste d'observation pour une vaste zone de la vallée du Mureş. Par ses parois abruptes, difficilement à escalader, cette montagne était aussi un excellent point de défense. De même, aucune des montagnes d'allentour ne l'égalait en hauteur. Un coup d'oeil superficiel de ce massif monolithique, avec la crête sans végétation, laisse l'impression d'un lieu défavorable pour les établissements humains. Pourtant, dans la couche superficielle de terre, sur de petites terrasses, les investigations archéologiques ont mis au jour des vestiges de logement.

Sur ses cinq plateaux, de dimensions réduites, à approximativement 30-40 cm de profondeur, on a identifié un niveau archéologique dacique compact. Dans la quantité appréciable de vases en terre cuite, parmi lesquels nombreux étaient des exemplaires pouvant être reconstitués, on distingue des formes spécifiques au II^e et I^{er} siècles av. Chr. Parmi les objets métalliques, la plupart sont des couteaux avec la lame recourbée, des clous, des points de flèches et de lances. Ce sont des preuves évidentes que, pour une bonne part de la population, la carrière des armes était une occupation des plus importantes.

⁷ Dio Cassius, *Historia romana*, LXVIII, 10.

À l'Ouest de Piatra Coziei, sur une hauteur du voisinage du village Brănișca, on a découvert au long des années, une gamme variée de vestiges daces — d'où la tentative d'identifier sur ces endroits l'antique **Singidava**, mentionnée par Ptolémée parmi les **poleis** de la Dacie⁸. Une fois de plus, le choix par les Daces de la crête d'un promontoire pour un établissement a été inférieure du Mureș des nombreux établissements daces; aujourd'hui, nous connaissons un véritable collier d'établissements humains allant jusqu'à la confluence avec Tisza : Cimpuri Surduc, Căpîlnaș, Toc, Vărădia de Mureș, Conop, Cladova, Cicir, Arad, Semlac, Șeitin. Ces points représentant la liaison entre les daces de la zone de Sarmizegetusa et les daces de Banat et Crișana⁹.

Dans la plaine d'Arad on n'a pas utilisé le système bien connu d'amplacer les établissements sur les hauteurs. Le manque de collines a déterminé les habitants à adapter pour des établissements fortifiés, par des travaux de terrassement et par des fosses, les petites hauteurs naturelles des alentours. C'est pourquoi, le lieu où l'on a identifié l'établissement dace qu'on suppose être **Ziridava** mentionné par Ptolémée¹⁰.

Les fouilles archéologiques ont montré que sur les deux rives du Mureș, dans la zone inférieure, s'est développée à l'époque dacique (III^e av. Chr.-I^{er} siècle p. Chr.) une effervescente vie économique et sociale. Par leur ancienneté, ces vestiges sont antérieurs à l'époque de la création de l'Etat de Burebista -allant jusqu'au premier âge du fer (Hallstatt).

Dans le contexte militaire et politique du I^{er} siècle av. Chr., les anciens établissements civils de cette se sont avérés des véritables postes d'observation et de contrôle, en devenant au cours des années une aile prolongée vers l'Ouest du complexe fortifié, destiné à défendre la capitale du royaume dace. Sans exagérer leur importance et leur rôle dans le cadre du système défensif créé par Burébista, nous opinons qu'ils ont représenté un système à protéger dans l'Ouest la résidence des rois géto-daces. Modestes par rapport avec les cités de pierre équarissées, ils ont été utilisés longtemps comme des postes de surveilles et pour la transmission des informations vers la capitale du royaume dace. Ils ont cessé d'exister lorsque les habitants de l'espace carpato-danubien, dirigés par Décébale, tentaient par des efforts surhumains a maintenir l'indépendance de leur pays.

Bien que les centres fortifiés des Daces de la ville du ancien **Marisus** aient été détruits par les soldats de l'empereur Trajan, la vie économique et sociale ne s'arrêtât pas dans ces contrées. À l'instar des autochtones Daces, les Romains ont apprécié à juste valeur la possibilité d'un accès facile vers le centre de la province que la vallée inférieure du Mureș leur offra. C'est pourquoi à l'époque romaine on a construit une série de fortifications dont les garnisons, bien que peu nombreuses.

⁸ G. Schütte, *Ptolemy's Maps of Northern Europe*, 1917, p. 85; Octavian Floca, in „Sargetia”, 13, 1977, p. 171 et suiv.

⁹ Liviu Mărghită, *Fortificații dacice și romane*, București, 1978.

¹⁰ Ion Horațiu Crișan, *Ziridava*, Arad, 1978.

assuraient simultanément la défense de la frontière d'Ouest et la navigation sur cette importante voie de communication.

Les relatif récentes fouilles archéologiques ont confirmé l'affirmation du Constantin Daicoviciu, à savoir que l'un des plus importants points fortifiés de la Dacie romaine était le camp de **Micia**¹¹. Vraiment, ce camp était dépassé, en ce qui concerne ses dimensions (360x180 m), seulement par les deux camps légionnaires, d'**Apulum** et de **Potaissa**. Il y a une dizaine d'années, les fouilles ont permis l'identification de la porte située sur le côté Sud — imposante par la massivité des tours et des contreforts extérieurs¹². On a étudié de même les tours de coin situés aux extrémités, de forme trapézoïdale¹³. Près du tour de N-E, on a découvert plusieurs blocs en pierre calcaire rougeâtre, spécialement façonnés — qui ont été utilisés aux créneaux ou éventuellement pour la balustrade. On a exploré de même le fossé de défense du côté sud et est; on constate que sa forme n'était pas identique sur toute sa longueur. Ainsi, sur le côté nord, explorée en 1929 par Constantin Daicoviciu, la largeur du fossé était de 12 m et la profondeur de 5 m; ses deux pentes étaient presque identiques. Sur le côté sud, la largeur du fossé était de 19 m, en temps que la profondeur ne dépassait pas 3 m. Dans le profil d'une section exécutée sur le dit côté, on distinguait clairement la forme du fossé du camp en terre¹⁴, qui a précédé le camp en pierre¹⁵. Les données que nous possédons permettent en lignes générales une reconstruction graphique de l'aspect des murailles du camp de **Micia**.

Un nombre appréciable d'inscriptions et briques estampillées découvertes tant dans le camp, que dans l'établissement civil, les bains¹⁶, attestent la présence à **Micia** a plusieurs unités auxiliaires¹⁷. Parmi les inscriptions découvertes ces dernières années — pendant les foilles pratiquées par l'auteur — il font rappeler un petit autel (**ara**) dédié à **Minerva Augusta** et au **Genius** (Génie) de la **Coh. II Flavia Commagenorum** par **Ianuarius, actar** (actuarius) de la dite cohorte; de même, un autre monument votif dédié par un **praefectus** de cette cohorte, **P. Amp. Rufinus**¹⁸

Tout comme les autres camps de la Dacie romaine, le grand centre militaire de **Micia** était sous la direction d'une des légions campées au nord du Danube. Le grand nombre de briques avec l'estampille de la légion XIII^e **Gemina** ne permettent aucune doute que ce camp était sous la juridiction du **légatus augusti** d'**Apulum**.

Les fouilles archéologiques effectués ces dernières dix années à

¹¹ Constantin Daicoviciu, în „Anuarul Comisiunii Monumentelor Istorice. Secția pentru Transilvania”, 1930-1931, p. 3 et suiv.

¹² Dorin Alicu, în „Acta Musei Napocensis”, 10, 1973, p. 112.

¹³ Liviu Mărghitan, *op. cit.*, p. 78.

¹⁴ *Ibidem*, p. 70 et suiv.

¹⁵ *Ibidem*.

¹⁶ Obiectif inédit.

¹⁷ Constantin Daicoviciu, *op. cit.*

¹⁸ Liviu Mărghitan, în „Studii și cercetări de istorie veche și arheologie”, 25/1, 1974, p. 145.

Micia ont mis en évidence de toujours plus d'aspects nouveaux sur le rôle de la fortification romaine dans la vie économique et sociale de cette région. Ainsi, parmi la céramique, abondante comme nombre et diverse par les formes, on a découvert plusieurs fragments de la connue bien, tasse dacique, exécutée à la main, dans la manière dace¹⁹. C'est l'un des preuves de la continuité de la population autochtone à l'époque romaine.

Dans le territoire de l'établissement civil qui a fleuri aux alentours du camp, la population autochtone a été en permanent contact avec les aspects divers de la civilisation romaine et, implicitement, avec la langue latine²⁰.

En revenant au système défensif de la vallée du Mureş, il faut rappeler qu'un fortin a été identifié aussi à l'Ouest de **Micia**, à la zone du village Bulci²¹. Dans cet endroit, déjà le siècle passé ont été mises au jour des briques estampillées de la légion XIII^e Gemina²² (de même, les récentes fouilles ont permis la découverte d'autres vestiges²³).

À Lipova et à Aradul Nou on a découvert, par hasard, d'autres matériaux présupposant l'existence des postes militaires romains²⁴, se trouvant elle-aussi le juridiction de la légion d'**Apulum**.

Une situation plus claire nous présente les découvertes de Cenad, dep. Timiş; ici on mis au jour aussi une inscription funéraire érigée par un **tubicenus**, Aurelius Firminus de nom, à la mémoire de son ami dont il était l'héritier, Aurelius Timo, lui aussi **milites** de la XIII^e légion²⁵.

Il y a un siècle, une investigation archéologique effectuée par Josef Lenhossek²⁶ — oubliée par les archéologues de nos jours — a prouvé l'existence d'un établissement romain à rive gauche de Tisza, à Szeged (Hongrie), au confluent de Tisza et du Mureş. Dans la nécropole investiguée en 1880-1881, au point dit „cinq colines“, on mis au jour tombes (10) avec des monnaies romaines du III^e siècle p. Chr²⁷. D'après l'auteur hongrois J.L. „il est difficile à comprendre la présence de cette **colonia** (en réalité un établissement rural, notre note) dans cet endroit, en contradiction avec toutes les données historiques, par ce que la limite des établissements romains de la Pannonie est représentée par le Danube“²⁸. Contradiction seulement apparente — par ce que la protection de l'établissement identifié par J. Lenhossek, contre les Yaziges était assurée par les unités militaires de la Dacie — qui avaient dans leurs soins tout le cours inférieur du Mureş et Tisza.

¹⁹ Octavian Floca, in „Sargetia“, 5, 1968, p. 52.

²⁰ Toutes les inscriptions découvertes à **Micia** sont en 1. latine

²¹ *Aradul, permanență în istoria patriei*, Arad, 1978, p. 67 et suiv.

²² Vasile Moga, in „Apulum“, 10, 1972, p. 153.

²³ Ștefan Ferenczi, Mircea Barbu, in „Ziridava“, 10, 1978, p. 67 et. suiv.

²⁴ Nicolae Gudea, in „Acta Musei Porolissensis“, 1, 1977, p. 108.

²⁵ Marius Moga, Ion I. Russu, *Lapidarul Muzeului Banatului*, Timișoara, 1974, p. 87; Ion I. Russu, *Inscriptiones Daciae Romanae*, III/1, București, 1977, p. 244.

²⁶ Josef Lenhossek, *A szegedi őthalmi ásátásokról*, Budapest, 1882, p. 6 et suiv.

²⁷ *Ibidem*, p. 20.

²⁸ *Ibidem*, p. 19; voir la discussion in „Ziridava“, 3-4, 1974, p. 87 et suiv.

De même la présence de l'établissement exploré par le chercheur hongrois représente une preuve irrefutable pour l'existence en ce lieu d'une station douanière attestée par une inscription dont la découverte à **Partiscum** (Szeged) était constatée, à l'entrée de la province romaine de la Dacie.

Les résultats des fouilles archéologiques nous permettent d'affirmer que le cours inférieur du **Marisus** a appartenu à toute sa longueur à la province nord-danubienne du Trajan, sous le contrôle de l'armée romaine. En ce qui concerne l'emplacement de ces points fortifiés, à des étapes d'approximativement 30 Km, ce peut être expliqué par le fait que la circulation se faisait spécialement par l'eau du Mureş, cette étape représentant la distance possible à parcourir au cours d'une journée de navigation pendant l'été.

Ce système de fortification dont l'ampleur est démontrée par les fouilles en cours — effectué par le musée d'Arad —, date de l'époque de règnes des empereurs Trajan et Hadrien, jusqu'à l'abandon de la province par l'armée et les autorités impériales. Il n'existe aucun vestige de la pénétration des Yaziges à l'est de Tisza, autant que les armées romaines tenaient sous leur contrôle le cours inférieur de **Marisus**; durant 165 années, zone s'est trouvée sous la domination de Rome.

MORMÎNTUL DE INCINERAȚIE DIN SECOLELE II-III e.n. DE LA ȘEITIN (JUD. ARAD)

DAN BOTEZATU — MIHAI BLĂJAN

Descoperirile arheologice făcute de-a lungul anilor pe teritoriul comunei Șeitin, situată pe malul drept al Mureșului, cu ocazia lucrărilor agricole și edilitare¹ sau în cursul periegezelor² și săpăturilor sistematice³ au scos la iveală numeroase vestigii (așezări și cimitire) din diferite epoci, începînd din neolitic pînă în evul mediu (sec. X-XII).

Dintre complexele funerare identificate pe hotarul nordic al localității, în punctul „Nimaș“ (sectorul 1 zootehnic), menționăm și un mormînt de incinerare⁴. Descoperit în 1964, cu ocazia săpării șanțurilor unei conducte de apă, mormîntul se compune dintr-o urnă acoperită cu capac. Vasul-urnă de factură romană este lucrat la roată rapidă din pastă fină de culoare cenușiu-deschisă, fără urme de ardere secundară. Are forma de borcan înalt, cu fundul prevăzut cu un picior scund și ușor concav, corpul zvelt, umerii trași spre gură, gîtul tronconic și buza teșită spre exterior și răsfrîntă. Pe umăr la baza gîtului marcat printr-un prag este ornamentat cu două caneluri circulare. Dimensiuni : înălțimea 27,5 cm, diametrul fundului 8,8 cm, diametrul pîntecului 22,6 cm și diametrul gurii 14,5 cm (fig. 1,1 și fig. 2,1). Capacul reprezintă partea inferioară a unui vas-borcan spart în antichitate și introdus cu fundul în gura urnei. Este lucrat la roată rapidă din pastă fină cenușie, cu slip la exterior și caneluri concentrice imprimate pe pereții interiori în timpul confecționării pe discul roții, avînd fundul gros și ușor concav. Dimensiuni : înălțimea 9,5 cm și diametrul fundului 9,8 cm (fig. 1,2 și fig. 2,2).

Urna era umplută pînă la jumătate cu oase calcinate. Din inventarul mormîntului făcea parte și o brățară de bronz cu capetele neîmpreunate, lucrată dintr-o bară cu secțiunea transversală ovală. Ruptă și deformată în timpul trecerii prin foc, piesa mai păstrează doar o extremitate și un fragment din bară sudate în timpul incinerării cadavrului (fig. 1,3).

Materialul osos provenit din urnă, constă din 93 fragmente mari și mijlocii și peste 100 fragmente indeterminabile⁵. Din prima categorie, 32

¹ M. Blăjan — Șt. Bozian — C. Șiclovan, în „Apulum”, XIV, 1976, pp. 423-431.

² Cercetări de suprafață efectuate de Ștefan Bozian, Aurica și Mihai Blăjan în vara anului 1974.

³ Liviu Mărghitan, în „SCIV”, 16, 1965, 3, pp. 581-584.

⁴ M. Blăjan, în „Crisia”, V, 1975, pp. 72-73.

⁵ Studiul antropologic s-a efectuat la Centrul de cercetări biologice Iași în decembrie 1980 de Dan Botezatu.

bucățele osoase aparțin scheletului cefalic, iar 61 fragmente provin din scheletul postcranian.

Gradul de incinerare foarte avansat al resturilor osoase ne sugerează utilizarea lemnului de esență tare (stejar, fag sau carpen) la alimentarea focului destinat arderii cadavrului. După incinerare, acestuia i s-a acordat o grijă deosebită, adunându-se aproape cea mai mare parte a resturilor osoase, astfel încît în materialul destinat studiului antropologic sînt reprezentate toate părțile scheletului.

Scheletul cefalic se compune din 5 fragmente aparținătoare osului frontal, din care unul cuprinzînd marginea superioară a orbitei din partea dreaptă are un relief supraglabelar slab dezvoltat; 12 fragmente din oasele parietale din regiunea boselor și din alte regiuni; 2 porțiuni din osul occipital; 1 fragment din maxilarul superior stîng, cuprinzînd arcada dentară de la nivelul incisivului lateral pînă la premolarul 2 (alveolele fiind deschise, deci cu dinții prezenți în timpul vieții subiectului); 1 fragment din condilul stîng de articulație a mandibulei; ramul orizontal din partea dreaptă a mandibulei, la care se constată căderea în timpul vieții a molarului 2 (alveola sa fiind pe cale de obturare) alveola deschisă a molarului 3, dintele fiind căzut după încetarea din viață.

Scheletul postcranian cuprinde peste 30 fragmente din diafizele oaselor lungi (femure, tibii, humerusuri, cubitusuri); epifiza superioară a radiusului stîng (zona cupulei radiale); 2 fragmente din oasele bazinului (una din zona marelui șanț ischiatic); un fragment din zona scapulară a omoplatului; peste 15 fragmente de coaste din diferite nivele; 13 fragmente de vertebre din regiuni diferite; 2 fragmente din oasele metacarpiene și o falangă întreagă a degetului index.

Studiul resturilor osoase determinate și observațiile făcute asupra unor segmente (slaba dezvoltare a reliefului glabelar, grosimea mică a oaselor cutiei craniene și a celor ce reprezintă diafizele oaselor lungi, relieful muscular șters al fragmentelor oaselor lungi etc.) ne permit să conchidem cu scheletul a aparținut **unei femei de vîrsta adultă spre matură** (aproximativ 30-35 ani).

Morminte de incinerare compuse dintr-o urnă acoperită cu capac s-au descoperit în Cîmpia Aradului, la Arad⁶ și Sintana⁷, apoi în nord-vestul țării, la Medieșul Aurit⁸, iar în spațiul intracarpatic la Cipău-Gîrle⁹, Sopo-

⁶ Egon Dörner, în „SCIV”, 21, 1970, 3, p. 509, nr. 107; D. Protase, *Riturile lunare la daco-romani*, București, 1971, p. 180.

⁷ M. Macrea, în „Dacia”, N.S., I, 1957, pp. 219-220, fig. 7, 3 și fig. 5; Egon Dörner, în „Omăgiu lui Constantin Daicoviciu”, București, pp. 155-159, fig. 1, 4-5.

⁸ S. Dîmitrașcu — T. Bader, *Așezarea dacilor liberi de la Medieșul Aurit (I)*, Muzeul de istorie Satu Mare, 1967, pp. 43-46 (M 1, M 3), fig. 22, 1 și fig. 23, 2-3; *idem*, în „ActaMN”, pp. 121-122.

⁹ N. Vlăsa, în „SCIV”, 16, 1968, 3, p. 508, fig. 7.

rul de Cîmpie¹⁰ etc. Vasul-urnă, în privința formei, își găsește analogii apropiate la Bervenii¹¹ și în cimitirul daco-roman de la Obreja¹².

Datat în sec. II-III e.n., mormîntul de incinerare prezentat aparține cimitirului contemporan cu așezarea identificată în vara anului 1974, pe hotarul de sud-est al comunei, la capătul străzii Aleea Mureșului. Din acest loc provin fragmente ceramice de **terra sigillata**, monede romane, precum și ceramică din sec. II-III e.n., răspîndită pe o suprafață de circa 2 ha¹⁴.

Descoperirea funerară de la Șetin scoate la iveală încă un cimitir de incinerare din epoca romană și contribuie la cunoașterea ariei de răspîndire a așezărilor dacilor liberi din Cîmpia Aradului.

¹⁰ D. Protase, *Un cimitir dacic din epoca romană la Soporul de Cîmpie. Contribuție la problema continuității în Dacia*, Editura Academiei, București, 1976, p. 27, fig. 13, p. 74.p-91 și tabelul 5, pl. XVII, 8.

¹¹ Gh. Lăzin-I. Nemeti, în „Crisia”, Institutul Pedagogic Oradea, 1972, p. 203, pl. I, 1.

¹² D. Protase, în „ActaMN”, VIII, 1971, p. 149 și urm., fig. 12, 8.

¹³ De-a lungul anilor, lucrările edilitare efectuate în vatra localității au scos la iveală și alte descoperiri funerare, azi pierdute: un schelet uman și cinci oale de lut cu oase calcinate găsite, în 1918, în incinta casei nr. 65 și trei urne așezate în rînd, care conțineau „oase arse și cenușă”, identificate, în 1919, în curtea lui Dumitru Ardelean Cristu (Cf. M. Blăjan, *op. cit.*, p. 73, nota 43).

¹⁴ *Ibidem*, pp. 70-72, fig. 4-5.



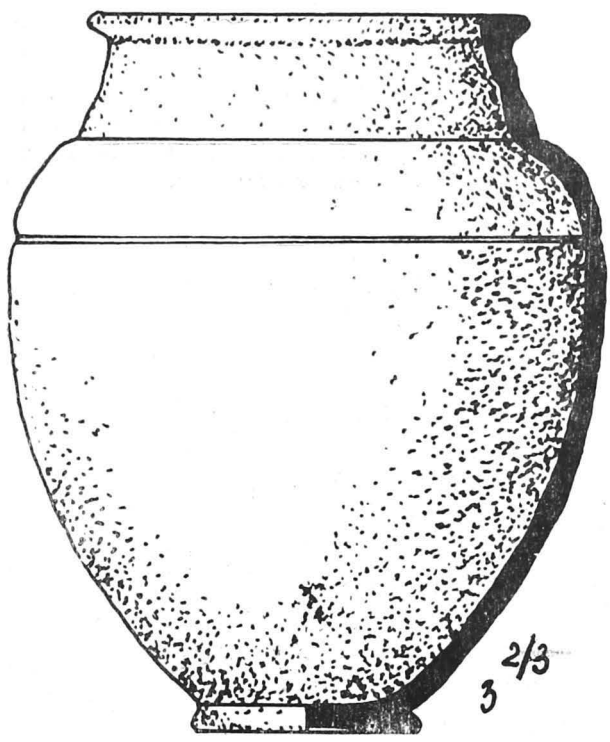
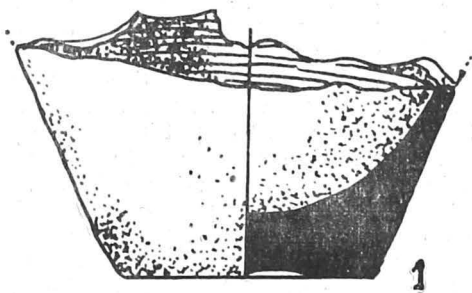

(Résumé)

Les découvertes fortuites faites au cours du temps sur le territoire de la commune de Şeitin ont mis au jour de nombreux vestiges archéologiques de différentes époques. Parmi les ensembles à caractère funéraire identifiés en 1964 à la limite nord de la localité, au lieu-dit „Nimaş“, les auteurs mentionnent une tombe d'incinération consistant en une urne recouverte d'un couvercle. Autant le vase que le couvercle, qui représente la partie inférieure d'un pot brisé *ab antiquo*, sont en forme de bocal et sont modelés au tour rapide en une pâte argileuse fine, de couleur grise. L'urne, à moitié remplie d'ossements humaine calcinés, a livré un bracelet aux extrémités disjointes fait d'une barre de bronze fragmentée par la crémation. Le matériel osseux consiste en 93 fragments, dont 32 appartiennent au squelette céphalique et 61 au squelette postcrânien, plus 100 menus fragments indéterminables. Les ossements présentent un degré avancé de calcination, résultat d'un feu puissant obtenu par du bois d'essence dure (chêne, hêtre, charme).

L'étude des restes osseux, récoltés avec grand soin sur le bucher funéraire et représentatifs pour tous les segments du squelette, y compris les observations auxquelles ont donné lieu certains segments osseux (la boîte crânienne, les diaphyses des os longs, etc.), ainsi que les données par le bracelet, assignent le squelette incinéré à une femme adulte, vers l'âge mur (30-35 ans).

Les analogies avec d'autres découvertes funéraires de la Plaine transylvaine, du nord-ouest du pays et de l'espace intercarpatique assignent l'urne aux II -III siècles de n.é. La tombe appartenait à la communauté de Daces libres qui habitait sur la rive droite du Mureş, dans l'établissement identifié à inv. 2 km au SE de la localité.

ISTORIE

CONTRIBUȚII CU PRIVIRE LA ISTORICUL CETĂȚII DE LA INEU

EUGEN GLÜCK

Unul din monumentele istorice importante ale meleagurilor arădene este cetatea de la Ineu¹. Cercetările științifice efectuate în ultimii ani au dovedit că în aceste părți există o continuitate multiseclară a poporului român, confirmată de multe urme arheologice². Este neîndoios, că această zonă s-a integrat în secolele al IX-lea, al X-lea în aria primelor formațiuni statale românești, mai precis, în voievodatul lui Menumorut (secolul al X-lea) și apoi al lui Ahtum (secolul al XI-lea)³. Chiar după prăbușirea acestei formațiuni statale băștinașe s-a menținut în zonă un voievodat mai mic, atestat documentar (1318), cit și arheologic ca urmare a descoperirilor efectuate în anul 1955 pe cîmpia dintre Ineu și Șicula⁴. În cadrul acestei organizații românești se găsea localitatea Brad, care constituia un important vad al Crișului Alb, așa cum ne arată însuși toponimul respectiv⁵. Treptat teritoriul, dar mai ales autonomia, voievodatului au fost îngădite de statul feudal ungar, ca urmare a politicii sale de cuceriri în această zonă. În secolul al XII-lea este înființată mănăstirea Dineșmonoștora din Ineu, care stăpînea un mare domeniu. Mănăstirea era patronată de membrii seminției Beche-Gregor, pînă în anul 1199, cînd datorită abuzurilor, pierde acest drept⁶.

Pe locul denumit Ritul Călugărilor și astăzi se pot identifica urme ale mănăstirii, clădită în stil romanic, stilul dominant al epocii. În anul 1817 Perestsényi Nagy László, prietenul lui Gheorghe Șincai, semnală, pe baza relatărilor provenite de la bătrîni, că la începutul secolului al XVIII-lea se mai păstra aici un turn⁷. De asemenea, un cap de pilastru

¹ În actualul județ Arad celelalte cetăți au supraviețuit doar în formă de ruină (Șoimos, Șiria, Agraș, Dezna, Chelmac etc.).

² *Aradul permanentă în istoria patriei*, Arad, 1978, p. 57, 58, 67. Vezi și repertoriul arheologic întocmit de Institutul de istorie din Cluj-Napoca (mss), după la Muzeul județean Arad.

³ E. Glück, *Contribuții privind istoria părților arădene în secolele IX—X*, în volumul „Studii privind istoria Aradului”, București, 1980, p. 84-85.

⁴ Pieseile respective au fost depuse la secția de istorie (colecția feudală) a Muzeului județean Arad, M.F. nr. inv. 2935-2981.

⁵ Dr. Sorbán Kornél, *Az Ineu-i (Borosjenő) római kath. plébánia története* (Istoria parohiei romano-catolice din Ineu), Oradea, 1934, p. 10.

⁶ Márki Sándor, *Arad vármegyé és Arad szabad királyi város története* (Istoria comitatului Arad și a orașului liber regesc Arad), Arad, 1982, vol. I, p. 85-86 260-261; V. Mangra, *Mitropolitul Sava II. Brancovici 1656-1680*, Arad, 1906, p. 37.

⁷ Perestsényi Nagy László, *Arad Vármegyében lévő Ó és Új, Váraknak Statisztikai Ismertetése* (Descrierea statistică a cetăților vechi și noi existente în comitatul Arad), *Tudományos Gyűjtemény*, vol. XII, (1817), p. 76.

dăltuit în piatră evidențiază frumusețea construcției⁸. În tot cazul, piesa amintită prezintă multă asemănare cu cele găsite în ruinele bisericilor romanice de la Vladimirescu și Cenad⁹.

Creșterea inegalității sociale, ascuțirea luptei de clasă, intensificarea anarhiei feudale, perfecționarea armelor de atac, rezultat al dezvoltării meșteșugurilor precum și incursiunile tătare și cumane, au determinat feudalii să treacă în secolul al XIII-lea la întărirea reședinței lor. Astfel mănăstirea de la Ineu a fost prevăzută cu șanțuri duble, care puteau fi văzute și în secolul trecut. Ca urmare reședința călugărilor, este denumită pînă astăzi de populația locală „Cetățuie“. În documente apare drept „castel“, chiar și în anul 1552, după desființarea conventului¹⁰.

Alături de mănăstirea amintită, în secolele al XII-lea și al XIII-lea ia ființă o cetate care constituia tot centrul unui mare domeniu, foarte dezvoltat. atît în ceea ce privește producția agricolă, cît și cea viticolă. După mai multe schimbări, în 1387 fortificația trece în posesia familiei Losonczy. înrudită cu dinastia Mușateștilor din Moldova. Ei dețin timp de vreo două secole un număr de 51 de sate. Motive identice, care au făcut călugării să fortifice mănăstirea lor, au determinat posesorii domeniului să se intereseze de continua întărire a cetății. Castelanul acesteia era totodată și administratorul pămînturilor nobiliare. Pentru prima dată, în anul 1295, se semnalează prezența castelanului Egédus¹¹.

Importanța cetății este în continuă creștere, constituind o adevărată poartă a Ardealului, trecînd pe aici, prin Valea Crișului Alb, o importantă arteră de comunicație spre centrul Transilvaniei, Țara Românească și Moldova¹².

Din păcate, nu dispunem de vreo descriere contemporană a acestei cetăți. Știm încă ea era așezată tot pe locul actualei construcții fortificate de pe strada Traian, un punct strategic ales cu chibzuință.

Nu se știe precis data la care așezarea civilă învecinată care devenise tîrg, este înconjurată cu un zid de palisadă. În tot cazul, în anul 1595, cu ocazia asediului, armata transilvăneană e nevoită să treacă și peste acest obstacol.

Mijlocul secolului al XVI-lea aduce o schimbare serioasă în istoria Transilvaniei. Ca urmare a dezastrului de la Mohács și ocuparea unei părți însemnate a Ungariei după 1541 de către otomani, are loc constituirea Transilvaniei ca principat autonom sub suzeranitatea Porții¹³.

În componența principatului intră și comitatul Zărandului în care se situa și cetatea de la Ineu¹⁴. Începînd cu această perioadă Ineul, situat în extremitatea vestică a principatului, intră în zona luptelor duse împo-

⁸ Actualmente în colecția Muzeului Național din Budapesta.

⁹ Actualmente în posesia Muzeului județean Arad (colecția feudală).

¹⁰ Márki S, *op. cit.*, I, p. 129.

¹¹ *Aradul permanentă...* p. 129.

Înrudirea a avut loc pe vremea lui Alexandru cel Bun.

¹² Márki S, *op. cit.*, I, p. 434-35.

¹³ *Budai Polgári Lexikon* (Lexiconul civic de la Buda), vol. II, p. 589.

¹⁴ *Aradul permanentă...* p. 138-140.

triva stăpînirii otomane și habsburgice, care adesea se ciocnesc în tendințele lor de a pune stăpînire pe bogata și mănoasa Transilvanie. Centura ei de cetăți așezată la granița vestică, formată din Caransebeș, Lugoj, Lipova, Ineu, Oradea etc., constituia singura formă eficace de apărare împotriva incursiunilor turcești. Deși în cea mai mare parte a celor două secole de suzeranitate otomană oficial era pace, totuși garnizoanele cetăților de margine erau mereu în luptă, iar otomanii nu încetau să devasteze zonele de graniță ale Transilvaniei. Ei căutau să pună stăpînire cu orice preț pe centura de cetăți de apărare, ca Transilvania să fie cît mai dezarmată în fața lor. Turcii, mai ales în secolul al XVI-lea, nu erau prea specializați în asediul cetăților. Adăugăm apoi faptul că în această perioadă, datorită eficienței scăzute a armelor de foc, apărătorii erau mai avantajați față de asediatori.

Trebuie să subliniem importanța centurii de cetăți din vestul Transilvaniei pentru apărarea celor trei țări române în lupta lor comună dusă împotriva cotropitorilor străini. De aceea nu a fost întîmplător interesul conducătorilor Moldovei și a Țării Românești pentru soarta cetății Ineului.

În cursul luptelor care au loc începînd cu anii 1550, turcii pun stăpînire treptat pe o mare parte a Banatului și a Crișanei. În această perioadă Ineul schimbă de mai multe ori stăpînul. Astfel în 1552 el este cucerit de forțele otomane, care se mențin în cetate timp de 13 ani. În virtutea arministițiului încheiat la 13 septembrie 1565 între comandantul imperial Lazăr Schwendi și pașa de la Timișoara, acesta din urmă trebuie să abandoneze Ineul și Baia Mare. Stăpînirea habsburgică însă este de scurtă durată. Chiar în anul următor apare sub zidurile Ineului oastea pașei Pertaf, începînd la 5 septembrie 1566 asediul. Garnizoana s-a apărat eroic timp de 23 de zile, respingînd cinci asalturi otomane. Mercenarii germani, aflați în garnizoană, însă nu au mai vrut să continue lupta. Știînd însă că nu pot aștepta vreo clementă din partea pașei au acceptat propunerea transilvănenilor ca să încerce într-o noapte întunecoasă străpungerea liniei otomane. Transilvănenii buni cunoscători ai configurației terenului, au reușit să ajungă pînă la Beliu, dar mercenarii germani pierzîndu-se în păduri au căzut în mina turcilor¹⁵.

Astfel cetatea Ineului rămase în posesia turcilor timp de cîteva decenii. Fiînd nepricepuți în construcții de cetăți ei nu i-au adus cetății Ineului modificări esențiale, ci s-au mărginit doar la reparații și construirea unei moschei.

Turcii și-au instalat aici o numeroasă garnizoană care în 1590-91 avea un efectiv de 331 soldați¹⁶.

Aceștia, împreună cu garnizoanele cetăților mai mici din jur, făceau mereu incursiuni pustiitoare pe teritoriul Transilvaniei. Astfel în 1572 cîțiva militari transilvăneni din garnizoana Orăzii, au fost atacați de turcii

¹⁵ Márki S., *op. cit.*, p. 564.

¹⁶ Arhivele Statului Arad, Colecția de manuscrise, nr. 180.
Diplomatarium Aradiense, vol. II, p. 18.

proveniți din cetățile Ineu, Pădureni și Lipova, în urma cărora 36 de soldați au fost asasinați. În anul 1583 se semnala faptul că otomanii veniți de la Ineu răpesc copii și comit silnicii grave prin sate, aflate pe teritoriul principatului. Drept răspuns la aceste atacuri, voievodul Alexandru a lovit în domeniul cetății¹⁷. Principala victimă a acestor lupte a fost sărăcimea satelor, care a suferit nu numai jugul otoman, dar trebuia să plătească renta feudală și nobilimii transilvănene. Datorită îngrădirilor de clasă ale conducătorilor militari din cetățile de margine ale Transilvaniei, nobilii primeau chiar asistență militară în acest scop¹⁸.

În rîndurile luptătorilor împotriva cotropitorilor otomani un rol deosebit l-au jucat haiducii. Ei proveneau din țărănimea și mica nobilime, care pierduse totul în urma devastărilor otomane. O asemenea ceată de haiduci a încercat în anul 1593 să recucerească printr-un atac surprinzător cetatea de la Ineu. Acțiunea lor însă nu a reușit din cauza superiorității garnizoanei locale¹⁹.

Sfârșitul secolului al XVI-lea, a însemnat o cotitură importantă în istoria celor trei țări române. Alianța încheiată între Țara Românească, Moldova și Transilvania a deschis perspectiva scuturării jugului otoman și chiar a unificării lor politice.

În cadrul acestor lupte eroice Mihai Viteazul a reputat strălucita victorie de la Călugăreni de la 13 august 1595²⁰.

În același timp o armată transilvăneană acționează în Banat și sudul Crișanei. Tocmai în ziua victoriei de la Călugăreni, trupele otomane sînt înfrînte la Făget și comandantul cetății de la Ineu este luat prizonier²¹. Aceste lupte erau urmărite cu viu interes și în tabăra lui Mihai Viteazul. Astfel în timpul recuceririi Bucureștiului a venit vestea că generalul Borbély, comandantul trupelor transilvănene, după recucerirea Lipovei, s-a îndreptat spre Ineu²². Armata transilvăneană sosi la 16 septembrie 1595 sub zidurile Ineului și a început asediul, printr-un intens foc de artilerie. Otomanii concentraseră aici o garnizoană de vreo 700 de soldați. Neputînd apăra însă palisadele tîrgului ei au incendiat localitatea civilă și s-au retras în cetate.

Fiind încă puțin numeroși, transilvănenii nu se puteau gîndi la un asalt puternic. De aceea au vrut să lichideze șanțurile de apărare și în acest scop au căutat să schimbe cursul Crișului Alb. Munca lor a fost însă zădărnicită de ploile care au umflat peste măsură apa rîului. Apoi au adus cantități mari de materiale de umplutură ca să poată înfunda șanțurile, reușind totodată să așeze tunurile în imediata apropiere a zidu-

¹⁷ Márki S, *op. cit.*, II, p. 5-6; Andrei Veress, *Documente la istoria Ardealului, Moldovei și Țării Românești*, vol. II, p. 254.

¹⁸ Országos Levéltár (Arhivele Naționale), Budapesta. Microfilm nr. 1627, poz. 123-131.

¹⁹ Baranyai Décsi Iános *Magyar Historiája* (Istoria maghiară), 1592-1598, în *Monumenta Hungariae Historice Scriptores*, vol. XVII, Pesta 1866, p. 95-97.

²⁰ E. Glück, *Meleagurile arădene în timpul domniei lui Mihai Viteazul, (1593—1601)* în vol. Marin Badea, Eugen Glück, Nicolae Roșuț, *Mihai Viteazul și Aradul*, Arad, 1975, p. 30.

²¹ *Ibidem*, p. 32.

²² *Ibidem*, p. 32-33.

rilor, ceea ce a cauzat pagube mari apărătorilor. Totuși, la 15 octombrie asaltul haiducilor și al altor trupe, a fost respins.

În zilele următoare, de teama trupelor transilvănene, care deveniseră tot mai numeroase și văzînd cantitățile mari de lemne plasate sub ziduri, care amenințau să le mistuiască în flăcări, otomanii s-au descurajat și au oferit capitularea. La 21 octombrie sosise vestea despre noile înfringeri suferite de Sinan Pașa din Țara Românească, ceea ce îi determina să se pregătească de plecare. La 22 octombrie oștile ardelenesti intrară triumfătoare în cetatea Ineului²³.

Otomanii însă nu s-au resemnat cu pierderea acestui important punct strategic. Atît ei cît și tătarii au încercat de mai multe ori să restabilească stăpînirea lor. Astfel în primăvara anului 1599 o tentativă a tătarilor de a cucerii Ineul a dat greș²⁴. Nici presiunile diplomatice nu au lipsit în acest sens. Ca urmare, la 19 iulie 1599 nunțiul apostolic Spinelli raporta la Roma că principele Andrei Báthory ar fi dispus să cedeze Lipova și Ineul pe seama turcilor. În realitate, principele cerea sultanului să i se lase aceste cetăți și granița Transilvaniei să rămînă neschimbată²⁵.

În toamna anului 1599, Mihai Viteazul consideră coapte premisele pentru unificarea politică a celor trei țări române. El spera că Țara Românească, Transilvania și Moldova unite într-un stat centralizat puteau reprezenta o forță capabilă de a asigura independența lor totală. Impotriva lui Mihai Viteazul, principele Andrei Báthory a chemat în ajutor și garnizoanele de la Lipova, Ineu, și Lugoș, care însă nu au sosit la Șelimbăr (1599) și nu au mai participat la luptă²⁶.

Mihai Viteazul era conștient de situația internațională dificilă, avînd de înfruntat mai mulți dușmani interni și externi. De aceea una din preocupările sale majore a constituit-o asigurarea cetăților din vestul Transilvaniei, care trebuiau să joace din plin rolul unei centuri de apărare a țărilor române²⁷. Străduințele domnitorului s-au lovit de acțiunile mandatarilor politicii habsburgice care căutau să pună stăpînire pe acestea. Astfel căpitanul de la Oradea ocupă Șimleul Silvaniei și intenționează să ocupe Ineul și Lipova. În acest scop purta corespondență cu generalul Giorgio Basta, comandantul imperial din Ungaria de Nord și arhiducele Matei, deocamdată fără succes, deoarece curtea nu dispunea de bani pentru plata mercenarilor.

Mihai Viteazul a acționat mai repede în privința Ineului, în așa fel încît pe la 23 noiembrie 1599 se găsea în fruntea cetății un pircălab numit de către domnitor, avînd la dispoziție o garnizoană corespunzătoare²⁸. Acesta a exercitat o jurisdicție deplină. El pretindea nobilimii din Ză-

²³ *Ibidem*, p. 33.

²⁴ Mîrki S., *op. cit.*, I, p. 31.

²⁵ A. Veress, *Documente...* vol. I, p. 243; Szádeczy Lajos, *Erdély és Mihály vajda története* (Istoria Transilvaniei și a lui Mihai Vodă), Timișoara, 1893, p. 216.

²⁶ Ioachim Crăciun, *Cronicașul Szamosközi și însemnările lui privitoare la români (1566—1608)*, Cluj, 1928, p. 126.

²⁷ E. Glück, *Meleagurile...* p. 42.

²⁸ *Ibidem*, p. 43.

rand, să vină la congregațiile comitatense și la scaunele de judecată în cetatea de la Ineu²⁹.

Mihai Viteazul a luat măsuri serioase pentru aprovizionarea cetăților. Astfel la 3 aprilie 1600 a ordonat expulzarea nobililor din Sibiu și Bistrița, precum și sechestrarea cantităților de cereale aparținătoare lor, dispunând ca ele să fie trimise garnizoanelor de la Ineu și Lipova, lipsite de bucate³⁰. Totodată a căutat să le întărească. Astfel la 4 august 1600 cere Bistriței 200 de infanteriști pentru întregirea garnizoanei de la Ineu³¹.

După eșecurile sale militare diplomația habsburgică a căutat să determine pe Mihai Viteazul prin tratative să cedeze cetățile Ineu și Lipova³². Alături de habsburgi ridică pretenții și turcii, exercitând presiuni diplomatice și amenințând cu forța. Astfel la 20 aprilie 1600 Mihai arăta emisarilor imperiali că cedarea Lipovei și Ineului pe seama sultanului înseamnă deschiderea drumului spre inima Transilvaniei, iar refuzul său de a satisface Poarta poate duce la război³³. Mihai Viteazul vedea clar că Poarta tinde la încercuirea țărilor române cu cetăți puternice străjuite de forțele sale. În acest sens, există o legătură organică între pretențiile otomane formulate asupra Ineului și Lipovei și cele legate de Brăila, Giurgiu etc., raiale recucerite tot în anul 1595³⁴.

La fel de categoric respinse domnitorul român propunerea unui demnitar de al său, care propunea predarea Ineului împăratului Rudolf³⁵.

Răscoala nobilimii transilvănene, ajutată de generalul imperial Basta (1600), a determinat pe Mihai Viteazul să adune forțele sale, chemând în tabără și o mare parte a garnizoanei de la Ineu. Într-adevăr la lupta de la Mirăslău din 18 septembrie 1600 au participat și unități ale garnizoanei de la Ineu.

După tragica înfrângere suferită de domnitor și cetatea Ineului cade în mâna adversarilor săi. M-ai mult, peste câteva luni, în drum spre Praga, pentru a duce tratative cu împăratul Rudolf, este hărțuit de soldați, aparținători cetății. Totuși Mihai Viteazul reușește să treacă peste toate obstacolele ridicate în aceste părți, cu ajutorul lui Kornis Gáspár, un nobil credincios lui³⁶.

Victoria de la Gorăslău din 3 august 1601 a însemnat înfrângerea nobilimii ardelenene, dar renașterea puterii lui Mihai Viteazul a fost numai

²⁹ *Monumenta Comitialia Regni Transilvaniae*, vol. IV, p. 526.

³⁰ Hurmuzaki, *Documente...*, vol. XVI, p. 819; Szádeczky L., *op. cit.*, p. 334

³¹ Dr. Veress Endre, *Basta György hadvezér 1603-iki főjelentése és erdélyi kancelláriájának formulakönyve* (Raportul principal al conducătorului de oști Gheorghe Basta din 1603 și cartea de formulare a cancelariei sale ardelenene), Budapesta, 1914, p. 18.

³² Szádeczky L., *op. cit.*, p. 518, 539, 570; Márki S., *op. cit.*, II, p. 32.

³³ Hurmuzaki, *Documente...*, vol. XVI, p. 988.

³⁴ *Ibidem*, p. 719; Szádeczky Lajos, *Regesták Mihály vajda történetéhez* (Regeste la istoria lui Mihai Vodă), *Történeti Tár*, anul 1884, p. 47.

³⁵ Márki S., *op. cit.*, II, p. 32.

³⁶ Szádeczky L., *Regesták Mihály...*, p. 191, 224.

de scurtă durată. Asasinarea mișească a marelui domnitor, din ordinul generalului Basta, pe Cîmpia Turzii la 9 august 1601, a zădărnicit planul său genial de a consolida tînărul stat românesc înfăptuit sub sceptul și sabia sa. Totuși, habsburgii nu au devenit dintr-o dată stăpîni peste principat, ci s-au încurcat într-o lungă perioadă de luptă cu nobilimea locală, care pînă la urmă s-a soldat cu înfrîngerea lor.

După asasinarea lui Mihai Viteazul, nehotărîtul principe Sigismund Báthory, reîntors în Transilvania, a dus din nou tratative cu habsburgii pentru cedarea tronului său. Basta le cerea în primul rînd predarea cetăților de margine, spre a crea armatei sale o poziție strategică favorabilă. Noi pretenții au ridicat asupra cetăților și turcii.

În instrucțiunile date de împărat generalului Basta se urgenda ocuparea cetăților, urmînd ca ele să fie apărute prin forțele unite ale acestora și ale armatelor transilvănene. În realitate, abia în vara anului 1602 Basta reuși să pună mîna pe cetățile Ineu și Lipova. Acest eveniment a fost semnalat chiar și în rapoartele diplomatice contemporane, spre exemplu de către ambasadorul Veneției³⁷.

În ciuda faptului că detinea de acum cetățile amintite, generalul Basta se văzu nevoit să raporteze curții imperiale că garnizoana de la Ineu nu este capabilă să înfrunte vreun atac otoman.

Soldătimea de la Ineu ducea lipsa soldei, neplătită cu lunile³⁸. Firește au contribuit la înrăutățirea situației în mare măsură și soldații lui Basta. Administratorul cetății raporta în luna februarie 1603 că domeniul afe-rent este complet pustiit din această cauză.

Răscoala populară condusă de principele Ștefan Bocskai (1603) a pus capăt prezenței habsburgice în Transilvania. Ineul fiind smuls din mîna imperialilor cu ajutorul unei stratageme. În cetate exista numai garnizoana imperială. În același timp puține trupe transilvănene se gă-seau doar în orașul apărut de ziduri. Căpitanul lor a intrat în legătură cu trupele principelui Bocskay, care sosiseră în apropierea Ineului. Apoi într-o seară, el invită pe căpitanul imperial și ofițerii săi la o masă organizată la locuința lui din oraș. În urma acestei strătageme cetatea a fost atacată prin surprindere și garnizoana imperială în cea mai mare parte înlăturată.

Ineul a servit ca bază de luptă nu numai împotriva trupelor imperiale din aceste părți, dar și pentru unele acțiuni îndreptate împotriva stăpînirii otomane. Un rol de seamă a avut în acest sens Sava I Brancovici, episcopul ortodox din Ineu, care a reușit în 1606 să pună la cale recucerirea cetății Lipovei, intrată vremelnic sub stăpînirea turcilor³⁹.

În jurul anului 1608, sînt redistribuite feudele din părțile Mureșului și a Crișurilor și atribuite nobililor români, maghiari și sîrbi, care aveau obligații militare în schimbul pămîntului posedat. Astfel Ineul încă în

³⁷ Hurmuzaki, *Documente...*, vol. VIII, p. 242, vol. XVI, p. 509; A. Veress, *Documente...* vol. VII, p. 75.

³⁸ Veress E., *Epistolae et acta generalis Georgii Basta*, Monumenta Hungariae Historica Dipl. XXXIV, Budapesta, 1909, vol. II, p. 20, 72, 107, 771.

³⁹ V. Mangra, *Op. cit.*, p. 40-41; I. Crăciun; *Op. cit.*, p. 195, Márki S., *Op. cit.*, II., p. 45.

anul 1604 se donează căpitanului Petneházy. Totodată cetatea Dezna, considerată ca avanpostul Ineului, este întărită. Dieta din anul 1612 constată cu regret că cetățile Oradea, Lipova și Ineu se găesc în stare deteriorată, iar principele Gavril Báthory nu a făcut totul pentru întărirea lor. De aceea, dieta, printr-o lege specială, dispune ca aceste cetăți să fie aduse în stare corespunzătoare⁴⁰.

În anul 1613 se urcă pe tronul Transilvaniei principele Gabriel Bethlen care a înțeles adesea interesele comune ale celor trei țări române, încheind de la începutul domniei sale o înțelegere cu Radu Mihnea, domnul Țării Românești și Ștefan Tomșa, domnul Moldovei⁴¹. Turcii consimtă la întronarea lui Bethlen, dar de la începutul domniei sale voiau să rezolve problema Ineului și a Lipovei. Deși habsburgii amenințau Istanbulul cu război în cazul ocupării Ineului și Lipovei, principele știa că acest ajutor nepoftit nu reprezintă o forță reală, ei fiind încurcați în războaie de jaf purtate în occident, și se temea în mod justificat de intervenția trupelor serdarului Skenden, ceea ce echivala cu pierderea tuturor cetăților de margine. Văzind că garnizoana Lipovei și a cetăților înconjurătoare este hotărâtă să le apere cu orice preț, principele mobiliză armata, cuceri Lipova și o cedă Porții, preîntîmpinînd o intervenție armată otomană⁴². Astfel, el a reușit să mențină cetatea Ineului precum și alte cetăți de margine. Aceste hotărîri corespundeau nu numai intereselor Transilvaniei ci și a celorlalte două țări române, principele Bethlen, nutrinđ planul creerii unui regat al „Daciei“.

În anii următori principele și emisarii săi, cu ajutorul domnilor Țării Românești și a Moldovei, au dus cu dibăcie o vastă acțiune diplomatică, folosind promisiunile, peșcheșurile și alte metode ademenitoare, amînînd satisfacerea pretențiilor turcești cu privire la Ineu. În anul 1616 emisarii Transilvaniei arată că castelanul cetății este un om încăpățînat și dispune de o asemenea garnizoană a cărei asediu ar necesita o armată de 50.000-60.000 de soldați și o durată de 5-6 luni. În 1617 trimișii principelui cer ca Poarta să nu mai pretindă Ineu, cel puțin în timpul vieții lui Bethlen⁴³. Datorită creșterii prestigiului internațional al Transilvaniei, mai ales în urma intervenției sale în războiul de 30 de ani. Poarta de fapt renunță deocamdată la forțarea cedării Ineului.

În răgazul oferit prin cedarea cetății Lipovei, principele și dieta Transilvaniei au făcut tot posibilul pentru întărirea Ineului și ridicarea capacității de rezistență a garnizoanei. În această perioadă Ineu devine, după Oradea, cea mai importantă cetate de margine. Dieta din anul 1616 hotărăște ca munca gratuită a iobagilor din comitatul Zărand să fie folo-

⁴⁰ Márki S., *op. cit.*, II, p. 45.

⁴¹ *Din istoria Transilvaniei*, vol. I. (ed. III-a), p. 209.

⁴² *Monumenta Comititalia Regni Transilvaniae*, vol. VII, p. 10-11, Szilágyi Sándor, *Bethlen Gábor és a Porta* (Gavril Bethlen și Poarta), *Történeti Tár*, Anul 1881, p. 607.

⁴³ Szilágyi S., *op. cit.*, p. 612, 17 — 18. A. Veress, *Documente*, vol. IX, p. 102, Miko Imre, *Erdélyi Történelmi Adatok* (Date istorice ardelenene), Cluj, 1866, vol. II, p. 18-19, 59, 73; Szilágyi Sándor, *Borosyenei Tisza István* (Ștefan Tisza de Ineu), *Nemzet*, 28, nov. 1885.

sită pentru întărirea cetății. De asemenea, se prevedea ca impozitele strînse din aceste părți să fie folosite pentru creșterea numerică a garnizoanei. Atît nobilii, cît și în general toți locuitorii din Ineu trebuiau să fie pregătiți oriçînd de apărare. Iobagii cetății și soldații au fost scutiți de dijme, iar veniturile de acest fel percepute sub orice titlu, trebuiau folosite la plata soldelor. De asemenea s-au luat măsuri pentru asigurarea capacității de plată a iobagilor din aceste părți ale Zărandului, castelanii fiind însărcinați cu protecția sărăcimii. Alte norme legale obligau nobilii din Zărand să întrețină după fiecare douăzeci de iobagi cîte un călăreț înarmat în garnizoana Ineului.

În acest fel, s-a reușit ca în anul 1626, garnizoana să aibă un efectiv de circa 700 de soldați, dintre care 400 de infanteriști și 300 călăreți. Deoarece mulți nobili din Zărand nu-și respectau obligațiile, legea din 1627 îi amenința cu confiscarea moșiei⁴⁴. Și în deceniile următoare aproape fiecare dietă se ocupa de problema cetății Ineului, votînd un mare număr de legi.

În vederea consolidării situației din Ineu, la 21 iulie 1620 odată cu numirea noului castelan, principele emite instrucțiuni foarte precise. Aceste norme privesc atît orașul, înconjurat cu ziduri de palisade, cît și cetatea. Potrivit dispozițiilor, căpitanul stătea în fruntea tuturor forțelor militare existente în Ineu, compuse din soldați români, maghiari și sîrbi. Una din principalele obligațiuni ale căpitanului a fost continua întărire a cetății, folosind în acest scop nu numai munca gratuită a iobagilor din jur ci și a locuitorilor locali. Armele, munițiile precum și înzestrarea tehnică necesară pentru confecționarea lor, trebuiau ținute în locuri uscate, sub cheie, bine îngrijite și reparate la timp. Porțile urmau să fie păzite, iar sentimentele și patrurile, mai ales în timpul nopții, adesea inspectate. Căpitanul avea puteri nelimitate asupra întregii garnizoane. Soldații trebuiau să facă exerciții și servicii, interzicîndu-le ieșirea fără rost din fortăreață. Principele îl avertiza în mod deosebit să nu uite că această cetate a fost recucerită de la turci și să evite totul ce ar putea să-i întărească⁴⁵.

În această stare ameliorată se găsea Ineu în momentul morții principelui (1629). Temîndu-se noii conducători ai Transilvaniei de o intervenție otomană sau habsburgică îndată au și trimis întăriri la Ineu⁴⁶. Principele Gheorghe Ráoczy I (1630-1648) a continuat politica predecesorului său, urmărind întărirea puterii centrale și strîngerea legăturilor cu celelalte două țări române. El a întreținut alianță strînsă cu Matei Basarab și într-o vreme chiar cu Vasile Lupu. Atît Matei Basarab, cît și

⁴⁴ *Monumenta Comititalia Regni Transilvania*, vol. VII, p. 388-434, 491, vol. VIII, p. 370; Szilady Aron — Szilágyi Sándor; Török — *Magyarkori Allamokmánytár* (Arhiva documentelor de stat din perioada turco-maghiară), vol. I, p. 475.

⁴⁵ *Arhivele Statului Arad*, Colecția de manuscrise, *Diplomarium*, Aradiense, vol. II, p. 61. — 63.

⁴⁶ Gergely Samu, *Okiratok az interregnum történetéhez Bethlen Gábor halála után* (Documente cu privire la istoria interregnumului de după moartea lui Gavril Bethlen), *Történeti Tár*, anul 1881, p. 300.

Gh. Rákoczy au acționat pentru consolidarea poziției strategice a țării lor prin construirea și întărirea unor cetăți. Astfel Gh. Rákoczy I, a căutat să întărească și cetățile din sud-vestul Transilvaniei, deoarece principatul dispunea pentru apărarea frontierelor sale de forțe care reprezentau abia jumătate din oastea otomană staționată în acele părți⁴⁷. De aceea încă în anul 1631 fiecare poartă iobăgească a fost impusă de dietă cu suma de 20 florini pentru întărirea cetăților Ineu și Lugoj. Noile sacrificii materiale se impuneau datorită faptului că cetatea existentă devenise perimată din punct de vedere militar, ceea ce obliga la reconstrucția ei, conform cerințelor reclamate de perfecționarea armelor de foc și tehnicii de asediu. Timp de peste cinsprezece ani dietele votează impozite suplimentare pentru refacerea Ineului. În această acțiune s-a preconizat și folosirea pe o scară largă a muncii iobagilor cărora se mai adăugau și aderenții unui curent religios potrivit bisericii oficiale reformate, condamnați la muncă silnică.

În anul 1650 domeniul de la Ineu, compus din 63 de sate, 15 moșii parțiale și 16 puste, este declarat domeniul statului, destinat exclusiv pentru acoperirea nevoilor cetății⁴⁸.

Înainte de a putea începe reconstrucția Ineului, Transilvania trebuia în 1636 să înfrunte un atac otoman, care urmărea să înscăuneze la tron pe unul dintre marionetele turcilor care la rîndul său oferea sprijinitorilor printre altele și cetatea Ineului. După dezastrul suferit la Salonta, otomanii se retrag spre Mureș, iar armata transilvăneană își fixase tabăra în apropierea cetății Ineului, pe cîmpia situată în partea de vest a localității, lângă pădure și Crișul Alb. Încercările otomane de a distruge forțele transilvănele s-au soldat cu eșec.

Pacea de la Orăștie a fost extrem de favorabilă Transilvaniei, deoarece Poarta a renunțat la pretențiile sale privitoare la Ineu. Deși regiunea Ineului a fost distrusă din nou, s-a inaugurat o perioadă de relativă siguranță⁴⁹. Totuși cetatea a fost aprovizionată cu arme și muniții, acordîndu-se o atenție și mai mare felului cum erau gospodărite domeniile de la Ineu⁵⁰.

Străduințele celor desemnați cu întărirea cetății s-au lovit de tendințele anarhice ale nobililor locali. Aceștia căutau nu numai să se eschiveze de la obligațiile lor militare, dar au favorizat crearea unui asemenea climat, în cetățile de la Oradea și Ineu, care a dus la tulburarea ordinii publice. De aceea în anul 1643 se pune în aplicare un nou regulament, ulterior chiar legiferat (1648). În fond aceste instrucțiuni tind la consolidarea puterii căpitanului și limitarea puterii vicecomitetului și a nobililor în genere, deși formal dispozițiile amintite îi obligă la „colaborare“. În

⁴⁷ Márki S., *op. cit.*, II, p. 33.

⁴⁸ *Monumenta Comitalia Regni Transilvaniae*, vol. X, p. 218-19.

⁴⁹ Márki S., *op. cit.*, II, p. 93 — 98.

⁵⁰ Mednyánszky Dénes, *I. Rákoczi György fejedelem sajátékezési levelei Mednyánszky Iánoshoz* (Scrisorile autografe ale principelui Gheorghe Rákoczi I, către Ioan Mednyánszky), *Történeti Tár*, anul 1881, p. 329; Makkai László, *I. Rákoczi György birtokainak gazdasági iratai* (Documentele gospodărești ale domeniilor lui Gheorghe Rákoczi I.) 1631 — 1648, Budapesta, 1954, p. 447.

caz de alarmă, ordonată de căpitanul cetății, nobilimea era datoră să servească împreună cu mercenarii. Fiecare nobil era obligat să țină la Ineu cai, să se aprovizioneze cu arme și anual să se prezinte la vizitare. Nobilii, care obțineau moșii în aceste părți, dar locuiau în alte regiuni, erau obligați să angajeze mercenari în locul lor. S-au luat măsuri și împotriva abuzurilor nemeșești, care căutau să-și diminueze cheltuielile, angajând în serviciul lor mercenarii din efectivul garnizoanei.

Alte puncte ale noului regulament privesc ordinea din cetate. Astfel seara după stingere, cu excepția paznicilor, nimeni nu avea voie să mai poarte armă, iar chiar și conducătorii locali întârziați, trebuiau să aibe asupra lor lămpi sau torțe. Persoana care nu se supunea acestei prevederi era deținut⁵¹.

Bazându-se în primul rând pe soldații români, maghiari și sârbi, bine instruiți în folosirea armelor de foc și legați direct de puterea centrală, conducerea principatului a mers și mai departe și a dăruit acestora teritoriul „Insulei“ de la Ineu, care pînă atunci era în folosința castelanului. De asemenea li se acordă nobilitate și ștergerea tuturor formelor de rentă feudală pe care le datorau pînă atunci. Această măsură era cu atît mai utilă, cu cît se găseau multe terenuri virane, în perimetrul orașului, iar hotărîrile amintite au atras la Ineu o populație numeroasă, ceea ce mărea efectivul forțelor de apărare. În schimb, cei innobilați erau obligați să facă serviciul militar cu arme proprii. Sînt cazuri cînd soldați merituoși au primit domenii relativ mari, ca de exemplu familia Horga⁵².

La baza lucrărilor de reconstrucție de la Ineu au stat planurile lui Gavril Haller, un matematician și arhitect eminent, care dovedise capacitatea lui de creație la muncile efectuate la Făgăraș precum și multe alte cazuri de construcții de cetăți.

În primul rînd, în jurul anului 1645, s-au refăcut din material solid bastioanele orașului, care străjuiau zidurile acestuia. În acest scop s-a ars o mare cantitate de var și cărămizi și s-a transportat și șlefuit multă piatră, folosindu-se carierele de trahit de la Mocrea. Apoi palisadele orașului au fost transformate într-un puternic zid de piatră, așezate în formă de pătrat. În afara acestora se întindeau șanțurile late și adînci în care intrau apele Crișului Alb. O porțiune considerabilă a zidurilor erau apărate nemijlocit de albia rîului.

Orașul era legat de cetate printr-un pod suspendat așezat peste șanțuri și mai adînci și mai late.

Cetatea a fost concepută tot în formă de pătrat, avînd ziduri groase și înalte, prevăzută la colțuri cu bastioane de tip italian, de mari proporții. Construcția bastioanelor a început abia în anul 1651 sub directa conducere a lui Gavril Haller, numit în 1648 comite suprem al Zărandului, iar din 1651 cumula și funcția de căpitan. Activitatea lui este menționată

⁵¹ Arhivele Statului Arad, Colecția de manuscrise, Diplomatarium Aradiense, vol. II, p. 84 — 89, *Monumenta Comititalia Regni Transylvaniae*, vol. X., p. 336, 494 — 489.

⁵² Márki S., *op. cit.*, II, p. 146.

și de o placă comemorativă pusă deasupra porții cetății în 1652⁵³. Un cronicar îl caracterizează drept „bun păzitor, îngrijitor, bun fondator și om constructor sîrguincios...“. În primul rînd s-au ocupat de cea mai grea porțiune, anume bastionul și zidurile din partea de sud-est, întrucît acestea erau amenințate de apa Crișului Alb. Deoarece bastionul amintit era așezat lângă albia râului, căpitanul a pus stilpi mari la baza construcției. Apoi s-a ocupat de bastionul situat în partea de nord-vest, iar mai tîrziu de cel situat în partea de sud-vest. Cel al patrulea bastion nu a reușit să-l mai construiască, nici măcar parțial, rămînînd numai palisada din pămînt și birne.

Gavril Haller a ridicat pe malul Crișului Alb și diguri puternice protectoare din pămînt, bine consolidate. Acestea se întindeau de la intrarea râului în Ineu pînă la bastionul situat în partea de nord-est a cetății.

În partea de nord a „Insulei“ pînă la bastionul cetății, așezat în direcția nord-est, s-a săpat un șanț lat și adînc și s-a ridicat un zid de palisadă. Pe acest teren, acum protejat, a înființat un nou oraș. Căpitanul a atras locuitori români și cîteva familii sîrbești care s-au oferit să vină aici⁵⁴. Cetatea de la Ineu a fost bine dotată și cu arme de foc, mai ales cu tunuri⁵⁵.

Ineul astfel consolidat și fortificat, a devenit în secolul al XVII-lea un important centru economic, administrativ și cultural, locuit în primul rînd de populație românească. Prin Ineu trecea drumul comercial, care asigura legătura între Crișana și nordul Banatului și cu centrul Transilvaniei, încadrîndu-se în sistemul rutier al celor trei țări române.

Cetatea și orașul aveau o viață economică prosperă, reglementată adesea de norme speciale. Începînd cu anul 1626, în fiecare an, la botează (6 ianuarie) se țineau tîrguri, unde veneau comercianți de pe o arie teritorială considerabilă.

Meșteșugurile s-au dezvoltat în funcție de necesitățile garnizoanei și ale populației locale. Unii meșteșugari, ca de exemplu aurarii, aveau un debușeu pînă departe, depășind necesitățile regiunii Ineu.

Meșteșugarii locali, ca și, în general, în toată Transilvania, erau organizați în bresle, avînd statute amănunțite. Astfel, în anul 1638, însuși principele confirmă statutele breslei croitorilor, iar cu opt ani mai tîrziu ale cizmarilor. Documentele consemnează și existența breslei bărbierilor, tăbăcarilor și blănarilor. Unele bresle aveau un efectiv relativ numeros, ca de exemplu cea a aurarilor (34 de membri).

În anul 1652 însă, dieta a dizolvat breslele, cu excepția aurarilor și bărbierilor, asigurînd astfel așezarea liberă oricărui meseriaș. Această

⁵³ Inscripția respectivă concretizează doar faptul că fortăreața a fost construită în timpul lui Gavril Haller.

⁵⁴ Făbián Gábor, *Arad Vármegyé leirása historiai, gographiai és statistikai tekintetben* (Descrierea istorică, geografică și statistică a comitatului Arad), Buda, 1835, vol. I., p. 84; Szalardi Iános, *Síralmas Magyar Kronikának kilenc könyvei*, (Cele nouă cărți ale cronicii tînguitoare maghiare), p. 243, 254, 265; Márki S., *op. cit.*, II, p. 97, 100-101, 229.

⁵⁵ Delejtű (Timișoara), anul 1858, p. 53 publică date privitoare la turnarea tunurilor.

măsură salutară a fost dictată de dorința de a spori populația bărbătească a Ineului și implicit mărirea numărului apărătorilor.

La Ineu se găsea reședința comitatului Zărand⁵⁶. Aici rezida comitele suprem, care începînd cu activitatea lui Gavril Haller (uneori și mai devreme) cumula și funcția de căpitan al cetății. Administrația locală civilă era condusă de un vicecomite.

Ineul era reședința unei întinse eparhii ortodoxe, avînd în frunte episcopi, respectiv mitropoliți, proveniți din familia Brancovici. Episcopia s-a strămutat aici de la Lipova, definitiv, după cedarea orașului pe seama turcilor de către principele Gavril Bethlen. Potrivit realităților vremii, viața culturală românească locală se găsea sub tutela acestor ierarhi.

Conducătorii acestui centru cultural românesc aveau relații intense cu Țara Românească, mai ales cu mitropolia de la Tîrgoviște. Ele se desfășurau într-un cadru organizatoric bine definit ca urmare a măsurilor luate de Mihai Viteazul, care integrase biserica transilvăneană în sistemul ecleziastic al Țării Românești. Ierarhii erau militanți activi pentru cauza națională a enoriașilor ortodocși din aceste părți. Astfel, Loghin s-a opus opresiunilor calvinizante, fiind obligat chiar să-și părăsească scaunul (1648), retrăgîndu-se mai apoi la mănăstirea Comana din Țara Românească.

Legăturile bisericești avute cu teritoriile românești de dincolo de Carpați s-au materializat și în circulația cărților. Astfel, pînă astăzi în posesia bisericii ortodoxe române din Ineu se găsește un exemplar din pravila tipărită la Govora (1652)⁵⁷.

Tot la Ineu s-a afirmat și mișcarea puritană, un curent opoziționist față de biserica reformată oficială, cerînd democratizarea acesteia. Cîțiva predicatori din Ineu, au susținut aceste teze, cu un conținut antifeudal și pe teren literar⁵⁸.

A doua jumătate a secolului al XVII-lea a devenit una din cele mai importante etape din istoria cetății de la Ineu, pusă la grea încercare. Situația de la granița otomană, care trecea doar la cîțiva kilometri de cetate, deveni încordată. În anul 1652 s-a încheiat o perioadă de relativă acalmie, existentă de la pacea din 1636. În zona Ineu—Chereluș are loc, în anul amintit, o adevărată bătălie între garnizoană și forțele otomane, cîștigată de acestea din urmă. Căpitanul Bornemissza, care avea bune legături cu marele vornic Hrizea din Țara Românească, un element hotărît antiotoman, e îndepărtat din funcție la cererea Porții. De asemenea, s-au intensificat în cetate acțiunile anarhice ale nobilimii, care fu-

⁵⁶ Arhivele Statului Arad, Colecția de manuscrise Diplomatorium Aradiense, vol. II, p. 75, 92; Helységnévtár (Nomenclatorul, localităților), p. 229, 259, 248; Sorbán K., *op. cit.*, p. 17.

⁵⁷ V. Mángra, *op. cit.*, p. 41, 48.

⁵⁸ F. A. Lampe, *Historia Ecclesiae Reformatae in Hungaria et Transilvania. Trajecti ad Rhenum, 1728*, p. 638 — 640, Makkai László, *A magyar puritánusok harca a feudalizmus ellen* (Lupta puritanilor maghiari împotriva feudalismului), Budapesta, 1952, p. 144.

sese totdeauna recalcitrantă față de îngrădirea privilegiilor sale, motivată de creșterea atribuțiilor organelor militare⁵⁹.

În anul 1657, Transilvania avînd ajutorul Țării Românești și al Moldovei, întreprinde o expediție în Polonia cu scopul de a dobîndi tronul acestei țări pe seama principelui Gheorghe Rákoczy al II-lea (1648-1660). Ei urmăreau de fapt încadrarea Poloniei în frontul lor de luptă antiotoman. Eșecul expediției face ca turcii să caute întărirea dependenței țărilor române. Rezistența celor trei țări române a culminat prin acțiunea domnitorului Mihnea din Țara Românească, care a avut sprijinul unor pături largi ale maselor populare⁶⁰. Armata transilvăneană a căutat să oprească armatele otomane la centura de cetăți din vestul țării, folosind și forțele care nu au fost utilizate în războiul din Polonia⁶¹. În prima fază a războiului ardelenii au reușit să obțină anumite succese, mai ales în lupta de la Arad (20 iulie 1658). Superioritatea numerică a forțelor cotoptoare însă a constrîns armata transilvăneană să se retragă spre Oradea⁶².

Această întorsătură a evenimentelor a permis marelui vizir să treacă la asediul Inelui. La sfîrșitul lunii august 1658, cetatea era deja blocată în așa măsură încît cei 500 de soldați trimiși în ajutorul garnizoanei nici nu au mai putut ajunge la destinație. Acest ajutor era cu atît mai necesar cu cît în fortăreață domnea cea mai mare debandadă. În ciuda pericolului iminent și firește a dispozițiilor primite, comandantii au întîrziat să ia măsurile necesare din timp. Mai mult, acești comandanți, niște nobili lași, au permis ca bărbații valizi și chiar soldații să părăsească cetatea. În acest fel, numărul apărătorilor se reducea la vreo 350 de oameni, un efectiv foarte mic față de mărimea cetății și efectivele asediatorilor⁶³. Doar patrurile ieșite din fortăreață au făcut dovada unor laudabile acte de vitejie⁶⁴.

Sosind armatele otomane sub zidurile Inelui, din ordinul comandanților, orașul fortificat a fost abandonat și incendiat. Cronicarul turc, Naima arată că la rîndul lor trupele otomane au pustiit orașul, firește partea ce mai rămăsese de pe urma incendiului⁶⁵.

Asediatorii au început să sape șanțuri de protecție în fața zidurilor cetății, în care au intrat ienicerii. Nestingherite de garnizoană, forțele otomane au reușit să construiască poziții solide pentru tunurile lor, aces-

⁵⁹ Szalárdi I., *op. cit.*, p. 94, 260; A. Veress, *Documente...* vol. X, p. 80, 81.

⁶⁰ Poarta pretindea fără echivoc și cedarea Inelui.

⁶¹ Márki S., *op. cit.*, II, p. 104.

⁶² Monumenta Comitialis Regni Transilvaniae, vol. XI, p. 371 — 72; *Rozsnyai Dávid Történeti Maradványai* (Lăsămîntul istoric al lui Rozsnyai David) ed. Szilágyi Sándor; Monumenta Hungariae Historica. Scriptores, vol. VIII, Pesta, 1867, p. 171 — 172.

⁶³ Arhivele statului Arad, Colecția de manuscrise; *Helységnévtár*, p. 230, Szalárdi I., *op. cit.*, p. 379 — 382.

⁶⁴ Szilágyi Sándor, *Kemény István és a kímiai rabok levelei* (Scrisorile lui Ioan Kemény și a robilor din Crimeea), *Tönteneti Tár*, anul 1882, p. 602.

⁶⁵ Karácson Imre Ed., *Török Történetirök* (Istoriografi turci), vol. III., Budapesta, 1916, p. 407.

tea fiind plasate în fața zidurilor din apropierea „orașului nou“, situat pe „Insulă“ și pe malul Crișului Alb. După cinci zile de la sosirea armatelor otomane, fără a depune o rezistență corespunzătoare, la 2 septembrie 1658, vicecomitele și vicecăpitanul au capitulat, cu condiția dreptului de a putea pleca liberi. Sosind însă în tabăra transilvăneană din apropierea Orăzii, ei au fost judecați, primindu-și pedeapsa binemeritată⁶⁶.

După cucerirea Ineului de către otomani, o mare parte a populației a părăsit regiunea sa de baștină. Mai multe familii s-au așezat la Teiuș (judetul Alba), obținând în anul 1660 un nou privilegiu⁶⁷. Un număr de familii române și maghiare s-au refugiat la Micălaca și alte comune existente în Valea Mureșului, ca de pildă Miniș. Un document, care a ajuns în arhiva de la Drezda (R.D.G.) ne arată în schimb, că o parte a populației românești, sub conducerea unui voievod sau cneaz, s-a adăpostit în sectorul Bocsig, încercând mai târziu să se întoarcă la vetrele străbune.

Evenimentele războinice din anul 1658—1662, au frustrat Transilvania și odată cu acestea cele trei țări române, de centura vestică de apărare. Lugojul, Caransebeșul, Ineu și chiar Oradea au fost încorporate imperiului otoman. La Ineu, s-a instalat o puternică garnizoană, iar domeniul aparținător a fost decretat posesiunea sultanului. Totodată, s-a instaurat un nou sistem administrativ, regiunea din jur fiind încadrată în sangeacul Ineului.

Se pare, că otomanii au făcut eforturi pentru restabilirea cursului normal al vieții, au favorizat reșezarea populației sau au atras oameni din alte părți și s-au îngrijit, într-o măsură, de dezvoltarea urbanistică a localității.

O descriere mai amănunțită a Ineului din această perioadă ne-a lăsat-o călătorul turc Evlia Celebi, care în cadrul itinerarului său prin pașalicul Timișorii și al Orăzii a poposit și la Ineu. Este neîndoios, că datele lui trebuie privite cu multă rezervă, deoarece Evlia Celebi a dat dovadă de o părtinire excesivă, glorificând stările existente în Imperiul otoman.

Analiza critică a textului său însă ne confirmă faptul, că turcii nu au adus schimbări fortăreței, ceea ce nu este un caz ieșit din comun. În concordanță cu amintitul document de la Drezda, Evlia Celebi subliniază repopularea Ineului, semnalând alături de turci existența locuitorilor „români și ardeleni“, cărora li s-au dat anumite avantaje. De asemenea, el amintește de o garnizoană de 8000 de soldați, desigur în realitate puteau fi cu cel mult 800—1000 de oameni.

Modificări mai substanțiale par să fi fost făcute în orașul propriu-zis, străjuit tot de bastioane de piatră „mici“. De asemenea, s-a extins și „orașul nou“ și care acum se întindea pe ambele maluri ale Crișului Alb, străjuit de palisade. De-a lungul acestora s-au ridicat opt bastioane și trei porți din lemn.

Evlia Celebi vorbește cu vădită exagerare de 800 de case de locuit, 200 de prăvălii, de un veritabil palat al comandantului etc. Cert este că

⁶⁶ Szalárdi I., *op. cit.*, p. 397-384; Márki S., *op. cit.*, II, p. 111.

⁶⁷ V. Mangra, *op. cit.*, p. 44.

cuceritorii, mai ales funcționarii civili și conducătorii militari, au căutat să-și asigure case confortabile, însă probabil mai puțin luxoase de cum erau ele în imaginația călătorului amintit. La fel, au fost ridicate o seamă de construcții religioase, școlare și de asistență, odată cu trecerea Ineului în sistemul unui vacuf, înființat de marele vizir Köprülü. Dintre aceste construcții moscheia din cetate, prevăzută cu un minaret de 17 metri înălțime a dăinuit timp de peste 200 de ani⁶⁸.

După cucerirea Ineului, otomanii nu s-au mulțumit cu hotarele nou fixate și care le asigurau cîștiguri teritoriale însemnate. Conducerea Transilvaniei se plîngea în permanentă împotriva extinderii arbitrare a teritoriilor otomane și împotriva incursiunilor garnizoanei de la Ineu. Cele mai semnificative erau documentele diplomatice provenite din anii 1664—1685, pline cu plîngeri făcute în acest sens la Istanbul⁶⁹. În același timp, trebuie să spunem că pătrunderea otomană pînă în nordul actualului județ Hunedoara, a făcut ca Ineul să cunoască o perioadă de relativă liniște.

Înfrîngerea hotărîtoare a armatelor otomane sub zidurile Vienei (1683) a dus la strămutarea cîmpului de operații spre est. Imperiul habsburgic tindea tot mai mult să profite de înfrîngerea turcilor, statornicindu-și stăpînirea sa asupra țărilor române. Raportul de forțe existent nu i-a permis însă decît acapararea Transilvaniei care începînd cu anul 1688 încetează să mai recunoască suzeranitatea Porții. Mai greu au înaintat trupele habsburgice pe teritoriile aflate sub stăpînirea nemijlocită a semilunii.

La începutul anului 1693, operațiile militare s-au apropiat de cetatea Ineului. Însuși sultanul a dat dispoziții pentru consolidarea acestui bastion al stăpînirii otomane, arătînd într-un ordin că menținerea lui „se ține de grijile mele importante”⁷⁰.

În ciuda acestei „griji”, cetatea Ineului se găsea într-o stare necorespunzătoare și aproape incapabilă de a rezista unui asediu. Din documentele cunoscute de noi, reiese că în ultima vreme reparațiile au fost neglijate, o parte din ziduri fiind chiar înclinate. Unele reparații au fost efectuate de un emisar al răsculaților maghiari antihabsburgici, conduși de Emeric Thököli. Zidurile de lemn intercalate pentru completarea golurilor produse în cele de piatră, nu puteau constitui un obstacol serios imperiilor, care erau dotați cu tunuri mult mai perfecționate. De aceea,

⁶⁸ *Călători străini despre țările române*, vol. VI, 512-3. Fekete Lajos, *A berlini és drezdai gyűjtemények török levéltári anyaga* (Materialul arhivistic turcesc din colecțiile de la Berlin și Drezda), *Levéltári Közlemények*, anul 1929 (partea a II-a) p. 67.

⁶⁹ *Monumenta Comititalia Regni Transilvaniae*, vol. XV., p. 189, *Török Magyarok Allamokmánytár...*, vol. VII., p. 348-349, 351-354, 356-357, Karácson Imre (ed) *Török Magyar Oklevéltár* (Diplomatariu turco-maghiar) 1533-1789, Budapesta, 1914, p. 242, 276-277.

⁷⁰ Karácson I, *op. cit.*, p. 300-305, *Thököly Imre lejedelem 1691-1692 leveleskönyve*. (Cartea de corespondență a principelui Emeric Thököly), ed. Thaly Kálmán; *Monumenta Hungariae Historica Scriptores*, vol. XXXIV, Budapesta, 1896, p. 113-114, 272.

nu este de mirare că la data de 15 mai 1693, generalul imperial Veteran⁷¹ a cucerit-o destul de ușor⁷¹.

Rănilor războiului nu au mai atins cetatea Ineului, care a trecut definitiv sub stăpânirea habsburgică în virtutea păcii de la Carloviț (1699). Ineul a mai jucat un oarecare rol militar doar în timpul răscoalei anti-habsburgice din 1703—11. Astfel, în anul 1705, curuții români și maghiari se pregăteau de un asediu, care însă nu a mai putut avea loc.

În secolul al XVIII-lea, fortificația de la Ineu a pierdut importanța ei militară, fiind depășită odată cu apariția cetăților construite după metoda lui Vauban. Ea este repartizată grănicerilor din confiniile mureșene și utilizată mai mult în scopuri administrativ-gospodărești⁷².

Desființarea confiniilor a dus la abandonarea cetății, ordinul fiind pus în aplicare în luna ianuarie 1746⁷³.

Timp de peste un secol fortăreața de odinioară a fost folosită de stăpînii domeniului, pentru scopuri pur gospodărești, mai ales ca hambar⁷⁴. În această perioadă cetatea se distrugea tot mai mult, păstrându-se doar zidurile principale și bastioanele.

Nu știm precis data la care, încă în secolul al XVIII-lea, dispar zidurile protectoare ale orașelului.

O întorsătură mai favorabilă a intervenit doar în anul 1870, cînd Petre Aczél, un om de cultură, a devenit temporar stăpînul domeniului. La cererea lui, arhitectul Huandelmann a întocmit un plan de restaurare destul de neinspirat. Cunoscînd în mod insuficient specificul arhitecturii militare italiene din timpul Renașterii, proiectantul a folosit unele soluții mai arhaice decît cele necesare⁷⁵. Cert este însă, că planul și bastioanele au rămas neschimbate.

Clădirea restaurată a fost transformată în cazarmă, fiind abandonată din nou în anul 1901 de autoritățile militare. Peste trei ani ea a fost destinată pentru un institut școlar pe seama copiilor alienați mintal⁷⁶. Această destinație, firește cu anumite transformări, s-a menținut pînă în zilele noastre⁷⁷.

În anii construcției socialiste s-au făcut o serie de reparații importante, iar o restaurare generală este în curs.

Lunga și frămîntată istorie a cetății Ineului, schițată doar în acest studiu, așteaptă o clarificare definitivă în cadrul unei monografii mai extinse.

⁷¹ *Nova, Vera et Distinto Relazione del ' Assedio e Presa di Ieno-Venezia 1693* (Muzeul Gradenigo-Correr-Venezia).

⁷² *Hadtörténelmi Levéltár* (Arhiva de istorie militară), Budapesta, Fondul Comandamentului general, Buda, Dos. 1-43/1/1746.

⁷³ *Arhivele Statului Arad. Colecția de manuscrise, Diplomatarium, Aradiense, vol. III, p. 120.*

⁷⁴ *Peretsényi Nagy László, op. cit.*

⁷⁵ *Archeologiai Ertesítő, Pesta, 1872, vol. VI., p. 46. Forster Gyula, Magyarország műemlékei (Monumentele Ungariei), vol. II., Budapesta, 1906, p. 113-114, Sorbán K., op. cit., p. 15.*

⁷⁶ *Istoricul așezămîntului de debili mintali din Ineu, Ineu, 1940, mss. p. 2.*

⁷⁷ Școală profesională specială.

(Zusammenfassung)

Verfasser stellt bedeutende Begebenheiten aus der Geschichte der Festung von Ineu dar, besonders jene aus der Periode des 16. und 17. Jahrhunderts. Er stützt sich dabei auf unveröffentlichte Dokumente, die in den Archiven von Budapest, Dresden und Arad vorhanden sind.

Nach einer kurzen Darstellung der Anfangsperioden der Ineuer Festung, die in die 12-13. Jahrhunderte verlegt werden, betont Verfasser die Rolle, welche diese Festung neben anderen aus Transilvanien im Kampf gegen das osmanische Reich und die habsburgische Herrschaft gehabt hat. Es wird die wirtschaftliche und politische Rolle dieser Gegend im Rahmen Transilvaniens hervorgehoben, was die türkische und habsburgische Politik veranlasst hat, sich Ineu zuzuwenden. In der vorliegenden Arbeit werden nützliche Informationen darüber gegeben, wie die Festung bald im Besitz der Türken, bald in dem der Habsburger war. Verfasser hebt einen besonderen Momen in der Geschichtw der Festung hervor, der in den Kampf Michaels des Tapferen gegen die Türken eingliedert ist. Innerhalb des einheitlichen Staates, der von Michael dem Tapferen gegründet wurde, gab es in Ineu eine starke Garnison, der der Herrscher grosse Aufmerksamkeit schenkte.

Die Arbeit beinhaltet Daten über die Instandhaltung und Konsolidierung der Festung Ineu während des 16. und 17. Jahrhunderts. Während der Kämpfe hatte die Festung viel zu leiden, deshalb halfen bei den Instandhaltungsarbeiten rumänische, ungarische und serbische Bewohner mit. Die kulturellen Nachrichten aus dieser Arbeit machen sie zu einem der bedeutendsten Werke, die über die Geschichte der Festung Ineu berichten.

ORGANIZAREA DOMENIULUI BELIU ÎN SECOLUL AL XVIII-LEA

ANA ILEA

După instaurarea regimului habsburgic în Transilvania una din principalele probleme în atenția nobilimii era refacerea și reorganizarea domeniilor feudale. În secolele XVI-XVII, perioadă în care Bihorul a fost adeseori teatrul luptelor austro-turce, a fost supus incursiunilor de jaf ale diferitelor oști, a trecut dintr-o stăpânire în alta, proprietatea feudală a suferit mari perturbări precum și pierderi materiale și umane. Odată cu preluarea puterii de către protestanți instituțiile catolice încetează de a-și mai exercita drepturile lor de orice natură, pierzându-și în același timp și proprietățile. Astfel în anul 1557¹, marele domeniu al episcopiei catolice din Oradea trece în stăpânirea principilor protestanți, iar apoi în parte prin donații, vânzări-cumpărări ajunge în posesia unor familii nobiliare.

În anul 1692, odată cu ocuparea Orăzii de către habsburgi, episcopia catolică se reinstalează în oraș și în vechile sale drepturi. Mai greu de realizat acum era redobândirea fostelor sale proprietăți. Regimul habsburgic, urmărind consolidarea catolicismului în aceste părți l-a sprijinit pe episcop în acțiunile sale. Astfel împăratul Leopold I prin rescriptul din 24 nov. 1693², restituie episcopiei și capitalului din Oradea toate bunurile pe care le stăpîniseră odinioară. Cu toate acestea reconstituirea domeniului episcopiei rămîne o problemă dificilă în fața opoziției noilor stăpîni și a orașelor și țărgurilor devenite libere prin acordarea de privilegii³. Documentul de bază de care a făcut uz episcopia pentru a-și dovedi dreptul de proprietate revendicat a fost conscrierea comitatului Bihor din anul 1552⁴, care înscrisa satele cu stăpîni de pămînt și numărul porții-

¹ La mijlocul secolului al XVI-lea domeniul episcopiei de Oradea cuprindea o parte din orașul Oradea, 86 de localități în comitatul Bihor, precum și alte proprietăți în comitatele Zărand, Satu-Mare, Crasna, Solnocul Exterior, Szabolcs, Pesta și Nograd. Vezi Bunyitay Vincze, *A váradi püspökség története (Istoria episcopiei de Oradea)*, vol. II, Oradea, 1883, p. 238-260.

² Bunyitay Vincze, *Málnási Ödön, A váradi püspökség története 1566-1780*, Debrețin, 1935, p. 175.

³ Este vorba de orașul Oradea (Oradea-Mare, Oradea-Olosig și Oradea-Velența) și țărgurile Biharea, Episcopia Bihor și Cetariu.

⁴ Arhivele Statului Oradea (în continuare A.S.O.), fond Capitlul Episcopiei rom. cat. Oradea, Acta Miscelanea, dosar 58, vezi și V. Maxim, *Contribuții la geografia istorică a comitatului Bihor, în a doua jumătate a secolului al XVI-lea*, în „Crisia”, Oradea, 1975, p. 91-96.

lor pe care le stăpîneau la acea vreme. În unele cazuri însă conscrierea amintește numai pertinentele, adică ținuturile, fără a nominaliza satele, cum sînt spre exemplu pertinentele Beiușului, Beliuului și altele. Această situație a dat posibilitate la interpretări în favoarea sau defavoarea celor care reclamau pretenții de stăpîni.

Cu sprijinul puterii de stat în scurt timp episcopia și-a redobîndit toate fostele proprietăți din comitatul Bihor, incorporînd în domeniul său chiar și alte proprietăți noi. Domeniul episcopiei cel mai întins din comitat și printre cele mai mari din Transilvania cuprindea 8 ținuturi, 159 sate întregi, 4 stăpînite partial și 44 de predii⁵. Ca așezare geografică domeniul se întindea în zona de cîmpie și dealuri din jurul Orășii, în bazinul Crișului Negru și în depresiunile Beiușului, Vașcăului și Beliuului.

Ca o caracteristică a acestui domeniu este concentrarea masivă a unui număr mare de sate așezate unul în vecinătatea celuilalt, oferind condiții mai favorabile gospodăririi cu caracter capitalist, antrenării lui în economia de marfă-bani. Se impunea acum o bună organizare și administrare a domeniului în scopul valorificării tuturor resurselor sale și a obținerii unor venituri cît mai mari.

Întreaga activitate economică a domeniului era coordonată de către **inspectoratul domeniial** sau prefectul bunurilor din Oradea, reprezentantul episcopului în probleme economice. Alte organe centrale ale domeniului erau **exactoratul** — oficiu contabil de revizie, care verifica toate situațiile de venituri și cheltuieli de pe domeniu și casa generală a domeniului, care centraliza veniturile bănești domeniiale. În ce privește **organizarea domeniului** distingem două etape: prima jumătate a secolului al XVIII-lea cînd domeniul are 2 subunități Oradea și Beiuș și a doua jumătate a secolului cînd se împarte în 4 subunități: Oradea, Beiuș, Beliu, și Vașcău. La începutul secolului după reconstituirea domeniului, avînd în vedere aria geografică mare pe care se întindea, de la Oradea pînă la extremitatea sudică a comitatului, domeniul păstrează forma de organizare existentă, adică cele două subunități, **domeniul de Oradea** și de **Beiuș**. Acestea erau unități de sine stătătoare, cu organizare proprie, cu personal economico-administrativ necesar, aflate însă sub controlul și îndrumarea inspectorului domeniial din Oradea.

Domeniul Beiușului se întindea în zona sud-estică a comitatului cuprinzînd districtele Beiuș, Beliu și Vașcău. Conform sistemului de organizare, **domeniul îi corespundea** ca unitate economică **provizoratul**, condus de provizor, cu sediul în ținutul Beiuș. Provizorul avea multiple atribuții economice, administrative și judecătorești de îndeplinirea cărora răspundea în fața inspectoratului domeniial. **Provizoratul** la rîndul său era împărțit în unități mici numite **șpanate**, conduse de **șpani**.

Documentul cel mai edificator în legătură cu Organizarea domeniului Beiuș la începutul secolului al XVIII-lea este conscrierea domeniului

⁵ I. Suta, *Organizarea domeniului episcopiei catolice din Oradea, în a doua jumătate a secolului al XVIII-lea*, în „Lucrări științifice”, Oradea, 1972, p. 76.

din anul 1721⁶. La acea dată domeniul era împărțit în 6 șpanate și anume: șpanatul Vașcău cu 20 sate, al lui Petru Pörff cu 12 sate, al lui Petru Nica cu 24 sate, al lui Ioan Roman cu 24 sate, al lui Ioan Ciune cu 26 sate și șpanatul Groșeni sau Beliu cu 20 sate.

Șpanii erau răspunzători de bunul mers al activităților economice, gospodărești și judecătorești în raza oficiilor lor. În această perioadă șpanii erau numiți dintre localnici și în contul serviciilor pe care le aduceau domeniului erau scutiți de toate obligațiile feudale, beneficiau de folosința unor terenuri și edificii domeniiale și tot pentru ei iobagii din raza șpanului prestau câte o zi sau o jumătate de zi muncă. În exercitarea atribuțiilor lor șpanii erau ajutați de 4 juzi primari și de mai mulți juzi sătești, care de asemenea, beneficiau de unele scutiri de obligații feudale.

Șpanii aveau în subordinea lor mai mulți paznici de cîmp, de pădure, de edificii și alți angajați permanenți sau temporari pentru diferite lucrări.

Șpanatul Beliu identic cu districtul cu același nume cuprindea la 1721. 20 sate situate în jurul Beliului de la Hodișel la Cărând și încă 10 predii din care unele foste localități depopulate în timpul războaielor, a stăpînirii turcești și a răscoalei lui Francisc Rakoczi II. La un interval de 12 ani, în conscrierea domeniului din anul 1733 sînt consemnate în șpanatul Beliu 22 sate și 19 predii⁷. Observăm că între timp unele predii foste localități au fost deja repopulate crescînd astfel numărul satelor. Au fost luate în evidență deasemenea și alte predii care se vor popula pe parcursul secolului sau vor intra în circuitul agricol ca terenuri de cultură.

Provizorul și șpanii întocmeau situații anuale de venituri și cheltuieli la nivelul oficiilor pe care le conduceau, situații care în mare parte se păstrează.

Primul șpan de Beliu nominalizat în documente este Marcu Gal, în conscrierea comitatului din anul 1713⁸. Situații întocmite de șpanul de Beliu se păstrează începînd cu anul 1738 ale lui Iosif Nagy.

După cum constatăm din documentele vremii în primele decenii ale secolului al XVIII-lea episcopia a acordat o atenție mai mare domeniului de Oradea care avea sate cu o populație mai numeroasă și o mai mare putere economică, situate pe o zonă geografică mai restrînsă și mult mai productivă. Aici s-au luat măsuri mai concrete de organizare și s-au construit diverse edificii domeniiale mai ales în Oradea-Olosig. Domeniul Beiușului cu sate răspîndite pe suprafețe mari, cu o populație mult mai săracă și datorită condițiilor naturale specifice zonei mai puțin prielnice dezvoltării agriculturii, a necesitat o perioadă mai îndelungată de redresare economică. Alodiile erau aici în suprafețe foarte restrînse, spre deosebire de cele din domeniul Oradea. Pe suprafețe considerabile se întindeau pădurile a căror exploatare sistematică nu era încă în atenția stăpînului feudal.

⁶ A.S.O., Fond Episcopia rom. cat. Oradea, registre, nr. 368, f. 1-182, vezi și A. Ilea Gh. Mudura, V. Covaci, *Conscrierea domeniului Beiuș la anul 1721*, în „Crisia”, Oradea, 1980, p. 354-451.

⁷ A.S.O., fond Domeniul episcopesc român-unit Beiuș, dosar 1, p. 463-499.

⁸ A.S.O., fond Prefectura jud. Bihor, inv. 41, dosar 108, f. 25.

Între timp însă pe măsura redresării economice a creșterii numerice a satelor, a intereselor crescînde ale stăpînului pentru o valorificare cît mai rațională a tuturor resurselor din această zonă, unde funcționau deja și cîteva întreprinderi domeniiale⁹. se impune o nouă organizare a domeniului. Astfel spre mijlocul secolului se trece la reorganizarea domeniului Beiuș prin împărțirea lui în 3 subunități, adică 3 domenii mai mici cu centrele la Beiuș, Vașcău și Beliu. care din punct de vedere administrativ corespund celor trei districte românești din această zonă. Șpanatele Vașcău și Beliu devin acum provizorate independente, la fel ca cel din Beiuș, subordonate direct inspectorului domeniial.

În anul 1744 șpanul de Beliu Iosif Nagy este numit provizor al domeniului Beliu¹⁰. Situațiile de venituri și cheltuieli ale provizoratului Beliu se păstrează începînd cu anul înființării, 1744, și cu mici lipsuri pînă la începutul sec. XX. La sediul provizoratului nu numai că se conducea o evidență riguroasă a veniturilor și cheltuielilor, a cuantumului obligațiilor urbariale, dar aici se depozitau o parte din produsele provenite de pe alodii, din nonă și dijmă sau din alte obligații și diferite materiale și instrumente necesare înzestrării domeniului. În mod necesar provizoratul este înzestrat cu toate edificiile necesare cum ar fi: curia domeniială sau casa provizorului, depozite pentru cereale, pivniți, grajduri, șuri, măcelării, cîrciumi, prăvălii și alte case domeniiale care primeau diferite destinații după necesități.

După cum ne informează conscrierea domeniului din anul 1778¹¹, la Beliu exista o curie domeniială. în care locuia provizorul, construită din chirpici și acoperită cu șindrilă, compusă din 5 încăperi și o bucătărie, iar la subsol avea o pivniță de o capacitate de 300 urne. În vecinătatea ei era închisoarea domeniială pentru supușii condamnați de scaunul de judecată domeniial. Documentul descrie în continuare grajdul pentru 12 cai, șopronul pentru 4 care, prăvălia domeniială, măcelăria, cîrciuma, manufactura de bere, moara domeniială și încă trei case mai vechi.

Pînă la sfîrșitul secolului conducerea domeniului va face noi înzestrări în provizoratul Beliu. Se construiește o nouă curie domeniială din piatră, clădire care există și astăzi. Odată cu transferarea hutei de sticlă de la Hășmaș la Beliu s-au construit clădirile necesare acestuia precum și locuințe pentru angajați¹². Se deschid apoi încă două prăvălii și 2 cîrciumi și se construiesc noi depozite de cereale.

În a doua jumătate a secolului al XVIII-lea la Beliu se înființează și alte oficii economice ca și pe celelalte domenii. Ia ființă astfel **clavigeratul** pentru depozitarea și administrarea băuturilor și **frumentariatul** pentru cereale. La Beliu deobicei aceste două funcții erau cumulate de una și

⁹ Funcționau 4 manufacturi de fier la Vașcău, Brihenei, Pociovaliște și Drăgănești o manufactură de sticlă la Hășmaș și două manufacturi de bere la Beiuș și Beliu.

¹⁰ A.S.O., fond Episcopia rom. cat. Oradea, acte economice, dosar 1624.

¹¹ *Idem*, fond Episcopia rom. cat. Oradea, registre, nr. 371, p. 1119-1130.

¹² *Idem*, fond Episcopia rom. cat. Oradea, acte economice, dosar 2569. Vezi și V. Covaci, *Manufactura de sticlă din Beliu în a doua jumătate a secolului al XVIII-lea*, în „Crisia”, Oradea, 1976, p. 75-77.

aceeași persoană. Situațiile întocmite de claviger privind intrările și ieșirile de băuturi se păstrează începînd cu anul 1760¹³. Întrucît în domeniul Beliu erau numai două vii alodiale de curînd plantate, la clavigerat se aduceau băuturi de pe celelalte domenii și se repartizau apoi spre vînzare în cîrciumile domeniiale.

Provizoratul Beliu a fost împărțit în două șpanate cu centrele la Beliu și la Hășmaș. La anul 1778 cele două șpanate cuprindeau în raza lor tîrgul Beliu, 26 sate și 16 predii. În ultimii ani ai secolului prin repopularea a încă 4 predii domeniul avea 30 de sate, constituite acum în 3 șpanate cu centrele la Beliu, Hășmaș și Ucuriș¹⁴.

Șpanatul Beliu cuprindea satele: Beliu, Benești, Bochia, Secaciu, Chișlaca, Mocirla, Mărașul Mare și Mărașul Mic. Șpanatul Hășmaș sau Agriș cuprindea satele: Agriș, Comănești, Tăgădău, Archiș, Seliște, Cărand, Nermiș, Bîrzești, Groșeni, Hășmaș, Urviș și Boftei. În șpanatul Ucuriș intrau satele: Ucuriș, Călacea, Olcea, Bodiș, Craiova, Coroi, Șiad, Rogoz, Ciuntești și Poclusa de Beliu.

Șpanii împreună cu juzii satelor se îngrijeau de efectuarea la timp a lucrărilor agricole, de îndeplinirea tuturor obligațiilor urbariale și de menținerea ordinii în raza oficiilor lor. Ei participau și la ședințele scaunului de judecată domeniial, iar unele cauze mai mărunte le judecau în afara scaunului domeniial.

Alți angajați ai domeniului erau curatorii viilor, paznicii și diferiți meșteșugari. La 1778 sînt consemnați 2 curatori de vii, 10 paznici (haidones), un dogar și un fierar¹⁵. Pe lîngă aceștia mai erau și alți paznici care nu figurează în conscriere, întrucît nu erau plătiți. Aceștia pot fi găsiți în conscrierile urbariale ale satelor unde se menționează că pentru serviciile lor sînt scutiți de obligații.

Angajații domeniului pe care i-am amintit aici erau plătiți în natură și în bani. Spre exemplu provizorul primea anual 180 fl., 12 urne de vin, 4 urne bere, 30 metrete grîu, 30 metrete ovăz, 3 metrete legume, 3 porci, 18 st., de lemne și 4 st. de fin¹⁶. Calculat numai în bani salariul provizorului se ridică la 310 fl. anual în a doua jumătate a secolului. În afara provizorului și uneori și a șpanilor restul personalului domeniial era recrutat dintre localnici.

Cu mici modificări survenite în prima jumătate a secolului al XIX-lea această structură a domeniului Beliu, se păstrează pînă după anul 1848, cînd odată cu desființarea relațiilor feudale acest sistem de organizare nu mai era corespunzător și rezolvarea problemelor economice a rămas numai în competența provizoratului și a oficiilor silvice.

¹³ A.S.O., fond Episcopia rom. cat. Oradea, acte economice, dosar 1742.

¹⁴ *Ibidem*, dosar 2416, f. 40.

¹⁵ A.S.O., fond Episcopia rom. cat. Oradea, registre, nr. 371, p. 1250-1252.

¹⁶ *Ibidem*, p. 1251.

(Zusammenfassung)

Verfasser behandelt ein soziales Problem. Indem er unveröffentlichte Dokumente aus dem Staatsarchiv Oradea benützt, zeigt er die wirtschaftliche Organisation der Domäne Beliu im 18. Jahrhundert mit besonderer Erwähnung des Arbeitspersonals, welches die Hauptlast der Grundherrschaft trug. Wir erfahren dass die Domäne Beliu dem katholischen Bistum von Oradea gehörte und 8 Markflecken, 159 ganze Dörfer und 4 Dorfteile und 44 Praedia umfasste. Die Domäne war eine der grössten aus Transilvanien und erstreckte sich von Oradea bis zur südlichen Grenze des Bihorer Komitats. Sie umfasste das Flachland und das Berggebiet um Oradea, das Backen der Schwarzen Kreisch, die Senken von Beiuș, Vașcău und Beliu.

Eines der Hauptmerkmale dieser Domäne war die Umfassung einer grossen Anzahl von Dörfern, was günstigere Bedingungen für ihre Integration in ein Wirtschaftssystem kapitalistischen Typs schuf.

Eben diese Tatsache erforderte eine gute Organisation der Domäne, die durch vorliegende Arbeit besonders hervorgehoben wird.

Planul „tirgului”
BELIU
 1772

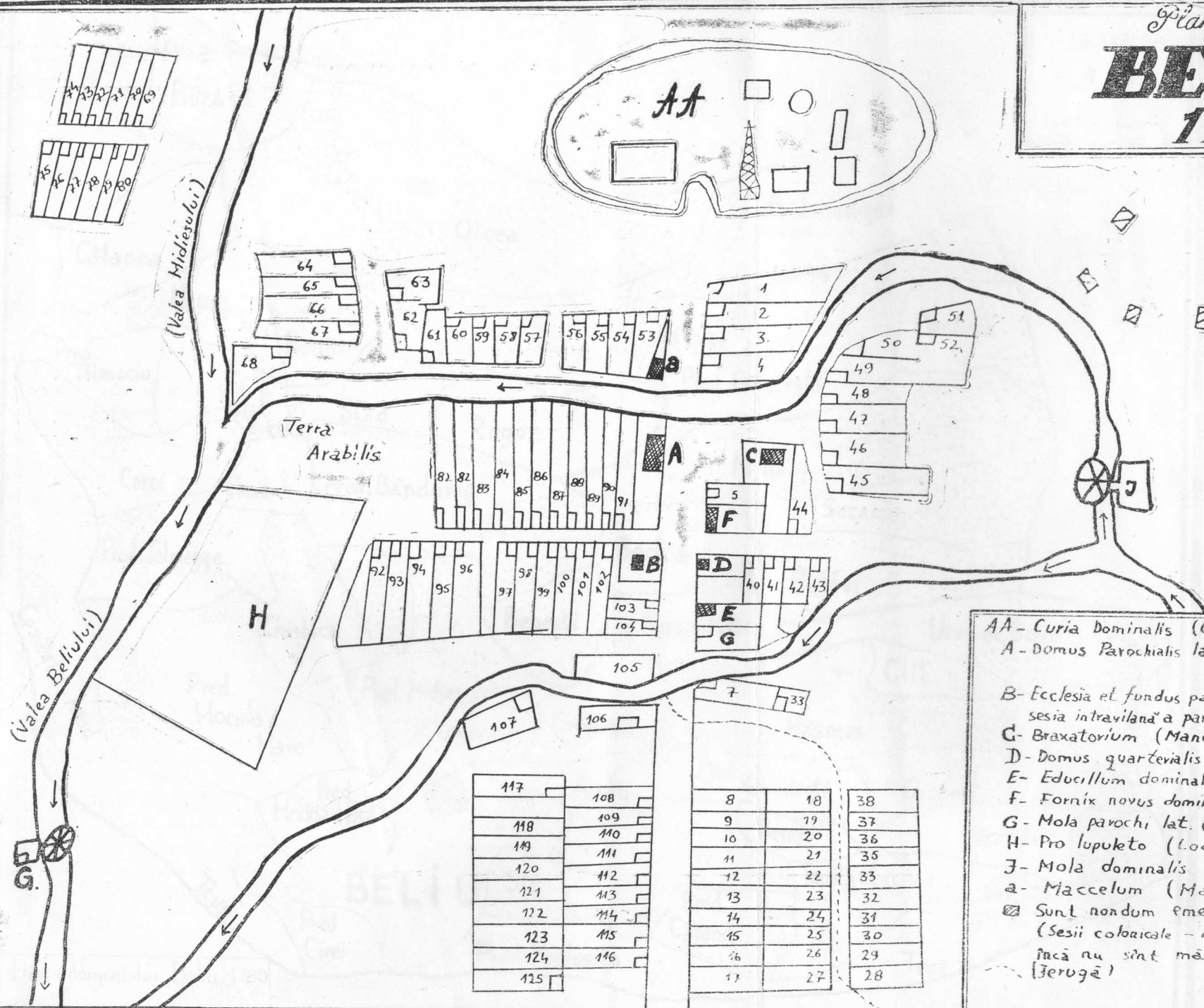

- AA - Curia Dominialis (Casa provizorului)
 A - Domus Parochialis latini Ritus (Casa parohului de rit latin)
 B - Ecclesia et fundus parochialis G. Ritus (Eiserică și sesia intravilană a parohiei de rit grecesc - probabil și cimitir)
 C - Braxatorium (Manufactura de bere)
 D - Domus quarterialis (Casa satului)
 E - Educillum dominale (Crisma domenială)
 F - Fornix novus dominalis (Magazin)
 G - Mola parochi lat. (Moara parohului latin)
 H - Pro lupecto (Loc pentru cultivat hamei)
 J - Mola dominalis (Moara domenială)
 a - Maccelum (Măcelăria)
- ☒ Sunt nondum emensuratee sesiones colonicales (Sesii colonicale - iobăgesti - intravilane) care încă nu sînt măsurate)
 (Jerugă)
- (Nota: Clădirea în care a fost casa provizorului se păstrează și în zilele noastre)

117	108	8	18	38
118	109	9	19	37
119	110	10	20	36
120	111	11	21	35
121	112	12	22	33
122	113	13	23	32
123	114	14	24	31
124	115	15	25	30
125	116	16	26	29
		17	27	28

CONTRIBUȚII PRIVIND ORGANIZAREA PREFECTURII „AURARIA GEMINA“

ANDREI CACIORA

Îmbogățirea permanentă a bazei documentare și valorificarea ei tot mai intensă prin sîrguința și pasiunea cercetătorilor, sporesc informațiile despre evenimentele și personalitățile din trecutul de luptă al poporului nostru.

Despre revoluția de la 1848 s-au scris numeroase tomuri și totuși descoperirea de noi izvoare documentare poate înfățișa aspecte noi, sau mai puțin cunoscute, din acea vreme. În timp ce despre desfășurarea evenimentelor revoluționare documentele sînt mai bogate în informații, ele sînt mai restrînse cu privire la organizarea și competența unităților armate revoluționare românești.

Documentele achiziționate în anul 1979 de către Arhivele Statului din Arad, ne permit să lărgim sfera cunoașterii și în acest domeniu, mai ales cu referire la prefectura Auraria Gemina, aflată sub comanda lui Avram Iancu. Subliniem că documentele în cauză fac parte din arhiva personală a lui Ioan Bălaș, viteazul tribun din Cricău și apoi viceprefect în subordinea lui Iancu.

Se cunoaște că Avram Iancu activa pentru organizarea moșilor din Munții Apuseni, încă din primăvara anului 1848¹. „Scularea generală“ a poporului și organizarea Gărzii naționale române vor fi hotărîte însă în adunarea de la Blaj din septembrie 1848, fapt subliniat de Avram Iancu însuși care, în raportul său despre „faptele cetelor armate românești“ de sub comanda lui, în „decursul rezelului cetățean în anii 1848-1849“ arăta că: „după ce în adunarea de la Blaj în luna septembrie 1848 se determină că, în puterea dreptului dat tuturor popoarelor monarhiei, să se organizeze, ...eu ma întorsei în muntosul meu ținut, mă așezai în locuință la Cîmpeni și întreprinsei a ridica și organiza garda națională“². La chemarea lui Iancu și trimișilor săi, fiecare sat și oraș era dator să-și „numere oamenii harnici spre luptă“ și să-i înarmeze. Pe întreg cuprinsul Transilvaniei iau ființă unități ostășești, înființîndu-se legiunile, după modelul celor romane.

Concomitent se desființează și prefecturile civile, cadrul teritorial în care activau legiunile, nucleul acestora fiind, de fapt, conturat încă din

¹ I. Ranca — V. Nițu, *Avram Iancu, documente*, București, 1974, Editura științifică, pag. 123, 45-46.

² Foaie pentru minte și literatură, Brașov, 1850, p. 12-15.

mai 1848 : Avram Iancu în ținutul Cîmpenilor, Simion Balint în ținutul Abrudului, Petre Dobra în ținutul Zlatnei, Ioan Buteanu în cel al Zărandului, Ioan Ciurileanu între Cluj și Turda⁴. Spre sfîrșitul lunii septembrie 1848 Transilvania fusese deja împărțită în 15 prefecturi civile. Puțin mai tîrziu, această organizare a fost fixată într-o schemă mai precisă și confirmată și de către Comitetul Național Român din Sibiu, care își asumase în această perioadă conducerea națiunii, ca un adevărat „gubern românesc”. Astfel, printr-un ordin din 1/13 decembrie 1848, sus-numitul comitet statua organizarea, competența teritorială și atribuțiile prefecturii Auraria Gemina, dispunîndu-se că : „În respectul militariu toată acea parte a comitatului (Alba inferioară) din dreapta Mureșului s-au format într-o prefectură supt prefectul Avram Iancu...”⁵.

Odată cu constituirea prefecturilor, în multe regiuni, ca de exemplu în cele ale Făgărașului, Hațegului, Zărandului, Alba-Iuliei, Blajului, Cetății de Baltă, ș.a. vechiul aparat administrativ feudal-nobiliar a fost înlocuit cu o administrație românească, cu demnitari și funcționari români⁶.

Chiar și în acele părți unde curtea imperială din Viena a încercat să dubleze această administrație românească, prin numirea unor reprezentanți ai ei lingă demnitarilor români, ca de exemplu în cadrul prefecturii Auraria Gemina, încercarea a fost sortită eșecului, masele populare recunoscînd doar puterea administrativă românească⁷.

Referiri la modul de organizare și competența teritorială a prefecturii lui Avram Iancu, găsim atît în ordinul Comitetului Național Român menționat, cît și într-o situație întocmită de către viceprefectul Ioan Bălaș⁸.

Potrivit celor consemnate în aceste documente, prefectura Auraria Gemina se împărțea în patru viceprefecturi, conduse de cîte un viceprefect. Fiecare viceprefectură se compunea din cîte două tribunale, numărul lor ridicîndu-se deci, în cadrul prefecturii Auraria Gemina, la opt. Tribunalii erau ajutați de către vicetribuni. Tribunalele cuprindeau între 8—11 localități, în funcție de numărul revoluționarilor⁹. De regulă, în fiecare localitate era cîte o centurie, sau cum se mai numea, companie, comandată de către un centurion, sau căpitan, în subordinea căruia se aflau decurionii¹⁰.

Unitățile militare dintr-un tribunat formau o cohortă, comandată de către tribun, sau în lipsa acestuia de către vicetribun. Două cohorte, adică totalul unităților din cîte două tribunale, constituiau o legiune co-

³ I. Ranca — V. Nițu, *op. cit.*, p. 11.

⁴ *Ibidem*, p. 10.

⁵ Arh. Stat. Arad, fondul familial Bălaș-Lisa, dos. 7, fila 1.

⁶ V. Nelea, *Unitatea națională a poporului român în programele și manifestările revoluției de la 1848*, în „Sargeția”, XIV, Deva, 1979, p. 355.

⁷ S. Dragomir, *Studii și documente privitoare la revoluția românilor din Transilvania în anii 1848—1949*, vol. II, Cluj, 1944, p. 53.

⁸ Arh. Stat. Arad, fond familial Bălaș-Lisa, dosar 13, f. 1.

⁹ Arh. Stat. Arad, fond familial Bălaș-Lisa, dos. 13, f. 18.

¹⁰ *Ibidem*, f. 35.

mandată de către un viceprefect care aveau un mic stat major și o ceată de călăreți din care se alegeau, de obicei curierii.

Cei patru viceprefecți ai lui Avram Iancu erau Petru Dobra care comanda tribunalele I și II, Ioan Bălaș cu tribunalele III și IV, Prodan Probu cu V și VI și I. Constantin Boieriu cu VII și VIII.

Tribunatul I își avea sediul la Bălgrad (Alba Iulia), II la Zlatna, III la Sard, IV la Cricău, V la Teiuș, VI la Aiud, VII la Abrud și VIII la Cîmpeni. Dintre tribuni îi amintim pe Nicolau Chorcheș, Iosif Moga, Ioan Nemeș, Clemente Aiuzeanu, Vasiliu Fodor, Petru Ioaneș, Ioan Rațiu, Simion Balint, Ioan Anghel.

Teritoriul din dreapta Mureșului, atribuit Prefecturii Auraria Gemina, cuprindea 78 localități, întinzându-se, la nord de la comuna Ponorăș spre Nămășoia, Muntele Mare, apoi satele Solcina și Mirăslău, la est coborînd pe linia Aiud—Teiuș—Alba Iulia—Sărăceu, iar la sud-vest urcînd pe la Răcătău, vîrfurile Babii, Găina, Piatra lui Arad și din nou Ponorăș. Înspre nord-est se mărginea cu prefectura Blajului de sub comanda lui Axente Sever, iar la sud-vest cu cea a Zărândului condusă de Ioan Buteanu¹¹.

În baza organizării unităților militare românești stătea pricipiul gărzilor mobile, al mobilizării și deplasării în orice moment. Glotașii erau obligați ca pentru un marș de pînă la 4 zile să fie aprovizionați cu alimente proprii, iar în caz de marșuri și operațiuni militare de peste 4 zile „primeau subzistența și solda la fel ca soldații din trupele regulate imperiale, adică : 2 funți de pîine, sau în lipsa acesteia mămăligă sau cartofi, un funt de carne sau tot atîta slănină și 4 creițari“¹².

Glotașul efectua serviciul militar cu îmbrăcăminte proprie și, în majoritatea cazurilor, și cu armele proprii, de obicei lănci meșterite în fierăriile sătești, din coase. O mică parte erau înarmați cu puști cu baionete, tip vechi, așa-numitele „comisuri“, provenite din arsenalul cetății de la Alba-Iulia. Foarte puține erau pistoale sau puști marca „Fruwirth“.

Însuși Avram Iancu a subliniat, în repetate rînduri, slaba dotare a trupelor sale. Astfel în raportul amintit scria că : „...În conformitate cu însărcinarea ce luasem de la colonelul Losenau, masele armate le adunai la Cîmpeni, alesei din acelea 1.500 inși, dintre care 250 aveau arme de foc, iar ceilalți numai lănci“¹³; sau în alt loc : „...Peste aceasta, pe atunci abia erau mîinile combatanților noștri arme de foc 1.300 pînă la 1.400, iar lipsa de munițiune atît de mare încît trebuiră a se lua cele mai aspre măsuri în contra celor care ar cuteza a pușca afară de luptă...“¹⁴.

Desigur că armamentul legiunilor române era mult inferior față de cel al trupelor imperiale sau de honvezi, dar arma cea mai puternică a glotașilor lui Iancu era vitejia generată de dragostea pentru libertate și glia strămoșească.

¹¹ *Ibidem*, dos. 33, f. 1.

¹² *Ibidem*, dos. 32, filele 25-26.

¹³ I. Ranca — V. Nițu, *op. cit.*, p. 165.

¹⁴ *Idem*, p. 177.

Din aceleași izvoare documentare putem desprinde și unele referiri cu privire la componența numerică a formațiunilor militare sus-menționate. Astfel, în „Lista gărzii mobile din Galda de jos“ se arată că centurionul (căpitanul) Ion Trifu avea sub comanda sa pe toți „gardistii“, din comuna sus-menționată, al căror număr se ridică la 67¹⁵. Aproximativ aceeași cifră și anume 64, ne este indicată și pentru satul Ponor. Cunoscînd că cele două tribunate care constituiau o legiune înglobau cca 19—21 localități, putem conchide că o legiune cuprindea cca 1.200—1.300 glotași¹⁶.

Se întilnesc în materialele documentare și ample informații referitoare la atribuțiile prefectilor, viceprefectilor și tribunilor, care, desigur, în majoritatea cazurilor se identificau cu însăși scopurile revoluției, ca de pildă conducerea luptei pentru interesele naționale ale românilor, pentru scuturarea jugului iobăgesc, libertăți sociale fundamentale, trecerea pămîntului în stăpînirea țărănimii, răpit acesteia de clasele dominante, pentru recunoașterea românilor ca națiune cu depline drepturi. Fiecare viceprefect și tribun era dator să-și organizeze și să mențină în stare de luptă unitățile pe care le avea în subordine, sarcină destul de greu de realizat, cu atît mai mult cu cît, întreținerea acestora se fundamenta pe contribuția populației. Astfel, în circulara sa din 10/12 octombrie 1848, Comitetul Națiunii Române sublinia că : „Ținerea gardei, întrămarea ei și înlesnirea ofițerilor ... cer cheltuieli mari. Noi fraților n-avem Casă națională, noi n-avem sume de bani strînse. Deci ne îndreptăm cererea noastră către bunăvoința românilor și rugăm frățește ca fiecare să contribuiască spre ajungerea scopului celui sfînt atîta cît îi va sta în putință“¹⁷.

Apoi comandantii trebuiau să vegheze ca „populația să se abțină de la excesele care ar putea vătămă onoarea națională și numele de român“ și ca nimeni să nu se atingă nici de persoana, nici de averea altuia, de orice neam. De asemenea, cei care depuneau armele, prizonierii militari și civili, trebuiau apărați împotriva oricui¹⁸.

În scopul aprovizionării populației, viceprefecții aveau datoria să înființeze depozite cu produse agricole și meșteșugărești și tot în competența lor intra : procurarea și distribuirea armelor; eliberarea permiselor de liberă trecere; controlul administrației publice; combaterea abuzurilor și crimelor; menținerea ordinii în rîndurile glotașilor, colectarea banilor destinați întreținerii armatei; ș.a.

Cu deosebire însă se impunea comandanților contactul permanent între ei, o strînsă colaborare cu toate celelalte prefecturi și legiuni.

Această unitate de acțiune în focul luptelor, înfătuia mai ales între legiunile din prefecturile lui Avram Iancu, Axente Sever și Ioan Buteanu, apoi înlăturarea puterii administrative străine și instaurarea unei administrații românești, au creat, cu deosebire în zona Munților Apu-

¹⁵ Arh. Stat. Arad, fond familial Bălaș-Lisa, dos. 14, f. 1-2.

¹⁶ *Idem*, dos. 32, f. 27.

¹⁷ *Ibidem*, f. 31.

¹⁸ *Ibidem*, f. 29.

seni, o adevărată „țară românească“, sau după cum arăta Karl Marx „centrul adevăratului război național“¹⁹.

Despre această „țară românească“ N. Bălcescu va scrie, în „Mișcarea românilor din Ardeal la 1848“, următoarele : „Cînd Poporul (din Munții Apuseni) rămase slobod de orice povățuire nemțească, ce îl paraliza, îl văzurăm desfășurînd toată energia sa, stînd neclintit ca granitul munților săi înaintea dușmanului ce măturase atîtea oștiri mari, regulate și tari ... Fusei fericit a găsi acolo, pe acele piscuri uriașe, pe de-asupra norilor, o naționalitate și o viață românească înfocată și puternică“²⁰.

CONTRIBUTIONS CONCERNING THE ORGANISATION OF THE PREFECT'S OFFICE „AURARIA GEMINA“

In this item the author brings, on the basis of some novel documents, new information es to the military organization of the Prefect's Office „Auraria Gemina“ under Avram Iancu's leadership, the most representative figure of the Romanian revolutionaries, from 1848 in Transilvania.

According to the order from 1/13th of December 1848, of the Romanian National Committee from Sibiu, the Prefect's Office „Auraria Gemina“ included „the whole part of the Alba Inferioară county situated on the right side of Mureș“. It was divided into four Viceprefect's Offices under the leadership of a viceprefect. In its turn, each Viceprefect's Office was composed of two tribune's offices. The tribunes were helped by the vicetribunes. The tribune's offices included about 8—11 places, according to the number of the revolutionaries. Generally in each locality there was a centuria led by a centurion (captain).

The military unities from a tribune's office formed a cohort led by a tribune. Two cohorts made a legion led by a viceprefect, who also had a small general staff.

As one can easily notice the military organization of the Romanians in the revolution from 1848—49 in Transilvania, was almos identical with that of the old Romanian army. This organization has at its basis the idea of the Roman origin of the Romanian people.

Presenting the military organization of the prefect's office of Avram Iancu, the author brings corrections to the existing conception from the Romanian historiography, namely that each prefect's office (since 1848) was organized from the military point of view in one legion. Thus as it was shown, the documents used in the present study prove that the Prefect's Office „Auraria Gemina“ was made out of 8 tribune's offices and 4 legions, not only one. As a result even the number of the revolutionaries was much greater than the one known until now.

¹⁹ M. Cerghedeau — St. Marinescu, *Contribuții privind desfășurarea revoluției de la 1848—49 în comitatele Hunedoara și Zărand*, în „Sargeția“, XIV, Deva, 1979, p. 399.

²⁰ *Istoria României*, IV, Ed. Academiei R.S.R., București, 1964, p. 159.

MIȘCAREA SOCIALISTĂ ÎN RÎNDURILE ȚĂRĂNIMII DIN JUDEȚUL ARAD LA ÎNCEPUTUL SECOLULUI AL XX-LEA

prof. dr. NICOLAE ROȘUȚ

Între forțele sociale cu un rol important în lupta pentru libertate socială și națională — luptă pe care Partidul Comunist Român creat acum 60 de ani a dus-o pe cele mai înalte culmi — un loc deosebit îl ocupă țărănimea. „Multă vreme, de-a lungul milenarei existențe a poporului român — se arată în „Programul Partidului Comunist Român“ — țărănimea a reprezentat cea mai înaltă forță a progresului. Lupta de clasă a țărănimii, a maselor populare împotriva asupririi a constituit factorul fundamental al tuturor transformărilor sociale, al înaintării poporului nostru pe calea progresului economico-social și a eliberării naționale“¹.

În județul Arad lupta țărănimii pentru libertate socială și națională are vechi tradiții. În anul 1514 războiul țărănesc condus de Gheorghe Doja a cuprins și județul nostru, iar în anul 1784 răscoala condusă de Horea, Cloșca și Crișan a angajat în luptă și țărani din părțile Săvișinului și Hălmagiului, după cum revoluția din 1848 a antrenat și pe trucidorii ogoarelor de pe aceste meleaguri.

Începuturile mișcării muncitorești și socialiste în părțile Aradului a angajat țărănimea pe o nouă cale a luptei sale. În județul nostru ideile socialiste au pătruns de timpuriu și în mediul rural, în rîndurile țărănimii asuprite atît din punct de vedere social cît și din punct de vedere național. Într-un raport al Comitetului administrativ al municipiului Arad către Prim-ministrul Ungariei din anul 1903, care se referea la situația din anul precedent, se arăta că mișcarea socialistă s-a intensificat pe tot cuprinsul comitatului Arad, răspîndindu-se mai ales în rîndul populației românești, cea mai săracă din comitat. Adunările populare socialiste — constată același raport — au fost tot mai numeroase iar asociațiile, cu același caracter, s-au înmulțit².

În același timp țărani din satele Aradului au intrat în număr tot mai mare în organizațiile socialiste. La Răpsig, în 17 mai 1903, din cei 1400 locuitori 220 erau socialiști³, ceea ce vine să dovedească că ideile

¹ *Programul Partidului Comunist Român de lăurire a societății socialiste multilateral dezvoltate și înaintare a României spre comunism*, Editura politică, București, 1975, p. 31.

² Arhivele statului Arad (A.S.A.), Prefectura județului Arad, Actele Comitetului suprem, dosar 587/1903, filele 3-10.

³ A.S.A. *Idem*, dosar 659/1903, filele 7-8.

socialiste au avut în rîndurile țărănimii, din părțile Aradului, un mediu prielnic. Pătrunderea ideilor socialiste în mediul rural, acțiunile socialiste de aici au fost studiate numai ca elemente componente ale mișcării socialiste⁴. Ne propunem să aprofundăm această temă pe baza unor noi documente de arhivă care pun în evidență condițiile în care ideile socialiste au pătruns în satele județului Arad, formele de manifestare ale acestei mișcări în mediul rural și aportul ei la lupta de eliberare socială și națională.

Ideile socialiste au pătruns și au prins adînci rădăcini în satele județului nostru în condițiile în care municipiul Arad era un puternic centru al mișcării muncitorești. Într-adevăr, la începutul secolului XX Aradul devine unul din centrele mișcării socialiste românești din Transilvania⁵. Aici s-au desfășurat mai multe congrese și adunări ale secției române ale P.S.D., iar unii conducători ai acestui partid — Sava S. Demian, Ioan Hălmăgean, și, mai tîrziu, Ion Flueraș — au fost arădeni⁶. Un alt factor ce explică pătrunderea ideilor socialiste în satele județului nostru îl constituie viața grea a țărănimii din această zonă de cîmpie unde moșierii dețineau cea mai mare parte a pămîntului cultivabil, unde țăranii lucrau pămîntul, ce nu le aparținea, în condiții grele și pentru un câștig derizoriu. La acestea se adăugau apoi obligațiile față de statul asupritor și lipsa totală de drepturi politice. Această situație grea a țărănimii a preocupat și pe conducătorii politici ai românilor din acele vremuri care au semnalat, în presă sau autorităților, viața grea a țărănimii. Ioan Russu-Șirianu, Mihai Veliciu, dr. Ioan Suciuc ș.a. au luat atitudine față de această situație. „D-voastră — arăta Ioan Russu-Șirianu într-o ședință a adunării Congregației din iulie 1903 — n-aveți nici o grijă de popor, sărăcia și lipsurile strigă din toate colțurile comitatului, fără ca sufletele d-voastră să se umple de îngrijorare pentru soarta celor oropșiți. Dările sînt tot mai mari, silniciile slujbașilor mici și mari, împotriva bietului sătean sporesc și ele, fără ca d-l vicișpan să se îndure și să vină cu un plan, să ne arate că iată cum crede d-sa că s-ar putea ajuta poporul care n-are pămînt, n-are pășune, ci-l trag rău toți, din toate părțile”⁷.

Această situație grea a țărănimii din părțile Aradului la începutul secolului XX, este cunoscută, ea a fost studiată și publicată în mai multe

⁴ *Din istoria Transilvaniei*, ediția a II-a, vol. II, Editura Academiei R.S.R., 1963; Ion Cicală, *Mișcarea muncitorească și socialistă din Transilvania 1901-1918*, Editura politică, București, 1976.

Eugen Glück, *Mișcarea muncitorească și socialistă arădeană (1901-1914)*, în „Ziridava” — Arad, XII, 1980, p. 251-280.

Alexandru Roz, *Studii privind istoria județului Arad în perioada 1900-1944*, Arad, 1980, pp. 1-90.

⁵ Gheorghe Unc, *Proletariatul arădean pe coordonatele tradițiilor de luptă ale mișcării socialiste din România*, în „Ziridava” — Arad, V, 1975, p. 118.

⁶ Alexandru Porțeanu, *Din activitatea secției române a Partidului social-democrat din Ungaria (1906-1918) — organizație politică a muncitorilor români din Transilvania (I)*, în „Revista de istorie” tomul 32, nr. 2, 1979, p.p. 211-230.

⁷ „Tribuna poporului”, an VII, 1903, 127, 25 iulie, p. 2.

lucrări⁸. La cauzele cunoscute documentele de arhivă adaugă aspecte noi. Într-un raport al pretorului din plasa Chișineu-Criș, de la începutul anului 1903, se solicita suma de 50 mii de coroane pentru a da de lucru la 1300 țărani săraci din comunele Chereleuș, Sinteia, Zerind, Iermata Neagră care nu aveau cu ce să-și asigure existența. Acelaș raport atrăgea atenția asupra faptului că în cazul în care nu se acordă acest ajutor țărării vor intra sub influența ideilor socialiste⁹. În anul 1904 la pretura din Chișineu-Criș s-a încheiat un proces-verbal în care se arăta că 4000 de țărani din Talpoș, Adea, Vinători, Cintei și Chișineu-Criș n-au cu ce trăi. Se propunea să li se dea de lucru, să construiască un pod la Chișineu-Criș și drumuri¹⁰.

Primele comune în care s-au manifestat ideile socialiste au fost cele din jurul Aradului, apoi cele din părțile orașului Chișineu-Criș¹¹. Ideile socialiste s-au răspândit și spre Hălmagiu unde încă din anul 1902 se citea ziarul socialist „Voința poporului” mai ales la Berechiu unde erau peste 100 de abonați la această gazetă.

Mișcarea socialistă, în rîndurile țărănimii, din părțile Aradului, s-a desfășurat mai ales sub forma unor **adunări populare** care luau în dezbatere situația lucrătorilor ogoarelor, formulau revendicări sociale și politice. De obicei la aceste adunări luau parte și muncitori socialiști veniți de la Arad care aduceau, prin cuvîntările lor, și răspîndeau aici noile idei socialiste. În anul 1902, la Zimandul Nou a avut loc o adunare care a luat în dezbateră susținerea școlilor de către stat, scutirea de impozite a țăranilor cu venituri mici și mărirea salariilor lucrătorilor agricoli. La adunare a participat și cunoscutul socialist Petre Ponta din Arad¹².

Într-un raport al Comitetului administrativ al municipiului Arad, care avea în vedere situația din anul 1902 se arăta că pe tot cuprinsul comitatului au avut loc în anul respectiv adunări socialiste la care s-au formulat în primul rînd revendicări de ordin material¹³.

În anul 1903 numărul adunărilor socialiste din satele județului nostru a crescut. Astfel la 13 mai 1903 prim-pretorul din plasa Pecica arăta într-un raport trimis Comitetului suprem din Arad că a aprobat o adunare populară socialistă în comuna Pecica pentru data de 17 mai. Adunarea a avut pe ordinea de zi următoarele: a) Situația economică și politică a muncitorilor și b) Ce vor social-democrații?¹⁴. Această ordine de zi venea să dovedească că la adunările socialiste, pe lângă probleme de interes local, se dezbăteau și probleme teoretice menite a contribui la ridicarea nivelului politic și ideologic al țărănimii. Tot în luna mai a avut

⁸ Ion Cicală, *op. cit.*

Nicolae Roșuț, „*Revolta țărănească de la Șepreș din anul 1903*”, în „Ziridava” — Arad, XII, 1980, p.p. 282-285.

⁹ A.S.A., *Idem*, dosar 217/1903, fila 19.

¹⁰ A.S.A., *Idem*, dosar 85/1904, fila 16-17.

¹¹ Eugen Glöck, *op. cit.*, p. 254.

¹² *Ibidem*, p. 259.

¹³ A.S.A., *Idem*, dosar 373/1903, filele 11-13.

¹⁴ A.S.A., *Idem*, dosar nr. 307/1903, fila 5.

loc o adunare socialistă a țăranilor de la Grăniceri¹⁵, cărora autoritățile le-au cerut să respecte anumite condiții — adunarea să se desfășoare într-o sală și nu în câmp deschis (desigur pentru a limita numărul participanților), la ea să nu participe persoane străine din comună (evident pentru a opri muncitorii socialiști care veneau să le vorbească țăranilor).

De multe ori la aceste adunări autoritățile au trimis jandarmi care să prevină unele tulburări sau revolte. Dintr-un raport al prim-pretorului plășii Șiria rezultă că la 10 mai 1903 au fost programate două adunări socialiste la Sintana și Olari unde s-au trimis, cu această ocazie, 18 jandarmi. La raport este anexată telegrama din care rezultă că cele două adunări s-au desfășurat în liniște¹⁶.

La sfârșitul anului 1903 și începutul celui următor numărul adunărilor socialiste din județul Arad a crescut. La 22 decembrie 1903 la Curtici la o asemenea adunare socialistă au participat peste 800 de persoane, iar în aprilie 1904 la Grăniceri numărul participanților la adunarea socialistă s-a ridicat la peste 2000 de persoane¹⁷. Cea mai mare adunare socialistă din mediul rural în anul 1903 a fost cea de la Șiria din 15 februarie la care au participat 10.000 de oameni¹⁸. Din aceste date rezultă nu numai numărul mare al adunărilor socialiste ci și participarea numeroasă a țăranimii la aceste manifestări ceea ce constituie o dovadă că ideile socialiste au avut o puternică aderență la masele țărănești.

În multe cazuri adunările socialiste se terminau cu arestări. La Curtici la sfârșitul anului 1903 au fost arestați și închiși doi socialiști români pentru activitatea lor politică¹⁹.

Dacă am încerca să facem un bilanț al mișcării socialiste în rîndul țăranimii arădene în anul 1903 s-ar putea stabili că ea a fost foarte intensă cuprinzînd tot comitatul și o mare parte a țăranimii de aici. Comitetele suprem al Aradului a întocmit și înaintat guvernului din Budapesta un raport privind situația din anul 1903 intitulat semnificativ „Mișcări socialiste și influența lor” în care arată că aceste mișcări s-au extins atît de mult încît se poate afirma că ele au cuprins întreg teritoriul județului.

Mișcarea socialistă de la sate nu s-a limitat la adunări populare care au dezbătut situația țăranimii și au formulat unele revendicări. Ea a contribuit la maturizarea politică a țăranimii care se va ridica la luptă directă și deschisă împotriva moșierilor și autorităților sub forma unor **revolte** sau **răscoale**. În anul 1903 a avut loc la Sepreuş o revoltă cu larg ecou în epocă care s-a desfășurat sub influența ideilor socialiste²¹, iar în anul următor au avut loc răscoale similare la Talpoş, Șiclău, Zărând, Grăniceri, Chişineu-Criş²². Toate acestea au pus în evidență rolul activ

¹⁵ A.S.A., *Idem*, dosar nr. 363/1903, filele 1-4.

¹⁶ A.S.A., *Idem*, dosar nr. 307/1903, fila 2.

¹⁷ Eugen Glück, *op. cit.*, p. 259.

¹⁸ *Ibidem*, p. 260.

¹⁹ Alexandru Roz, *op. cit.*, p. 11.

²⁰ A.S.A., *Idem*, dosar nr. 785/1903, fila 1-4.

²¹ Nicolae Roşuţ, *op. cit.*, p.p. 281-90.

²² „Din istoria Transilvaniei...” p. 366.

al ideilor socialiste în angajarea țărănimii, din părțile Aradului, pe calea luptei directe cu asupritorii.

Începînd din anul 1904 țărănimea din județul Arad, se va angaja și mai intens în lupta de eliberare națională în condițiile în care s-a trecut la tactica „noului activism“. Ea va păstra în această luptă ideile democratice. Mișcarea socialistă va aduce o contribuție deosebită la lupta națională pînă în momentul din final la 1 Decembrie 1918. Ea va influența direct și de multe ori decisiv lupta națională. În anul 1903 — anul marilor adunări socialiste din satele județului nostru — Ion Russu-Șirianu scria în „Tribuna poporului“: „Să facem pe țărani să înțeleagă că da: întrucît ei sînt socialiști înțeleg lupta împotriva stăpînirii care-i apasă, în lupta pentru drepturi politice și naționale, în lupta pentru ușurarea dărilor și sporirea izvoarelor de îmbogățire, toți sîntem socialiști“²³.

În momentul cînd Aradul prin alegerile de la Nădlac din 1904 renunță la pasivitate, socialiștii susțin în alegerile parlamentare candidații P.N.R. La alegerile de la Nădlac din 1904 socialiștii au fost îndemnați să susțină pe dr. Ioan Suciu²⁴. Mai tîrziu în lupta națională socialiștii arădeni au fost în multe cazuri alături de P.N.R., iar reprezentanții acestui partid s-au sprijinit pe socialiști. Tocmai de aceea putem aprecia că socialiștii arădeni au scris o frumoasă pagină în lupta pentru unirea Transilvaniei cu România după cum mai tîrziu ei și-au adus contribuția la făurirea P.C.R. — în 8 mai 1921 — la crearea primului partid politic din țara noastră organizat pe plan național ceea ce a constituit o importantă realizare în lupta de consolidare a României întregite.

Astăzi țărănimea din părțile Aradului — români, maghiari, germani, slovaci — construiește, alături de întregul nostru popor, sub conducerea înțeleaptă a P.C.R., cea mai dreaptă și cea mai bună societate — societatea socialistă. Lucrătorii ogoarelor cinstesc lupta înaintașilor și acum cînd aniversăm 60 de ani de la crearea P.C.R., cinstesc și pe socialiști care au pregătit marile acte de la 8 mai 1921. La al doilea Congres al țărănimii secretarul general al partidului a adus din nou elogii luptei țărănimii purtată cu abnegație și sacrificiu de-a lungul istoriei. „Și la acest Congres — arăta tovarășul Nicolae Ceaușescu — vin s-aduc un cald omagiu țărănimii noastre, care de-a lungul istoriei a fost clasa de bază a societății românești, luptătoare neînfricată pentru dezvoltarea poporului, a națiunii noastre, pentru apărarea ființei naționale, a limbii și culturii poporului, pentru păstrarea gliei strămoșești, pentru libertate, neatîrnare și suveranitatea patriei“²⁵.

²³ „Tribuna poporului“ an VII, 1903, nr. 113, 21 iunie, p. 1.

²⁴ Eugen Glück, *op. cit.*, p. 260.

²⁵ „Scînteia“, an 37, nr. 9872, 20 februarie 1981, p.1.

DIE SOZIALISTISCHE BEWEGUNG IN DEN REIHEN DER BAUERNSCHAFT DES ARADER KOMITATS AM ANFANG DES 20. JAHRHÜNDERTS

(Zusammenfassung)

In der Arbeit, die auf Archivmaterialien und Daten aus der lokalen Presse fusst, wird das Eindringen der sozialistischen Ideen in die Dörfer des Arader Komitats und deren Beitritt in die sozialistische Bewegung gezeigt. In der Einführung werden die sozial-historischen Bedingungen aufgedeckt, die das Eindringen der sozialistischen Ideen im Arader Gebiet erleichtert haben. Diese Bedingungen sind: die schwere wirtschaftliche Lage, in der sich diese Bauernschaft befand, und das Vorhandensein eines starken Zentrums der Arbeiterbewegung in der Stadt Arad.

Weiterhin zeigt der Verfasser eine der Formen, unter denen sich die sozialistische Bewegung in den Reihen der Arader Bauernschaft geäußert hat, und zwar die sozialistischen Volksversammlungen. Es wird die Ausbreitung der sozialistischen Bewegung gezeigt, die immer grössere Teile der Arader Bauernschaft erfasste. Das Eindringen der sozialistischen Ideen bewirkte einen politischen Reifeprozess der Bauernschaft, der sich in einer effektiven Beteiligung am allgemeinen Kampf für die soziale und nationale Emanzipation vom Ende des 19. und Anfang des 20. Jahrhunderts äusserte.

CONTRIBUȚII PRIVIND ROLUL VOLUNTARILOR ARDELENI DIN ARMATA ROMÂNĂ, ÎN LUPTA PENTRU UNITATEA NAȚIONALĂ

RADU PĂIUȘAN

În lupta pentru unitatea națională, pentru făurirea statului unitar român, voluntarii bănățeni și ardeleni au avut un rol de primă importanță. Prin ei aderau și luptau pentru unire, reprezentanți ai tuturor provinciilor românești, dornice să se unească cu patria mamă.

Mișcarea pentru organizarea unor corpuri de voluntari, care să lupte în armata română, dintre soldații români din armata austro-ungară, a apărut în mod spontan în mijlocul prizonierilor români din diferite țări ale Antantei¹. Ideea aceasta exista încă de la începutul războiului mondial, dar ea nu s-a putut materializa decât odată cu intrarea României în război. Ea corespundea voinței unanime a soldaților români din armata austro-ungară. Astfel, la începutul războiului, au loc treceri masive din Banat și Transilvania, în România, mai ales din zonele de graniță, iar odată cu intrarea în război a României, încep și dezertările soldaților români din armata austro-ungară. La începutul anului 1917, existau, numai în Rusia, 120 de mii de prizonieri români, proveniți din armata austro-ungară². Aceștia, împreună cu cei din Franța și Italia, cereau cu insistență înrolarea lor în armata română, pentru ca, cu sîngele lor să pecetluiască dorința de unire a Banatului și Transilvaniei cu România. Din aproape toate comunele din Banat, au existat voluntari în armata română. Românii bănățeni, care luptau mai ales pe frontul italian, mulți dintre ei căzînd prizonieri, cer înființarea unei legiuni românești, care să lupte împotriva Puterilor Centrale, alături de Antantă. Mulți bănățeni luptaseră însă și în Galiția și căzînd prizonieri la ruși, se înrolează voluntari în armata română. Cu acești voluntari, există chiar liste pe comune, mai ales dintre cei care luptau în armata română sau în cea italiană³.

Încercînd de a forma un corp ardelean, a existat o așa-numită legiune ardeleană, încă din perioada imediată anterioară războiului. Din rapoartele comandamentului austro-ungar, reiese că încă din anul 1913, a fost înființată o legiune ardeleană, de către generalul pensionar Stoika, în

¹ Pompiliu Nistor, *Corpul voluntarilor români ardeleni și bucovineni*, în „Gazeta voluntarilor”, Cluj, nr. 25, 1923, p. 2.

² Petru Nemoianu, *Corpul voluntarilor români în Rusia*, Conferință ținută la reunita de lectură din Lugoj, în 6 martie 1921, Lugoj, 1921, p. 4.

³ Arhivele Statului Timiș, fond „Colecția Nicolae Ilieșu”, dos. 6. f. 1734, 1585, 1767, 1731, 1595, 1673.

scopul de a face propagandă pentru cucerirea Banatului și Transilvaniei. După izbucnirea războiului, același general pensionar, a intenționat „de a constitui o divizie de tineri transilvăneni, pentru ca cu ei să pătrundă, la momentul oportun, în Transilvania“, iar pentru aceștia, au putut fi cumpărate 800 de arme, din donațiile voluntare. Numărul acestor voluntari ar fi fost, de aproximativ, 3000, și erau pregătiți pentru conducerea armatei române pentru eliberarea Transilvaniei⁴. În același timp, generalul pensionar Ștefan Șt. Stoika, (care credem că este una și aceeași persoană cu cel din rapoartele armatei austro-ungare) urmaș a unei vechi familii bănățene, solicita, printr-o scrisoare, generalului Averescu, să i se repartizeze un comandament, în caz că România va intra în război. Nesațisfăcut de răspunsul primit, generalul Stoika insistă printr-un memoriu trimis ministrului de război, generalului Iliescu. Prin acest memoriu, cerea să i se „acorde dreptul de a forma un corp de voluntari, în cazul când vom merge contra Austro-Ungariei, cu care va face lupte de guerilă, atât în Transilvania, cât și în Bucovina, teritorii ce-mi sînt cunoscute“⁵. În acest sens, rolul voluntariatului, în lupta pentru unire, ne apare sub triplu aspect: politic, moral și militar.

Sub aspect politic, voluntariatul are cea mai mare importanță. Mișcarea de înrolare a voluntarilor, este privită, mai ales ca o legitimare a dorinței românilor, din provinciile de peste munți, de a forma un stat al lor național și unitar. Sub acest aspect voluntariatul reprezintă concretizarea luptei și aspirației seculare a românilor din Banat și Transilvania, de a se uni cu România. Pentru întreaga lume, voluntariatul reprezintă „simbolul aspirațiilor națiunii române către unitate“⁶. În același timp, se dădea o confirmare aliaților, asupra dorinței întregii Transilvanii, de a se uni cu România. Astfel, după afirmația deputatului francez, de Nancy, Louis Marin, la ședința de constituire a „Comitetului Unității Naționale, al românilor din Transilvania și Bucovina“, voluntarii reprezintă drapelul Transilvaniei, care se alătură, ca și provincie, armatelor Antantei, „este drapelul Transilvaniei, pe care vrem să-l vedem fluturînd alături de noi“⁷. În componența acestui comitet de la Paris, se propune ca 2/3 să fie bănățeni, iar 1/3 din România, tocmai pentru ca el să reprezinte întreg poporul român, indiferent de stăpînirea politică sub care se află⁸.

Tot sub aspectul rolului lor politic, încă de la încadrarea primelor detașamente de voluntari în armata română, s-a insistat asupra constituirii de unități separate, formate numai din bănățeni și ardeleni. Însăși ideea de bază a încadrării voluntarilor în armata română, era o idee politică, „ideea ca ardelenii să lupte în calitatea lor de ardeleni, în formațiuni

⁴ Ion Popescu Puțuri și Augustin Deac, *Unirea Transilvaniei cu România, 1 Decembrie 1918*. București, 1972, p. 447.

⁵ Radu Păiușan, *Generalul Ștefan Șt. Stoika — luptător pentru independență și unitate națională*, în „Ziridava“, Arad, IX, 1978, p. 400.

⁶ Arhivele statului București, *Procesul verbal al Comitetului Național al Românilor din Transilvania și Bucovina*, ședința din 1 august 1918, Paris, fond „Casa Regală“, dos. 35, 1918, f. 3.

⁷ *Ibidem*, f. 2.

⁸ *Ibidem*, f. 7.

ardelene, împotriva statului maghiar, dovedindu-se, prin aceasta, limpede și indubitabil, că cetățenii români ai statului maghiar, nu recunosc suveranitatea acestuia. Faptul că au luptat împotriva Ungariei, oricum s-ar termina războiul, trebuia să fie un titlu de glorie pentru națiunea română din Ungaria, și o întărire morală pentru luptele din viitor⁹. În această idee, voluntarii români proveniți din rîndul prizonierilor din Rusia, de exemplu, au fost concentrați într-un singur punct, la Hirleu și constituiți în trei regimente separate, „Avram Iancu“, „Alba Iulia“ și „Turda“¹⁰.

Tot în acest sens, pledează și faptul că, după ieșirea României din război, prin pacea umilitoare de la București-Buftenă, voluntarii au cerut să rămână înarmați. Această dorință exprima tot o idee politică, aceea că „ardelenii să rămână în formațiuni militarești, pînă la sfîrșitul războiului, reprezentînd în acest timp, o armată românească, indiferent de pacea pe care România era silită să o semneze, să rămână, pe front, iar la încheierea păcii definitive, să poată revendica, tot ca parte beligerantă, drepturile pentru crearea unității naționale“¹¹. În sensul acestei idei, voluntarii vor să meargă acum pe frontul francez și să continue lupta, alături de armatele Antantei. Pacea de la Buftenă, trebuia doar privită, ca pacea unui guvern, iar nu ca pacea României. Aceasta este semnificația declarației corpului voluntarilor români, dată publicității la Iași, în ziua de 6 decembrie 1918. Prin respectiva declarație, voluntarii bănățeni și ardeleni, se manifestau pe mai departe, în război cu Austro-Ungaria și revendicau dreptul Transilvaniei, de a se uni cu România. „Războiul dintre noi și monarhia Austro-Ungară, nu se va sfîrși, pînă cînd nu vom întrupa idealul nostru național integral... Soarta românilor din Austro-Ungaria o va decide biruința oștirii române și voința liberă a întregului popor românesc“¹². Deci, voluntariatul exprima, sub acest aspect, dorința națiunii române de a continua lupta pentru unitatea națională și după umilitoarea pace, de la București-Buftenă. Voluntarii reprezentau acum aspirațiile întregului popor român, spre libertate socială și unitate națională.

Un aport deosebit a avut voluntariatul și în formarea și convingerea opiniei publice internaționale, asupra legitimității doleanțelor de unitate națională ale românilor, asupra înlăturării efectelor propagandei adverse, care susținea că românii din Austro-Ungaria, nu ar fi dorit unirea cu România. În acest sens, generalul comandant al Corpului I al armatei române, din care făcea parte și Corpul voluntarilor, se exprimă într-o alocuțiune rostită la Iași, cu prilejul primirii festive a primului batalion de voluntari, veniți din Rusia. „Fraților ardeleni și bucovineni, în momentul cînd ați pășit pe pămîntul țării mame, voi ați făcut să dispară o legendă; pe care de mult vrăjmașii voiau să o strecoare în conștiința omenirii și anume, că voi nu doreați unirea. Prin însăși faptul sfărîmării acestei le-

⁹ Arhivele statului București, fond „Casa Regală“, dos. 69/1918, f. 1.

¹⁰ D. Tuțu, *Voluntarii români din Transilvania, în lupta împotriva puterilor centrale, pentru eliberarea națională și unitate (1916—1918)*, în „Studii. Revistă de istorie“, nr. 6, 1968, p. 1133.

¹¹ Arhivele statului București, fond „Casa Regală“, dos. 69/1918, f. 2.

¹² *Declarația Corpului voluntarilor români*, din 6 octombrie 1918, de la Iași, în „Calendarul voluntarului pe anul bisect 1924“, Cluj, 1924, p. 19.

gende, voi v-ați legat numele de epopeea unității noastre naționale, intrând în istorie¹³.

Rolul deosebit al voluntariatului, rezidă și în valoarea deosebită, politică și națională, a deciziilor luate de această instituție, în numele său în consens cu voința întregii națiuni române. Prima dintre aceste hotărâri, hotărâre de o importanță deosebită, este redactarea și lansarea celebrului manifest de la Darnița, adresat, semnificativ, „Guvernului provizoriu al Rusiei, Sfatului deputaților muncitorilor și soldaților din Petrograd. Tuturor statelor aliate și neutre, prin reprezentanții lor în Rusia“. Lansînd acest manifest, în data de 26 aprilie 1917, voluntarii se adresau, în numele poporului român, opiniei publice mondiale, reclamînd realizarea imperativă a unității națiunii române. Document profund progresist și de o înaltă valoare teoretică și ideologică, manifestul de la Darnița a fost intitulat, pe bună dreptate, „Prima Alba-Iulia“¹⁴. Era manifestarea dorinței unui popor de a-și termina construcția statală și de a trăi în pace și prietenie cu toate națiunile lumii. O hotărâre de mare importanță, luată de către voluntarii români, este și aceea de continuare a luptei, după ieșirea României din război. Această hotărâre este importantă, mai ales prin faptul că acum voluntarii erau reprezentanții autentici ai națiunii române și se exprimau în numele unui întreg popor. În această ipostază ei sînt recunoscuți de către opinia publică mondială, și de către statele Antantei. Astfel, după ieșirea României din război, prin pacea de la Buftea¹⁵, voluntarii hotărăsc constituirea unui al doilea corp, care să lupte pe frontul francez și italian, împotriva puterilor centrale. Acest al doilea corp care avea și un comitet național, era ca un guvern în străinătate, al națiunii române, care dispunea și de o forță armată, cea a voluntarilor români. În această calitate de guvern neoficial, este recunoscut de către aliați, mai întîi de către reprezentanța poporului cehoslovac, cu care încheie și un tratat. Tratatul este încheiat la Celiabinsk, în Siberia, în momentul în care acest corp aștepta plecarea pe frontul francez, unde era solicitat de către aliați. El este încheiat în data de 24 august 1918, între reprezentanții celor două națiuni, în condiții de deplină egalitate, fiecare națiune păstrîndu-și suveranitatea. Comitetul național al voluntarilor, încheie acest act cu cehoslovacii, în vederea continuării luptei comune și a întrajutorării în organizarea militară a corpului al doilea de voluntari români. „Corpul voluntarilor români, se organizează de către comitetul național român, cu concursul Consiliului Național Cehoslovac, pentru a continua lupta cu puterile centrale, în strînsă legătură cu armata cehoslovacă și cu aliații, în primul rînd pe teritoriul României și în caz de nevoie, pe teritoriul Franței. El nu va putea renunța la această obligație, înainte de realizarea scopului său, decît în cazul că s-ar încheia pacea

¹³ Pompiliu Nistor, *op. cit.*, p. 42.

¹⁴ Petru Nemoianu, *Prima Alba Iulia. Voluntarii români în războiul pentru întregirea neamului*, Timișoara (1922), pp. 26-29.

¹⁵ Pentru poziția voluntarilor români, față de pacea de la Buftea, vezi Sever Stoica, *După 20 de ani...*, „Gazeta voluntarilor“, Cluj, nr. 1, 1937, p. 2.

generală¹⁶. Acest tratat încheiat pe baza de deplină egalitate, în condiții de perfectă suveranitate, poate fi socotit ca primul tratat dintre România și Cehoslovacia, ca primul pas pe calea constituirii organizației internaționale interbelice, care se va numi „Mica înțelegere“. Deci, acest al doilea corp de voluntari, înțelege să continue lupta împotriva Austro-Ungariei și să reprezinte națiunea română în fața aliaților, încheiind chiar tratate cu aceștia.

În toată perioada existenței sale, corpul voluntarilor români, a avut, în general, un rol progresist. Voluntarii dovedesc o înțelegere adâncă a stărilor de lucru din Rusia, după revoluția din februarie și apoi, după izbucnirea revoluției sovietice. Ei salută revoluția din Rusia și principiile ei de autodeterminare, principiile care inspiră și manifestul de la Darnața. „Astăzi s-a schimbat cu totul fața lucrurilor, la fața revoluției rusești. Azi și în viitor, tot mai mult, soarta lumii se decide în casa țăranului și în atelierul muncitorului, astăzi se pun în discuție, în piață, tratatele și alianțele făurite de diplomați, se revidiază toate hotărârile părute nestrămutate ale statelor. Războaiele se poartă astăzi în numele libertății popoarelor, a dreptății și a păcii pentru toți oamenii¹⁷. Revoluția rusă, este văzută de către voluntari, ca un eveniment de maximă importanță, comparativ sub raportul amplitudinii și înnoirilor, cu cea franceză, iar a principiilor, cu cele din „Declarația drepturilor omului și cetățeanului“, din timpul revoluției franceze. „Declarațiunea drepturilor naționale a popoarelor asuprite, făcute de revoluțiunea rusească, ne apare evenimentul cel mai mare din istoria modernă. Alături de formula franceză, Libertate, Egalitate, Fraternitate, istoria va înregistra formula rusească, dreptul popoarelor de a dispune singure de soarta lor, acel samoopredelenie, de acum celebru și istoric¹⁸“.

A existat o colaborare pozitivă, între voluntari și revoluția sovietică. Încă de la începutul anului 1918, voluntarii români încearcă să obțină aprobarea guvernului sovietic, pentru îndeplinirea idealului lor. O delegație a corpului voluntarilor români, se prezintă la Cicerin, subcomisar la externe, și arată acestuia că ei luptă împotriva imperialismului austro-ungar, pentru votul universal și exproprierea latifundiilor marilor proprietari. Expunând acest program, doi conducători ai voluntarilor, Voicu Nițescu și Cornel Vaida, obțin permisiunea liberă de circulație, prin Rusia sovietică și vizitarea tuturor lagărelor de prizonieri. Aceasta, în scopul recrutării de noi voluntari¹⁹. Colaborare între voluntarii români și armatele și organele de stat sovietice, a existat și în alte părți ale Rusiei²⁰.

Voluntariatul, acest „termometru al conștiinței naționale²¹, a avut și un caracter plebiscitar, de adeziune unanimă, la unirea necondiționată a

¹⁶ „Gazeta voluntarilor“, Cluj, nr. 2, 1936.

¹⁷ Pompiliu Nistor, *Expunerea de motive cu prilejul lansării manifestului de la Darnața*, în „Gazeta voluntarilor“, Cluj, nr. 33, 1923, p. 1.

¹⁸ Sever Bocu, *Opt luni în Kiev*, Timișoara, 1933, p. 9.

¹⁹ Ion Popescu-Puțuri și Augustin Deac, *op. cit.*, p. 503.

²⁰ Vezi, Voicu Nițescu, *Douăzeci de luni în Rusia și Siberia*, în „Gazeta voluntarilor“, Deva, nr. 2, 1928, p. 2.

²¹ Sever Bocu, *op. cit.*, p. 19.

României. Acest caracter plebiscitar, este remarcat și de către voluntari. „Dacă sub aspect militar, contribuția Ardealului, Banatului și Bucovinei, s-a contopit cu cea a statului român, nu tot așa a fost primită aceasta, sub acela politic. Votul plătit cu sînge, al voluntarilor români, a fost cel mai impresionant plebiscit și cea mai evidentă dovadă despre dorința auto-determinării”²². Așa a fost privit și considerat, în epoca respectivă, atît de către români, cît și de către aliați. Aceiași semnificație și-o păstrează și astăzi și este considerată ca atare, de către poporul român²³.

În ceea ce privește importanța morală a voluntariatului, aceasta rezidă în aportul său, la îmbărbătarea armatei și națiunii române, în momentele cele mai grele, de după înfringerea armatei noastre, din toamna anului 1916. În același timp, voluntariatul și acțiunea voluntarilor, trezea noi nădejdi în mijlocul celor rămași acasă, în Banat și Transilvania, și le însufla încrederea că idealul secular al poporului român, este pe cale de a se realiza. În același timp, se mai dădea și o lovitură morală și diplomatică, Austro-Ungariei.

Aportul militar al voluntarilor bănățeni și transilvăneni este și el de primă importanță. În armata română au luptat peste zece mii de voluntari și patruzeci de mii de bănățeni și transilvăneni, care se refugiaseră în România, odată cu izbucnirea războiului. La „adevăratul război”²⁴, cel al României, împotriva Puterilor Centrale, pentru realizarea unității statale, au venit în armata română 12.000 de refugiați, 10.000 de voluntari, 6.000 voluntari din cadrul corpului al doilea din Siberia, 4.000 în Franța, etc. „Din datele oficiale, din arhiva fostului corp de voluntari, din acest număr, de peste 32.000 de bănățeni, ardeleni și bucovineni, 6.500 au căzut pe front, în lupta pentru eliberarea provinciilor din care proveneau. Din acest număr total, 6.000 de morți au dat numai voluntarii proveniți dintre refugiații repartizați pe la diferite unități ale armatei române, deci, tot al doilea om a rămas pe cîmpul de luptă sau în cimitirele spitalelor militare”²⁵. Românii bănățeni și transilvăneni au participat la toate marile bătălii susținute de către România în primul război mondial, sau în regimente separate, sau încadrați în diferite unități ale armatei române. Astfel, la Turtucaia au luptat și regimentele : 78 Brăila, 11 Siret, 80 București, compuse în mare parte din ardeleni²⁶. La fel, în cadrul bătăliei din decembrie 1916, pentru apărarea capitalei de atacul trupelor germano-austro-ungare, a luptat cu vitejie regimentul 40, compus, aproape exclusiv, din ardeleni. În componența acestuia, după bătălia de la Ghimpați, au rămas mai puțin de 30 de oameni²⁷. Unele din regimentele care au luptat în prima linie, la Mărășești, unde s-au acoperit

²² Petru Nemoianu, *Rostul voluntarilor*, în „Gazeta voluntarilor”, Cluj, nr. 4, 1925, p. 1.

²³ Vezi, Ion Popescu-Puțuri și Augustin Deac, *op. cit.*, p. 484.

²⁴ Octavian Goga, *Către soldații României Mari*, în „România Mare”, Kiev, an 1, 1917, p. 1.

²⁵ Petru Nemoianu, *Rostul voluntarilor*, în „Gazeta voluntarilor”, Cluj, nr. 4, 1925, p. 2.

²⁶ Sever Bocu, *Les légions Roumaines de Transilvanie. L'irredentisme roumaine*, Paris, Imprimerie Paul Dupont, 1918, p. 7.

²⁷ *Ibidem*, p. 8.

de glorie, ca de exemplu : nr. 47, regimentul 32 Ploiești și 17 Prahova, erau formate, în mare parte, din transilvăneni²⁸. Deci, importanța luptei voluntarilor bănățeni și transilvăneni trebuie privită sub tripul aspect : politic, moral și militar. Este preponderent primul, dar și celelalte ne apar ca de cea mai mare importanță. Istoria luptei lor ne apare ca istoria unor patrioți, gata să se jertfească pentru țară și să pecetluiască, cu sîngele lor, unitatea poporului român. „Aici este istoria sfîntă a unor fapte fără precedent în istoria milenară a neamului nostru. Este istoria a zece mii de eroi, care în clipa cînd totul părea pierdut, venea nu numai neatinsă, dar mai puternică ca oricînd, credința că dreptatea trebuie să biruie și că pentru această dreptate, ei trebuie să lupte sau să moară pînă la cel din urmă”²⁹. Ei și-au adus, cu prisosință, lupta și jertfa lor ca „soldați al României Mari“, după cum îi numea poetul național, Octavian Goga, într-un apel prin care li se adresa îndemnîndu-i să lupte alături de armata română, liberi de orice jurămint de credință, către împărat. „Voi nu mai sînteți ostașii lui, (împăratului, n.n.) din ziua cînd frații noștri au tras sabia ca să vă scape din robie. Voi sînteți soldații României Mari și credința trebuie să vă mîie în tabăra de unde armata română va porni la voi acasă”³⁰.

²⁸ *Ibidem*, p. 9.

²⁹ Onisifor Ghibu, *O școală de eroism : Darnița*, în „Gazeta voluntarilor“, Cluj, nr. 6, 1923, p. 2.

³⁰ Octavian Goga, *op. cit.*, p. 2.

DIE ROLLE DER SIEBENBÜRGER FREIWILLIGEN AUS DER RUMÄNISCHEN ARMEE IM KAMPF FÜR NATIONALE EINHEIT

(Zusammenfassung)

Das Studium behandelt den Kampf für nationale Einheit zur Gründung des rumänischen Nationalenliextsstaat, ein Kampf in welchen die Siebenbürger und Banater Freiwillige der rumänischen Armee eine erstrangige Rolle spielten.

Ihnen schlossen sich im Kampf für die Einheit auch Vertreter aller anderen rumänischen Provinzen an, die sich mit dem Mutterland vereinen wollten.

Im Kampf für die nationale Einheit erscheint die Rolle der Freiwilligen unter dreifachem Aspekt.

Politisch gesehen spielten die Freiwilligen die wichtigste Rolle, sie sind der Ausdruck des Wunsches der Rumänen aus den Provinzen über den Bergen, für Verienigung. Gleichzeitig war es eine Bekräftigung des Wunsches von ganz Siebenbürgen sich mit Rumanien zu vereinen.

Moralisch gesehen, bestand die Rolle der Freiwilligen in der Ermutigung der Armee und der rumänischen Nation, in den schweren Augenblicken der Niederlage unserer Armee im Herbst-Winter des Jahres 1916, Gleichzeitig war es noch ei starker moralischen und diplomatischer Schlag für Österreich-Ungarn.

Auch der militärische Beitrag der Siebenbürger Freiwilligen aus der rumänischen Armee ist von Grosser Bedeutung. Die Banater- und Siebenbürger Rumänen beteiligten sich an allen in 1917 ausgetragenen Schlachten, entweder in getrennten Regimenten oder an verschiedenen Einheiten der rumänischen Armee.

Die Bedeutung des Kampfes der Freiwilligen Siebenbürger aus der rumänischen Armee muss deswegen unter dreifachen Aspekt betrachtet werden: politisch, militärisch und moralisch.

Die Geschichte ihres Kampfes erscheint als Geschichte eines Kampfes von Patrioten die bereit sind sich für ihre Heimat zu opfern und ihrem Blut die Einheit des rumänischen Volkes zu Besiegeln.

CONFERINȚA NAȚIONALĂ A MIȘCĂRII SOCIALISTE DIN MAI 1919 ȘI SEMNIFICAȚIA EI

GHEORGHE UNC

Înfăptuirea unității statului român în 1918 a realizat cadrul național și social-economic pentru dezvoltarea României moderne, a avut a înrîurire pozitivă asupra întregii evoluții a societății românești. În același timp, subliniază tovarășul Nicolae Ceaușescu, „înmănuncherea laolaltă a energiilor și capacităților creatoare ale poporului nostru a creat condiții favorabile activității forțelor progresiste ale societății, mișcării muncitorești revoluționare“¹. Relevînd semnificația „înmînuncherii laolaltă“ a forțelor mișcării muncitorești, ziarul „Socialismul“, organul central de presă al Partidului Socialist din România, consemna cu satisfacție că partidele socialiste surori din România reîntregită „se adună azi, prin forța istoriei, într-o singură casă spre a conlucra și mai cu spor spre binele poporului acestei case“².

După făurirea statului național unitar român — care a dus la întregirea forțelor organizațiilor politice și profesionale ale proletariatului —, problema fundamentală care polariza atenția mișcării socialiste era centralizarea ei la scară națională și înarmarea partidului unificat cu un program unitar, cu o tactică și strategie adecvate noii etape în care pășise țara după anul 1918. Relevînd această necesitate, ziarul „Socialismul“, organul central de presă al Partidului Socialist din România, scria, în numărul său din 11 decembrie 1918 : „În fața puterii burgheziei române, întărită prin unirea înfăptuită, se impune întărirea și unirea mișcării socialiste. Ținta noastră e de a forma un singur partid socialist“.

Dînd glas voinței unanime a socialiștilor de pe întreg cuprinsul țării de a acționa în cadrul unui singur partid al clasei muncitoare la scară națională, Comitetul executiv provizoriu al Partidului Socialist și Comisia centrală provizorie a sindicatelor din România, în declarația publicată la 13 februarie 1919, prin care era salutată făurirea statului național român, se făcea totodată apel la toate forțele proletare din provinciile eliberate „pentru unificarea lor, formînd un singur bloc socialist, un singur partid proletar, care să ducă lupta clasei muncitoare din noua Românie spre realizarea idealului ei socialist de dezrobire de sub apă-

¹ Nicolae Ceaușescu, *România pe drumul deșăvîrșirii construcției socialiste*, vol. I, Editura politică, București, 1968, p. 350.

² „Socialismul“ din 20 octombrie 1919.

sarea burghezo-capitalistă. România nouă de astăzi trebuie să devină România de mâine!³

Forumul suprem care urma să consfințească unificarea organizatorică a mișcării socialiste trebuia să fie congresul general, menit să înarmeze partidul unic cu un program și statut, în concordanță cu noile realități ale societății românești, cu evoluția și maturizarea mișcării muncitorești în etapa istorică dată. Un moment important în realizarea acestui obiectiv l-a reprezentat Conferința Partidului Socialist din zilele de 23—26 mai 1919, desfășurată la București, cu invitați reprezentând organizațiile socialiste din Transilvania, Banat și Bucovina.

Această reuniune, care face obiectul analizei prezentului articol, a depășit, prin semnificația ei, cadrele unei conferințe obișnuite. Importanța acestui eveniment rezidă în faptul că, pentru prima dată după fărâșirea statului național unitar român, s-au întâlnit într-un forum oficial, în capitala României reîntregite, delegați ai organizațiilor socialiste de pe întreg cuprinsul țării. În același timp, Conferința a adoptat programul comun al întregii mișcări socialiste din țară, punându-se astfel bazele unității politico-ideologice ale acesteia. Documentele elaborate la reuniune au fost emanația tuturor organizațiilor enunțate mai sus.

Într-adevăr, la conferință au participat delegați din toate centrele muncitorești ale țării. Muncitorimea arădeană care, din primele momente, a militat cu putere, alături de întregul proletariat al țării, pentru unificarea mișcării socialiste la scara României reîntregite, a fost reprezentată la importanta reuniune socialistă de la București, prin persoana lui Leon Munteanu⁴.

După cum s-a mai arătat, scopul principal al conferinței a fost elaborarea programului politic al mișcării socialiste, în concordanță cu realitățile concrete ale timpului, cu cerințele specifice ale societății românești. În prima zi a conferinței au fost supuse discuției două proiecte de program: unul susținut de Ilie Moscovici, celălalt de Ioan Sion. Primul document era, în esență, asemănător cu „Declarația de principii” din decembrie 1918. Al doilea, pune mai mult accentul pe revendicările imediate. Asupra celor două proiecte de program s-au desfășurat discuții aprinse, izvorâte din dorința adoptării unui document care să oglindească cât mai fidel aspirațiile clasei noastre muncitoare.

În timpul dezbaterilor s-a propus alegerea unei comisii reprezentative, care, preluând tezele acceptate din cele două proiecte de documente menționate, cu propunerile făcute în discuții, să formuleze un program unitar, ce urma a fi supus apoi aprobării generale. Comisia care a definitivat programul era alcătuită de 20 de membri reprezentanți ai organizațiilor socialiste din toată țara, ceea ce conferea o valoare deosebită documentului, votat în consens de participanții la conferință. Din unele surse rezultă că la această comisie a participat și delegatul socialiștilor arădeni. Dr. Ghelerter, care a făcut parte din comisia de redactare a do-

³ *Documente din istoria mișcării muncitorești din România. 1916-1921*, Editura politică, București, 1966, p. 166-167.

⁴ Vezi „Socialismul” din 24 mai 1919 și „Adevărul” (Sibiu) din 1 iunie 1919.

cumentului, a făcut precizarea „că programul acesta a ieșit din colaborarea tuturor tovarășilor“, iar Șerban Voinea, cel care l-a expus în fața participanților, a declarat că programul „corespunde necesităților proletariatului de la noi, ținând seama de condițiunile specifice ale țării⁵.

Așadar, programul teoretic sau „Declarația de principii“ din mai 1919 constituie primul document oficial elaborat și adoptat de întreaga mișcare socialistă din România reîntregită. Documentul, sistematizat în patru capitole, cuprinde prevederi înaintate — teoretice, politice și practice —, generate de profundele mutații pe plan național și internațional săvârșite după anul 1918. În același timp, în vederea realizării unității mișcării socialiste, s-au făcut și câteva concesii elementelor cu concepții social-democrate de dreapta.

În prima parte a programului se analizează situația internațională la sfârșitul primului război mondial, etapă marcată de profunde mutații în dezvoltarea societății omenești. Această etapă, remarcă documentul, a fost inaugurată prin cucerirea de către proletariat „a puterii în unele țări“, și, în primul rînd, de victoria Revoluției din Octombrie din Rusia. Programul insistă apoi asupra ascuțirii antagonismelor societății capitaliste, a contradicțiilor dintre proletariat și burghezie. Sfârșitul conflagrației mondiale — arată documentul — „a deschis o epocă de aprigă luptă între proletariat și burghezie, lupte care, cu succese alternative, nu se pot sfîrși decît cu victoria deplină a proletariatului⁶. Sintetizînd schimbările săvârșite pe arena internațională, programul definește cu justete că societatea omenească „a intrat într-o nouă fază istorică, aceea a revoluției sociale“, cînd se conturează „tot mai mult elementele și condițiunile materiale, cît și cele sufletești, necesare pentru realizarea societății socialiste“⁷.

Partea consistentă a programului se referă la realitățile societății românești, la trasarea, în funcție de aceste realități, a liniei strategice și tactice a partidului clasei muncitoare din România în lupta pentru eliberarea socială a clasei muncitoare și a întregului popor român. Prezentînd situația generală a României, documentul evidențiază procesul de dezvoltare a industriei în țara noastră, concomitent cu predominarea producției agricole, „care constituie aproape singurul izvor de bogăție a țării“⁸. Elaborat înainte de înfăptuirea reformei agrare, programul exagera în mare măsură, „vestigiile iobăgiste“ din agricultură, precum și influența factorilor externi în dezvoltarea instituțiilor noastre politice moderne.

Programul evidențiază că „odată cu dezvoltarea industriei s-a creat și în România un proletariat industrial, care, ca și proletariatul din țările înaintate (din punct de vedere industrial — n.n.), este o clasă revoluționară, chemată a-și îndeplini misiunea istorică în evoluția societății

⁵ „Socialismul“ din 27 mai 1919.

⁶ *Documente din istoria mișcării muncitorești din România. 1916-1921*, p. 202.

⁷ *Ibidem*.

⁸ *Ibidem*, p. 203.

românești⁹. „Noile regiuni alipite“ patriei mamă — precizează documentul — au întregit cu noi forțe numărul proletariatului român, dând un nou impuls luptei pentru prefaceri sociale, care să corespundă „progresului general al țării“.

La fel ca și programele anterioare, acest document se ocupă de aliatul clasei muncitoare, — de țărănime, evidențiind potențialul ei revoluționar, confirmat prin marile răscoale din trecut. Pornind de aici, programul reea ideia alianței muncitorești-țărănești, ale celor două clase, „care duc tot greul producției“, precizînd că lor le revine sarcina de a prelua „conducerea țării“. În vederea realizării acestui deziderat — se consemna în program — partidul clasei muncitoare „va depune toate eforturile“ pentru „educarea politică a muncitorimii de la sate și orașe“ pentru a le face conștiente de rolul lor „în lupta de emancipare socială“¹⁰.

Strîns legat de problema luptei pentru „emancipare socială“, programul subliniază, în mai multe rînduri, teza marxistă cu privire la misiunea istorică a proletariatului de „gropar“ al societății capitaliste și de făurire a orînduirii socialiste. Clasa muncitoare — se afirmă în document—, prin locul ei în societate, „lipsită de proprietatea mijloacelor de producere, are istoricește chemarea de a înfăptui o nouă formă de organizare socială, prin socializarea mijloacelor de producere și de schimb“¹¹.

Programul a pus cu vigoare în lumină locul și rolul ce-i revin partidului clasei muncitoare din România în lupta pentru transformarea revoluționară a societății românești. Definind obiectivul politic fundamental de luptă al partidului, documentul arată : „Partidul socialist este un partid de clasă, care, călăuzindu-se de ideile socialismului științific, urmărește desființarea exploatării muncii sub orice formă prin trecerea mijloacelor de producere — uzine, fabrici, mine, pămînt etc. — din proprietatea particulară în proprietatea întregii societăți¹². Pentru realizarea acestui deziderat, programul înscria ca țel al luptei partidului „cucerirea puterii politice“ și instaurarea dictaturii proletariatului ca formă nouă, rezultînd din însăși obiectivele revoluției socialiste. La acest capitol important s-a făcut compromisul cu elementele social-democrate de dreapta, în sensul că în program s-a inclus teza reformistă, în contradicție cu celelalte puncte din document, că orînduirea socialistă se va „desemna“ și se va „preciza“ în „însăși societatea burgheză, printr-o înnoire adîncă a cadrelor și așezămintelor sale“¹³.

Programul evidențiază, totodată, semnificația dezideratelor practice, imediate, cu conținut general-democratic, care formau obiectul luptei zilnice a clasei muncitoare, a partidului său politic. În acest sens, documentul consemna : „Muncitorii pretind că după război lumea socială să nu li se mai înfățișeze asemănătoare celei din ajun... Spiritul politic trebuie înnoit pînă la adîncurile sale; mersul reformelor trebuie să se iu-

⁹ *Ibidem.*

¹⁰ *Ibidem*, p. 205.

¹¹ *Ibidem*, p. 199.

¹² *Ibidem.*, p. 199.

¹³ *Ibid*, p. 202, 205.

țească pentru a ajunge pe treapta evoluției sociale“¹⁴. Concretizarea acestor deziderate, corespunzătoare cerințelor noii etape, înnoirilor ce se impuneau în societatea românească, și-au găsit pe larg reflectarea în celălalt document important adoptat de conferință, și anume „Programul electoral“, asupra căruia vom reveni.

În partea finală a programului se stabileau „mijloacele politice și economice“ de luptă ale partidului în vederea realizării obiectivelor sale imediate și de perspectivă. Printre aceste „mijloace“ documentul menționează participarea socialiștilor la acțiunea sindicală, la activitatea în cadrul consiliilor comunale, în parlamentul țării, concomitent cu mobilizarea clasei muncitoare, a maselor populare la lupta „de emancipare totală“ a celor ce muncesc din România.

Deși nu era lipsit de unele limite, programul din mai 1919 se înscrie ca primul document oficial pus la temelia întregii mișcări muncitorești după făurirea coeziunii și unității mișcării noastre socialiste. Ideile sale s-au îmbogățit, în practica luptelor sociale, cu noi valențe, care vor fi apoi preluate și ridicate pe un plan superior în programul dezbătut și adoptat la Congresul general al partidului din mai 1921.

Conferința a adoptat, totodată, „Programul electoral“ al partidului clasei muncitoare, cuprinzând într-un tot unitar revendicări practice, imediate, cu caracter general-democratic, menite a contribui la procesul de înnoire a societății românești. Realismul acestor deziderate consta în faptul că ele au fost formulate pe baza unei ample analize a realităților țării, a mutațiilor intervenite în structurile sociale și politice, a schimbărilor intervenite în dispoziția forțelor de clasă și a partidelor politice.

Prefacerile la care se referea programul imediat sau electoral al Partidului socialist corespundeau procesului obiectiv al desăvârșirii revoluției burghezo-democratice — etapă necesară pe calea făuririi orînduirii socialiste pe pămîntul României. Relevînd acest fapt, gazeta „Socialismul“, într-un articol scris pe marginea „Programului electoral“, evidențiază că prevederile sale „sînt adaptate nevoilor imediate realizabile... în actuala organizare socială“. Revendicările general-democratice incluse de socialiști în programul practic — scria în continuare ziarul — urmăresc „să netezească drumul care duce spre această societate (socialistă — n.n.), utilizînd în acest scop toate mijloacele și forțele de care dispun acum, în actualele împrejurări și în actuala organizare socială“¹⁵.

Descifrînd conținutul „Programului electoral“ se constată că partidul clasei muncitoare și-a spus cuvîntul față de problemele majore ale progresului societății românești, preconizînd soluții avansate, în conformitate cu interesele proletariatului, ale poporului român.

Astfel, în sectorul industrial, de care era legată clasa muncitoare, documentul adoptat de Conferința din mai 1919 a prevăzut naționalizarea prin despăgubire, a marilor întreprinderi și uzine și punerea lor sub control muncitoresc și obștesc, etatizarea mijloacelor de transport, a

¹⁴ *Ibidem*, p. 205.

¹⁵ „Socialismul“ din 18 iulie 1919.

instituțiilor de credit și a societăților de asigurare¹⁶. În „Programul electoral“ s-a pronunțat pentru dezvoltarea industriei naționale și pentru îngrădirea capitalului străin; în același timp, a evidențiat necesitatea adopțării unei legislații moderne a muncii, care să ușureze condițiile de muncă și de trai ale maselor muncitoare.

În problema agrară, programul de revendicări imediate ale partidului prevedea exproprierea totală a moșierilor, fiecărei gospodării țărănești revenindu-i atât pământ „cît poate munci cu familia sa“, adică fără utilizarea muncii salariate¹⁷.

Pentru redresarea economico-financiară a țării, programul socialist s-a pronunțat pentru introducerea impozitului proporțional și progresiv pe venit, precum și pentru confiscarea, în folosul statului, a averilor realizate în timpul războiului sau prin fraudă.

Importante prevederi se referă la adîncirea drepturilor și libertăților maselor populare. Se revendica extinderea dreptului de vot „pentru toți locuitorii, fără deosebire de religie, neam sau sex, de la 18 ani în sus“¹⁸. Partidul clasei muncitoare a militat ferm pentru lichidarea oricăror discriminări naționale, pentru egalitatea deplină în drepturi între toți cetățenii țării, fără deosebire de naționalitate.

Programul a conferit o atenție deosebită instrucției publice, pledînd pentru etatizarea școlilor confesionale și laicizarea învățămîntului, pentru acordarea de burse pentru fiii de muncitori și țărani nevoiași.

În politica externă, programul formula aceleași poziții înainte, subliniind necesitatea stabilirii de relații amicale cu toate țările, în primul rînd cu cele vecine, rezolvarea pe cale pașnică „a diferendelor dintre state“, pentru dreptul imprescriptibil și inviolabil al națiunii noastre, ca, de altfel al tuturor națiunilor, la o viață liberă și independentă.

Dezideratele înscrise în programul partidului au fost susținute, totodată, printr-o amplă luptă de clasă, materializată prin puternicul avînt revoluționar care a cuprins masele în perioada respectivă.

Pe lîngă cele două documente adoptate, delegații la Conferința socialistă din mai 1919 au formulat o serie de propuneri constructive în vederea întăririi, din punct de vedere organizatoric și ideologic, a partidului clasei muncitoare din România. Printre aceste măsuri, amintim hotărârile cu privire la unificarea cotizațiilor de partid, a organizării comitetelor muncitorești pe întreprinderi, înființarea unei școli centrale de partid ș.a.¹⁹.

Conferința din mai 1919 — la care, așa cum am menționat, a fost reprezentat și puternicul detașament muncitoresc arădean — a avut o mare rezonanță în rîndul clasei muncitoare și a celorlalte forțe democratice. Majoritatea comentariilor se refereau la semnificația ei în acțiunea de unificare a mișcării socialiste din România. Apreciînd lucrările reuniunii socialiste de la București, opinia publică democratică a reținut ideia

¹⁶ *Documente din istoria mișcării muncitorești, 1916-1921*, p. 209.

¹⁷ *Ibidem*, p. 208.

¹⁸ *Ibid.*, p. 206.

¹⁹ „Adevărul“ din 1 iunie 1919.

că ea „a încheiat preliminarile unității proletariatului din România nouă”²⁰. Consfințirea acestei unificări urma să fie făcută la congresul partidului. Totodată, prin votarea de către delegații la conferință a **Declarației de principii** (programul politic al partidului socialist) și a **Programului electoral** (cu revendicări imediate), mișcarea socialistă a început să acționeze în mod unitar pe scara întregii țări. Reținând această idee, ziarul „Socialismul” aprecia că reuniunea de la București a reprezentat „preludiul unificării mișcării socialiste din întreaga Românie”²¹. „Calendarul muncii”, releva, de asemenea, că conferința „s-a ocupat de organizarea mișcării și a votat programul partidului pe baza căruia s-a făcut prima unire între partidul nostru (socialist din vechea Românie — n.n.) și cel din Ardeal și Bucovina, deschizând drumul unificării complete pe care urmează s-o realizeze un apropiat congres”²². Ziarul socialist „Adevărul” din Sibiu, exprimându-și satisfacția pentru consensul exprimat de delegația la Conferință în vederea realizării unității mișcării socialiste din România, declara: „Viitorul congres va desăvârși opera, începută... Muncitorimea trebuie să se unească pentru a se elibera”²³. Organul socialist de presă bucovinean, „Vremea nouă” după ce constata „că acțiunea comună a întregului proletariat din România fiind absolut necesară”, a subliniat însemnătatea conferinței, unde s-a adoptat programul comun, menit „să servească de bază pentru unificarea partidelor socialiste și social-democrate din vechiul Regat, Ardeal, Banat și Bucovina”²⁴.

Despre lucrările Conferinței din mai și despre hotărârile sale au relatat pe larg și ziarele democratice și progresiste din România. Publiciști democrați de frunte au scris pagini pline de simpatie la adresa Partidului Socialist din România, evidențiind locul și rolul său activ în peisajul vieții social-politice a țării, contribuția sa la consolidarea, pe baze largi democratice, a statului național român unitar.

După conferința din mai 1919, în sinul partidului socialist s-a intensificat procesul de maturizare și clarificare politico-ideologică, în urma căruia aveau să triumfe plenar principiile comuniste de organizare și activitate ale detașamentului politic al clasei muncitoare din România. Acest proces își va găsi încununarea la istoricul congres din mai 1921, care a hotărât transformarea partidului socialist în partid comunist — eveniment ce marca începutul unei etape noi, superioare în mișcarea noastră revoluționară. Cu legitimă mândrie, muncitorimea arădeană, prin cei trei delegați ai săi aleși pentru Congresul de la București, se înscrie printre făurarii Partidului Comunist Român.

²⁰ „Socialismul” din 29 mai 1919.

²¹ „Socialismul” din 24 septembrie 1919.

²² „Adevărul” din 27 mai 1919.

²³ „Calendarul muncii”, 1920, p. 57.

²⁴ „Vremea nouă” din 15 februarie 1920.

THE NATIONAL CONFERENCE THE OF THE SOCIALIST NOVEMENT FROM MAY 1919 AND ITS SIGNIFICANCE

(Summary)

The item presents the place and the rôle of the National Conference of the Socialist Mouvement in Romania (that took place in Bucharest between 23 rd and 26th of May) in the process of the unification of the workers mouvement from our country. By its significance this assembly passed beyond the limits of a usual conference, because, for the first time after the perfection of the State unity, the delegates of socialist organizations from throughout the country met in an official forrum, in the capital of the reunited Romania. At the same time the conference adopted the commun programme of the whole socialist movement of the country, thus laying the basis of its organisatoric and political-ideological unity. The item underlines the fact that the working people from Arad were represented at the meeting from Bucharest.

**LUPTA MASELOR POPULARE DIN BANAT ORGANIZATĂ ȘI
CONDUSĂ DE P.C.R. PENTRU APĂRAREA INDEPENDENȚEI
ȘI SUVERANITĂȚII STATULUI ROMÂN
(1918 — 1944)**

GH. I. OANCEA

MOTTO:

„Întreaga epocă de la 1918, pînă la eliberarea de sub jugul fascist a fost jalonată de nenumărate bătălii de clasă purtate de oamenii muncii de la orașe și sate împotriva exploatării, a dominației capitalului străin, pentru dreptate socială și independență națională“.

NICOLAE CEAUȘESCU

Așa cum se subliniază în Programul P.C.R., de făurire a societății socialiste multilateral dezvoltate și de înaintare a României spre comunism, „unirea Transilvaniei cu România a constituit înfăptuirea firească a năzuinței seculare de unitate a poporului nostru, a visului pentru care au luptat și s-au jertfit nenumărate generații de înaintași, împlinirea unei necesități obiective a însăși dezvoltării istorice¹. Referindu-se la consecințele făuririi statului național unitar român, secretarul general al P.C.R., tovarășul Nicolae Ceaușescu, preciza că Unirea din 1918 „a deschis calea spre dezvoltarea națiunii, a creat cadrul propice pentru o mai accentuată evoluție a economiei, științei și culturii, pentru intensificarea mișcării revoluționare a clasei muncitoare, a activității tuturor forțelor progresiste ale societății“².

Într-adevăr, făurirea statului național unitar român a avut consecințe pozitive nu numai asupra procesului istoric de dezvoltare a culturii materiale și spirituale a poporului român, ci și asupra **posibilităților de în-**

¹ *Programul Partidului Comunist Român de făurire a societății socialiste multilateral dezvoltate și înaintare a României spre comunism*, Edit. politică, București, 1975, pp. 37—38.

² Nicolae Ceaușescu, *România pe drumul desăvîrșirii construcției socialiste*, vol. 3, Editura politică, București, 1969, p. 706.

tărire a capacității de apărare a acestor valori, a independenței și suveranității. Deși pînă la instaurarea hitlerismului în Germania (30 ianuarie 1933), independența și suveranitatea statelor mici și mijlocii din centrul și sud-estul Europei erau mai puțin amenințate, totuși așa cum atenționa marele savant român, Grigore Antipa, „**România ca stat mic, rîvnit de toți vecinii ei, a avut și are încă, pe multe alte terenuri, de dus asemenea lupte pentru apărarea drepturilor ei de suveranitate**”³. Precizarea făcută de savantul român corespundea tendințelor manifestate de monopolurile străine de a acapara, după 1918, principalele bogății ale țării noastre. Așa se și explică de ce printre obiectivele luptei revoluționare a maselor populare din România era și acela al luptei împotriva capitalismului străin. Clasa muncitoare, forțele democratice, patriotice și progresiste erau pe deplin conștiente că odată cu pătrunderea capitalului străin și acapararea de către acesta a principalelor bogății, statul nostru slăbea. De aceea, sublinia secretarul general al P.C.R., tovarășul Nicolae Ceaușescu, că **întreaga epocă de la 1918, pînă la eliberarea de sub jugul fascist a fost jalonată de nenumărate bătălii de clasă purtate de oamenii muncii de la orașe și sate împotriva exploatării, a dominației capitalului străin, pentru dreptate socială și independență națională**”⁴.

Problema luptei pentru apărarea independenței și suveranității statului român și-a găsit loc de cinste în programele și manifestele politice ale mișcării muncitorești și socialiste din țara noastră. Ele exercitau o puternică forță de atracție asupra clasei muncitoare și asupra maselor largi de oameni ai muncii care vedeau în aceste documente programatice, ce făceau referiri la necesitatea redresării și dezvoltării economice a României, nu numai un mijloc de ameliorare a condițiilor de muncă și de trai a celor exploatați, de asigurare a unui nivel corespunzător de viață, ci și un mijloc de mobilizare și orientare în luptă prin care forțele revoluționare, democratice, progresiste și patriotice din România puteau să contribuie, într-o măsură mult mai mare, la păstrarea independenței economice și politice a țării⁵. Promovarea de către statele fasciste a unei politici revanșarde și revizioniste, a îngrijorat opinia publică din România. Luînd cuvîntul în Parlamentul României, deputații socialiști au susținut, în mod argumentat și logic, necesitatea situării guvernului român pe o poziție mult mai hotărîtă în promovarea unei politici externe de apărare a tratatelor de pace, a status-quo-lui în Europa, de pace și bună vecinătate cu toate statele, politică care să asigure statului român garanția apărării și consolidării unității sale, a independenței și suveranității⁶.

Făurirea Partidului Comunist Român, ca rezultat al maturizării politice și ideologice a proletariatului român, a voinței clasei muncitoare de

³ *Politica externă a României*, București, 1925, p. 160.

⁴ Nicolae Ceaușescu, *op. cit.*, p. 719.

⁵ Ion Popescu-Puțuri, A. Deac, *Crearea P.C.R. (mai 1921)*, Editura științifică, București, 1971, p. 119.

⁶ „Socialiștii în Banat”, cuvîntare ținută în ședința Senatului din 2 iulie 1920 de George Grigorovici, Cernăuți, Ed. ziarului „Vremea nouă”, 1920, pp. 20, 25—28, 39, 47—53, 58, 60—61.

a avea o organizație revoluționară puternică, capabilă să o conducă pe drumul eliberării sociale, economice și politice, a marcat o nouă etapă, superioară, în organizarea și conducerea luptei clasei muncitoare, a maselor muncitoare pentru apărarea independenței și suveranității statului român.

Această poziție adoptată de către P.C.R., a avut un puternic ecou în rîndurile forțelor revoluționare, democratice, progresiste și patriotice din Banat care se opuneau atît pătrunderii capitalului străin cît și revizionismului ce amenința integritatea gliei strămoșești. Deși într-o oarecare măsură poziția de apărare a independenței economice și politice a statului român, promovată, cu consecvență de către Partidul Comunist Român, coincidea cu politica „prin noi înșine“ aplicată în 1922 de către guvernul liberal, totuși sub aspectul scopului urmărit existau mari deosebiri. Tocmai aceste deosebiri fundamentale a determinat Congresul al II-lea al P.C.R., ținut în octombrie 1922, la Ploiești, ca în „Rezoluția Specială“ adoptată cu această ocazie să se precizeze că „**lupta burgheziei românești împotriva capitalului străin nu este decît o formă goală, sub care se ascunde o politică de alianță cu capitalul antantist pentru exploatarea țării**“⁷.

În rezoluția adoptată se făcea cunoscut că „**Partidul Comunist Român a considerat — printre sarcinile sale de prim ordin — lupta pentru independență a României față de capitalul european-occidental, ca și față de cel american, ca o garanție reală a păcii**“⁸.

Perioada anilor 1922-1928, cunoscută în istorie ca perioada stabilizării relative a capitalismului, a fost marcată, sub aspectul vieții politice europene, de apariția fascismului ca rezultat al contradicțiilor sistemului capitalist și al reacției forțelor reacționare burgheze împotriva avîntului revoluționar. În România acest fenomen avea să fie prezent încă din primii ani de după primul război mondial, avînd la început o coloratură pronunțat naționalistă și antisemită⁹. Tocmai această coloratură a trezit interes în rîndurile cercurilor extremiste de dreapta ale burgheziei și moșierimii pentru că ele considerau binevenită orice acțiune cu caracter diversionist prin care urmăreau abaterea maselor muncitoare de la problemele majore ale societății capitaliste românești¹⁰.

Forța politică care a înțeles gravitatea pericolului pe care organizațiile cu orientare fascistă ca Liga Național Creștină (1923) și Legiunea Arhanghelului Mihai (1927), îl prezentau pentru libertățile democratice, independența și suveranitatea statului român a fost Partidul Comunist Român. Referindu-se la rolul pe care organizațiile cu o orientare fascistă-hitleristă din România, l-au avut în trădarea intereselor naționale ale poporului român, secretarul general al Partidului Comunist Român,

⁷ „Socialismul“ din 19 și 22 oct. 1922.

⁸ „Lupta de clasă“ nr. 1, din iunie 1926.

⁹ Ion Babici, *Solidaritate militantă antifascistă 1933—1939*, Ed. politică, București, 1972, p. 19.

¹⁰ M. Fătu, I. Spălățelu, *Garda de fier. Organizație teroristă de tip fascist*, Ed. politică, București, 1971, pp. 33-46.

Nicolae Ceaușescu, arăta că „fenomenul cel mai caracteristic al tendințelor îl constituie crearea organizației teroriste de tip fascist, Garda de fier și impunerea ei în viața politică a țării. Mișcarea legionară, agentura hitlerismului în România, aservită în întregime imperialismului german, a dus o politică profund antinațională, prejudiciind grav interesele poporului român. În cîrdășie cu reprezentanții burgheziei monopoliste, ea a trădat interesele poporului român, a subordonat țara dominației Germaniei hitleriste, punînd în pericol însăși existența României ca stat independent și suveran”¹¹. Această atitudine trădătoare a determinat ziarul „Socialismul”, din 7 decembrie 1922, să tragă semnalul de alarmă și să precizeze că „muncitorimea are datoria să înăbușe așa cum se cuvine încercările fasciste ale bandelor antisemite”¹².

Cel de al patrulea deceniu al secolului nostru, marcat de criza economică de supraproducție din anii 1929—1933, a constituit atît pentru omenire cît și pentru poporul român o perioadă de profunde frămîntări sociale și politice care reflectau, pe de o parte ascuțirea contradicțiilor fundamentale ale capitalismului, iar pe de altă parte o vigoasă ridicare la luptă a forțelor democratice și progresiste.

În această perioadă, ca rezultat al politicii „porților deschise”, promovată de guvernele de factură național-țărănistă, s-a accentuat dependența economică și politică a României față de monopolurile și statele imperialiste din occident. Calea de aservire a țării folosită de guvernele național-țărăniste a fost împrumuturile financiare obținute prin concesionarea principalelor bogății și venituri ale României. Consecințele acestor împrumuturi s-au resimțit imediat atît pe plan social, cît și pe cel național. Trusturile occidentale au instituit un control direct în țara noastră, prin numirea unor „experti” în frunte cu Charles Rist. Acesta, fiind numit „consilier tehnic” pe lângă Banca națională, dădea dispoziții cu caracter obligatoriu guvernului român.

La accentuarea pierderii independenței și suveranității statului nostru, un rol important l-au avut măsurile de „asanare” a „planului de la Geneva”. Comuniștii au dezavuat acest plan, considerîndu-l, de la bun început, un atentat la ceea ce poporul român avea mai de preț — libertatea națională, independența și suveranitatea patriei¹³.

Venirea lui Hitler la putere, în 30.I.1933, și promovarea unei politici de forță pe plan extern a făcut ca Germania să devină, în scurt timp, centrul reacțiunii imperialiste din Europa și pericolul numărul unu al independenței și suveranității statelor mici și mijlocii din centrul și sud-estul Europei. Noua situație ridica probleme deosebite pentru țara noastră. Datorită poziției sale strategice, a resurselor ei economice, România a devenit, după 1933, unul dintre obiectivele importante ale expansiunii

¹¹ Nicolae Ceaușescu, *Partidul Comunist Român — continuator al luptei revoluționare și democratice a poporului român, al tradițiilor mișcării muncitorești și socialiste din România*, Ed. politică, București, 1966, p. 39.

¹² „Socialismul” din 7 decembrie 1922.

¹³ N.Z. Lupu, *Planul de la Geneva. Implicațiile lui politice în România 1932—1933*, Ed. politică, București, 1923.

economice, politice și teritoriale a Germaniei hitleriste. Pentru a determina cercurile politice conducătoare burgheze din România să accepte pretențiile tot mai mari economice, politice și militare, Hitler și cei din anturajul său, au început să sprijine tendințele revizioniste ale Ungariei horthyste. Atît documentele de arhivă, cît și presa consemnează că imediat după ce Hitler a preluat puterea în Germania, primul ministru ungar, Gömbös Gyula, a plecat în Germania, în iunie 1933, într-o vizită oficială. Cu această ocazie, Gömbös ajunge la înțelegerea cu Hitler perfectată în septembrie același an, ca Ungaria să-și realizeze planurile revizioniste în conformitate cu programul de expansiune și de dominație a Germaniei naziste¹⁴.

În asemenea condiții, lupta împotriva revizionismului, pentru apărarea integrității teritoriale a României a trecut în prim plan al activității Partidului Comunist Român, a celorlalte partide democratice, progresiste, a tuturor forțelor patriotice antifasciste din țara noastră. Presa cu orientare de stînga, patriotică, informa pe larg opinia publică din Banat despre atitudinea hotărîtă a poporului român de a-și apăra cu arma în mînă granițele sale istorice și etnice. De exemplu, ziarul cu orientare democratică, „Dimineata“ făcea cunoscut că „revizuirea, mai ales în ceea ce privește granițele României, va pune poporul românesc în stare de energică apărare“¹⁵.

Pe o asemenea poziție s-a situat și o parte a burgheziei din țara noastră ale cărei interese economice și politice erau strîns legate de statele capitaliste occidentale ce se situau pe poziția apărării tratatelor de pace, a status-quo-ului în Europa. Așa e cazul lui I.G. Duca care, în mai 1933, atrăgea atenția că numai „strîns uniți înăuntru și mînă în mînă cu aliații noștri din afară, vom apăra împotriva oricui pămîntul care e al nostru și pe care, după atîtea veacuri de suferințe l-am cîștigat prin sînge și vitejie“¹⁶. Asemenea declarații trezeau în rîndurile oamenilor muncii din Banat puternice sentimente de patriotism, exprimate deschis cu ocazia manifestărilor ce au avut loc la Timișoara și în celelalte centre din Banat, în ziua de 29 mai 1933¹⁷ și iulie-august cînd s-au aniversat 16 ani de la marea epopee românească de la Mărășești, Mărăști și Oituz. Cu această ocazie masele populare din Banat, ca și din restul țării, declarau că „dacă se va încerca o tulburare a păcii, dacă se va încerca o agresiune, ca și cea din 1914, atunci România este gata să-și îndeplinească datoria de a apăra pacea, de a apăra dreptatea, de a apăra tratatele“¹⁸.

Aniversarea a cincisprezece ani de la marele act național de la Alba-Iulia, din 1 decembrie 1918, prin care națiunea română a hotărît, prin a sa voință și de nimeni forțată, că teritoriile românești aflate sub domi-

¹⁴ Ladislau Bányai, *Pe tîgașul tradițiilor Irășești*, Ed. politică, București, 1971, p. 186.

¹⁵ „Dimineata“ din 7 mai 1933.

¹⁶ *Ibidem*, din 30 mai 1933.

¹⁷ *Ibidem*, din 7 august, 1933.

¹⁸ *România și revizuirea tratatelor*, Ed. Monitorul oficial și imprimeriile statului, București, 1934, p. 77.

nația străină să revină în granițele istorice și etnice ale poporului român a constituit pentru masele populare din Banat un nou prilej de a-și manifesta dorința de a fi în primele rînduri în lupta poporului român pentru apărarea integrității teritoriale a statului român. Ca urmare a acestei dorințe și pentru a imprima luptei antirevizioniste un caracter organizat, în decembrie 1934 la Timișoara s-a constituit Liga antirevizionistă română, secția județul Timiș-Torontal. Înțelegînd imperativul vremii și scopul pentru care a fost constituită, Liga a organizat numeroase acțiuni protestatare. Așa este cazul demonstrației antirevizioniste din 16 decembrie 1934 de la Timișoara la care au participat peste 30.000 de țărani veniți din cele 263 de comune și sate bănățene¹⁹. Fiind în deplin consens cu interesele naționale, aceste acțiuni protestatare nu întîmpinau greutăți din partea statului român, dimpotrivă, ele erau încurajate.

Cunoscînd și avînd deplină încredere în voința, puterea și capacitatea de luptă a poporului român, ministrul de externe al României, Nicolae Titulescu spunea : „străinătatea nu cunoaște puterea pe care o dă românilor credința că ei nu și-au spus încă cuvîntul în evoluția internațională. Revizuirea nu este pentru România numai amputarea moșiei strămoșești. Revizuirea este amputarea atribuțiunilor istorice ale neamului nostru, tocmai în clipa în care el și-a desăvîrșit unitatea”²⁰.

Voința de luptă a maselor populare din Banat împotriva pericolului fascist, ce amenința libertatea și independența națională a poporului român, s-a manifestat puternic și cu ocazia campaniilor de protest organizate de către Partidul Comunist Român împotriva procesului de la Leipzig, pentru eliberarea comuniștilor acuzați de hitleriști de incendierea Reichstagului²¹. În septembrie și octombrie 1933 la Timișoara și în celelalte centre din Banat au avut loc puternice manifestații, cu care ocazie muncitorii au cerut stingerea incendiului²². În urma protestelor ridicate de toți oamenii muncii din lumea întregă și a netemeinicii acuzațiilor, tribunalul hitlerist a fost nevoit la 23 decembrie 1933 să pronunțe achitarea acuzaților²³. Aceeași atitudine de solidaritate militară au avut-o masele populare din Banat cu lupta proletariatului german pentru salvarea luptătorilor antifasciști germani arestați, închiși și maltratați de către hitleriști în frunte cu E. Thälmann. Acțiuni în sprijinul antifasciștilor din Germania au avut loc, de asemenea, în primăvara anului 1935 în rîndurile muncitorilor din Arad, Reșița și alte localități²⁴.

Tentativa de anexare a Austriei la Germania, organizată de Hitler în 1934, cu sprijinul coloanei a V-a, a indignat opinia publică din România, inclusiv din Banat. Organizația regională a P.S.D. din Banat și membrii săi și-au exprimat întreaga lor adeziune cu ocazia intervenției pe care

¹⁹ „Cuvîntul satelor” din 16 și 25 decembrie 1934, p. 3.

²⁰ Ion Babici, *op. cit.*, p. 59-79.

²¹ *Ibidem*, p. 70.

²² *Ibidem*, p. 73.

²³ *Ibidem*, p. 91.

²⁴ *Ibidem*, pp. 59-79.

conducerea superioară a P.S.D. a făcut-o către primul ministru, Gh. Tătarăscu, în legătură cu evenimentele din Austria. **Hitlerizarea sau fascizarea ei (Austriei — n.n.) inevitabile, fie una, fie alta, după înfrîngerea democrației — se spune în memoriu — va provoca cu siguranță izbucnirea unui conflict armat ... Credem că se impune ca România să intervină ea însăși și să determine și un demers colectiv al Micii Antante pentru menținerea regimului democrat în Austria, singurul care poate asigura independența Austriei și, prin aceasta, însăși pacea Europei**²⁵. Aceste luări de poziții demonstrau atitudinea fermă a social-democrației din Banat de a se situa în primele rînduri ale luptei poporului român împotriva fascismului, revizionismului, pentru apărarea integrității teritoriale a statului român. Forța politică care a înțeles temeinic că numai printr-un front comun, în care să intre toate forțele progresiste, patriotice ale națiunii române, se va putea apăra cu succes libertățile democratice, cît și integritatea teritorială a statului român, a fost P.C.R. Apelurile sale făcute în anii 1933 și 1934 către conducerea superioară a P.S.D. de realizare a Frontului Unic Muncitoresc n-au rămas fără ecou în Banat. Înțelegînd importanța realizării Frontului Unic Muncitoresc în lupta generală a poporului român împotriva fascismului, pentru apărarea independenței și suveranității statului român, Congresul regional al P.S.D. pentru Transilvania și Banat, din 8—9 septembrie 1934, consemna în rezoluția adoptată „necesitatea activizării P.S.D. în direcția conlucrării efective cu acele partide și grupări democratice care se situau pe poziția luptei împotriva fascismului, pentru apărarea libertăților democratice, a independenței și suveranității statului român”²⁶. În consecință, Congresul regional din Transilvania și Banat propune convocarea neîntîrziată a ședinței Plenare a C.C. al P.S.D. care, la rîndul său, cumpănind toate posibilitățile, „să ia contact și să stabilească normele de conlucrare efectivă cu acele partide și grupări democratice, care — ca și noi — înțeleg să lupte și să aducă jertfe pentru izbînda cauzei democrației și progresului”²⁷.

Adoptarea unor astfel de atitudini, demonstra că în Banat exista o atmosferă propice realizării Frontului Unic antifascist și antirăzboinic, mai ales după 17 octombrie 1934 cînd la inițiativa Partidului Comunist Român s-au pus bazele unui acord, încheiat între Comitetul Național Antifascist și Partidul Socialist Unitar, iar mai tîrziu între cele două și Liga muncii. Acordul încheiat între cele trei organizații de masă, prevedea formarea unui organ central de coordonare a tuturor acțiunilor cu caracter antifascist și antirăzboinic.

Referindu-se la importanța luptei comune împotriva fascismului, ziarul „Proletarul” sublinia necesitatea „unei colaborări cinstită cu organizațiile întovărășite pentru a putea spori puterea de rezistență contra fascismului și războiului din ce în ce mai amenințătoare și a pregăti mobilizarea maselor largi contra acestei primejdii”²⁸.

²⁵ „Lumea Nouă” din 7 ianuarie 1934.

²⁶ *Ibidem*, din 16 septembrie 1934.

²⁷ *Din lupta antifascistă, pentru independență și suveranitatea României*, București, 1971, p. 13.

²⁸ „Proletarul” din 4 noiembrie 1934.

Chemarea lansată de ziarul „Proletarul“ la front unic a găsit un puternic ecou în rîndurile proletariatului din Banat. „**Şase mii de muncitori, purtînd drapele roşii şi pancarde cu lozinci revoluţionare au demonstrat pe străzile oraşului Reşiţa cîntînd Internaţionala, cerînd pîine, pace şi drepturi democratice, exprimîndu-şi voinţa de a împiedeca venirea la putere a fascismului în România**“²⁹.

Lupta antifascistă, pentru apărarea independenţei şi suveranităţii statului dusă de muncitorii reşiţeni a căpătat forme noi după Congresul al VII-lea al Internaţionalei Comuniste care, debarasîndu-se de unele practici dăunătoare unităţii clasei muncitoare, a cerut partidelor comuniste să colaboreze cu partidele social-democrate în vederea realizării frontului antifascist. Ca urmare, Partidul Comunist Român îşi intensifică activitatea pentru făurirea unităţii de acţiune a clasei muncitoare şi strîngerea în jurul ei a tuturor păturilor şi categoriilor sociale interesate în propăşirea democratică a ţării, apărarea păcii şi a independenţei naţionale³⁰. Atacarea Abisiniei de către Italia fascistă, în octombrie 1935, a stîrnit în rîndurile oamenilor muncii din Banat o puternică reacţie de dezaprobare şi condamnare a acestei agresiuni. Subliniind pericolul pe care-l prezenta agresiunea Italiei fasciste asupra Etiopiei pentru pacea şi securitatea popoarelor din Europa şi celelalte continente, Partidul Comunist Român atrăgea atenţia, în acele zile, că „**aventura mussoliniană a încurajat şi dezlănţuit puterile militarismului fascist în lumea întreagă**“³¹.

Considerînd că numai prin unirea tuturor forţelor revoluţionare, democratice, patriotice şi antifasciste într-un singur front se va putea face faţă pericolului legionar şi fascist, C.C. al P.C.R. a publicat, în toamna anului 1935, un document de o mare importanţă istorică intitulat: „**Sarcinile Partidului Comunist din România faţă de pericolul unui nou război imperialist**“ prin care stabilea sarcinile pentru „**atragerea întregului popor muncitor în lupta largă şi efectivă ... contra acestor planuri imperialiste**“³². „**Noi, comuniştii — se spunea în material — sîntem gata să apărăm cu arma în mînă independenţa României dacă ţara noastră ar fi silită să ducă un război naţional de apărare contra imperialismului fascist**“³³.

Răspîndirea în Banat, prin intermediul Comitetului teritorial pentru Transilvania şi Banat al P.C.R., a acestui document şi cunoaşterea lui de către un număr mare de muncitori, a făcut ca sarcinile stabilite de P.C.R. să capete un contur tot mai clar şi tot mai mult să fie traduse în viaţă. Rezultatul a fost că în Banat ca şi în restul ţării, acţiunile cu caracter protestatar capătă tot mai mult un conţinut politic. Ocuparea, în 1936, prin forţa armelor, de către Germania hitleristă, a regiunii de-

²⁹ *Din lupta antifascistă...*, p. 20.

³⁰ N. Cimponieru, *Reşiţa luptătoare*, Ed. ştiinţifică, Băneşti, 1965, pp. 195-196.

³¹ *Documente din istoria P.C.R. 1917—1944*, Ed. a II, pp. 325-326.

³² *Documente din istoria Partidului Comunist din România 1934—1937*, ESPLP, Bucureşti, 1957, p. 311.

³³ *Din lupta antifascistă...*, p. 48.

militarizate, Renania, constituirea blocului militar agresiv, Axa Berlin-Roma, cât și intervenția militară organizată, împreună cu Italia fascistă, în Spania, au îngrijorat tot mai mult opinia publică din România.

Intuind cu clarviziune științifică primejdia ce plana asupra poporului român, Partidul Comunist Român, atrăgea atenția, prin broșura publicată la începutul anului 1936, că : „**independența poporului român este amenințată de statele din blocul fascist...**“ care în caz de victorie „**va șterge țara noastră de pe harta Europei, va distruge bazele înseși ale existenței naționale a unui popor care a luptat 2000 de ani pentru ființa, unitatea și libertatea sa**“³⁴. În încheierea documentului, P.C.R. sublinia deplina sa încredere în capacitatea de luptă și justetea cauzei poporului român. „**Poporul român — se spunea în broșură — își va mobiliza toate slăvitele sale tradiții de luptă pentru independență și libertate și, în frunte cu proletariatul său, va sări la arme pentru a respinge pe cotropitorii imperialiști de sub semnul crucii încîrligate hitleriste și al coroanei habzburgice horthyste și a-și apăra existența**“³⁵.

Difuzată prin interemediul comuniștilor, broșura a avut în Banat un puternic ecou. Mobilizați de către organizațiile de masă cu orientare antifascistă și patriotică, oamenii muncii din Banat, români, maghiari, germani, sîrbi și de alte naționalități au manifestat împotriva fascismului, pentru apărarea integrității teritoriale a statului român. Exemplul cel mai elocvent îl constituie marea demonstrație a oamenilor muncii din Banat, ținută în ziua de 24 mai 1936 și la care au participat peste 50.000 de muncitori, țărani și intelectuali. Cu această ocazie demonstrații au strigat : „Jos fascismul!“, „Jos revizionismul“³⁶. Cînd la 14 iulie 1936 guvernul liberal prezidat de Gh. Tătărescu a reînnoit mandatul dat lui N. Titulescu, ministrul de externe al României, pentru încheierea unui pact de asistență mutuală cu guvernul U.R.S.S.-ului, opinia publică din Banat, luînd la cunoștință, prin intermediul presei locale, s-a declarat în deplin acord cu hotărîrea guvernului.

Aniversarea, la 16 august 1937, a două decenii de la memorabilele bătălii de la Mărăști, Mărășești și Oituz, purtate de armata română împotriva cotropitorilor germani, a prilejuit pentru populația Banatului un nou moment de a-și manifesta împotriva fascismului german hotărîrea de a apăra cu arma în mînă granițele țării noastre. Reluînd și publicînd articolul apărut în „Cuvîntul liber“ „16 august 1916—16 august 1936“, ziarele locale din Banat se pronunțau, în numele cititorilor, pentru apărarea independenței statului român.

Lupta împotriva fascismului și legionarismului, pentru apărarea libertăților democratice, a independenței și suveranității statului român, s-a intensificat în întreaga țară, inclusiv în Banat, după Plenara C.C. al P.C.R. din iulie 1936. Ținînd seama de situația existentă în România, Plenara a dat noi indicații de mare însemnătate, pentru realizarea uni-

³⁴ *Ibidem*, p. 56.

³⁵ *Ibidem*.

³⁶ „Dimineața“ din 26 mai 1936.

tății de acțiune a clasei muncitoare ca temelie a Frontului popular anti-fascist. Atrăgînd atenția asupra pericolului fascist-revizionist ce amenința integritatea teritorială a țării noastre, Plenara făcea aprecierea că „un triumf al hitlerismului ar duce la dezmembrarea României în folosul țărilor vecine fasciste și la înrobirea poporului român, la acapararea tuturor bogățiilor țării de către imperialismul german”³⁷. Pentru înlăturarea unui asemenea pericol Plenara a trasat ca sarcină P.C.R. să treacă imediat la mobilizarea tuturor forțelor sociale pentru a se organiza „rezistența față de un atac posibil din partea fascismului german asupra României”³⁸.

Dorind să facă cunoscută poziția clară de detașament al clasei muncitoare față de lupta întregului popor dusă împotriva fascismului, pentru apărarea independenței și suveranității statului român, Plenara sublinia că „muncitorii vor considera necesară apărarea fiecărei palme de pământ a țării ... și vor intra în primele rinduri ale luptătorilor pentru respingerea agresiunii fasciste”³⁹.

Declarațiile făcute de Plenara C.C. al P.C.R. din iulie 1936 au găsit, prin intermediul comuniștilor, în rîndurile oamenilor muncii din Banat o totală adeziune. Documentele de partid și de arhivă confirmă că în perioada anilor 1933—1936 în Banat au avut loc numeroase acțiuni cu caracter antirevizionist. De exemplu, la chemarea Comitetului Român Pentru Pace, comitetele locale din Banat au organizat în cursul lunilor noiembrie și decembrie 1936 întruniri antirevizioniste la care au participat peste 40.000 de muncitori, țărani și intelectuali⁴⁰. Cu această ocazie demonstranții au manifestat împotriva fascismului, legionarismului, pentru apărarea țării. La mobilizarea maselor muncitoare din Banat la luptă împotriva pericolului fascist ce amenința independența și suveranitatea statului român, un rol important l-a jucat lucrarea publicistului clujean Eugen Toth, intitulată „Înarmarea clandestină a revizionismului maghiar”, în care autorul arăta că „România, santinela păcii în sud-estul Europei, trebuie să lupte din răzputeri contra germeilor războiului pe care-i răspîndește himera revizionistă. Deci se impune ca România să se pună în fruntea propagandei antirevizioniste internaționale”⁴¹.

Cunoscută de către muncitori, broșura a avut un larg ecou în Banat. Documentele de partid, de arhivă și presa cu orientare democratică subliniază că „muncitorii reșițeni și-au manifestat hotărîrea de a lupta cu arma în mînă împotriva asaltului fascismului pe plan mondial”⁴². Ca o expresie a acestei hotărîri a fost sprijinul material pe care l-au dat comuniștilor și antifasciștilor români ce luptau în Spania. Animați de dorința de a fi alături de lupta poporului spaniol împotriva fascismului, comuniștii de la Reșița, sprijiniți de elementele patriotice, cinstite din rîn-

³⁷ *Din lupta antifascistă...*, p. 56.

³⁸ *Documente din istoria P.C.R. 1934—1937*, ESPLP, București, 1957, p. 439.

³⁹ *Ibidem*.

⁴⁰ „Dimineata”, din 6 octombrie 1936.

⁴¹ Eugen Toth, *Înarmarea clandestină a revizionismului maghiar*, Văcărești, 1935 p. 108.

⁴² E. Cimponeriu, *op. cit.*, p. 214.

dul social-democraților, au organizat adunări și conferințe la care veneau sute de muncitori să se informeze despre evenimentele din Spania și să protesteze împotriva intervenției Germaniei hitleriste și a Italiei fasciste. În același timp, la cinematograful muncitoresc din același oraș rulau filme care evocau eroismul poporului spaniol în lupta împotriva intervenționiștilor hitleriști și fasciști. Prezente în aceste patriotice acțiuni au fost organizațiile tineretului comunist și social-democrat. Tinerii uteciști și social-democrați afixau în uzină și în clădirea sindicatului foto-montaje cu vederi din Spania, și strângeau bani pentru luptătorii comuniști români din Spania. Pe aceeași poziție de solidaritate s-au situat și muncitorii din orașul Arad. În documentele de arhivă și presa vremii se consemnează că **„forțele democratice din orașul Arad, în frunte cu comuniștii, și-au manifestat solidaritatea lor militantă cu republicanii spanioli ... În acest scop, s-a constituit un comitet alcătuit din comuniști, activiști sindicali de diferite convingeri politice, tineri social-democrați. Comitetul a strâns bani pentru republicanii spanioli și a sprijinit plecarea de voluntari în Spania pentru a lupta cu arma în mână împotriva fascismului. Printre cei care au plecat și s-au distins prin eroismul lor a fost și Gh. Adorian și Gh. Faur”**⁴³.

Un prilej deosebit de favorabil acțiunilor cu un pronunțat caracter antifascist și antirevizionist, pentru pace, pentru apărarea independenței și integrității statului român l-a constituit, pentru masele populare din Banat, campania de pregătire a participării unei delegații din România la Congresul mondial pentru pace de la Bruxelles, din 3-5 septembrie 1936. În adunările care s-au ținut pentru alegerea delegaților cei prezenți au hotărât ca delegații aleși să facă cunoscut la Congres că **„sînt pentru inviolabilitatea tratatelor și că orice violare înseamnă război”**⁴⁴, iar moțiunile adoptate cu această ocazie evidențiau dorința maselor populare din Banat de a fi prezente la apărarea independenței și integrității teritoriale a statului român. La conferința Madoszului din 3-4 ianuarie 1937, ținută la Brașov, cei 42 de delegați, printre care și delegații județelor Timiș-Torontal, Caraș, Severin și Arad, au manifestat aceeași atitudine patriotică, cerînd front unic în lupta împotriva fascismului și legionarismului, pentru apărarea hotarelor țării noastre⁴⁵. Cu această ocazie delegatul timișorean, MELIUSZ JOSZEF, în numele organizației oamenilor muncii de naționalitate maghiară din Timișoara și-a asumat răspunderea sprijinirii luptei poporului român pentru apărarea independenței și integrității teritoriale a statului român⁴⁶. În rezoluția adoptată cu această ocazie se atrăgea atenția că **„niciodată n-a fost mai mare nevoie de solidaritatea forțelor doritoare de pace decît astăzi Vrem să trăim în pace și sîntem împotriva violării tratatelor internaționale”**⁴⁷.

⁴³ W. Marin. *Aspecte din contribuția forțelor patriotice din Arad, la lupta antifascistă condusă de P.C.R. (1933-1936)*, în „Județul Arad pe coordonatele țării, în anii Republicii”, Arad, 1973, p. 301.

⁴⁴ *Din lupta antifascistă...*, p. 56.

⁴⁵ Ladislau Bányai, *op. cit.*, p. 136.

⁴⁶ *Ibidem*, p. 201.

⁴⁷ *Ibidem*, p. 202.

Ocuparea Austriei, la 11 martie 1938, de către Germania hitleristă a produs în rândurile oamenilor muncii din Banat ca și din restul țării o profundă dezaprobare și îngrijorare privind securitatea granițelor statului român. Această reacție s-a datorat faptului că în Banat s-a dus o susținută muncă de clarificare ideologică-politică a maselor muncitoare privind pericolul pe care hitlerismul german și revizionismul maghiar îl prezentau pentru securitatea granițelor statului român. În fruntea acestei munci au stat comuniștii din Timișoara, Reșița, Arad, Lugoj, Caransebeș, Anina, Otelul Rosu și din alte centre. Documentele vremii consemnează că la Atelierele C.F.R., din Timișoara comuniștii organizau mitinguri cu care ocazie condamnau agresiunile Germaniei hitleriste. Asemenea mitinguri au fost organizate și la celelalte întreprinderi din Timișoara. Deși aceste acțiuni aveau un profund continut patriotic și erau în deplină concordanță cu interesele generale ale poporului român, totuși autoritățile carliste au trecut la depistarea și arestarea comuniștilor. Au fost arestați 9 comuniști de la Atelierele C.F.R. din Timișoara. La puțin timp ei au fost judecați și condamnați de către Tribunalul Militar din Timișoara la ani grei de închisoare⁴⁸.

Publicarea de către C.C. al P.C.R. a manifestului intitulat „Pentru unitate“! prin care se atrăgea atenția că **„acum după ocuparea Austriei de către Germania hitleristă, numai orbii și vînduții nu pot vedea ce pericol amenință independența poporului român“**⁴⁹, a determinat o și mai puternică reacție a maselor populare împotriva politicii agresive a Germaniei hitleriste. Această stare de spirit antifascistă și antirevizionistă puternic prezentă în rândurile oamenilor muncii din Banat, era menținută și de presa democratică și patriotică din Banat. De exemplu, ziarul timișorean „Cuvîntul satelor“ din 1 octombrie 1938, atrăgea atenția, prin articolul intitulat „Gata la datorie“ că **„războiul amenință pe vecinii noștri cehoslovaci. Deci trebuie să stăm și noi de veghe. După ce face cunoscut eroismul armatei române la Mărăști, Mărășești și Oituz, ziarul conchide: „Astăzi cînd se pune în discuție schimbarea granițelor fixate prin tratatele de pace de acum douăzeci de ani, noi plugarii români de pe aceste meleaguri, care am știut să murim pe cîmpiile Galiției pentru vulturul cu două capete ale Habsburgilor, cu atît mai mult vom ști să ne apărăm pămîntul strămoșesc, la caz de nevoie, să ne apărăm granițele naturale și istorice ale țării noastre“**⁵⁰. Indignarea oamenilor muncii din Banat a cunoscut noi proporții după acordul de la München din 29 septembrie 1938, prin care Germania hitleristă smulgea, prin amenințare, din trupul Cehoslovaciei regiunea Sudetă, și totodată posibilitatea de a-și realiza dominația economică și politică asupra țărilor din sud-estul Europei, pentru a le transforma într-o bază de aprovizionare și strategică în vederea viitoarelor sale agresiuni.

⁴⁸ „Neue Zeitung“ din 7 mai 1938.

⁴⁹ *Documente din istoria Partidului Comunist Român*, Ed. P.M.R., 1951, p. 294.

⁵⁰ „Cuvîntul satelor“ din 2 octombrie 1938, p. 1.

În aceste condiții, situația țării noastre se înrăutățise și mai mult. „**România după München** — preciza organul de presă al C.C. al P.C.R., **Scînteia** — e mai mult ca oricînd o țară pîndită... de sălbatica fiară, îm-bătută de singele jertfelor sfișiate, care este fascismul german⁵¹. Soluția pe care o propunea P.C.R. pentru prevenirea acestui pericol era lupta cu arma în mînă. „**Muncitorimea română și avangarda sa comunistă** — se preciza în același ziar — stă însă de veghe, neclintită în dragostea ei de țară și în curajul său de luptă. **Partidul nostru nu va cruța nici o efortare, nici o jertfă pentru a strînge laolaltă muncitorimea și a o porni în fruntea acțiunii de unire a tuturor forțelor dornice să apere pacea și independența României⁵².**

Înțelegînd în mod just valoarea națională a apelului pe care P.C.R., îl făcea prin ziarul „Scînteia“ de mobilizare a tuturor forțelor antifasciste patriotice la acțiuni de solidaritate cu lupta poporului cehoslovac, împotriva agresiunii hitleriste, Comitetul teritorial pentru Ardeal și Banat al P.C.R. a adoptat o hotărîre specială cu privire la organizarea de demonstrații și mitinguri, pentru condamnarea agresiunii hitleriste în Cehoslovacia și a revizionismului horthyst. Semnificativ este faptul scos în relief de documentele și presa vremii, că la aceste acțiuni au participat și oameni ai muncii de naționalitate maghiară, demonstrînd în felul acesta atașamentul lor față de cauza poporului român și ura ce o nutreau atît față de Germania hitleristă cît și față de regimul horthyst din Ungaria⁵³.

Aniversarea a două decenii de la Unirea din 1918, a constituit pentru oamenii muncii din Banat un nou prilej de puternică manifestare a dorinței de a se opune cu arma în mînă agresiunii hitleriste și revizionismului maghiar. La adunările cu caracter popular, de la Timișoara, Arad, Lugoj, Reșița și din alte centre ale Banatului, cei prezenți și-au exprimat indignarea față de încălcarea brutală a independenței statului cehoslovac, față de amenințările pe care posturile de radio Berlin, Roma și Budapesta le împărțeau cu dărnicie țărilor mici și mijlocii din sud-estul Europei ce încă nu se încadraseră în sfera de influență a Germaniei hitleriste.

În această situație tensională, provocată de politica expansionistă a statelor ce făceau parte din Axa Berlin-Roma-Tokio, P.C.R., a trecut, în ianuarie 1939, la o analiză mai profundă a posibilităților de lărgire a muncii de clarificare ideologică și politică a tuturor celor ce se situau sau doreau să se situeze pe poziția luptei antifasciste, pentru apărarea independenței și integrității teritoriale a statului român. În acest scop s-a hotărît să se folosească din plin aniversarea a opt decenii de la Unirea Principatelor Române. Conform indicațiilor date, ziarele cu orientare democratică și de stînga au publicat numeroase articole, în mare parte scrise de către comuniști, în care după ce evocau marele eveniment de la 24 ianuarie 1859, subliniau pericolul pe care agresiunile organizate de statele fasciste în frunte cu Germania hitleristă în Europa și Africa îl prezentau pentru independența și integritatea teritorială a statului ro-

⁵¹ „Scînteia“ din 25 noiembrie 1938.

⁵² *Ibidem*

⁵³ Ladislau Bányai, *op. cit.*, p. 216.

mân. „Astăzi, când independența națională a poporului român și unitatea României sînt din nou primejduite — se arăta într-un articol publicat în „Scînteia — amintirea luptelor duse pentru unire trebuie să îndemne la o luptă dîrză și hotărîtă contra dușmanilor din afară și a agenților lor dinăuntru”⁵⁴. Cunoscut prin intermediul ziarelor locale cu orientare democratică, patriotică și de stînga, articolul a produs în rîndurile oamenilor muncii din Banat un puternic ecou, el constituind o chemare directă la luptă a maselor populare din această parte a țării împotriva agresiunii fasciste.

Agresiunea militară a Germaniei hitleriste asupra Cehoslovaciei, din 15 martie 1939, a îngrijorat și mai mult opinia publică din țara noastră, deoarece trupele hitleriste atinseseră granița de nord a statului nostru, devenind un pericol permanent pentru independența și suveranitatea României.

Alarmat de pericolul pe care prezența trupelor hitleriste la granița de nord a țării noastre, îl prezenta pentru integritatea teritorială și independența României, Partidul Comunist Român a publicat un manifest prin care făcea cunoscut că „Trupele de asalt ale lui Hitler au invadat Cehoslovacia și se găsesc la granița țării noastre. Partidul Comunist Român dă alarma. Să fie pregătit de luptă întregul popor român (...) pentru apărarea țării, împotriva cotropitorilor fasciști! Hitler vrea să ne răpească griul, petrolul și teritoriul. El vrea să ne arunce în șerbie (...) Ridicați-vă la luptă pentru a împiedica orice capitulare (...) Partidul Comunist din România declară: comuniștii vor să lupte cu arma în mînă în primele rînduri”⁵⁵.

Difuzat în Banat de către comuniști, manifestul a avut un puternic ecou în rîndurile tuturor celor ce doreau să-și apere patria și urau pe fasciști. Convins de importanța participării oamenilor muncii din rîndurile naționalității maghiare la lupta poporului român împotriva agresiunii hitleriste și a revizionismului, Comitetul teritorial pentru Ardeal și Banat al P.C.R., a lansat un apel în care spunea: „cu acest popor românesc merită și trebuie să luptați cot la cot contra pericolului hitlerist, căci regimul lui Hitler e cimitirul comun al României și Ungariei. Nu vă încredeți în revizionismul războinic, ci aveți încredere în lupta comună și în înțelegerea acestor două popoare, menite să-și croiască un viitor mai fericit în bazinul dunărean”⁵⁶.

Apelul a produs în rîndul oamenilor muncii de naționalitate maghiară din Banat o atmosferă din ce în ce mai prielnică luptei antifasciste și antirevizioniste. Într-un raport al Siguranței, din martie 1939, intitulat: „Starea de spirit a populației din Banat” se menționează că „populația minoritară maghiară din Banat este tot mai mult împotriva politicii revizioniste și revanșarde și se pronunță pentru apărarea cu arma în mînă, alături de poporul român, a independenței și integrității teritoriale a statului român. Această stare de spirit — se spune în raport — se dato-

⁵⁴ „Scînteia” din 8 februarie 1939.

⁵⁵ *Din lupta antilascistă*, p. 80.

⁵⁶ Arhiva C.C. al P.C.R., fondul nr. 1, mapa nr. 222, f. 208.

rează comuniștilor⁵⁷. Într-adevăr, în raportul Comitetului teritorial pentru Ardeal și Banat al P.C.R., prezentat la ședința din luna aprilie 1939, se menționa că „**imediat, cu cea mai mare disciplină (comuniștii n.n.) au îndeplinit ordinea (ordinul n.n.) de mobilizare**“. În același timp — se menționa în raport, ei au dus în rîndurile armatei „**linia partidului în ce privește organizarea rezistenței, pentru apărarea independenței României**“⁵⁸.

După ședință, conform hotărîrilor luate, Comitetul teritorial pentru Ardeal și Banat al P.C.R., difuzează un manifest prin care chema pe toți oamenii muncii din această parte a țării: comuniști, social-democrați, sindicaliști, patrioți la lupta cu arma în mîină pentru apărarea hotarelor țării amenințate de agresiunea hitleristă. Manifestul se încheia cu un vibrant apel: „**Comuniști!**“ „**Frați muncitori!**“ „**Puneți-vă în fruntea apărării, dați pildă de disciplină, conștiință și jertfă**“⁵⁹.

Aceeași vibrantă chemare a făcut-o și broșura comunistului Alexandru Sencovici, intitulată: „**Să nu capitulăm! Să ne împotrivim**“. Publicată la sfîrșitul lunii martie 1939 la Oradea și difuzată în Banat prin intermediul ziarului „*Neue Zeitung*“, broșura a avut un puternic ecou în rîndurile muncitorilor. În broșură, autorul atrăgea atenția că în condițiile existente „**problema la ordinea zilei este următoarea: să capitulăm sau să ne împotrivim fascismului cotropitor? Convingerile noastre de muncitori cinstiți, patriotismul nostru nu pot da decît un singur răspuns: să ne împotrivim și să ne alăturăm forțelor rezistenței. Să întărim aceste forțe în credința și tenacitatea lor, dar să ne ridicăm împotriva lor în momentul cînd, în acțiunile lor, ar apare spiritul sau tendința capitulării**“⁶⁰.

Continuînd îndemnul la lupta antifascistă, autorul atrăgea atenția că „**granițele actuale, independența României sînt grav periclitare de puterile Axei**“. După ce autorul subliniază că aceeași primejdie planează și asupra naționalității maghiare din Transilvania și Banat, conchide: „**Sîntem de aceea în mod categoric împotriva revizionismului. Înțelegem să atragem toate consecințele acestei atitudini și sîntem gata de a lupta cu arma în mîină, dacă va fi nevoie cu prețul vieții noastre pentru apărarea frontierelor actuale ale României și vom demasca cu toată puterea și capacitatea noastră pe agenții interni ai Axei și-i vom combate**“⁶¹.

Starea de spirit antifascistă și antirevizionistă ce stăpînea masele muncitoare din Banat s-a evidențiat și mai mult cu ocazia sărbătoririi zilei de 1 Mai. La demonstrațiile de la Timișoara, Arad, Reșița, Lugoj și din alte centre, muncitorii indiferent de apartenența politică au strigat lozinci ca: „**Jos fascismul!**“, „**Jos revizionismul!**“, „**Să apărăm granițele țării împotriva agresorului hitlerist!**“. „**Să apărăm independența României!**“! Atît starea de spirit cît și lozincile strigate dovedeau că muncitorii

⁵⁷ Arhivele de stat din Timișoara, fond Ținutul Timiș, dos. nr. 10 1939, f. 19.

⁵⁸ *Din lupta antifascistă...* p. 82.

⁵⁹ *Ibidem*, p. 79.

⁶⁰ *Ibidem*, p. 80.

⁶¹ *Ibidem*.

din Banat erau gata să se jertfească pentru cauza sfântă a națiunii române și anume aceea de a lupta cu arma în mână împotriva agresiunii hitleriste.

Această stare de spirit favorabilă luptei pentru apărarea independenței era alimentată și de declarațiile cu conținut patriotic făcute de către reprezentanții guvernului român. De exemplu, ministrul de externe al țării noastre Grigore Gafencu, declara la 9 iunie 1939, în Parlament că **„nu luăm nimic din ce nu e al nostru, dar întărim și apărăm cu îndârjire tot ce ne aparține. Am sprijinit această lozincă pe solemna înștiințare dată în numele guvernului că sîntem hotărîți să apărăm cu armele hotarele și neatîrnarea țării”**⁶².

Difuzată prin presa burgheză centrală și locală declarația ministrului de externe a fost primită de către populația Banatului cu un viu interes, deoarece ea era în deplin acord cu poziția antifascistă, antirevizionistă a maselor populare din această parte a țării.

Asasinarea, de către legionari, a primului ministru, Armand Călinescu, la 21 septembrie 1939, a declanșat cum era și normal în toată țara o puternică reacție de ură împotriva legionarilor și de dezaprobare a actului criminal săvîrșit de către ei. Difuzarea prin presa locală, a Proclamației guvernului către țară, în care se spunea: **„țara întreagă este astăzi îndurerată de mișelescul asasinat al președintelui de Consiliu, Armand Călinescu (...) Guvernul, în sentimentul unanim al țării, aduce omagiul său cel mai pios aceluși ce, în vremuri excepționale de grele a sacrificat pentru țară nu numai inteligență, energie și patriotism, ci însăși viața. Neuitată fie memoria și faptele acestui mare român”**⁶³. Proclamația a stîrnit în rîndurile oamenilor muncii din Banat o puternică reacție de ură împotriva legionarilor, autorii morali și materiali ai asasinatului. Ziarele locale „Cuvîntul satelor“, „Luminătorul“, „Vestul“, „Voința Banatului“, „Știri“, „Bánáti Friss Ujság“, „Deli hírlap“, „Banater Deutsche Zeitung“ și „Temesvarer Zeitung“, în unanimitate au acuzat actul criminal făcut de legionari și au cerut pedepsirea lor⁶⁴. Pe aceeași poziție de ură împotriva legionarilor s-au situat muncitorii din Timișoara, Arad, Reșița, Anina și alte centre, organizați în Bresle. Într-un memoriu adresat rezidentului regal al ținutului Timiș-Torontal, muncitorii și meseriașii din aceste centre au cerut ca asasinii să fie pedepsiți în mod exemplar. La fel au cerut și muncitorii din Reșița. Într-o informație a siguranței trimisă din Reșița, în ziua de 23 septembrie 1939, prin care se făcea cunoscut Ministerului de interne reacțiile muncitorilor comuniști și social-democrați din acest oraș, se concluziona că **„toți muncitorii condamnă asasinul și regretă moartea lui A. Călinescu”**. La întrunirea din 6 octombrie 1939, a muncitorilor metalurgiști din același oraș organizată ca un semn de protest împotriva asasinării primului ministru, președintele Breslei muncitorilor metalurgiști din România, luînd cuvîntul, a înfierat odiosul asasinat, după care

⁶² Monitorul oficial, partea a III-a, Dezbaterile parlamentare nr. 2 din 14 iunie 1939, pp. 9-12.

⁶³ „Dacia” din 24 septembrie 1939, p.1.

⁶⁴ *Ibidem*, p. 5.

muncitorii au păstrat un minut de reculegere în memoria celui dispărut⁶⁵. O poziție similară au adoptat-o și oamenii muncii din rîndurile naționalităților conlocuitoare din Banat. Prin ziarele de limbă maghiară și germană „Bánáti Friss Ujság“, „Déli hírlap“, Banater Deutsche Zeitung“, „Temesvarer Zeitung“ ș.a. în unanimitate au condamnat actul criminal săvîrșit de către legionari⁶⁶.

Atitudinea patriotică a maselor populare din Banat s-a manifestat din plin și cu ocazia contribuției pe care și-au adus-o la înzestrarea armatei române cu armamentul și echipamentul militar necesar. Deși cota de cheltuieli militare din bugetul statului pe anul 1939, crescuse de la 13,4 miliarde lei la 16,2 miliarde lei, totuși statul român nu putea face față în mod satisfăcător acestor cheltuieli⁶⁷. De aceea, guvernul român a recurs la forma de participare voluntară a tuturor cetățenilor la efortul care se făcea pentru întărirea capacității de apărare a statului român. Forma era răscumpărarea bonurilor de înzestrare a armatei. Dînd dovadă de un înalt patriotism, locuitorii satelor, comunelor și orașelor din Banat au trecut la răscumpărarea acestor bonuri și la donarea de alimente și bunuri materiale pentru armată. Documentele de arhivă și presa relatează numeroase fapte. De exemplu, locuitorii comunei Moșnița din județul Timiș, au donat pentru armată 35 bucăți flanele de lînă, 166 perechi de ciorapi și au subscris bonuri în valoare de 182.000 lei⁶⁸, iar cetățenii comunei Receaș din același județ au donat armatei 4141 bucăți flanele, ciorapi și mănuși, toate în valoare de 525.000 lei⁶⁹. Camera de comerț și industrie din Timișoara a semnat bonuri la împrumutul de înzestrare a armatei în sumă de 250.000 lei⁷⁰.

Exemple de jertfă și abnegație pentru interesele superioare ale țării sînt multe. Dintre ele reținem donația de peste 100.000 lei a unui locotenent invalid și a unei văduve, ambii din județul Arad, care și-au donat toată averea pentru armată⁷¹. De altfel, în județul Arad valoarea bonurilor subscrise pentru înzestrarea armatei se ridică, la 22 ianuarie 1940, la 1.267.000 lei. Comunele care s-au evidențiat în subscrierea bonurilor pentru înzestrarea armatei sînt: **Curtici** (56.000 lei), **Șofronea** (100.000), **Sînpaul** (57.000 lei), **Macea** (150.000 lei) și **Buteni** (240.000 lei)⁷².

Contribuția Banatului la opera de înzestrare a armatei era din ce în ce mai mare. Referindu-se la entuziasmul cu care populația Banatului răspunde acestei îndatoriri, ziarul timișorean „Dacia“ consemna în coloanele sale că „datoria aceasta de conștiință este implinită cu un entuziasm egal, în toată țara. Toate categoriile sociale se găsesc unite în fața comandamentului vremurilor grele de acum, care impun sacrificii pentru

⁶⁵ „Neue Zeitung“ din 12 octombrie 1939.

⁶⁶ „Dacia“ din 24 septembrie 1939, p. 5.

⁶⁷ W. Marin, Gh. I. Oancea, *Mișcarea antifascistă și revoluția populară din Banat*, Timișoara, 1971, p. 134.

⁶⁸ „Dacia“ din 7 ianuarie 1940.

⁶⁹ *Ibidem*, din 22 februarie 1940.

⁷⁰ *Ibidem*, din 13 ianuarie 1940.

⁷¹ *Ibidem*, din 22 ianuarie 1940.

⁷² *Ibidem*.

apărarea națională⁷³. Cele spuse de ziar erau întărite prin fapte. La 22 martie 1940, valoarea bonurilor subscribe pentru înzestrarea armatei se ridică, în Banat, la 250.000.000 de lei⁷⁴. Numai cetățenii din satele și conele fostei plăși Comlosul-Mare au subscris bonuri în valoare de 6.000.000 lei⁷⁵.

Prezența Banatului la efortul general pe care-l făcea întreg poporul român pentru apărarea granițelor țării s-a făcut simțită nu numai sub aspect material, ci și spiritual. În primul plan al acestei acțiuni au stat ziarele de orientare comunistă, social-democrate, patriotice și antifasciste. Pe poziția patriotică s-a situat și o parte a presei burgheze. De exemplu, în Banat, ziarele care s-au situat pe o poziție patriotică erau: „Voința Banatului“, „Vestul“, „Tribuna“, „Lumea“, „Neue Zeitung“, „Temesvarer Zeitung“, „Banate Bote“, „6 orai Ujság“ ș.a.

Pe aceiași poziție s-a situat și beletristica bănățeană. De exemplu, în anul 1919, a apărut la Timișoara cartea „Quo-vadis Europa?“, scrisă de publicistul Victor Orich. După ce face o prezentare succintă a evenimentelor internaționale, autorul infierează agresiunea Germaniei hitleriste în Europa și pledează pentru încheierea unei alianțe între Anglia, Franța și U.R.S.S. împotriva Germaniei hitleriste. Pe poziții curajoase de apărare a independenței și integrității teritoriale a statului român se situează și cele două cărți apărute la Timișoara: „Drumuri și răscruci“ de Sever Bocu și „Marginale la istoria bănățeană“ de Ion Stoia-Udrea⁷⁶.

Anul 1940 este anul care provoacă poporului român cele mai dure-roase lovituri. Pe plan intern Carol al II-lea și camerila sa cedează tot mai mult pretențiilor pe care elementele extremiste de dreapta, în frunte cu legionarii, le ridică tot mai deschis și brutal cu privire la integrarea României în sfera intereselor de război ale Germaniei hitleriste. Un prim pas făcut în această direcție este înlocuirea lui Gheorghe Tătărăscu de la președenția Consiliului de miniștri cu Ion Gigurtu, politician cu orientare hitleristă. Din acest moment (4 iulie 1940) politica externă a României va fi, în mod oficial, orientată tot mai mult spre puterile Axei Berlin—Roma—Tokio.

Pe plan extern, situația internațională a României devenise extrem de grea. Izolată și fără aliați, România se găsea în situația de a-și apăra singură hotarele sale. Pentru potențialul ei militar, această sarcină era deosebit de grea datorită faptului că puterile care ridicau pretenții teritoriale dispuneau de un potențial militar mult mai mare decât al României. Această stare de lucruri a îngrijorat extrem de mult masele populare din Banat. Într-o dare de seamă a fostei plăși Recaș, din luna ianuarie 1940, se arată că **„în sinul populației românești există îngrijorare din cauza împrejurărilor internaționale. În chestiuni naționale se arată destul de înflăcărată. Nu prinde nici o agitație contrară aspirațiilor**

⁷³ „Dacia“ din 31 ianuarie 1940.

⁷⁴ *Ibidem*, din 22 martie 1940.

⁷⁵ *Ibidem*, din 23 martie 1940.

⁷⁶ W. Marin, Gh. I. Oancea, *op. cit.*, p. 152.

naționale românești. **Țăranul român se simte foarte legat de glie și de țara lui**⁷⁷. Un alt raport al postului de jandarmi din Beba-Veche, întocmit în august 1940, scoate în evidență că „țăraniii sînt extrem de îngrijorați de faptul ca nu cumva guvernul român să cedeze Ungariei horthyste partea de nord a Transilvaniei (n.n.), fără să opună o rezistență armată“. **„Populația — se arată în raport — preferă războiul decît cedarea de teritoriu pe cale pașnică**“. Hotărîrea de a lupta cu arma în mîină chiar în situația în care guvernul ar ceda fără luptă din teritoriul românesc, s-a manifestat și în fosta plasă Buziaș. Aceeși poziție patriotică au manifestat-o și oamenii muncii din rîndul naționalităților conlocuitoare din Banat. La o adunare a șvabilor din comuna Lenauheim, județul Timiș, din 18 august 1940, s-a precizat că **„germanii din Banat nici nu vor să audă de cedarea vreunei porțiuni din teritoriul României**⁷⁸.

Receptivi la măsurile luate de guvernul carlist de sub președenția lui Armad Călinescu, măsuri ce aveau ca scop apărarea integrității teritoriale a statului român, oamenii muncii aparținînd naționalităților conlocuitoare și-au adus din plin contribuția, achitîndu-se în mod conștient de îndatoririle ce le aveau față de stat, sprijinînd autoritățile în desfășurarea normală a concentrărilor și rechizițiilor. Această atitudine patriotică este consemnată într-un raport al rezidentului ținutului Timiș, Marta, în care se precizează că **„în această privință și-au dat contribuția atît românii cît și minoritarii**⁷⁹.

Puterile axei pregăteau însă României lovitura de grație. Fără să țină seama că România era un stat independent și suveran și că ar fi trebuit, conform uzanțelor juridice internaționale, să consulte guvernul român în problema litigiului teritorial cauzat de politica revizionistă a guvernului horthyst, Germania hitleristă și Italia fascistă au impus guvernului român dictatul de la Viena, din 30 august 1940, prin care România era obligată să cedeze Ungariei horthyste partea de nord a Transilvaniei în suprafață de 43.500 km² și cu o populație de 2,5 milioane locuitori, dintre care 53% erau români.

În discursul ținut în seara zilei de 30 august 1940, la posturile de radio, ministrul Valeriu Pop, preciza că **„la Viena am găsit o stare de lucruri cu totul alta decît la care ne puteam aștepta. Noi am devenit simpli observatori. La Viena, România a fost pusă exclusiv în fața alternativei de a accepta sau de a nu accepta un arbitraj (dictat, n.n.) al puterilor Axei fără rezerve și fără condiții**⁸⁰. Iar ministrul de externe I. Manoilescu, sublinia în discursul său, din 3 septembrie 1940, că **„noi n-am avut decît simplul rol de a comunica la București o situație care cu toate eforturile noastre, nu se putea schimba**⁸¹.

⁷⁷ Arhiva de stat din Timișoara, fond. 563, dos. 31/1940, f. 1.

⁷⁸ Pentru detalii să se consulte: Dr. Tr. Bunescu, *Lupta poporului român împotriva dictatului fascist de la Viena (august 1940)*, Editura politică, București, 1971, 252 p.

⁷⁹ Arhivele de stat din Timișoara, fond 563, dos. 31 1940, f. 1.

⁸⁰ „Dacia” din 4 septembrie 1940.

⁸¹ *Ibidem*.

Din cele două citate se desprinde în mod clar că la Viena n-a fost un arbitraj, ci un dictat prin care Germania hitleristă și Italia fascistă au încălcat, în mod brutal, integritatea și suveranitatea statului român. De altfel, în cuvîntul său, ținut cu ocazia semicentenarului creării P.C.R., secretarul general al P.C.R., tovarășul Nicolae Ceaușescu, făcea precizarea că începînd cu anul 1940 „România se găsea într-o situație de izolare internațională care a ușurat lui Hitler impunerea Dictatului de la Viena, dezmembrarea teritorială a țării noastre”⁸².

Cînd vestea cedării nordului Transilvaniei a ajuns în Banat, toți oamenii muncii, fără deosebire de naționalitate, au fost cuprinși de o puternică revoltă. Făcîndu-se ecoul durerii ce stăpînea masele populare din Banat. I. Lugojanu spunea „nu ne vine să credem că este cu puțință: Ardealul rupt în două; Ungaria vecină cu Moldova; noua frontieră la 22 km de Brașov; Maramureșul voievozilor descălători din țară, Clujul podoba fină a culturii noastre; Năsăudul grănicerilor, miile de sate curat românești, una dintre cele mai vrednice și mai viteze țărâni ale neamului nostru rămase de miine înainte dincolo de un hotar străin. De pe frontierele pe care jurasem să le apărăm, fiind prețul dreptății dobîndite cu sînge după o mie de ani de nedreptate; de pe frontierele pe care munca soldatului și banul bogatului și săracului deopotrivă le întărise cu trudă și nădejde, miine se vor retrage cu ochii în jos, cu gura amară, cu pumnii înleștați, armatele care trebuiau să fie mîndria neamului și chezașii drepturilor naționale”⁸³.

Revoltate de încălcarea grosolană a integrității și independenței statului român, dar și de atitudinea concesivă a guvernului carlist de sub președenția moșierului și financiarului Ion Gigurtu, care cedase fără apărare ceea ce avea mai sfînt și mai drag gospodarul român, dreptul la existență liberă pe pămîntul său strămoșesc, masele populare din Banat, în frunte cu comuniștii, s-au ridicat la luptă pentru anularea odiosului dictat de la Viena⁸⁴. Cei care au exprimat primii sentimentele de ură și revoltă a maselor populare din Banat față de încălcarea brutală a integrității teritoriale, a independenței și suveranității statului român de către Germania hitleristă și Italia fascistă, au fost muncitorii de la Atelierele Mari C.F.R. din Timișoara. La începutul anului 1940, aceste ateliere deveniseră citadela comuniștilor din Banat. Aici activau celule ale P.C.R. și ale U.T.C.-ului. Activitatea lor era urmărită cu multă atenție de către siguranța și poliția din Timișoara. Într-o notă informativă a siguranței din Timișoara, trimisă Ministerului de interne se sublinia că la aceste ateliere „se găsește un procent destul de mare de comuniști”⁸⁵, Aceeași constatare o făcea și poliția din Timișoara. Într-o notă informativă adresată siguranței din Timișoara, poliția atrăgea atenția că

⁸² Nicolae Ceaușescu, *România pe drumul construirii societății socialiste multilaterale dezvoltate*, vol. 5, Editura politică, București, 1971, p. 866.

⁸³ „Dacia” din 4 septembrie 1940.

⁸⁴ Dr. Tr. Bunescu, *op. cit.* p. 152.

⁸⁵ W. Marin, Gh. I. Oancea, *op. cit.* p. 160.

„la Atelierele mari C.F.R. din Timișoara s-a putut observa în ultimul timp că o foarte mare parte a muncitorilor aprobă ideologia marxistă”⁸⁶. Așa se explică de ce comuniștii de la aceste ateliere au fost inițiatorii, organizatorii și conducătorii demonstrațiilor antifasciste, împotriva dictatului de la Viena. Prin modul de organizare, amploarea participării muncitorilor, intensitatea desfășurării, demonstrația de la Timișoara, din 2 septembrie 1940, se înscrie ca una dintre cele mai puternice acțiuni a maselor populare din Banat împotriva dictatului de la Viena. Autorul moral și material al acestei mari demonstrații era Comitetul regional Banat al P.C.R. Acesta, prin manifestul lansat, demasca cu tărie fascismul german și italian, ce luase la Viena hotărâri potrivnice intereselor naționale ale poporului român, încălcând în mod grosolan nu numai dorința și voința unui popor liber și independent, ci și practica uzanțelor juridice internaționale. „Hotărârile de acolo — se spunea în manifest — **n-au slujit pacea (...), ci interesele militare și imperialiste ale puterilor Axei, precum și dominația și pe mai departe a marilor proprietari (...) maghiari care stau în slujba lor”⁸⁷. În încheiere, manifestul după ce face o prezentare a suferințelor poporului român și consecințele dictatului, conchidea cu o chemare a maselor populare la luptă pentru anularea hotărârilor arbitrare de la Viena. Animați de conținutul patriotic al manifestului, cât și de justetea cauzei ce trebuia apărută, muncitorii de la Atelierele Mari C.F.R. Timișoara, având în frunte pe comuniștii Leontin Sălăjan, Ștefan Plavăț, Alexa Augustin ș.a. au hotărât ca în ziua de 2 septembrie 1940 să oprească lucrul și să se adune în spatele Atelierele pentru a demonstra împotriva dictatului de la Viena. Ideea s-a răspândit ca fulgerul și în câteva minute arena Stadionului C.F.R. era neîncăpătoare. În cuvântul lor, vorbitorii, printre care Leontin Sălăjan, Grigore Valea ș.a. au demascat conținutul imperialist-fascist al dictatului de la Viena, cât și poziția trădătoare a elementelor reacționare cu orientare fascistă din formația guvernamentală a lui Ion Gigurtu și a Consiliului de coroană care, trădând în mod vizibil interesele naționale ale poporului român au acceptat fără nici o rezistență ultimatumul puterilor Axei. În încheierea mitingului s-a propus ca a doua zi muncitorii să iasă în stradă și în mod demonstrativ să protesteze împotriva dictatului de la Viena, ceea ce au și făcut. Adunați în centrul orașului, cei peste 1000 de manifestanți, în majoritate muncitori ceferiști, și-au exprimat în mod deschis și hotărât protestul lor atît față de dictatul de la Viena, cât și față de politica concesivă, a guvernului Gigurtu de a ceda fără apărare partea de nord a Transilvaniei, Ungariei horthyste. Plutoanele de jandarmi și infanteriști aduse pentru localizarea demonstrației și punerea demonstranților în imposibilitate de a protesta împotriva reprezentantului hitlerist, Adolf Hühnlein, ce vizita Timișoara, s-au solidarizat cu demonstranții⁸⁸. Așa cum consemnează zia-**

⁸⁶ *Ibidem.*

⁸⁷ *Ibidem*, p. 163.

⁸⁸ Dr. Tr. Bunescu, *op. cit.*, p. 153.

rul local „Drapelul Roșu“, „au fost momente de înaltă însuflețire patriotică; militarii s-au încadrat în demonstrația oamenilor muncii pentru a protesta împotriva dictatului de la Viena“⁸⁹.

Desfășurându-se la ora cînd muncitorii ieșeau de la lucru, demonstrația a permis ca rîndurile demonstranților să crească la impresionanta cifră de peste 10.000. Așa cum relatează ziarul comunist „Luptătorul bănățean“, pe lângă muncitorii ceferiști, la demonstrație au luat parte muncitori, intelectuali, studenți, elevi — români, maghiari, sîrbi, evrei și de alte naționalități — care și-au alăturat glasul lor de protest⁹⁰. Împotriva dictatului de la Viena au protestat și țărani. De exemplu, acțiuni protestatare au avut loc în comunele de pe valea Almajului, în fosta plasă Bozovici și în alte părți. Țărani, prezenți la aceste demonstrații protestatare își manifestau decepția că după ce făcuseră sacrificii pentru întărirea capacității de apărare a țării*, guvernul, prezidat de Ion Gigurtu, a cedat fără luptă partea de nord a Transilvaniei. Aceeași stare de revoltă o găsim și în rîndurile populației din județul Arad. Într-o notă informativă, cu caracter confidențial, expediată Ministerului de Interne de către prefectul județului Arad se preciza că „În provincie, populația rurală este de asemenea tulburată și decepționată de jertfa ce a trebuit s-o facă țara. Țărani își exprimă decepția că deși ei au făcut toate sacrificiile, deși au fost supuși la concentrări masive și și-au dat și contribuția la înzestrarea (armatei, n.n.) totuși n-au fost chemați să-și dea contribuția la apărarea frontierelor“⁹¹. Aceeași stare de revoltă stăpînea și populația urbană. Documentele de arhivă și presa consemnează că în ziua de 1 septembrie 1940, în sala de festivități a Academiei teologice din orașul Arad a avut loc o grandioasă adunare la care cei prezenți au cîntat „Deșteaptă-te române“ și „La arme!“ . În moțiunea adoptată și aprobată cu această ocazie se sublinia că „românii din orașul și județul Arad, întruniți azi, Duminică 1 septembrie 1940, în sala de festivități a Academiei teologice ortodoxe, profund zguduiți de hotărîrea de arbitraj, pronunțată în ziua de 30 august 1940 la Viena și prin care se sfîșie în două trupul Ardealului, ducînd sub cea mai intolerantă stăpînire și cea mai cruntă și umilitoare robie 1,5 milioane de români ardeleni aduc următoarele :

I. Iau act de declarațiile conducerii statului că nu au avut libertatea de a hotări în prealabil asupra acceptării sau refuzului, adeziunea fiindu-i smulsă prin amenințări ultimative. În consecință, socotește actul de arbitraj (dictatul, n.n.) ca nedrept.

II. Mărturisește, reafirmă și își însușește, din nou, cu nezdruccinată

* Emisiunea bonurilor pentru înzestrarea armatei a înregistrat la 10 februarie 1940, subscrieri în valoare de 10.252.321.000 lei, iar numărul cetățenilor care au scris ridicîndu-se la 268.659. (Vezi „Dacia“ din 11 februarie 1940).

⁸⁹ „Drapelul roșu“ din 19 august 1964.

⁹⁰ „Luptătorul bănățean“, din 18 octombrie 1944.

⁹¹ „Voința Banatului“ din 8 septembrie 1940.

credință și voință de a executa și apăra hotărârile poporului român din Ardeal aduse în ziua de 1 decembrie 1918 în Alba-Iulia prin voința unanim și liber exprimată a tuturor românilor din Ardeal. Poporul român din Ardeal stă cu neclintită voință și astăzi pe acest temei juridic, moral și istoric al așezării sale în cadrul statului național român și socotește de a sa datorie, să apere cu prețul oricăror sacrificii hotărârea adusă atunci (...)⁹². Prin felul cum s-a desfășurat, prin atmosfera creată, adunarea a constituit, pentru oamenii muncii din Arad și împrejurimi un exemplu și un imbold în același timp. Ca urmare, în ziua de 2 septembrie același an, are loc în municipiul Arad o mare și puternică manifestație cu caracter antifascist, antirevizionist, pentru anularea odiosului dictat de la Viena. Intonând cîntece patriotice, cei peste 6000 de demonstranți au parcurs străzile orașului oprindu-se, în semn de adîncă durere, la crucea martirilor ridicată de Liga antirevizionistă, cerînd anularea dictatului de la Viena prin lupta cu arma în mînă⁹³. Deosebit de semnificativ este faptul că în aceste momente grele pentru poporul român, oamenii muncii din rîndul naționalităților conlocuitoare maghiare s-au atașat cu trup și suflet luptei poporului român pentru anularea odiosului dictat de la Viena. Documentele de arhivă și presă ale vremii consemnează că la demonstrația din 2 septembrie 1940 au participat și muncitori maghiari de la întreprinderile „Astra“, Atelierele C.F.R., Uzina electrică ș.a.

Această stare de spirit era continuu alimentată de presa comunistă, social-democrată, patriotică și antifascistă din Banat. De exemplu, „Voința Banatului“, ziar cu orientare patriotică, prin articolul intitulat „Ofensa de la Viena“ atrăgea atenția că „**pentru a treia oară neamul nostru a fost pîlmuit la Viena**“. Făcînd o comparație reușită cu soarta conducătorilor răscoalei din 1784 în Transilvania, ziarul exclama : „**iată ce ne-a adus Viena : o înfrîngere pe roată și o răstîgnire pe fluierul nebuniei. Atît ! Promisiuni și iară promisiuni ca după aceea să ne înșele. Și se pare că istoria se repetă. Și „conții ne împart din nou“ și țara e din nou pîlmuită la Viena printr-o atitudine ce dovedește o totală lipsă de tact, de dreptate, de mărinimie. Firește, conții nu văd în Ardeal decît pămînt ca toate celelalte. Nu văd decît pădurile, minele de aur, bogățiile pămîntului. Un simplu „spațiu vital“. Atît !**“⁹⁴.

Pe aceeași poziție protestatară se situează și articolul lui Octavian Boiangiu, publicat în același ziar. „În vîrfurile baionetelor noastre — spune autorul — stă înscrisă izbînda, iar printre noi duhurile eroilor ne îndeamnă la luptă. Nici o jertfă nu ne sperie și nici un cot de pămînt nu se lasă furat. Îndemnul moșilor noștri glăsuiește : la datorie și la arme“⁹⁵.

O dureroasă, dar în același timp vibrantă chemare la luptă pentru apărarea pămîntului strămoșesc, o face poezia : „Să nu ne dai Măria-Ta !“

⁹² *Ibidem.*

⁹³ Dr. Tr. Bunescu, *op. cit.*, pp. 147-150.

⁹⁴ „Voința Banatului“, din 8 septembrie 1940.

⁹⁵ „Dacia“ din 11 august 1940.

„Să nu ne dai Măria-Ta — de ar fi
De vii să ne îngroape în pământ
Ne apărăm pământul nostru sfânt !

Nu toți ce'mor sînt morți pentru vecie;
Mustesc nădejdi strămoșii arși de glie
Și pașii lor prin veacuri sună grei,
Noi nu avem drept să dăm ce ne-au dat ei !

.....
Să ne prefacem colț de Detunată
De-om da din tine Ardeal măcar o piatră
Și șerpi în gura celor care cer
Pământul nost și sfintul nostru cer⁹⁶

Dînd glas voinței clasei muncitoare din Banat de a lupta cu arma în mînă pentru apărarea pământului strămoșesc, fruntașul mișcării sindicale, Koloman Müller, spunea într-un discurs că „bine fac muncitorii că își apără brazda periclitată de către latifundiarii unguri. Nu poporul maghiar, ci asupritorii acestuia sînt dușmanii poporului român⁹⁷”.

Presiunea exercitată tot mai puternic de Germania hitleristă, sprijinită în interior de coloana a V-a și de elementele extremiste de dreapta din guvernul carlist al lui Ion Gigurtu și din Consiliul de coroană, asupra lui Carol al II-lea, l-a determinat să accepte înlocuirea premierului Ion Gigurtu cu generalul legionar Ion Antonescu, desemnat de clica de la Berlin ca omul cel mai „potrivit“ și credincios. Ca urmare, la 4 septembrie 1940, Antonescu este adus la președenția Consiliului de miniștri. Era primul pas făcut spre instaurarea dictaturii legionaro-fasciste în România, care avea să înfeudeze complet România intereselor de război imperialiste ale Germaniei hitleriste și care avea să ducă la pierderea completă a independenței și suveranității statului român.

În noile condiții, extrem de grele, lupta pentru cîștigarea independenței și reîntregirea teritoriului național al țării noastre, prin eliberarea părții de nord a Transilvaniei a fost subordonată înaltului comandament, stabilit cu clarviziunea științifică de către P.C.R., acela al luptei pentru răsturnarea dictaturii militaro-fasciste, scoaterea României din războiul antisovietic, alungarea ocupanților hitleriști și eliberarea părții de nord a Transilvaniei.

Lupta și sacrificiile n-au fost zadarnice. Victoria revoluției de eliberare națională și socială, antifascistă și antiimperialistă din august 1944, organizată și condusă de P.C.R. a dus la răsturnarea dictaturii militaro-fasciste antonesciene, la scoaterea României din războiul antisovietic, la alungarea ocupanților hitleriști și la eliberarea părții de nord a Transilvaniei. Revoluția a deschis poporului român porțile spre o nouă etapă istorică, aceea a socialismului și comunismului, a libertății și independenței, a păcii și progresului.

⁹⁶ *Ibidem.*

⁹⁷ W. Marin, Gh. I. Oancea, *op. cit.*, pp. și Dr. Tr. Bunescu, *op. cit.*, pp. 150-165.

DER KAMPF DER VOLKSMASSEN AUS DEM BANAT ORGANISIERT UND
GEFÜHRT VON DER RUMÄNISCHEN KOMMUNISTISCHEN PARTEI
FÜR DIE VERTEIDIGUNG DER UNABHÄNGIGKEIT UND SOUVERANITÄT DES
RUMÄNISCHEN STAATES (1918-1944)

(Zusammenfassung)

Zu Beginn stellt Verfasser die günstigen Folgen dar, die die Vereinigung Transilvaniens mit Rumänien am 1. Dezember 1918 für den wirtschaftlichen, politischen und kulturellen Leben Rumäniens gehabt hat. Es wird hervorgehoben, dass unter den Voraussetzungen der Grossen Vereinigung sich die Beschäftigung und die Bemühung zur Verteidigung der Unabhängigkeit und der nationalen Souveranität, des territorialen Statusquo sich sich gestärkt haben. Gleichzeitig haben sich aber in anderen europäischen Staaten offene Tendenzen zur Faschisierung, die zu Attentaten an die Unabhängigkeit und der nationale Souveranität veranlassten, gezeigt.

Es wird hervorgehoben, dass die politische Kraft, die in korrekter Weise die nationale Gefahr erkannt hat, die das Erscheinen der Organisationen faschistischen Types hervorbrachten, die Rumänische Kommunistische Partei war. Sie hat sich vorgenommen, trotz allem Opfer, die Herstellung eines einheitlichen Frontes auf nationaler Ebene, geführt von der Arbeiterklasse, die die Aktionen der faschistischen Organisationen versperren soll, die Freiheit und nationale Unabhängigkeit retten soll.

Im Rahmen der Strategie und Taktik der Rumänischen Kommunistischen Partei bezüglich der nationalen Unabhängigkeit, unterbreitet der Verfasser an Hand unbekannter und bereits bekannter Dokumente die Teilnahme der Banater Bevölkerung an diese Kämpfe. Es werden die Hauptmomente dieser Beteiligung gezeigt, die Rezeptivität der fortschrittlichen und demokratischen Kräfte ohne Unterschied der Nationalität im Banat: Rumänen, Deutsche, Maghiaren, Serben gegenüber den programmatischen Dokumenten und die von der Rumänischen Kommunistischen Partei festgelegten Wege bezüglich der Entwicklung dieses Kampfes.

SEMNIFICAȚIILE ISTORICE CONTEMPORANE ALE FĂURIRII PARTIDULUI COMUNIST ROMÂN

DORU BOGDAN

Una din trăsăturile definerii ale specificului național-istoric al poporului român o reprezintă cinstirea demnă și cu adîncă onestitate a tradiției noastre cultural-istorice. Poporul român a manifestat și manifestă un adevărat cult față de bogata noastră tradiție istorică, care vorbește grăitor despre un netăgăduit rol activ și loc aparte pe care el l-a avut în istoria europeană și deopotrivă universală.

Cinstirea tradițiilor noastre istorice în contextul aniversării a 60 de ani de la făurirea P.C.R., are semnificația unei reale aduceri aminte spre tot ceea ce înseamnă valoare și sacrificiu în istoria mișcării noastre muncitorești dar mai cu seamă, are rol de fortificare moral-politică — și aceasta este important — prin desprinderea învățămintelor și a sensurilor adînci contemporane ca tot atîtea elemente de susținere morală, de implementare în conștiința poporului a credinței în succesele luptei și muncii noastre de zi cu zi, pentru împlinirea aceluși „viitor de aur“ visat de Bolintineanu: Socialismul și comunismul pe pămîntul României. În virtutea acestui deziderat încercăm și noi, într-un mod sintetic și modest să evidențiem cîteva din sensurile actuale, contemporane ale actului istoric săvîrșit acum 60 de ani sub al cărui semn și prezență activă a stat întreaga noastră evoluție istorică contemporană.

În mod necesar, se impune a fi subliniat faptul că făurirea P.C.R., a avut loc în condițiile **transformării Partidului socialist în Partid comunist**. Or, tocmai această modalitate, cale de creare a P.C.R., a salvat **unitatea mișcării noastre muncitorești de la o eventuală sciziune**.

De reținut faptul că în România nu s-a creat un alt partid pe lîngă cel socialist existent, că Partidul socialist datorită transformărilor calitative intervenite în sînul său în perioada avîntului revoluționar s-a declarat — la Congresul istoric din mai 1921 afiliat la Internaționala a III-a comunistă, păstrîndu-se pentru a sublinia acest proces deosebit care i-a determinat apariția, denumirea de partid socialist — comunist.

Această experiență istorică aproape unică în analele istoriei mișcării muncitorești europene, vorbește în mod grăitor de o reală și mare chibzuință politică, expresie și ea a unei incontestabile maturizări politice și clarificări ideologice, care a avut loc în cadrul mișcării muncitorești. Făurirea P.C.R., prin transformarea Partidului socialist în Partid comunist este rezultatul unei analize lucide a realităților noastre istorice și o aplicare adecvată, creatoare a socialismului științific la aceste realități, pre-

ocupare atît de marcată în întreaga activitate a P.C.R., dar mai ales azi, în anii construcției societății socialiste multilateral dezvoltate, cînd acest principiu al aplicării socialismului științific în mod creator la realitățile concrete ale țării noastre a devenit un postulat și o practică fundamentală, consecventă a P.C.R.

P.C.R., este totodată și **primul partid politic** al proletariatului la nivel național. Prin urmare, el a apărut ca un **partid național**, cu ramificații în întreaga țară. Procesul transformării partidului socialist în partid comunist de tip nou, revoluționar a fost conjugat cu procesul unificării organizațiilor politice de pe întreg teritoriul României. Acest lucru este de o deosebită importanță atît pentru faptul că s-a asigurat o conducere și evoluție unitară a mișcării noastre muncitorești, dar și pentru că înfăptuit la scurt timp după realizarea unității noastre statale prin actul istoric de la 1 decembrie 1918, **P.C.R.**, a reprezentat pentru tînărul stat unitar un **factor de consolidare în sens democratic, progresist și de afirmare în plan european**. Apariția P.C.R., pe scena istoriei politice a României întregite a influențat sensibil o politică internă și externă — chiar dacă nu era o forță de guvernămînt — menită să consolideze structurile interne ale statului și să-i sporească prestigiul internațional. Sînt elocvente în acest sens toate măsurile social-economice interne luate mai ales ca răspuns la avîntul mișcării noastre muncitorești sub conducerea P.C.R., precum și politica externă a României interbelice, axată pe lupta pentru crearea unui sistem de securitate colectivă în Balcani, împotriva pericolului fascist și a războiului, pentru apărarea independenței și suveranității naționale, pentru democrație, pace și progres.

Am aniversat în această primăvară, prin urmare, un partid care s-a afirmat încă de la începuturi ca o forță politică ce a consolidat statul român unitar, a rămas așa pe tot parcursul perioadei interbelice, transformîndu-se după 23 August 1944 într-o **forță constructivă**, ca adevăratul făuritor al României socialiste.

În aceeași ordine de idei, a desprinderii semnificațiilor istorice contemporane ale făuririi P.C.R., datele istorice vorbesc convingător de faptul că actul istoric de acum 60 de ani este opera comună a întregului proletariat din România, fără deosebire de naționalitate. La Congresul de constituire a P.C.R., au participat alături de români și reprezentanții proletariatului maghiar și german. Proletariatul arădean a fost reprezentat la istoricul Congres de Gheorghe Pîncotan, Gézá Batháry, Al. Hușchia și Thurzo Nándor. Partidul comunist înmănunchia încă de la înființarea sa muncitori conștienți atît din rîndurile poporului român cît și din cele ale naționalităților conlocuitoare. E suficient să amintim în acest sens pe Köblös Elek, Alföldi Ștefan, Berger Aládar, Carol Toot, Gézá Batháry (Arad), Thurzo Nándor (Arad), Alfred Rusch, Iacob Schasek, Elek Swartz ș.a.

Momentul creerii P.C.R., relevă odată în plus lupta comună a proletariatului român cu a naționalităților conlocuitoare, relevă unitatea acestora, întegrîndu-se organic în glorioasa tradiție de luptă comună a poporului român și a celorlalte naționalități conlocuitoare, pentru libertate și dreptate socială și națională. Momentul 8 mai 1921 reprezintă și a

reprezentat una dintre atît de numeroasele dovezi istorice peremptorii care au stat în atenția P.C.R., cu privire la rezolvarea în spiritul socialismului științific și adevărului istoric a problemei naționale în țara noastră, 8 mai dovedind că această istorie este o istorie și cultură comună, a tuturor locuitorilor acestui pămînt fără deosebire de naționalitate și care au dreptul în consecință la toate binefacerile acestei culturi și civilizații socialiste.

Totodată momentul creării P.C.R., privit din această perspectivă, oferă exemplul unei reale lecții de patriotism adevărat al muncitorimii aparținînd naționalităților conlocuitoare din România, patriotism ridicat la noi dimensiuni, la dimensiunile patriotismului revoluționar de generațiile actuale, care în frăție și muncă cu românii sub conducerea Partidului Comunist Român făuresc societatea socialistă multilateral dezvoltată.

Importanța creării P.C.R., rezidă și în conținutul programatic al documentelor supuse spre aprobare Congresului, documente programatice care continuau cele mai valoroase tradiții progresiste ale mișcării muncitorești și socialiste din România și care vizau cucerirea puterii politice de către proletariat și pe această bază desăvîrșirea revoluției burghezo-democratice și trecerea la revoluția socialistă. De menționat că obiectivele social-economice și politice cuprinse în documentele Congresului din mai 1921 nu au fost rezultatul copierii mecanice a unor teze și idei formulate în cadrul mișcării socialiste internaționale, ci a reprezentat obiective ce voiau să aplice creator principiile socialismului științific la realitățile concrete ale României.

Documentele programatice din mai 1921, au încercat să răspundă problemelor fundamentale cu care se confruntau cei exploatați și asupriți de la orașe și sate, întregul popor muncitor.

Pentru realizarea obiectivelor fundamentale ale luptei revoluționare, pentru dreptate socială și națională stipulate în documentele Congresului, P.C.R. a fost conștient de necesitatea promovării unei strînse și trainice legături cu masele, în sensul desfășurării unei intense și consecvente munci de la om la om, convins că numai în această activitate își are izvorul principal tăria și succesul luptei sale. La a 60-a aniversare glorioasă a existenței sale, P.C.R. are mîndria și puterea de a privi în urmă cu satisfacție cum că acest principiu fundamental al legăturii puternice cu masele de oameni ai muncii s-a impus ca o constantă definitorie a activității sale, care a dus în condițiile socialismului la o dezvoltare tot mai mare a adevăratei democrații muncitorești, a democratizării în general a vieții de partid și de stat și prin urmare la sporirea rolului și participării maselor de oameni ai muncii la elaborarea și înlăptuirea măreței opere de edificare a socialismului și comunismului în România.

Dar mai mult decît am putut-o face noi pînă acum în încercarea de a surprinde cîteva din sensurile istorice ale creării P.C.R., cu implicații actuale, o face într-un mod convingător răspunsul la întrebările: A fost necesară crearea P.C.R.? Prin ce se justifică făurirea sa? Răspunsul la aceste întrebări vine de la sine și este dat de tot ceea ce a putut să realizeze acest popor, în acești 37 de ani de construcție socialistă dar mai cu seamă în ultimii 16 ani, minunat cu înțelepciune și chibzuință, cu greutate

și sacrificii sub conducerea P.C.R., avându-l în frunte pe cel mai destoinic bărbat, pe omul politic conducător de excepție tovarășul Nicolae Ceaușescu care, cu clarviziune revoluționară veghează și conduce întreaga națiune în edificarea pe baza unui trecut glorios a unui prezent socialist și scrutează un viitor luminos — comunist, bunuri de preț pe care nu le-am dat și nu le vom da nimănui.

BIBLIOGRAFIE : Ion Popescu-Puțuri, Augustin Deac, *Importanța istorică a creării P.C.R.*, în volumul „Crearea Partidului Comunist Român — mai 1921”, (sub red. Ion Popescu-Puțuri și Augustin Deac), Ed. Șt. Buc. 1971, p. 461—472.
Documente din Istoria mișcării muncitorești din România, 1916—1921, Ed. pol., Buc., 1966, p. 656-680.
Documente din istoria mișcării muncitorești arădene — 1918-1944, Arad, 1972, p. 30.

DIE ZEITGENÖSSISCHEN GESCHICHTLICHEN BEDEUTUNGEN DER GRÜNDUNG DER RUMÄNISCHEN KOMMUNISTISCHEN PARTEI

(Zusammenfassung)

Ausgehend von der so aktuellen Ausspruch „Die Geschichte ist der Lebenslehrer“, umreißt der Verfasser in grossen Zügen den Sinn, und die aktuellen, zeitgenössischen Folgen des historischen Aktes vom 8. Mai 1921. In diesem Sinn werden die Hauptzüge der Gründungs der Rumänischen Kommunistischen Partei hervorgehoben, die ihn im Zusammenhang des komplexen Phänomens revolutionären der Gründung der kommunistischen und Arbeiterparteien definieren, die auf europäischer Ebene nach der Beendigung des ersten Weltkrieges stattfanden.

Es wird die Tatsache erwähnt, dass die Rumänische Kommunistische Partei sich durch die Umwandlung der Sozialistischen Partei in eine Kommunistische Partei vollzog, eine Tat die die Einheit der Arbeiterbewegung in Rumänien sicherte, dass die Kommunistische Partei ein stärkender Faktor im demokratischen Sinn des jungen einheitlichen rumänischen Staates, der am 1. Dezember 1918 gegründet wurde, bildete damit diese Partei nach dem 23. August 1944 ein konstruktiver Faktor werden sollte...

Gleichzeitig wird die Tatsache hervorgehoben, dass die Geburtsform der Rumänischen Kommunistischen Partei als auch ihr politischer Program mit den Objekten und den Zielen des revolutionären Kampfes, welches sie entfalten wollte sind Beispiele der kreativen Anwendung des wissenschaftlichen Sozialismus' für die konkret-historischen Bedingungen unseres Landes, eines der Grundprinzipien der täglichen Aktivität der Rumänischen Kommunistischen Partei. Ein anderes grundlegendes Prinzip der Aktivität dieser Partei noch vom Anbeginn ihres Anfanges ist die Wahrheit und Entwicklung einer starken Verbindung mit den Massen der Werktätigen, überzeugt schon seit 1921, dass nur so der Erfolg des Kampfes gesichert sein wird.

Verfasser unterstreicht dass die Gründung der Rumänischen Kommunistischen Partei das Resultat der Tätigkeit des ganzen Proletariates des Landes, unabhängig der Nationalität war, denn bei dem Kongress aus dem Monat Mai 1921 haben ausser Rumänen auch Delegierte der ungarischen und deutschen Arbeiterschaft, auch aus Arad, teilgenommen.

Luptători pentru libertate și unitate națională

IOAN POPOVICI DESSEANU — LUPTĂTOR PENTRU LIBERTATE ȘI UNITATE NAȚIONALĂ (1831—1892)

DORU BOGDAN

Societatea europeană de la sfârșitul secolului al XVIII-lea și prima jumătate a secolului al XIX-lea trăia o perioadă de intense și multiple schimbări, transformări la nivelul mai tuturor structurilor sale. Toate acestea își găsesc explicații plauzibile în cauze de natură economică și fără îndoială și în cauze de natură politică, cauze care, coroborate, căci ele s-au întrepătruns, una determinînd-o pe cealaltă și invers, oferă o înțelegere adecvată și plauzibilă a realităților istorice de pe continent.

Una din mutațiile, schimbările cu consecințe extrem de importante pentru destinul istoric al Europei, a fost desfășurarea la intervale de timp relativ mici a revoluțiilor social-politice și culturale burgheze care au deschis și au adus pe scena europeană o nouă problematică: problema națională.

În numele acestei problematice și a principiului naționalităților, se vor săvîrși autentice acte de cultură și civilizație, dătătoare de ton pentru atîtea și atîtea schimbări în planul mentalității și acțiunii umane, menite să asigure triumful ideilor de libertate și dreptate, de independență și unitate, de progres.

Era și firesc ca în perioada de sfârșit a secolului XVIII și întregul secol al XIX-lea, perioadă cutremurată de mari bulversări în planul politicului, economicului, socialului și culturalului și țările noastre să trăiască același „puls istoric“ de pe continent, în speță din partea sa centrală și sud-estică.

Așadar și pentru țările noastre, mai cu seamă pentru teritoriile aflate sub dominație străină, habsburgică, problematica națională se detașează întrucîtva de altele, ea constituind liantul forțelor social-umane românești chemate să-i dea o rezolvare corespunzătoare. Totodată ea a constituit și obiectul atîtor dispute și lupte politice extrem de interesante și revelatorii pentru o istorie a gândirii social politice românești, pentru o istorie a mentalității românești în secolul al XIX-lea.

„Chestia națională românească“ căci așa apare numită în documentele vremii, problema națională (a românilor din Transilvania) și-a găsit numeroase minți și inimi, cea mai mare parte dintre acestea dovedindu-se a fi apărătoarele intereselor românești, chiar dacă unele dintre ele nu au făcut-o cu cele mai nimerite și adecvate mijloace și metode. Să remarcăm cu satisfacție și mîndrie, că în acest cadru al luptelor și frămîntărilor politice între apărătorii ideii naționale, pe de o parte, și între

denigratorii scumpelor noastre eterne idei de libertate și unitate, independență și dreptate, în final a ieșit biruitor spiritul lucid și matur, chibzuit și hotărît, cinstit și drept al unui popor, care prin acei numeroși fii ai săi — semn al vitalității românești — reprezentanți ai simțămintelor și năzuințelor sale, nu a dorit și nu a făcut altceva decât să împlinească o istorie a dreptății și libertății, a neafrnării și unității naționale.

Ioan Popovici Desseanu a fost unul din acei fii ai poporului român din părțile arădene care și-a legat viața, cugetul și fapta de împlinirea celor mai vitale și seculare năzuințe românești : libertatea și unitatea națională.

Născut la 22 februarie 1831¹, într-o familie modestă, urmează școala secundară la Bichiș, Sarvaș și Beiuș, unde-l are profesor pe fratele său Simion. D. Popovici pentru ca apoi să se înscrie la facultatea de drept din Budapesta. Condițiile materiale modeste ale familiei sale se vor răsfrînge în mod nefavorabil asupra devenirii sale profesionale în sensul că ele vor face să-și termine studiile de drept ceva mai târziu. Și, poate, că tot ele i-au inspirat tinărului Ion Popovici Desseanu anumite idei și chiar convingeri despre nedreapta realitate istorică în care trăia, idei și convingeri care se vor amplifica pe măsura vremii, devenind tot atâtea mobiluri ale devenirii sale politice de mai târziu. La toate acestea, firește că trebuie să adăugăm și anii de studenție, perioadă care i-a oferit posibilitatea cunoașterii unor probleme ce vizau „chestiunea națională românească“ la sfîrșitul perioadei neoabsolutiste și începutului erei liberale. Numai așa ne putem explica cum de I. Popovici Desseanu în chiar anii premergători luării diplomei de avocat (1863), intră deja pe scena politică a românilor arădeni, ca un tânăr cu alese calități de luptător național, dovedind dîrzenie și curaj, receptivitate și o deosebită sensibilitate față de tot ceea ce viza interesul și sentimentul național românesc.

Debutul său în viața politică românească se desfășoară simultan cu cea a altor arădeni și transilvăneni, între care amintim : Mircea Vasile Stănescu (1841-1881), Al. Marian Marienescu (1830-1915), Mihai Veliciu (1846-1921), Dr. Nicolae Oncu ș.a. Totodată intrarea sa în viața politică coincide cu o incontestabilă afirmare a conștiinței naționale la români, fenomen vizibil, mai ales după 1848, moment care prin consecințele sale economice, sociale și politico-culturale a potențat sensibil tocmai afirmarea conștiinței naționale. De altfel, în această perioadă asistăm la o participare într-o proporție tot mai mare a masei românești la evenimente, lucru care neîndoielnic vorbește despre o indiscutabilă redimensionare a conștiinței naționale românești, și, care în egală măsură explică implicarea unui număr relativ însemnat de români în fenomenul politic românesc, ca viitori vajnici apărători ai năzuințelor celor pe care îi reprezentau și din rîndul cărora proveneau.

Ioan Popovici Desseanu își face debutul în viața politică a românilor din Transilvania și Ungaria în condițiile în care unitatea românilor din

¹ Vezi Ed. I. Găvănescu, *Ioan Popovici Desseanu — viața și activitatea*, 1932, p.

monarhia habsburgică a fost scizionată prin încorporarea în 1860 la Ungaria a Banatului, a comitatelor Arad, Bihor, Sătmăr, Maramureș, Crasna, Solnocul de mijloc, Chioarul și Zarandul², precum și în condițiile în care s-au desfășurat alegerile administrative din părțile românești încorporate Ungariei și cele de deputați pentru Dieta de la Pesta³.

Astfel, între cei 19 deputați dietali aleși (camera deputaților) a fost și Ioan Popovici Desseanu care reprezenta cercul electoral Radna (Arad).

Prin urmare, alegerea lui Ioan Popovici Desseanu ca deputat dietal și participarea efectivă a acestuia la lucrările dietei din 1861, ne îndreptățește să fixăm ca dată a debutului său politic anul 1861 și nu 1865⁴. Trebuie amintit cu acest prilej și faptul că alegerea lui I. Popovici Desseanu a fost pusă sub semnul întrebării de dietă pe motiv că la alegera lui s-ar fi produs abuzuri, care i-au dat câștig de cauză în raport cu contracandidatul său. În apărarea lui I.P. Desseanu iau cuvîntul în ședința din 6 iunie 1861 a dietei Aloiziu Vlad, Gavril Mihaly, Aurel Maniu, Ioan Faur, Filip Pascu, Iosif Papp, George Popa, Vichentie Babeș. Toți, argumentînd convingător, s-au pronunțat pentru recunoașterea alegerilor și, deci, și a lui I.P. Desseanu ca deputat pentru cercul Radna⁵.

Concomitent cu deschiderea lucrărilor dietei la 7 mai, în casa lui Emanoil Gojdu, deputat în Casa Magnaților (Camera de sus) la inițiativa acestuia are loc o conferință confidențială de la care însă I.P. Desseanu lipsește, nefiind în Pesta. Conferința avea menirea să atragă atenția deputaților români asupra solidarității și unității de care trebuie să dea dovadă pe parcursul legislaturii. „Numai uniți vom fi în stare să ne impunem majorității ... și numai așa națiunea noastră cea de toți persecutată și disprețuită va putea să se ridice la rangul ce-l merită”⁶ — spunea Em. Gojdu în acea consfătuire.

În cadrul ședințelor dietale din 1861, aveau să se dezbată legea cu privire la Unirea Transilvaniei cu Ungaria și legea cu privire la naționalități. În cadrul dezbaterilor asupra legii Unirii Transilvaniei cu Ungaria, majoritatea deputaților români s-au pronunțat categoric împotriva recunoașterii uniunii. Această atitudine trebuie văzută ca o expresie a unității și solidarității cerute atît de imperios de Gojdu și evidențiate de Barițiu⁷. I.P. Desseanu a făcut parte din acea majoritate a deputaților români. În 1861 el a rostit și primul său discurs, cuvînt în dietă cu prilejul dezbaterii adresei către împărat ca urmare a discursului rostit de Francisc Deak. I.P. Desseanu a avut ca ante vorbitori pe Sigismund Popovici, Ioan Faur și Aurel Maniu, dintre care se detașează vizibil discursul lui Sigismund Popovici care a enunțat răspicat că „chestia națională — merită una din cel mai mari atențiuni, și că felul în care e re-

9-10. Este primul studiu închinat personalității lui Ioan Popovici Desseanu.

² Vasile Netea, *Lupta românilor din Transilvania pentru libertate națională (1848-1885)*, Ed. St. Buc., 1975, p. 163.

³ *Ibidem*.

⁴ Ed. I. Găvănescu, *op. cit.*, p. 10.

⁵ T. V. Păcățean, *Cartea de aur*, vol. II, p. 369-372.

⁶ *Ibidem*, p. 295-299.

⁷ George Barițiu, *Părți alese din istoria Transilvaniei*, vol. III, p. 110.

zolvată ea depinde câștigarea și stabilirea și pe viitor a independenței constituționale a patriei noastre precum și a libertății comune“. Tot Sigismund Popovici a propus și o moțiune în care era subliniată necesitatea aplicării grabnice a principiului egalității în drepturi a națiunii române cu celelalte naționalități : „Fiecare să fie egal ... voim să se dea fiecărei naționalități pe baza perfecte egalități de drepturi tot ce nu se împotrivește cu integritatea patriei comune“⁸.

În cuvântul său I.P. Desseanu ține să precizeze un lucru extrem de important pentru concepția sa cu privire la rostul, menirea, rolul unui deputat dietal. În acest sens el spunea că „datoria deputaților din camera legislativă el o vede în a schimba soarta nefericită a **Patriei** noastre ... să ne dăm silința a restabili și întări încrederea și buna înțelegere întreolaltă“⁹. Discursul rostit de I.P. Desseanu îl definește, deși tânăr deputat, ca o personalitate înzestrată cu un ales simț patriotic și o gândire istorico-politică profundă, dacă avem în vedere că el sesizează just causalitatea diverselor contradicții naționale „dezbinări“ și „neînțelegeri“ cum le numea el, atunci când afirmă că factorul principal care este izvorul neînțelegerilor (dintre cele două popoare — n.n.) își află bazele mai ales în chestia națională — încă nerezolvată în Patria noastră“¹⁰.

Iată cum I.P. Desseanu, mergînd pe linia lui Sigismund Popovici, afirmă că în imperiu există o chestie națională care nicidecum nu poate fi neglijată și ocolită. I.P. Desseanu nu se oprește la a sesiza doar cauza contradicțiilor naționale, ci, merge mai departe în a oferi soluția, modalitatea aplanării și înlăturării acelor lupte și dezbinări“. Soluția pe care o oferă rezidă în „rezolvarea în mod norocos (a chestiei naționale n.n.) și atunci cu siguranță putem privi în viitorul mai bun al Patriei noastre“. O rezolvare „salutară“ pentru I.P. Desseanu poate fi posibilă numai dacă se ia drept bază... „**perfecta egalitate de drept**“¹¹, care nu reprezintă altceva decît o chestiune de echitate și justiție istorică.

De faptul că era necesară o egalitate în drepturi pentru toate naționalitățile din imperiu vorbea și presa maghiară a vremii care scria: „este de cea mai neapărată trebuință să se șteargă din legile votate la 1848, toate acelea care votăm naționalitățile, căci altfel vor rămâne izolate într-un mod fioros în toată Europa și chiar în patria noastră“¹².

Discursul său rostit în dieta din 1861, argumentat convingător, în maniera oarecum tradițională (a sec. XVIII), bazată pe invocarea dreptului istoric și natural, este pătruns de un cald suflu de dreptate și echitate.

I. P. Desseanu dovedindu-se un bun cunoscător al realităților de pe continent, a făcut un stăruitor apel națiunii maghiare la împăcare cu românii, împăcare care se impunea mai mult ca o necesitate, avînd în vedere contextul istoric dat, în care pe de o parte Rusia țaristă, iar pe de altă parte Imperiul habsburgic manifestau vădite veleități de supremație.

⁸ T. V. Păcățean, *op. cit.*, p. 378.

⁹ *Ibidem.*

¹⁰ *Ibidem.*

¹¹ *Ibidem.*

¹² Apud, Vasile Netea, *op. cit.*, p. 197.

de hegemonie în centrul și sud-estul european¹³. În finalul discursului său I. P. Desseanu se alătură cu toată convingerea mișcării înaintate de Sigismund Popovici.

Am stăruit mai mult asupra celui dintii discurs rostit în dieta pestană din 1861, de către I.P. Desseanu întrucît în ciuda tinereții sale și a lipsei de experiență¹⁴, acest discurs ne dezvăluie gîndurile cu care I. P. Desseanu a intrat în rîndul apărătorilor cauzei românești, dar și din considerantul, că acest discurs ne pune în fața unui virtual luptător național intrasigent și plin de curaj.

Să remarcăm și noi deopotrivă cu Barițiu că dieta din 1861, a constituit cadrul în care „deputații români au excelat spre mirarea ungarilor și a germanilor întru apărarea curagioasă și totodată înțeleaptă a existenței și a drepturilor naționale românești”¹⁵.

Această dietă a fost un minunat prilej de „mărturisire și apărare a credinței naționale”, un moment în care s-au exprimat „durerile și nevoile și lipsurile neamului” de către deputații români, care au făcut dovada unor „patrioți buni” și „români adevărați”¹⁶.

Un eveniment important în plan local și care are loc tot în 1861. îl reprezintă și congregația comitatensă din 10 ianuarie. Numele lui Ion Popovici Desseanu, este legat și de acest eveniment în mod indirect, întrucît el conduce delegația românească care s-a prezentat în fața comitetului suprem Bohus Ianos, delegație care revendica alegerea unui număr de membri români în comitetul municipal, proporțional cu numărul lor. Rezultatul însă nu a fost pe măsura promisiunilor făcute și a revendicărilor juste întemeiate căci din 660 membri ai comitetului municipal doar 270 erau români¹⁷.

Viața politică a românilor din monarhia habsburgică de după 1861 înregistrase unele succese¹⁸, care însă nici pe departe nu au rezolvat problemele fundamentale cu care erau confrunțați românii: înlăturarea legilor dinainte de 1848, înlăturarea legii de unire a Transilvaniei cu Ungaria, legea despre limbă și naționalitate.

Avînd în vedere natura relațiilor dintre monarhie și aristocrația maghiară ca și politica perfidă și duplicitară a Curții de la Viena vis à vis de interesele naționale românești, decisă să renunțe la sistemul liberal constituțional¹⁹, putem afirma că pentru destinul politic românesc se

¹³ T. V. Păcățean, *op. cit.*, p. 389.

¹⁴ Lazăr Ionescu, *Cîteva dovezi cum pricep frații noștri maghiari egalitatea, frățietatea și ce e de a se aștepta de la dînșii. Scoase din dezbaterile casei de jos ale dietei ungurești, în Pesta, în mai și iunie 1861*, manuscrisul 67 de la Biblioteca Episcopiei ortodoxe române din Arad.

¹⁵ G. Barițiu, *op. cit.*, vol. III, p. 109.

¹⁶ Nicolae Roșuț — Andrei Caciora, *Aradul în lupta pentru eliberarea socială și națională — documente*, I, Arad, 1978, p. 31-32.

¹⁷ T. V. Păcățean, *op. cit.*, vol. II, p. 515-517 și Tr. Terebenți, *Gh. Popa de Teiuș*, Arad, 1927, p. 21.

¹⁸ Este vorba de înființarea Astei de la Sibiu, de cea din Arad și Maramureș, precum și de înființarea Mitropoliei ortodoxe române din Transilvania (1864).

¹⁹ Keith Hitchins, Liviu Maior, *Corespondența lui Ioan Rațiu cu George Barițiu, 1861—1892*, Ed. Dacia, Cluj, 1970, p. 17.

pregătea încă din 1865²⁰, încet dar sigur, una din loviturile cele mai grele: dualismul austro-ungar, ceea ce va însemna practic, abrogarea oricărei urme de autonomie a Transilvaniei și includerea necondiționată a Transilvaniei la Ungaria.

În 1865, are loc dieta de la Cluj, ca urmare a acceptării adresei către împărat din 18 decembrie 1865. Totodată împăratul comunică lui Șaguna că admite și participarea deputaților dietali transilvăneni la dieta pestană, dându-le astfel posibilitatea să ia parte „la executarea unirii în mod satisfăcător pentru toate interesele”²¹.

La lucrările dietei de la Pesta care începuseră deja în decembrie 1865, au participat și deputații români din Banat. Crișana și Maramureș în număr de 24, între aceștia fiind și Ioan Popovici Desseanu²². Cu toate că deputații români au ridicat de la înălțimea tribunei parlamentului atît problema autonomiei Transilvaniei cît și a reuniunii cu ea a ținuturilor ardeleno anexate în 1860—1861²³; dieta a votat proiectul de răspuns la mesaj redactat de Francisc Deák, prin care se cerea restaurarea vechii constituții a Ungariei, (deci a unirii Transilvaniei cu Ungaria). Prin urmare activitatea deputaților români în ședințele legislaturii dietale din anii 1865-1867, se soldează cu eșec.

Totodată, acum ne aflăm în perioada de început a dualismului austro-ungar, (8 iunie 1867), perioadă care a debutat în istoria românilor transilvăneni cu o serie de legi și măsuri menite să deznaționalizeze elementul românesc, lucru pentru care conducătorii politici români au desfășurat o febrilă luptă pentru obținerea recunoașterii legilor bazate pe egalitate națională decretată de către dieta de la Sibiu 1863—1864. Cu toate aceste stăruitoare strădanii românești, guvernul maghiar nici mai mult nici mai puțin încearcă „să rezolve” problema națională decretînd legea naționalităților din 1868²⁴, lege care în litera și spiritul ei omitea acea garanție fundamentală a existenței naționale a românilor²⁵. Cu prilejul dezbaterii acestei legi în dieta pestană deputații români în cea mai mare majoritate a lor, între care figura și Ioan Popovici Desseanu, au respins-o²⁶.

Eșecurile pe care le-au înregistrat deputații români în dieta din anii 1865-1867, au constituit însă și un îndemn, întetîind lupta hotărîtă a românilor pentru apărarea existenței lor naționale.

Tocmai din această perspectivă încercăm să privim și noi evenimentul de o deosebită semnificație politică care a avut loc în spațiul arădean, eveniment care plasat în contextul politic al românilor din imperiu în-

²⁰ Vasile Netea, *op. cit.*, p. 238.

²¹ *Ibidem*, p. 237-248.

²² *Ibidem*, p. 248.

²³ *Ibidem*, 352.

²⁴ Vezi despre această dietă în monumentală lucrare a lui Simion Retegan, *Dieta Transilvaniei din 1863/1964*, Ed. Dacia, Cluj, 1979.

²⁵ Vezi textul integral al legii la E. Brote, *Chestiunea românilor* din Transilvania și Ungaria*, București, 1895.

²⁶ K. Hitchins, L. Maior, *op. cit.*, p. 24.

semnă o lăudabilă „inițiativă arădeană“, și totodată o certă afirmare a voinței și dîrzeniei românilor arădeni de a continua lupta națională pe noi coordonate, pe un alt plan organizatorico-politic. Este vorba de constituirea la 14/26 decembrie 1867, a Partidului național al românilor arădani așa cum precizează apelul comitetului provizoriu al partidei politice române din comitatul Aradului. Să remarcăm că partidul național din Arad și-a propus drept scop promovarea intereselor populației românești, în speță a celei din comitatul Aradului²⁷.

Totodată constituirea Partidului național al românilor arădeni nu reprezintă altceva decît un grăitor act ce neagă deschis noul regim politic instaurat precum și o dovadă clară ce vorbește despre lupta românilor arădeni împotriva dualismului.

Numele lui Ion Popovici Desseanu este legat și de activitatea Partidei naționale române arădene.

Un moment semnificativ din activitatea politică a lui I.P. Desseanu imediat după instaurarea dualismului îl reprezintă participarea sa la ședințele dietale din 28 noiembrie 1868, cu care prilej a rostit un cuvînt în cauza proiectului legii de naționalitate întocmit de comisiunea dietei care era într-o flagrantă contradicție cu anteproiectul comun româno-sîrb²⁸. În timp ce anteproiectul comun stipula „egalitatea îndreptătită atît în respect cît și în respectul limbii“ a naționalităților române, sîrbă, slovacă etc., proiectul comisiei dietei afirma: „Toți cetățenii Ungariei formează în privința politică o națiune una și nedespărțită națiune ungară al cărei membru egal îndreptățit este tot cetățeanul, fie el de orice naționalitate“, și că limbile naționale se vor folosi numai în cazul în care practica guvernării reclamă în mod necesar acest lucru, grăbindu-se să adauge însă că din cauza unității politice limba de stat a Ungariei e limba maghiară²⁹.

În cuvîntul său arată din nou ca și în 1861, că imperiul austro-

²⁷ Arhivele statului Arad, Fond Parohia ortodoxă română Ghioroc, dosar 2, fila 1, 2; Nicolae Roșuț — A. Caciora, *op. cit.*,

²⁸ V. Netea, *op. cit.*, p. 361-362. Referitor la proiectul comun româno-sîrb privind rezolvarea problemei naționale în monarhie, menționăm că această problemă a reprezentat „scopul“ însoțirii delegaților români, adică a clubului deputaților români în dieta de la Pesta, avîndu-l ca președinte pe Antoniu Mocioni. De altfel, de activitatea acestui club este legat și numele lui I.P. Desseanu, la ședințele căruia participă activ, exprimîndu-și deschis și cu convingere părerile asupra necesității întocmirii unui proiect comun româno-sîrb, care ar avea mai mari șanse de a fi luate în considerare în sensul rezolvării revendicărilor cuprinse în el. De fapt despre acest proiect Iosif Hodoș afirmă că „nu conține nimic alta, decît ceea ce, de la 1848, încoace națiunea neîntrerupt și cu toată ocazia a pretins“. Consemnăm deopotrivă și faptul că elaborarea acestui proiect comun româno-sîrb, reprezintă o dovadă certă a luptei unite, a colaborării forțelor progresiste ale poporului român și sîrb în lupta lor pentru emancipare națională de sub dominația austro-ungară, strădaniile și eforturile lor făcute în acest sens integrîndu-se și îmbogățind frumoasa lor tradiție istorică, a luptei unite a românilor și sîrbilor pentru libertate națională, pentru pace și progres în lume. Vezi pe larg despre dezbaterile din cadrul clubului deputaților români privind proiectul româno-sîrb, al legii naționalităților la N. Roșuț, A. Caciora, *op. cit.*, p. 82-114.

²⁹ V. Netea, *op. cit.*, p. 361-362.

ungar, există chestia națională“ pentru ca apoi să respingă proiectul camerei centrale întrucît nu recunoaște condiția principală“ a egalei îndreptări, existența celor ce ar fi să fie egal îndreptățiți. Revendică argumentînd corect egala îndreptățire a naționalităților la folosirea limbii lor măcar în municipiu³⁰.

Continuînd lupta pe aceleași coordonate ale unui vizibil umanism și democratism, în cuvîntul rostit de I.P. Desseanu, se fac simțite ecoul unei concepții bărnățiene evidente în problema raportului libertate-naționalitate. Cu privire la această relație I.P. Desseanu ține să precizeze în dietă că „mulți prezentează naționalitățile ca opuse libertății. Eu o neg aceasta. Pentru că eu nu știu să despart separat naționalitatea de către libertate. Marii bărbați de stat maghiari au declarat că nu se poate face alegere între naționalitate și libertate și dacă ar fi să se rezolve chestia, pe care să o dărîme în schimb pentru cealaltă, nu s-ar putea da nici un răspuns. Și pe cum și pe cît e de splendidă noțiunea naționalității în inima maghiară și în concepția maghiară și astfel e contopită cu libertatea, tot așa de sublimă și tot așa de contopită cu libertatea e naționalitatea și în inima și concepția Românului³¹. Atitudinea lui I. P. Desseanu, în ședința dietei din 28 noiembrie 1868, a fost o atitudine justă, în acord cu interesele naționale românești, a fost o atitudine ce emana un veritabil suflu patriotic, democratic, umanist.

I. P. Desseanu a ținut să încheie cu declarația că dacă chestia națională nu a fost rezolvată pînă acum, aceasta nu se datorește românilor care „dimpotrivă a rugat onorata casă“ ca să rezolve chestia aceasta cît mai curînd. La acesta însă adaugă și o declarație-avertisment din care rezultă că deputații români nu se temeau de intimidările făcute de Tisza, care spunea că în cazul în care nus-ar rezolva chestia, vor putea fi aplicate legile legate de limbă atît de urgente de noi nainte³², (adică de înainte de 1848 n.n.).

Atitudinea lui I. P. Desseanu, plină de curaj și demnitate, dublată de același spirit receptiv, capabil să surprindă cele mai ascunse înțelesuri ale legislației — se dezvăluie și cu ocazia ședinței din 1 decembrie 1868, a Dietei pestane cînd pe ordinea de zi a figurat și proiectul de lege despre regularea și sancționarea Unirii Ardealului cu Ungaria. Ridicîndu-se în apărarea lui Ilie Măcelariu, amenințat de către președinte cu sistarea de la cuvînt pe motiv nedrept de altfel, că Măcelariu ar pune sub semnul întrebării valabilitatea legii electorale din 1848, I.P. Desseanu în numele libertății cuvîntului ridică protest și părăsește sala pentru că nu vroise să facă parte dintr-o legislație unde libera exprimare de părere e denegată³³.

În condițiile în care are loc constituirea P.N.R. din Banat în cadrul conferinței de la Timișoara din 7 februarie 1869, și a P.N.R., din Ardeal în cadrul conferinței de la Miercurea din 7 martie 1869, în cadrul fostelor social-politice, arădene, aflate sub semnul unei dispersări: și chiar a unei

³⁰ T. V. Păcălean, *op. cit.*, vol. IV, p. 723.

³¹ *Ibidem*, p. 725.

³² *Ibidem*, p. 726.

³³ *Ibidem*, p. 803-804.

sciziuni³⁴, se resimțea cu necesitate întărirea unității și a solidarității de acțiune. În acest sens se fac eforturi stăruitoare din partea fruntașilor politici arădani, eforturi materializate practic în organizarea „conferinței de caracter confidențial” din 27 aprilie 1870. Desfășurată în cadrul unei masive participări a inteligenței române din comitat indiferent de principiile politice și de apartenența politică, conferința aceasta a întrunit scopul propus. Deschisă fiind de Ioan Popovici Desseanu, el cere de „a se trece peste orice dezbinare politică în partide și a se realiti solidaritatea frățească în toate afacerile de interes public, comun național, căci fiind în două și mai multe partide, nu-și vor ajunge scopul și ținta comună spre dezvoltarea serioasă a cauzei naționale”³⁵.

Practic scopul afirmat de I.P. Desseanu a fost supus conferinței ca o propunere, care în cele din urmă a fost aprobată în unanimitate în sensul de a se înceta dezordinea și neînțelegerea³⁶.

La adunarea din 2 mai 1870, I.P. Desseanu făcând apel la aceeași necesară solidaritate politică „primește desființarea tuturor partidelor de pînă acum pentru ca să se constituie în una singură, iar președintele ei Sigismund Popovici declară desființat partida națională de pînă acum”³⁷.

Insistente și stăruitoare apeluri aveau să fie invocate de I.P. Desseanu cu ocazia adunării politice naționale din 9 mai 1872³⁸, desfășurată în sala mare a hotelului „Cruce Albă”. Ședința se desfășura pe fondul unei neliniști generale ce s-a manifestat în rîndul conducătorilor politici români, neliniște cauzată de alegerile dietale pentru sesiunea parlamentară 1872—1875, cu care ocazie urma să fie votată legea electorală, emanație a lui Koloman Tisza³⁹.

În timp ce românii din Ardeal se mișcau între cele două tactici: activism și pasivism, în schimb românii bănățeni, cei din Crișana, Bihor și Maramureș s-au prezentat uniți în luptă. O expresie a acestei unități a românilor din aceste teritorii o constituie însăși importanta adunare de la Arad, din 9 mai 1892, convocată de către Anton Mocioni, președintele clubului deputaților naționali al dietei pestane⁴⁰, și la care a participat un număr de 300 de români. Aici au fost reprezentate și Sătmarul, Sălajul și Solnocul, Crișul, Torontalul și Timișul.

Președinte al acestei adunări a fost ales Ioan Popovici Desseanu⁴¹.

³⁴ *Ibidem*, vol. III, p. 376.

³⁵ *Ibidem*,

³⁶ *Ibidem*, p. 368.

³⁷ *Ibidem*, p. 369.

³⁸ *Ibidem*, vol. VI, p. 6-13.

³⁹ Ed. I. Găvănescu, *op. cit.*, p. 14.

E. Glück, N. Roșuț, *Aradul și mișcarea memorandistă*, vol. IV, Arad, 1978, p. 42.

⁴⁰ N. Roșuț, A. Caciara, *op. cit.*, p. 140.

⁴¹ De subliniat, nu fără cuvenita atenție că la mai toate adunările și conferințele cu caracter politico-național ale fruntașilor arădeni I.P. Desseanu, a fost ales ca președinte al lor. Acest lucru reprezintă o dovadă de netăgăduit a stimei și respectului de care se bucura el în rîndul fruntașilor arădeni, fără îndoială și acestea ca expresie a autorității de ordin moral și politic pe care o avea. Vezi în acest sens, A. Caciara — E. Glück, *Aradul și mișcarea memorandistă*, vol. III, Arad, 1976, p. 6, 15, 32 (volum șapilografiat sub egida Universității cultural-științifice Arad).

Ceea ce conferă adunării din 9 mai o semnificație cu totul aparte față de cele precedente este adoptarea unui proiect-program național din care răzbat vădite apeluri la solidaritate națională. Acest, proiect program este în multe puncte identic cu cel elaborat de Alex. Mocioni și Vinčențiu Babeș, la Timișoara în 26 ianuarie/7 februarie 1869, cu ocazia înființării Partidului național de sine stătător din Banat, lucru ce nu trebuie să ne surprindă cituși de puțin. Aceasta este și firesc dacă avem în vedere afinitatea politică dintre cele două partide — activiste ca orientare politică. Să amintim apoi că la adunarea aceasta au participat efectiv conducătorii mișcării naționale bănățene: Alex. Mocioni, Vinčențiu Babeș, care indubitabil și-au pus pețetea pe aceste hotăriri.

Scopul adunării acesteia a fost a se hotărî programul național și mijloacele pe care trebuie să le adopte în privința alegerilor de deputați „întru interesul cauzei naționale”⁴².

Dăm mai jos principalele puncte din cele 10 ale proiectului de program național care a fost supus spre aprobare adunării:

- solidaritate cu națiunile patriei care au aceeași direcție politică.
- menținerea și apărarea proiectului de lege româno-sîrb, în ceea ce privește naționalitățile și care a fost prezentat dietei în 1868;
- reformarea legii electorale din Transilvania, care batjocorește ideea dreptății în conformitate cu cerințele democratice;
- sprijinirea programului național al croaților cu privire la autonomia țării lor;
- adoptarea principiilor liberalismului și democrației în toate domeniile și organizațiile.

Programul arădean are și câteva puncte ce-l diferențiază de cel al bănățenilor. În acele puncte se vorbește de stăruința ce o vor manifesta pentru înființarea de felurite institute de învățămînt și de cultură publică și pentru poporul român; „de grija de a opri toate cheltuielile neproductive în stat și printr-o reformă a sistemului actual de contribuțiune în sensul că sarcinile să se împartă mai potrivit”.

Din analiza acestui program rezultă clar caracterul său destul de radical, contestatar și militant din care străbate un larg umanitarism și ideea și grija statornică pentru înfăptuirea unei reale solidarități naționale. Dacă la aceste considerații adăugăm și precizarea că unele puncte ale acestor programe naționale (Arad și Timișoara), vor apărea și în cadrul programului PNR, creat în 1881, firește că înțelegem mai mult dimensiunea și semnificația lor istorică.

Programul supus dezbaterii a fost aprobat cu unanimitate de voturi, în întregimea lui cu precizarea sau propunerea făcută de Iosif Hodoș, cu privire la înlocuirea expresiei „partida noastră” cu cea de „partida națională română”, în ideea desigur, de a se accentua, a se nuanța mai bine caracterul său național.

În baza propunerii făcute de Vinčențiu Babeș relativă la procedura după care să se desfășoare viitoarele alegeri de deputați, urma să se

⁴² T. V. Păcățean, *op. cit.*, vol. VI, p. 8.

constituie un comitet general prin mijlocirea căruia s-au înființat comitetele naționale centrale, districtuale și apoi comitete cercuale și comunale.

În acel comitet general ce-și avea reședința la Arad, au fost aleși ca membri, Ioan Popovici Desseanu, Lazăr Ionescu, Dimitrie Bonciu, Mircea B. Stănescu, Ioan Rațiu (protopop), Iosif Codrean, Teodor Șerb, Ioan Arcoși, George Crăciunescu, Dr. Ioan Papp, toți din Arad, Alesiu Popovici (Comloș), Nicolae Filimon (Pecica), Paul Milovan (Mîndruloc), Ștefan Adam (Timișoara), Alexandru Mocsoni (Căpîlnaș), Ioan Popovici, (Iancahidu), Teodor Pap (din Baia de Criș), Partenie Cosma (Beiuș), George Vasilevici (Șiria) și Vichentie Pop din Jebel-Timiș.

În cadrul sesiunii parlamentare 1872—1875, I.P. Desseanu, participă activ la ședințele acesteia, îndeosebi la cea din 9 iulie 1874, când în cuvîntul său se referă la paragraful 2 al legii electorale⁴³. Mergînd pe linia legii electorale de la 1848, lege ce dădea drept de vot numai indivizilor, I.P. Desseanu, se pronunță împotriva acordării dreptului de vot unei clase privilegiate întrucît potrivit legii electorale din 1848, mulți dintre membrii acelei clase privilegiate nu aveau drept de vot electoral.

Discuția asupra legii electorale din partea lui I.P. Desseanu va continua în ședința din 23 iulie 1874⁴⁴. De astă dată el militează pentru înlăturarea punctului 5 din paragraful 12 al legii electorale votate în 7 iunie 1874. Cuvîntul său este o critică deschisă la adresa acelor persoane care au propus acest paragraf. Ioan Popovici Desseanu se dovedește a fi un bun și profund cunoscător al legislației vremii sale, oferind eclatante propuneri de natură să contribuie la o explicare corectă a principiului de natură să contribuie la o explicare corectă a principiului de drept, conceput cheie pentru înțelegerea gîndirii juridice a lui I.P. Desseanu, și căruia îi dădea următorul înțeles: punerea într-un acord perfect a drepturilor și datoriilor cetățenești în sensul că atunci cînd un cetățean se bucură de drepturile unui stat să fie formulate și datoriile corespunzătoare. Principiul de drept a lui I.P. Desseanu nu se oprea doar la stabilirea acestui echilibru, între drept-datorie ci mergea mai departe în ideea ca „datorințele ce decurg din drepturi urmează să fie transpuse în fapte“. În concepția lui I. P. Desseanu, împlinirea datorințelor nu trebuie să premeargă exercitării drepturilor, ba mai mult el se pronunță împotriva „detragerii drepturilor politice“ ca mijloc „pentru constrîngerea cetățenilor la împlinirea datorințelor lor“.

I.P. Desseanu arată în această ordine de idei că cetățenii trebuie să se bucure nu doar de dreptul electoral în favoarea căruia el se pronunțase ci și alte drepturi cetățenești. Argumentul adus de el în susținerea acestor cauze constă în dezvăluirea caracterului neproportional dintre darea ce trebuia plătită și exercitarea dreptului electoral, în sensul că mărimea dării reclamă și alte drepturi cetățenești. I.P. Desseanu nu se sfiește să critice „guvernul și comisiunea centrală care trebuia să calcu-

⁴³ *Ibidem*, vol. III, p. 348-350.

⁴⁴ *Ibidem*, vol. IV, p. 417-425.

leze câtă parte din dare corespunde dreptului electoral, care reprezenta doar o parte din complexul drepturilor cetățenești, și abia atunci ar fi putut să stabilească proporțiunea justă între practicarea drepturilor și exercitarea datorințelor cetățenești⁴⁵. Să remarcăm că proiectul acesta de lege electorală a fost criticat și de grupul deputaților maghiari independenți în frunte cu Ludovic Mocsary⁴⁵.

Cu o logică impecabilă, dar și cu mult discernămint dublat de un profund simț umanitar, Desseanu găsește justificarea cea mai plauzibilă și mai convingătoare pentru acordarea drepturilor cetățenești, nu doar în plățirea dării, ci, în sacrificiul vieții și averii de care cetățenii s-au învrednicit și vor fi gata să-l facă oricând „pentru binele public“.

Cuvintul său se încheie cu un avertisment adresat celor chemați să aprobe legea electorală, raționament redat în cuvintele „cei ce nu vor avea în vedere cele prezentate de el și vor vota punctele 1, 2, 5 ale paragrafului 15, „blama întregii lumi se va abate asupra lor“.

În condițiile în care numeroase opreliști și greutăți cauzate de guvernul maghiar erau menite să oprească pe români de la activitatea electorală, alegerile electorale totuși pentru noua sesiune 1878—1881, au readus în discuție participarea românilor la luptele electorale și la lucrările camerei deputaților.

Atitudinea ce urma să fie adoptată în acest sens a fost stabilită la conferința electorală de la Sibiu din 8/20 VII. 1878, care s-a pronunțat categoric pentru respectarea solidarității politice, cit și pentru o **absolută pasivitate** (subl. n)⁴⁶.

De menționat este și faptul extrem de semnificativ pentru evoluția activității politice din părțile arădane, anume că pasivismul cunoaște o extensiune deosebită în 1878. Dovada o oferă adeziunea la pasivism a numeroși militanți activiști, bănățeni precum și a comitetelor electorale din Arad⁴⁷.

În sesiunea parlamentară 1878—1881 se vor vota legile Trefort care au însemnat o grea lovitură dată învățămîntului românesc precum și legea cu privire la definitivarea posesiunilor funciare din Transilvania, lege ce va frîna dezvoltarea economică agrară⁴⁸. Aceste legi au fost votate cu toate că deputații români au dat dovadă de admirabile eforturi spre a împiedica votarea lor⁴⁹.

Toate aceste legi antinaționale votate de dieta din 1878, au reprezentat tot atâtea eșecuri parlamentare pentru deputații români, eșecuri care au vorbit despre necesitatea de unire, de regrupare și organizare de limpezire și reorientare tactico-politică a tuturor forțelor și grupărilor politice românești într-un singur partid național. Să consemnăm cu satisfacție că ideea aceasta a fost îmbrățișată de toate partidele existente.

⁴⁵ V. Netea, *op. cit.* p. 398.

⁴⁶ *Ibidem.*

⁴⁷ *Ibidem.*

⁴⁸ *Ibidem*, p. 416.

⁴⁹ *Ibidem*, p. 415.

Adunarea generală anuală a Astei de la Turda din 9 august 1880 înscrie ca un prim pas în realizarea unei noi organizații politice a tuturor românilor din Transilvania, căci atunci la Turda a avut loc o consfătuire la care au participat I. Rațiu, George Popa de Băsești, George Bariț, Partenie Cosma, Iacob Bologa și Visarion Roman și care hotărăște în final convocarea unei conferințe naționale la care să fie reprezentate toate comitetele electorale românești. La această conferință urma să se stabilească atât organizarea unitară a partidului cât și elaborarea programului său.

Conferința generală a fost precedată de o alta mai restrânsă tot la Sibiu și care a hotărât constituirea comitetelor electorale românești în toate regiunile locuite de români precum și convocarea conferinței generale pentru data de 1/13 mai 1881.

Evenimentele care vizau în ultimă instanță constituirea P.N.R. din Transilvania l-au găsit și pe I.P. Desseanu ca întotdeauna implicat în efortul general românesc de a se realiza o veritabilă solidaritate între români. Măsurile preconizate de conferința restrânsă de la Sibiu, au găsit cadrul pentru împlinirea lor și în părțile arădene, începând mai ales cu data de 28 aprilie 1881, când are loc adunarea românilor din Arad, care prezidată fiind de I. P. Desseanu, Mircea V. Stănescu, Nicolae Oncu, Ioan Beleșiu (delegați exmiși) și pe Dumitru Bonciu și Iosif Botta ca delegați suplینitori⁵⁰.

Un alt eveniment ce se circumscrie acțiunilor care au precedat conferința națională de la Sibiu și care a avut loc în Arad este adunarea din 1 aprilie 1881, a alegătorilor români din comitatul Arad, la care au participat 400 de alegători⁵¹. I. P. Desseanu în calitate de președinte al adunării îi precizează scopul „accentuînd necesitatea solidarității, arătînd că numai prin aceasta se poate ajunge la obținerea revendicărilor românești“. După cuvîntul lui Desseanu, M. V. Stănescu, face propunerea de a se constitui un comitet central executiv sau cum apare în documente o „comisie centrală comitatensă“ aceasta ca organ extern al comitetului central al P.N.R. (Sibiu), menit să fixeze poziția definitivă a românilor arădeni pe care o vor adopta cu ocazia alegerilor. Între cei 23 de membri aleși se numără alături de I.P. Desseanu, M. V. Stănescu, Nicolae Oncu, V. Mangra, Teodor Ciontea și Simion Popovici Desseanu, fratele lui I. P. Desseanu (și profesorul acestuia la Beiuș)⁵². Amintim că președintele acestui comitet (comisie) central executiv comitatens a fost Ioan Popovici Desseanu.

Una din problemele care a stîrnit o vie discuție în cadrul fruntașilor politici arădeni a fost „pactul electoral“ încheiat de Ion Popovici Desseanu cu partidul liberal guvernamental deakist⁵³, act încheiat de Desseanu și care va duce în final la răcirea raporturilor dintre el și respectiv gruparea atașată lui în frunte cu Ioan Beleșiu, Terențiu Rațiu,

⁵⁰ A. Caciora, E. Glück, *op. cit.*, III, p. 6.

⁵¹ *Ibidem*, p. 15-17.

⁵² Ed. I. Găvănescu, *op., cit.*

⁵³ Apud, A. Caciora, E. Glück, *op. cit.*, vol. III, p. 38-39.

Ștefan Tămășdan, Constantin Gurban⁵⁴, pe de o parte și M. V. Stănescu, pe de altă parte. De altminteri, acest act, aspru criticat și condamnat de frunțașii arădeni adepți ai activismului reprezentat de M. V. Stănescu va duce în cele din urmă la retragerea lui Ioan Popovici Desseanu, din viața politică a românilor arădeni și transilvăneni. Referitor la cartelul electoral pe care l-a încheiat Ioan Popovici Desseanu, cu partidul liberal de guvernământ fără însă să beneficieze de adeziunea maselor, el fiind în fond o efemeră desidență în cadrul organizației politice arădene, trebuie să menționăm că în ședința din 12/26 V. 1884, a Comitetului (comisiei) Central comitatens⁵⁵, este respins acest pact electoral. Acțiunea de respingere a fost reprezentată în mod elocvent de energicul și intransigentul om politic Mircea Vasile Stănescu care, după ce împreună cu George Venteru și David Nicoară a discutat cu comitele suprem al Aradului, a aflat că doar în două cercuri Radna și Iosășel se pot candida deputați naționali în care românii să fie obligați a da toate voturile lor pentru deputații guvernamentali în toate celelalte cercuri electorale⁵⁶. Față de tactica adoptată de Desseanu, Stănescu propune dezvoltarea activității cu program național, prin alegeri de deputați naționali. Comitetul (Comisia) executiv comitatens a deliberat în sensul votării propunerii lui Stănescu cu 11 voturi respectiv 5 împotriva și 2 abțineri.

În locul lui Desseanu la președenția Comitetului executiv comitatens se va alege în 4 VI. 1884, ca președinte Nicolae Philimon, vicepreședinte dr. Demetriu Magda⁵⁷.

Reflectând asupra acestor date pare oarecum de neînțeles atitudinea aceasta de compromis, din partea lui Desseanu, vajnic apărător al solidarității naționale, dar care prin acest pact electoral a produs o breșă, o scizură pe moment, într-un moment în care se reclama perfecta unitate de simțiri, vederi și acțiune politică. Înclinăm să credem că gestul lui I.P. Desseanu nici pe departe nu poate fi înțeles ca un act de trădare, dacă avem în vedere că el era de orientare pasivistă, și a văzut și a crezut în calea pe care a adoptat-o, o modalitate de câștigare a minimum de drepturi din ceea ce putea să obțină o națiune greu împilată de regimul politic dualist.

Potrivit documentației actuale acestea au fost ultimele evenimente la care îl găsim prezent pe Ioan Popovici Desseanu la capătul unei semnificative și apreciable activități politice de mai bine de două decenii.

Personalitatea lui I. P. Desseanu, firește că sporește în dimensiune și semnificație dacă la activitatea politică asociem activitatea culturală⁵⁸, de mare rezonanță pe care a desfășurat-o la Arad, atit în cdarul Asociației naționale pentru cultura poporului român din Arad, al cărei notar provizoriu, membru fondator a fost, pentru ca în jurul anilor 1870, docu-

⁵⁴ *Ibidem*, p. 40.

⁵⁵ Vezi pe larg despre această ședință în A. Caciora, E. Glück, *op. cit.*, IV, p. 19-24.

⁵⁶ *Ibidem*, p. 23-24.

⁵⁷ *Ibidem*, p. 29.

⁵⁸ Arhivele statului Arad, fond Astra Arad, dos. 3, 16, 18/1863, și anii 1870, 1871, 1872; fond Episcopia ortodoxă română din Arad, Acte școlare gr. IV-144-1875.

mentele și presa vremii să vorbească de el în calitate de director secund al Astrei arădene.

O bogată activitate culturală însă a desfășurat-o în cadrul sinodului eparhiei ortodoxe române arădene în cadrul căruia a deținut importante funcții: între care amintim pe cele de juristconsult, inspector școlar, membru al comisiunilor școlare și organizatorică. În toate aceste funcții care le-a avut, I.P. Desseanu s-a dovedit același spirit activ, neobosit pe tărîmul luptei dusă în vederea promovării intereselor naționale, încît glasul său s-a făcut ascultat de nenumărate ori atît în sinoade (adevărate „parlamente bisericești“) întrucît cu o rară competență punea deschis și cu mult simț realist probleme legate de promovarea și dezvoltarea culturală a Aradului pe linia realizării unei unități culturale a tuturor românilor. E suficient să ne gîndim la acel măreț, dar tot atît de binevenit proiect ca o altă „inițiativă arădeană“, pe care mai tîrziu o va relua și Vasile Goldiș cu privire la organizarea unui institut de învățămînt superior, acelei Școli mari române eparhiale greco-ortodoxe din Arad. Gîndul și năzuința lui I.P. Desseanu s-au îndreptat de asemenea spre înființarea unui „alumeu“ (internat) pentru studenții săraci. Un veritabil act de cultură I. P. Desseanu l-a săvîrșit alături de Vincențiu Babeș și I. Goldiș, atunci cînd pun bazele apariției la Arad a gazetei „Lumina“ (1872-1874).

Chiar și aceste succinte date vorbesc despre o activitate culturală săvîrșită de I.P. Desseanu, la aceeași scară de valori cu activitatea politică, lucru foarte explicabil dacă avem în vedere simțămintele și caracterul curat național pe care le-a avut I.P. Desseanu. Altminteri, ambele activități, politică și culturală, reprezintă un tot unitar, și care s-au încadrat în activitatea și lupta generală dusă de români pentru libertate și unitate națională.

Și această luptă națională a românilor în lumina datelor mai sus prezentate și-a găsit în persoana lui I.P. Desseanu, un prețios și ales reprezentant, încrezător ca și generația din care făcea parte în viitorul luminos al poporului său, în numele căruia a luptat, condus fiind de simțăminte patriotice și umanitare deopotrivă.

Pentru tot ceea ce a făcut și gîndit pe altarul luptei pentru libertate și unitate națională în perspectiva celor 150 de ani împliniți anul acesta de la nașterea lui, Ioan Popovici Desseanu, se dovedește a fi fost „un adevărat fiu“ — așa cum de altfel se și considera el însuși — al poporului său, un autentic luptător pentru **binele** națiunii sale.

IOAN POPOVICI DESSEANU — KÄMPFER FÜR FREIHEIT UND NATIONALE
UNABHÄNGIGKEIT (1831-1892)

(Zusammenfassung)

Die Arbeit stellt eine neue wissenschaftliche Bearbeitung, nach einem Studium, welches vor 50 Jahre erschien, über den Beitrag des Rechtsanwaltes Ioan Popovici Desseanu zum Kampf für die nationale Emanzipation der siebenbürgischen Rumänen. Der Autor, welcher seine ganze Aktivität in Arad entfaltete, benützt die allerneusten dokumentarischen Informationen der letzten Jahre und es gelingt ihm das politische Profil dieses tapferen und gerechten Mannes der für die Freiheit seines Volkes gekämpft hat zu skizzieren.

Der grösste Teil der Arbeit zeigt Popovici Desseanu als einen unermüdlichen Abgeordneten im ungarischen Parlament, wo er, neben einer ganzen Schar von Kämpfern, für die nationale Sache und die Verteidigung der Rechte des rumänischen Volkes eingetreten ist. Es wird hervorgehoben, dass die grossen politischen Ereignisse aus den 6.-8. Jahrzehnten des vergangenen Jahrhunderts den Stempel der Persönlichkeit des Ioan Popovici Desseanu tragen.

Seine Aufrufe und Bemühungen, als auch die anderer Kämpfer für die Durchführung und Stärkung einer wahrhaftigen nationalen Solidarität der Rumänen sind stark hervorgehoben von dem Verfasser.

Abschliessend wird der Beitrag Ioan Popovici Desseanu zur Entwicklung der kulturellen Lebens in Arad dank seiner Eigenschaft als Gründungsmitglied der Arader ASTRA, als Schulinspektor usw.

VASILE GOLDIȘ ÎNTR-O AUTOBIOGRAFIE INEDITĂ

GHEORGHE ȘORA

Născut la 12 noiembrie 1862 la Mocirla (azi Lunca Teuzului) din apropierea Aradului și crescut în mijlocul țăranimii de pe moșiile nesfârșite ale grofilor, Vasile Goldiș a cunoscut din copilărie toate strîmbătățile unor rînduieli anacronice, în care trîndăvia celor mari era ridicată la rang de dogmă, iar munca celor mulți și umili răsplătită cu dispreț, batjocură și umilință. Aceste nedreptăți își vor imprima pecetea care nu se va șterge pînă la capătul vieții sale, plămădind din aluatul tinăr al copilului caracterul drept și neînfricat, hotărît și neclintit al bărbatului intransigent și clarvăzător¹. În acest sens încă un document vine să ne confirme aceste înalte trăsături de caracter ale omului și ale epocii sale. De aceea considerăm publicarea acestuia utilă și necesară în vederea unei mai bune cunoașteri a vieții și activității marelui patriot. Este vorba de o **autobiografie inedită**² a lui Vasile Goldiș, descoperită în Arhivele statului din Arad, prin care deslușim lupta dramatică dar eroică a propășirii neamului românesc³.

Vasile Goldiș și-a scris autobiografia la Arad, în anul 1919, cu intenția de a atrage atenția contemporanilor asupra vieții și activității sale. Între anii 1922 — 1923, el și-a mai scris autobiografia în diferite variante, dintre care una a încredințat-o tiparului sub semnătura lui Ion Jelecuteanu. La scurt timp după apariție, broșura respectivă a fost retrasă din circulație și depozitată de către însuși Vasile Goldiș, care își pierduse încrederea în aparentul autor al broșurii.

Din lectura autobiografiei inedite desprindem clipele de singurătate și tristețe⁴, în care își descrie propria sa activitate, dezamăgit de politica patriotică și falsă a guvernanților vremii care au văzut în unirea din 1918, realizarea propriilor lor interese.

¹ Vasile Goldiș, *Scrieri social-politice și literare*, Ediție îngrijită, studiu introductiv, tabel cronologic și bibliografie de Mircea Popa și Gheorghe Șora, „Cuvînt înainte” de acad. prof. Ștefan Pascu, Editura Facla Timișoara, 1976; Gheorghe Șora, *Vasile Goldiș, militant pentru desăvîrșirea idealului național. 1 Decembrie 1918*, Cuvînt către cititori de acad. prof. Ștefan Pascu, Editura Facla, Timișoara, 1980.

² Arhivele statului din Arad, Colecția manuscrise, dosar nr. 168, fila 121—128.

³ Gheorghe Șora, Gheorghe Unc, *Figuri luminoase ale Marii Uniri. Vasile Goldiș, în „Magazin istoric”, XIII, 1979, nr. 12 (decembrie), p. 17—20.*

⁴ Despre aceste clipe vezi, Gheorghe Șora, *Aspecte din activitatea lui Vasile Goldiș la consolidarea și dezvoltarea României*, în „Crisia”, Oradea, 1977, vol. 7, p. 230-242.

Figură de excepție a istoriei noastre contemporane, Vasile Goldiș nu și-a găsit locul în noua conjunctură de după Unire, democratismul profund al convingerilor și atitudinii sale, integritatea morală, cinstea și omenia sa nu se potriveau cu egoismul rece și calculat al burgheziei și moșierimii⁵.

Întregul document este străbătut de un cald și sincer patriotism, cu satisfacția omului onest care și-a făcut pe deplin datoria⁶.

Autobiografia se intitulează: „**Ministrul ardelean: Vasile Goldiș**“ și se păstrează în Arhivele statului din Arad, colecția manuscrise, dosar nr. 168, fila 121-128.

A N E X Ă :

„Ministrul ardelean: Vasile Goldiș

E interes obștesc să-i cunoaștem oamenii aceștia, pe bărbații, care vin din Ardeal, cu atmosfera răcoritoare a munților lui, cu voința oțelită în luptele dirze pentru viața națională, cu concepția lor de moralitate austeră, caracterele acestea din Roma antică.

Unul și cel mai dintii dintre ei e(ste) ministrul ardelean : Vasile Goldiș.

Sînt trei luni trecute, de cînd trăiește aici în mijlocul nostru, aproape solitar, fără nici un zgomot, ascuns în modesta lui odaie de lucru de la Casa Școalelor, unde-l poți găsi zi de zi punctual, înainte de orele 9 dimineata pînă la (ora) 1 (13) și totdeauna după-amiază de la orele 3 și pînă la 6, chiar 7 seara. E întotdeauna senin, dar tăcut, departe de fasturi, cari îi inspiră oroare, ci mai vîrtos iubitor de singurătate.

Cine e omul acesta, care sfidează aproape (toate) plăcerile vieții sociale și cît poate dispăre din toiuł acestei vieți? Nu-l vezi nicăieri decît unde-l cheamă datoria, fuge de alai și fericirea și-o află în muncă și meditare.

Ministrul Vasile Goldiș, e ungurean, din preajma Aradului, vestit prin intransigența sa politică și prin nota distinctă a energiei sale în toate luptele naționale a celor dincolo de Carpați.

Fiu de preot ortodox român, Vasile Goldiș, născut în 1862 în Seleuș⁷, trecînd prin școala primară germană și-a făcut studiile liceale în ungu-rește, la Arad, a terminat apoi facultatea de științe și litere la universitatea

⁵ *Ibid.*

⁶ Aceste aspecte în Vasile Goldiș, *Discursuri rostite în preajma unirii și la Aso-ciațiunea culturală „Astra”*, Cultura națională, București, 1928, p. 7-10 și 21-25.

⁷ Probabil că pe Vasile Goldiș nu l-a preocupat data nașterii sale, rezumîndu-se la actele oficiale ale vremii. Recent am descoperit la Arhivele statului din Arad data și locul nașterii sale. Vasile Goldiș s-a născut în satul Mocirla (azi Lunca Teuz) în județul Arad, la 12 noiembrie 1862 și nu la Seleuș cum apare în această autobiografie inedită (Arhivele statului Arad, Colecția Registre de stare civilă. Oficiul parohial ortodox-român, Registrul pentru născuți, anul 1862, fila 16).

din Budapesta și Viena unde după serviciul militar a fost numit și ofițer de rezervă în armata austro-ungară.

Primise diploma de profesor secundar pentru istorie și limba latină și în anul 1886 la chemarea marelui episcop Ioan Popazu a luat o catedră la școala românească din Caransebeș. După 3 ani a fost chemat profesor de istorie la liceul românesc de la Brașov, iară când în anul 1899, unchiul său eruditul Iosif Goldiș, urcă scaunul episcopesc al Aradului, atunci Vasile Goldiș trecu de la Brașov la Arad ca secretar consistorial, unde rămase de la 1901 pînă la 1918, când eliberarea națiunii române din cătușele milenare îl așează între primii guvernatori români ai Ardealului și-l trimite apoi ca ministru în guvernul regatului român. Aceasta este cariera lui Vasile Goldiș în curs de 33 de ani, cît a muncit în viața obștească.

Cariera aceasta este însă numai scheletul. Dar conținutul trebuie c-a fost extraordinar, ca fiul umilului preot român de la sate să ajungă ministru la București. A fost de fapt extraordinar conținutul acestei vieți. Ca profesor la Caransebeș⁸, a jalonat un nou drum pentru dascălii grănicerilor români din Severin. Tînărul profesor ajunsese bărbatul de încredere al episcopului Ioan Popazu și al generalului Traian Doda, cel dintîi primul sfetnic al marelui chiriarh Andrei Șaguna, al doilea cel mai intransigent luptător național în contra opersiunii maghiare. Deja după 3 ani, numele tînărului profesor ajunsese cunoscut departe și fără concurs în condițiuni extraordinare epitropia școalelor române din Brașov l-a chemat profesor la liceul românesc de aici. La Brașov, Vasile Goldiș dă o nouă viață⁹, bătrînelui liceu al lui Șaguna. Din școala lui iese o nouă generație de intelectuali români, care împing lupta națională spre îndîrjire necunoscută pînă atunci. Octavian Goga, dr. Ioan Lupaș, Ioan Lapedatu, Ioan Ursu, dr. Sextil Pușcariu, dr. Iosif Popovici și o întregă pleiadă de bărbați, care ilustrează astăzi viața obștească a României, sunt elevi profesorului Vasile Goldiș¹⁰. Profesorul acesta scrie un curs complet de istorie universală, tipărește o sintaxă latină pe temeiul unor principii noi, proprii autorului, scoate o serie întregă de alte manuale didactice, dar în același timp el, anonim și necunoscut, scrie articole în vechea „Tribună“ de la Sibiu, prin cari articole se inițiază noua îndrumare a politicii românești în Ardealul strămoșesc. Cînd istoricul va lămuri pe deplin epoca memorandistică, această grandoare a vieții naționale de peste munți, se va afla că un modest profesor de la Brașov purta făclia luminătoare a drumului străbătut¹¹. Și tot atunci Vasile Goldiș învia din amortire societatea pentru teatrul românesc. Ca secretar al acestei socie-

⁸ Vasile Goldiș, *Jegyzetek, 1890, (VII osztály)*, (Însemnări, 1890, clasa a VII-a liceală), p. 140-391. Este vorba de jurnalul său din tinerețe unde notează activitatea sa la Preparandia din Caransebeș între anii 1886-1888.

⁹ Gheorghe Șora, *Vasile Goldiș — pedagog*, în „Tribuna“, XII, 1978, nr. 49 (7 decembrie), p. 7, în care este relatată activitatea sa didactică de la Brașov.

¹⁰ Gheorghe Șora, *Vasile Goldiș văzut de contemporani*, în „Ziridava“, Arad, 1977, vol. 9, p. 289—290, în care sînt subliniate aceste calități.

¹¹ Gheorghe Șora, *Omagiu lui Vasile Goldiș*, în „Tribuna“, XXIII, 1979, nr. 49 (6 decembrie), p. 2.

tăți în curs de 7 ani, el scoate, an de an, anuarul societății compus aproape exclusiv, din lucrările lui, aranjează anual în diferite ținuturi românești cele mai splendide festivaluri ale societății teatrale, ale cărei adunări generale sub conducerea lui Vasile Goldiș ajunseseră adevărate serbări naționale.

În 1889, amicii lui Vasile Goldiș înființează la Orăștie „Tribuna poporului” care în același an trecu apoi la Arad, unde se așează apoi în anul următor și acela care-i dă sufletul. Peste câțiva ani, gazeta aceasta devine sub conducerea lui Vasile Goldiș „Tribuna” din Arad și lumea știe că „Tribuna” aceasta a spart ghiata pasivității politice și inflăcărații articoli semnați (v. g.), care era Vasile Goldiș, au înălțat lupta națională românească din Ardeal la apogeul ei. În 1906, Vasile Goldiș fu trimis deputat în parlamentul de la Budapesta, unde de la început era sufletul activității parlamentare a celor 15 deputați naționaliști români. După un discurs parlamentar al său din 13 decembrie 1906, ministrul de pe atunci, contele Apponyi, i-a oferit deputatului român Vasile Goldiș, înalta funcție de consilier ministerial în guvernul unguresc. Vasile Goldiș i-a răspuns: „N-am venit aici să-mi câștig vr-un os de ros, ci am venit să lupt pentru drepturile națiunii mele. Dați acestei națiuni drepturile ce i se cuvin, mie nu-mi trebuie nimic”.

În anul următor, Vasile Goldiș a condus lupta parlamentară a deputaților români în contra proiectelor școlare ale contelui Apponyi, luptă îndirjită de 4 săptămâni, în cursul căreia Vasile Goldiș a vorbit mai mult de 20 de discursuri în parlamentul maghiar.

Și atunci, ca și în urmă comitetul național român din Transilvania și Ungaria se conducea de voința și duhul lui Vasile Goldiș. Când în 1910, sub deviza falsă a „primenirii”, câțiva aventurieri, amici ai trădătorului Vasile Mangra, punând mina pe „Tribuna” din Arad și abuzînd de bunăvoința unor tineri inflăcărați au încercat distrugerea Partidului Național Român, tot Vasile Goldiș și aproape singur el a scăpat neamul de acest dezastru, și înființînd cu ajutorul partidului tot în Arad ziarul „Românul”, după o muncă uriașă și aproape de jertfirea vieții, în 1912, a răpus „Tribuna” și a scăpat unitatea partidului național, iar apoi începe prin coloanele „Românului” acea operă de înălțare sufletească, din care era să răsară ziua măreață de la Alba Iulia, în 1 Decembrie 1918.

Calea partidului național român de aci încolo o indică Vasile Goldiș. El concepea rezoluția comitetului național român din 1913, prin care se respinge ofertul de mincinoasă împăcare a contelui Ștefan Tisza. Tot Vasile Goldiș determină ținuta comitetului național în cursul războiului mondial. El este autorul declarației citite în 1915 de către deputatul dr. Teodor Mihali în parlamentul ungar, el redigiază cuvîntul rostit în același parlament de către deputatul dr. Alexandru Voida Voievod în octombrie 1918 în numele națiunii române din Ungaria și Transilvania, iar după izbucnirea revoluției din noiembrie anul trecut (1918) Vasile Goldiș propune și concepe ultimatul Consiliului Național Român către guvernul ungar din Budapesta prin care i se comunică acestuia că Consiliul național ia în mîinile sale guvernarea părților românești din statul ungar, el conduce dezbaterile cu emisarul guvernului, ministrul Jászi în

Arad și după eșuarea acestora el redactează celebrul manifest către națiunile lumii, tot el propune și face convocarea adunării naționale de la Alba Iulia, iar aici în 1 decembrie 1918 Vasile Goldiș rostește istoricul discurs¹², prin care propune în mijlocul însuflețirii delirante a adunării, unirea cu regatul român a tuturor provinciilor locuite de români din statul ungar. Și tot Vasile Goldiș prezintă în 13 decembrie 1918 la București regelui român actul unirii. Dar când după ziua măreață de la Alba Iulia s-a constituit guvernul român al Transilvaniei, Vasile Goldiș s-a retras din nou în umbră și a primit să fie numai primul vice-prezident al aceluia guvern. Căci niciodată în viața lui, el nu a râvnit mărire, ci muncă și jertfă pentru neamul său și i-a fost absolut indiferent dacă din rodul acelei munci și acelei jertfe nu el ci altul se înfrupta.

Acesta este omul, care de trei luni trăiește aici în mijlocul nostru, aproape solitar, fără nici un zgomot, ascuns în modesta lui odaie de la „Casa Școalelor“, senin, tăcut și mai virtos iubitor de singurătate.

Și omul acesta mai este și un mare iubitor de artă, un sincer protector al talentului românesc, închinător dinaintea oricărui geniu literar și artistic. Ca șef al resortului de culte și instrucțiune publică în Ardeal, el numaidecât a înființat la acel resort o direcțiune a artelor, începuse lucrările pentru înființarea în Ardeal a teatrului și operei naționale, avea și are de gând să înființeze la Cluj conservator de muzică și o academie a artelor frumoase.

Inzestrat cu o rară noblețe sufletească, muncitor, de un tact deosebit, modest din cale afară, unul din cei mai mari oratori din toată Transilvania, omul acesta este indicat să fie farul luminos multă vreme încă în viața națiunii române, unită acum pentru vecie în România Mare¹³.

[Arad, 1919, V. Goldiș]

¹² Vasile Goldiș, *Discursuri rostite în preajma unirii și la Asociațiunea culturală „Astra“*, Cultura națională. București, 1928, p. 21-25.

¹³ În acest sens vezi Gheorghe Șora, *Un mare patriot: Vasile Goldiș*, în „Telegraful român“, 127, 1979, nr. 43-44 (15 noiembrie), p. 2.

(Zusammenfassung)

Der Vervasse entdeckt im Arader Staatsarchiv ein weiteres, bisher unbekanntes Dokument über das Leben und Wirken Vasile Goldiş' (1862—1934), des aufgeklärten Verfechters und demokratischen Kämpfers für die Vereinigung Transsilvaniens mit Rumänien am 1. Dezember 1918.

Das entdeckte Dokument ist eine Autobiographie Vasile Goldiş', verfasst in Arad, im Jahre 1919, nach der Grossen Vereinigung, in der er aufrichtig Bilanz über sein bisheriges Schaffen zieht. Die Selbstbeschreibung trägt den Titel: „Der Siebenbürgische Minister Vasile Goldiş“.

Das Dokument verrät eine skeptische Ansicht über die Früchte der Vereinigung, von der in grösstem Masse nur das Bürger- und das Gutsherrentum Nutzen zogen, während das Volk, das für die Verwirklichung dieser Vereinigung gekämpft hat, auch weiterhin in Unkenntnis und Armut verblieb.

DATE CU PRIVIRE LA PERIOADA DE FORMARE A SCRITORULUI GERMAN DIN ARAD, NIKOLAUS SCHMIDT

OTTO GREFFNER

La 21 septembrie 1980 s-au împlinit 50 de ani de la moartea scriitorului și poetului german din Arad, Nikolaus Schmidt.

Figură impozantă a culturii germane din România, Nikolaus Schmidt a fost trecut sub tăcere într-o perioadă istorică mult frământată, ne referim la perioada dintre cele două războaie mondiale. Datorită concepțiilor sale politice, progresiste, el este reconsiderat după 1944, când apar primele studii mai detaliate despre viața și activitatea lui. Datorită împrejurărilor politice, o parte dintre scrierile sale au trebuit să fie depistate și adunate cu mare migală de către cercetătorii care s-au ocupat de viața și activitatea lui.

Nefiind informații scrise, decît sporadic, despre viața scriitorului, s-a putut cu mare greutate întocmi o biografie a lui Nikolaus Schmidt. Scrierile care au apărut în limba germană despre scriitor, printre care amintim „Nikolaus Schmidt, viața și opera în imagini“ (Nikolaus Schmidt, Sein Leben und Werk im Bild) apărută la București în 1974 și volumul „Nikolaus Schmidt, opere alese“ (Nikolaus Schmidt, Ausgewählte Werke), București, 1969 și alte cîteva studii, constituie o lăudabilă încercare de a face cunoscute aspecte din viața și activitatea scriitorului. Sînt necesare în continuare și alte cercetări și investigații care să elucideze și alte aspecte din viața mult frământată a acestei personalități culturale germane din România.

Acestui scop servește și acest articol, care aduce cîteva date și aspecte noi ce privesc perioada de formare și de devenire a lui Nikolaus Schmidt. Considerăm că aceste date sînt importante și ne ajută la înțelegerea activității ulterioare a scriitorului, mai ales că în limba română, pînă în prezent, nu a apărut nimic, în acest sens.

Încercăm prin aceste rînduri să suplinim un gol care se resimte referitor la viața culturală a țării și, în mod special, la cea arădeană.

În articolul de față ne rezumăm aproape în exclusivitate să prezentăm perioada de formare legată de mediul natural în care a crescut, copilăria și tinerețea, iar cu altă ocazie vom relata despre perioada de maturitate și de creație intensă.

În cadrul mișcării culturale germane din Banat de la sfîrșitul secolului al XIX-lea și începutul secolului al XX-lea, alături de Adam Müller Guttenbrunn, Nikolaus Schmidt ocupă un loc de frunte.

Poet, scriitor, publicist militant de seamă al clasei muncitoare, Ni-

kolaus Schmidt a scris numeroase poezii, piese de teatru, poeme cu conținut filosofic, articole de presă, inspirate din viața cotidiană a maselor populare, transpunând pe hîrtie ideile înaintate ale timpului. Căci Nikolaus Schmidt a fost un poet al clasei muncitoare, el nu și-a ascuns nicio dată originea lui săracă. A pornit de jos ca muncitor manual, și a rămas toată viața legat de lupta clasei muncitoare și de aspirațiile acesteia spre mai bine.

Poetul ciclului de poezii „Cîntecul celor asupriți“ (Lied der Unterdrückten) cu o rezonanță politică și socială, s-a născut la 25 septembrie 1874 în cartierul Mureșel al orașului Arad. Pe vremea lui Nikolaus Schmidt, Mureșelul era din punct de vedere administrativ localitate independentă, locuită de țărani, meseriași și muncitori industriali.

Părinții scriitorului au fost oameni săraci, tatăl morar de meserie, iar mama casnică, care mergea să lucreze cu ziua¹. Dealtfel profesia de morar a fost foarte răspîndită printre locuitorii din Mureșel în secolul al XIX-lea, datorită în primul rînd numărului mare de mori de apă care pluteau pe Mureș.

Pentru a înțelege structura sufletească a scriitorului, pentru a înțelege activitatea sa în ansamblu, este necesar să insistăm mai mult ca de obicei asupra mediului geografic și social-economic în care a copilărit și crescut Nikolaus Schmidt. Este incontestabil faptul că acest mediu al localității Mureșel, iar apoi al cartierelor mărginașe ale orașului Arad, unde s-a mutat cu familia, au avut o importantă influență asupra formării scriitorului și asupra întregii activități a acestuia.

Mediul copilăriei și al anilor petrecuți aici, greutățile materiale cu care avea de luptat familia sa, se vor oglindi în multe din operele sale literare. Pornit de jos, fără prea multă școală, mai mult autodidact, înzestrat cu o inteligență nativă, Nikolaus Schmidt s-a format singur, l-a format viața aspră de care a avut parte. Poet de o admirabilă constanță socială, înzestrat cu un ascuțit simț al frumosului, prozator și publicist cu o adîncă rezonanță pentru cei mulți, iată cîteva observații primare la adresa scriitorului.

Localitatea Mureșel, unde s-a născut Nikolaus Schmidt ca primul dintre cei doi fii ai morarului Heinrich Schmidt, se află așezată pe malul stîng al Mureșului, în dreptul orașului Arad, intercalat între Aradul Nou și orașul Arad. Populația era amestecată din punct de vedere etnic : români, germani și maghiari. După unele informații de arhivă, în jurul anilor 1780, Mureșelul era locuit de țărani iobagi. Terenul era proprietate camerală, iar iobagii erau supuși direct cancelariei imperiale de la Viena față de care satisfăceau obligațiile feudale². În jurul anilor 1800, localitatea intră în proprietatea familiei Lovász iar mai tîrziu în cea a familiei Biro. Pămînturile erau fertile dar insuficiente pentru populație. Conform unei evidențe aproximative, pe la mijlocul secolului al XIX-lea în Mureșel existau 160 de case³.

¹ Selbstbiographische Skizze (Șiță autobiografică) varianta 1917. (manuscris).

² Arhivele Statului Arad. Fondul prefecturii jud. Arad. Actele comitatului Arad. nr. 242/1780.

³ *Ibidem*, nr. 2421/1850.

Încă la începutul secolului al XIX-lea, o mare parte a populației se îndeletnicea cu diferite meserii. O parte erau tăbăcari, alții curelari, pescari, iar cei mai mulți morari. La sfârșitul secolului al XIX-lea, în Mureșel existau 46 de familii de țărani cu pământ, 105 familii de țărani fără pământ, deci muncitori agricoli, care lucrau cu ziua, iar 174 de persoane se ocupau cu diferite meserii, dintre care majoritatea erau morari⁴.

Pe la mijlocul secolului al XIX-lea, în zona orașului Arad existau peste 70 de mori de apă pe Mureș. O mare parte a acestor mori erau deservite de morarii din Mureșel, meseria morăritului moștenindu-se din tată în fiu⁵. Dintr-o astfel de familie de morari făcea parte și Nikolaus Schmidt.

Pe vremea copilăriei lui Schmidt, așa după cum descrie el însuși în „schițele autobiografice“, varianta din 1917 (*Selbstbiographische Skizze*), casele erau din pământ bătut cu una sau două camere, cu ferestre mici, prin care deabea străbătea lumina soarelui, și erau acoperite cu paie, stuf sau șindrilă. Cei mai înstăriți au început să-și construiască case din cărămidă. Străzile înguste erau vara pline cu praf, iar în timp ploios noroioase. Școală nu exista, cei care vroiau să frecventeze școala trebuiau să meargă la Aradul Nou sau să treacă Mureșelul și să frecventeze școala la Arad⁶.

Amintindu-și de casa lui de naștere, Nikolaus Schmidt spune : „era o casă din lut cu pereții crăpați și acoperită cu paie, ferestrele erau mici iar în interior era mereu întunec... iarna era mult fum în camere datorită hornului stricat... primăvara și vara noi copiii ne petreceam timpul mai mult afară în curte și pe stradă... de mic copil am fost nevoit să duc zilnic mâncare, pe care mi-o dădea mama, la tata care lucra pe una din morile de apă care pluteau pe Mureș și care se afla de multe ori la distanțe mari de casă“⁷.

Morarii din Mureșel duceau, în general, o viață destul de grea. În cazul unei recolte bune exista suficient de lucru și se muncea toată ziua și noaptea în schimburi prelungite. Remunerația era stabilită „prin învoială“ între morar și proprietarul de moară. În cazul unei recolte slabe, asistăm la o concurență dură între proprietarii de mori, cu repercusiuni nefaste asupra morarilor angajați, care de multe ori își pierd locurile de muncă și devin șomeri. În această situație foametea și bolile bîntuiau prin casele morarilor din Mureșel. Mulți dintre ei acceptau munci în agricultură, devenind zilieri, alții plecau pur și simplu căutînd de lucru în oraș⁸.

În această ambianță și-a petrecut copilăria și scriitorul Nikolaus Schmidt.

Împotriva exploatării și a situației grele social-economice în care se

⁴ *Ibidem*, nr. 674/1894.

⁵ *Ibidem*, nr. 2402/1852.

⁶ Egon Dörner, H. Stănescu, *Nikolaus Schmidt. Sein Leben und Werk im Bild*. Bukarest, 1974. p. 9.

⁷ *Selbstbiographische Skizze*. varianta 1917, (manuscris).

⁸ *Az Aradi gazdasági Egylet 1878 évi Evkonyve*, Arad. 1878.

afla, populația din Mureșel a dus de-a lungul secolului al XIX-lea o luptă susținută. Una din cele mai puternice mișcări care a cuprins întreaga populație a avut loc după revoluția de la 1848/49. După desființarea servituțiilor feudale, fostul proprietar domenal Biro, pretindea de la locuitorii din Mureșel în continuare satisfacerea unor obligații feudale și dijmă retroactivă, pe motiv că Mureșelul este pământ elodial și nu cade sub legea desființării iobăgiei. Populația comunei a refuzat să satisfacă aceste cereri și s-a răsculat. Au fost înaintate o serie de petiții, printre care și Ministerului de Justiție, care însă nu a rezolvat litigiul. Ani de zile se va târăgăna această situație, dar populația nu va ceda față de autorități. Procesele de litigiu între țărani și domnul de pământ vor continua pînă prin anii 70 ai secolului al XIX-lea, dînd pînă la urmă cîștig de cauză populației⁹.

Despre această luptă dusă de populația din Mureșel amintește și Nikolaus Schmidt în memoriile sale cu multă mîndrie și o califică ca un episod eroic de împotrivire împotriva exploatării¹⁰. Informațiile le-a primit de la tatăl său, care a fost martor al acestei răzvrătiri.

1874, anul nașterii scriitorului și anii următori, au fost ani grei pentru familia Schmidt. Recoltele slabe ale acestor ani au accentuat procesul de sărăcire a familiei. De lucru era puțin deoarece o serie de mori lucrau cu capacitate redusă. Iarna grea 1874/75 a îngreunat și mai mult starea precară a familiei. Probabil această situație a contribuit la îmbolnăvirea micului Nikolaus, care a primit o infecție la ochi în urma unei răceli. Această boală, netratată, din cauza situației materiale precare în care se afla familia, a dus la grave complicații, care erau să-i coste vederea micului Nikolaus. După un tratament îndelungat de mai multe săptămîni, intervenit în ultimul moment și executat de dr. Darany, un oculist de renume din Arad, vederea micului Nikolaus a putut fi salvată parțial. Ochiul drept a fost salvat, dar cel stîng a rămas afectat și cu timpul și-a pierdut complet vederea cu acest ochi. Referitor la strădania părinților, și în special a mamei sale, față de el, Nikolaus Schmidt i-a dedicat acesteia mai tîrziu, una din cele mai frumoase poezii de acest gen din literatura germană intitulată : „Cîntec despre dragostea de mamă“ (Lied von der Mutterliebe). Aprecierea îi aparține criticului literar german A. Koch, unul din autorii Istoriei literaturii germane în trei volume editată în 1926¹¹.

Cînd Nikolaus avea patru ani, familia se mută la Arad pentru a fi mai aproape de locul de muncă al tatălui. Nu știm unde a lucrat tatăl și unde a stat. Presupunem că au stat undeva în cartierul Pîrneava de azi. Chiria mare îi obligă ca după aproximativ doi ani să se mute la Aradul Nou, unde vroiau să-și întemeieze o gospodărie. Între timp tatăl se angajează ca morar la moara cu aburi Szécsény din Arad. Se pare că această

⁹ Arhivele Statului Arad. Fondul prefecturii jud. Arad. Actele comitetului suprem. nr. 272/1870.

¹⁰ Selbstbiographische Skizze. varianta 1917. (manuscris).

¹¹ A. Koch. *Zur Geschichte der deutschen Literatur*, Berlin 1926.

perioadă este una de revenire din punct de vedere material, familia începe să o ducă mai bine, tatăl avînd un salariu fix, iar mama se ocupa de gospodărie, de grădină și lucra munci ocazionale la diferiți cetățeni din comună, mai ales la spălatul rufelor¹².

Aici la Aradul Nou, Nikolaus frecventează primele clase ale școlii primare din localitate. Despre acești ani petrecuți la școală el ne informează în „Schیțele sale autobiografice“. Ne amintește de primele sale ore, de primul învățător, pe nume Wittmann, care îl introduce în tainele scrisului. Aici la școală este coleg cu fata învățătorului, Josephine, de care-și amintește cu drag și căreia îi dedică după ani de zile și o frumoasă poezie : „Fata învățătorului“ (Des Lehrers Töchterlein).

La școală el învață ușor, fiind între cei mai buni elevi ai clasei. Îi plac foarte mult descrierile geografice, povestirile și este un atent observator al oamenilor și al naturii. Îi place, așa după cum afirmă el însuși, să stea ore întregi pe malul Mureșului și să asculte foșnetul frunzelor de plopi mișcate de vînt și zgomotul lin și plin de tact al apelor Mureșului. Sau altă dată el se retrage într-un colț al grădinii din casa de la Aradul Nou unde locuiau, observînd și meditănd asupra zborului majestos al păsărilor¹³.

Conform matricolelor școlare, Nikolaus Schmidt începe frecvența școlii în anul 1880, la școala din Aradul Nou. În primăvara anului 1882 el este nevoit să întrerupă școala deoarece familia se mută la Craiova, unde tatăl a primit o ofertă de serviciu pentru un post de morar principal. La Craiova condițiile de muncă au fost foarte rele și nici cîștigul realizat n-a corespuns așteptărilor, așa încît după trei luni familia se mută din nou la Aradul Nou. Datorită acestui fapt Schmidt pierde un an de școală și este nevoit să repete clasa. În același an, deci în 1882, la 3 iulie (după registrul noilor născuți „Taufregister“) se naște fratele său mai mic, care primește numele de „Heinrich“ după cel al tatălui. În amintirile sale intitulate „Schیțe biografice“ Nikolaus Schmidt amintește destul de rar de fratele său. Diferența de vîrstă între cei doi de 8 ani, precum și preocupările diferite au determinat o anumită răceală între cei doi care s-a menținut toată viața. La aceasta a contribuit ulterior și diferența de școală și de poziție socială, Heinrich avînd posibilitatea să frecventeze Academia de Artă din München, pe cînd Nikolaus deabea a terminat cîteva clase primare, fiind nevoit de timpuriu să lucreze. Spre deosebire de Nikolaus, Heinrich îmbrățișează o altă carieră. După ce frecventează Academia de Arte din München și devine absolvent al acesteia, se stabilește definitiv în Statele Unite unde se căsătorește cu fiica unui fabricant de sticlă din Chicago. Ca coproprietar al acestei întreprinderi, Heinrich vine adesea în Europa în interes de serviciu, dar destul de rar la Arad. Se pare că în această perioadă relațiile dintre cei doi frați s-au răcit și mai mult. Cauzele exacte nu le cunoaștem, în orice caz Heinrich s-a rupt complet de mediul natal. În lucrările sale Nikolaus

¹² Egon Dörner, H. Stănescu. *op. cit.*, p. 12.

¹³ Selbstbiographische Skizze, varianta 1913. Însemnări dispersate în manuscris.

amintește o singură dată de fratele său, dedicându-i un ciclu de poezii cu titlul „Măreața poezie despre viață“ (Hohe Lied vom Leben). Surprinzător, tonul aceste dedicații este foarte cald. Este vorba oare de nostalgia poetului ajuns la vîrsta maturității față de fratele său care a ajuns într-o situație materială și socială diferită de el? Probabil așa este. În orice caz dedicația sună în felul următor: „Unicului meu frate artistului plastic și artizanului Heinrich Schmidt în Wilmette la Chicago, cu dragoste frățească“ (Meinem einzigen Bruder, dem bildenden Künstler und Kunstgewerbler Heinrich Schmidt in Wilmette bei Chicago, in brüderlicher Liebe)¹⁴.

Odată cu începerea noului an școlar 1883/84 Nikolaus primește un învățător nou, un om plin de energie și priceput. În scrierile sale ulterioare, Nikolaus Schmidt își amintește cu dragoste și respect de învățătorul Pospischil și îl caracterizează ca un adevărat „educator popular“ (Volkserzieher), care a reușit să-i transmită mai multe cunoștințe decît toți ceilalți învățători împreună. Se pare că acest învățător avea o slăbiciune deosebită pentru micul Nikolaus care se interesa de tot ce-l înconjură, de oameni, de viața lor și avea preocupări mult mai mature decît elevii de vîrsta lui. De multe ori, după orele de curs, învățătorul îl duce la el acasă pentru a continua anumite discuții despre natură și oameni¹⁵.

După absolvirea acestei clase, familia se mută din nou la Arad. Tatăl avea o prea mare distanță de mers pînă la serviciu și nici gospodăria din Aradul Nou nu mai era rentabilă, de aceea familia se hotărăște să se mute la Arad. Nu știm cu siguranță în ce cartier al orașului locuiesc, probabil tot în zona Pîrneava. În orice caz știm cu siguranță că Nikolaus frecventează școala primară orășenească de pe strada Mărășești de azi. Această fiind o școală cu limbă de predare maghiară și datorită faptului că nu cunoștea limba maghiară, Nikolaus este nevoit să repete clasa. La această școală va absolvi cele patru clase primare și va învăța bine limba maghiară, ajungînd ca în clasa a patra să fie cel mai bun elev din cei 73¹⁶.

Cu absolvirea clasei a patra, de fapt Nikolaus Schmidt își termină studiile școlare. Deabea de aici înainte va începe o lungă perioadă de acumulare de cunoștințe. El tot timpul este conștient de golurile pe care le are în formarea sa intelectuală și va căuta permanent și pe toate căile să le înlăture. Începe așa zisa perioadă de „autodidact“. În acest sens el avea să spună mai târziu în „Schife autobiografice“: „Un pictor, muzician, sau artist plastic poate fi în afara meseriei sale un om mai puțin format intelectual, chiar unilateral, dar un poet neformat intelectual face o figură penibilă. Poetul trebuie să fie atît pictor cît cît și muzician, este și Dumnezeu știe încă de cîte, într-o singură persoană“/ Ein Maler, Musiker oder Bildhauer kann ausserhalb seines Fachkreises ein einseitiger unwissender, geistig ungebildeter Mensch sein, ein halbgebildeter Dichter aber macht

¹⁴ *Ibidem*.

¹⁵ Nikolaus Schmidt, *Ausgewählte Werke*, Bukarest, 1969, p. 404.

¹⁶ Egon Dörner, H. Stănescu, *op. cit.*, p. 14.

eine lächerliche Figur. Muss doch der Dichter, Maler, Musiker, Bildhauer, Asthet und weiss Gott was alles noch in einer Person sein/¹⁷. Cît adevăr se ascunde în aceste rînduri se va adevăra mai tîrziu cînd poetul deja format intelectual, va aborda cu ușurință atît teme sociale cît și filosofice, estetice etc.

După absolvirea clasei a patra, neavînd mijloace materiale pentru a-și continua studiile, părinții îl retrag de la școală împotriva voinței sale și caută să-l orienteze spre o meserie „pentru ai da o pîine în mînă“ cum ziceau ei. A fost probabil una din cele mai tragice momente din viața sa. El care a fost „primus“ în clasa sa se vede frustat de posibilitatea de a continua studiile, pe cînd alții mult mai slabi la învățătură, îi vedea zilnic mergînd cu geanta sub braț spre școală¹⁸.

Meseria spre care s-a orientat a fost tîmplăria. La vîrsta de 14 ani neîmpliniți, Nikolaus intră ca ucenic la un renumit atelier de tîmplărie de pe vremea aceia din Arad și anume la Philipp Reinhardt care se afla în piața Sf. Petru (azi str. Narciselor nr. 47. n.n.). Meseria de tîmplar era una din cele mai răspîndite în orașul Arad, pe vremea aceea. În 1887 de pildă, în orașul Arad au existat peste 18 ateliere de tîmplărie, unde lucrau între 15-20 de lucrători, precum și 34 ateliere mici unde lucrau între 3-5 angajați. În afara acestor ateliere mai existau cîteva ateliere mari ca „Czeiler și Mihalik“, „Varga Josif“, unde lucrau între 30-50 de lucrători. Tot în această categorie trebuie să încadrăm și atelierul lui Reinhardt unde și-a făcut ucenicia Nikolaus Schmidt. În total în branșa tîmplărilor, pe raza orașului Arad, lucrau aproximativ 800 de muncitori, fără a mai socoti pe cei din alte localități ale județului¹⁹. Din această numeroasă armată de muncitori tîmplari făcea parte și Nikolaus Schmidt.

În majoritatea acestor ateliere se producea mobilă. Începînd din 1880 o mare parte a mobilei arădene a fost exportată în străinătate²⁰.

În aceste ateliere de tîmplărie se lucra greu pînă la 14 ore zilnic. Deosebit de dificilă era situația ucenicilor care erau supuși unui regim aspru. Ei trebuiau să execute cele mai felurite și grele munci. După sistarea lucrului ucenicii erau aceia care trebuiau să facă curățenie în atelier operație care dura pînă seara tîrziu. În această ambianță și-a petrecut și Nikolaus Schmidt perioada de ucenicie de patru ani la atelierul Philipp Reinhardt (1887-1891). În ciclul de poezii scrise mai tîrziu și intitulat sugestiv „Drumul în viață“ (Das Weg ins Leben) el revine asupra acestei perioade. Două din cele mai reușite poezii cuprinse în acest ciclu, reflectă aspectele sociale și materiale ale timpului. Este vorba de poeziile „Cîntecul despre pîinea străină“ (das Lied vom fremden Brot) și cea intitulată sugestiv „Sub jugul Muncii“ (Im Arbeitsjoch). În aceste poezii Nikolaus Schmidt zugrăveste prin cuvinte pline de emoții, viața grea a acelor care trudesc cu cele două palme pentru pîinea cea de toate zilele, pentru a

¹⁷ *Volksstimme-Kalender 1914*. Richard Schwartz despre Nikolaus Schmidt.

¹⁸ *Selbstbiographische Skizze*. varianta 1913. Insemnări dispersate în manuscris.

¹⁹ Otto Greffner. *Greva muncitorilor tîmplari din Arad, din anul 1885*, în „Ziridava“, vol. V, 1974, p. 104.

²⁰ Otto Greffner, *op. cit.*, 107.

putea trăi. Aceste poezii și altele cu conținut social pe care autorul le-a scris dealungul activității sale, sînt o mărturie a atașamentului său față de oamenii muncii. Observator competent al realității sociale a timpului, Nikolaus Schmidt sesizează nedreptatea socială existentă într-o lume plină de contradicții unde exploatarea celor mulți este ridicată la rang de lege de societatea capitalistă²¹.

După terminarea perioadei de ucenicie unde a învățat meseria de tîmplar, el rămîne ca calfă tot la atelierul lui Reinhardt să lucreze în continuare. În tot acest răstimp, cît a stat la firma Reinhardt, el s-a străduit să se formeze din punct de vedere intelectual citind foarte mult. În această perioadă se introduce în literatura germană și universală. Îl citește pe Goethe, Schiller, Rosegger, pe Dante, Shakespeare și pe alți scriitori²².

În vara anului 1892, la vîrsta de numai 18 ani, cu niște bani economisiți, el întreprinde o primă călătorie mai lungă. Se oprește la Budapesta pentru cîteva săptămîni, apoi pleacă la Bratislava și de aici la Viena. În capitala Imperiului austro-ungar el vizitează muzeele, bibliotecile și monumentele istorice. Terminînd banii pe care îi avea, el este nevoit să se întoarcă acasă, deși așa după cum mărturisește ulterior, ar fi vrut măcar odată să meargă la unul din teatrele vieneze unde să vadă o piesă de teatru, și să cunoască ceva din viața culturală a Vienei. La întoarcere el se oprește pentru scurt timp la Budapesta cu intenția de a găsi de lucru și de a rămîne acolo. Văzînd greutățile pe care le întîmpină i-a trenul și se reîntoarce la Arad²³.

Reîntors acasă el îl găsește pe tatăl fără lucru, iar pe mama mergînd la lucru cu ziua la munca cîmpului, și se hotărăște în consecință să rămînă la Arad și să-și caute un loc de muncă. Așa după cum afirmă el însăși, se angajează la o „mare fabrică“ din Arad, pe care însă n-o precizează. După toate probabilitățile este vorba de fabrica de vagoane „Johann Weitzer“ (azi Uzinele de vagoane n.n.), care în jurul anului 1896 avea peste 1500 de muncitori, și a fost cea mai mare unitate industrială din Arad și una din cele mai mari fabrici de vagoane din sud-estul Europei. Fabrica avea și un mare atelier de tîmplărie în care se confecționa partea lemnoasă a vagoanelor de marfă și a vagoanelor de clasă. La fabrică se muncea în condiții destul de grele, protecția muncii era inexistentă iar salariul nu corespundea muncii depuse. Se muncea de multe ori 10 și chiar 12 ore fără spor de salariu sau cu un spor minim²⁴. În cei trei ani cît a lucrat la această fabrică, Nikolaus Schmidt a reușit să cunoască îndeaproape situația grea a muncitorilor industriali și să guste din „pîinea amară“ a acestora.

²¹ Cele două poezii despre care este vorba, sînt scrise probabil între anii 1912-14, în perioada arădeană a scriitorului. (vezi: E. Dörner în ziarul „Flacăra Roșie“ 1968, 21 septembrie).

²² Egon Dörner, H. Stănescu, *op. cit.*, p. 17.

²³ Selbstbiographische Skizze. varianta 1917. Manuscris.

²⁴ Gaal Jenő, *Arad vármegye és Arad szabad király város közigazgatási, közművelődési és közgazdasági állapotának leírása*. Arad, 1899, p. 275.

Fabrica de vagoane din Arad avea deja pe vremea aceea puternice organizații muncitorești atât politice cât și profesionale care constituiau avangarda mișcării muncitorești din Transilvania. Venind în contact nemijlocit cu ideile muncitorești și socialiste ale timpului, acestea au contribuit în mod substanțial la formarea concepției sale despre viață și societate și ele se vor reoglindi în multe din scrierile sale ulterioare.

Paralel cu formarea crezului său politic, el continuă formarea sa intelectuală. Citește multe cărți beletristice, și reușește să învețe singur limba engleză, așa după cum afirmă el însuși, reușind să-l citească în original pe Charles Dickens și pe alți scriitori englezi²⁵.

Cuprins mereu de neliniște și preocupat de a cunoaște lumea inconjurătoare, natura și oamenii, o veche dorință a sa din copilărie, Nikolaus Schmidt se hotărăște să plece din Arad, și se oprește în frumoasa localitate Innsbruck din Austria. Care a fost motivul real al plecării sale, nu știm, el nu o spune nici în scrierile sale autobiografice. Este sigur că a plecat pe neașteptate, plecarea lui a surprins și pe părinți. Se pare că a fost hotărât să facă o călătorie mai lungă, așa după cum se va adevăra ulterior.

Șederea sa la Innsbruck, deși nu a fost lungă, a avut o importanță majoră. Aici la Innsbruck, așa după cum afirmă el însuși, el intră în contact cu mișcarea socialistă a timpului. Referitor la această perioadă el spune textual: „am citit multe broșuri și cărți despre ideologia socialismului, ajungînd la un moment dat să judec toate fenomenele din acest punct de vedere”²⁶.

La Innsbruck nu lucrează decît ocazional și după o ședere de circa două luni el pleacă la München iar de aici la Stuttgart, apoi pe valea Rinului în sus ajungînd la Köln și Düsseldorf, de unde după o ședere scurtă pleacă la Berlin, care se pare a fost obiectivul final al călătoriei sale. La Berlin avea intenția să stea mai mult, așa după cum s-a și întîmplat, pentru a-și completa pregătirea sa intelectuală.

Aproape tot drumul de la Innsbruck la Berlin, Nikolaus Schmidt l-a parcurs pe jos, așa după cum afirmă el însuși, făcînd numeroase însemnări. A condus un fel de jurnal de călătorie în care a consemnat cele văzute și întîmplate. A dormit pe unde a putut ca un calfă pribeag din evul mediu, și a lucrat ocazional pentru a-și procura banii necesari traiului. Călătoria a durat mai multe săptămîni cu care ocazie a adunat o mulțime de impresii. Din păcate însemnările lui nu s-au păstrat, el le amintește doar mai tîrziu în schițele sale autobiografice din 1917²⁸.

Ajuns la Berlin, după cîteva săptămîni de inactivitate, el se angajează la o tîmplărie de lux, unde se lucra mai mult mobilă de stil. În acest atelier el va lucra timp de trei ani, adică tot timpul cît a stat la Berlin. Timpul liber, după efectuarea lucrului în fabrică, l-a folosit în scopuri personale. În privința aceasta el avea să spună: „Lucram la acest atelier cu trageră de inimă, dar așteptam cu nerăbdare să se termine ziua de lucru

²⁵ Selbstbiographische Skizze. varianta 1917. manuscris.

²⁶ Egon Dörner, H. Stănescu, *op. cit.*, p. 19.

²⁷ *Volksstimme-Kalender*. Richard Schwartz despre Nikolaus Schmidt, 1914.

²⁸ Selbstbiographische Skizze. varianta 1917.

pentru a mă putea preocupa de formarea mea intelectuală“. În timpul liber el frecventa bibliotecile și muzeele, audia concerte, asista la reprezentații teatrale și participarea la multe întruniri politice organizate de Partidul Social Democrat din capitala Germaniei. Participa cu multă plăcere la dezbaterile literare, care se țineau în mod obișnuit la Berlin și erau organizate de studenți și tineri scriitori. La imboldul celor auzite el scrie primele sale versuri în limba germană²⁹.

După informațiile pe care le avem, aceste versuri la fel ca și însemnările de călătorie mai sus amintite, nu s-au păstrat. Totuși înclinăm să credem că unele din aceste poezii au fost păstrate și refăcute ulterior în timpul maturității sale și incluse în ciclul de poezii „Drumul în viață“ (Der Weg ins Leben), apărut ulterior după întoarcerea lui din Germania³⁰.

În orice caz, șederea lui la Berlin a avut o mare importanță pentru formarea scriitorului. Cu această ocazie el își perfecționează cunoștințele sale de limbă germană și se introduce în literatura germană și universală. Perioada berlineză încheie o importantă etapă în formarea scriitorului; este etapa de contact și de acumulare cantitativă începută încă în anii de școală și continuată paralel cu munca fizică depusă ca muncitor.

DATEN ÜBER DIE JUGENDZEIT DES ARADER DEUTCHEN DICHTERS NIKOLAUS SCHMIDT.

(Zusammenfassung)

Im dem Kulturleben der deutschen Bevölkerung Rumäniens, spielte der Arader Dichter Nikolaus Schmidt eine grosse Rolle. Die vorliegende Arbeit versucht an Hand von Dokumente und schriftliche Informationen, über die Jugendzeit des Dichters zu Berichten. Es wird die soziale und wirtschaftliche Lage der Bevölkerung geschildert in der Nikolaus Schmidt seine Jugendzeit zubrachte, und der Einfluss dieser Factoren auf seine spätere Beildung und sein seeliches Leben.

Geboren in Sigmundhausen im Arad im Jahr 1874, als Sohn armer Eltern, sein Vater und sogar sein Grossvater waren Müllermeister, konnte Nikolaus Schmidt nichz Studieren wie andere Kinder und nach einer kurzen Schulzeit von 4 Jahre, erlernte er den Tischlerberuf bei der Firma „Reinhard“ in Arad, und arbeitete einige Jahre als Tischler.

Seine Bildung ist eine Selbstbildung gewesen die sein ganzes Leben dauerte.

²⁹ *Ibidem.*

³⁰ Convorbire avută cu Helene (Loncz) Schmidt, fiica scriitorului, în anul 1969, la Arad.

ISTORIA CULTURII

RETEAUA SCOLARĂ A DISTRICTULUI ORADEA ÎN ANUL 1825-1826

VASILE POPEANGĂ

Oradea a fost centrul unui district școlar înființat în 1777, prin cunoscutul plan de organizare a învățămîntului din Imperiul habsburgic cunoscut sub denumirea de **Ratio educationis totiusque rei litterariae per Regnum Hungariae et Provincias eidem adnexas**. Teritoriul Ungariei a fost împărțit în 8 directorate școlare : Buda, Peci, Győr, Pojon (Bratislava), Zolyom, Kassa, Ungvar și Oradea. Prin acest act legislativ se urmărea nu numai dezvoltarea învățămîntului, ci și întărirea autorității statului în rezolvarea complicatelor probleme școlare ale epocii. Sub conducerea lui Johann Ignaz Melchior von Felbiger (1724-1788), învățămîntul din satele și orașele Ungariei a cunoscut un progres vizibil. Noi precizări legislative au fost aduse în 1806, prin **Ratio educationis publicae totiusque rei litterariae per Regnum Hungariae et Provincias eidem adnexas**. Jurisdicția directoratului școlar Oradea se extindea asupra comitatelor Arad, Bekes, Bihor, Cenad, Ciongrad, Caraș, Maramureș, Satu Mare, Timiș, Torontal, Ugocea, Zabolcs și Cumania Mare. La începutul secolului al XIX-lea Curtea vieneză devine mai preocupată de reorganizarea și buna funcționare a școlilor naționale, pe care, sub influența gândirii iluministe, le considera ca pe unul dintre factorii eficienți ai progresului poporului. În 1810, Uroș Nestorovici a fost numit inspector al școlilor neunite din Ungaria. El a vizitat școlile ortodoxe și a semnalat Curții vieneze deficiențele constatate. El a propus ca în Banat să fie înființate două directorate școlare: al Timișorii, al cărui director a fost numit Luca Kengelaț, și al Caransebeșului, condus de Moise Arsici. Sediul acestuia din urmă era la Lugoj. Pentru postul de director al districtului școlar Oradea a fost propus Ion Püspöki, care a condus cu abnegație și pricepere școlile din raza sa de activitate pînă în 1837, anul stingerii sale din viață.

Școlile din districtul Oradea erau organizate pe baza principiului național și confesional. Școlile românești erau divizate după principiul confesional în ortodoxe și unite. Cele unite au fost conduse de Simion Maghiar între 1780-1790, Ion Corneli (1791-1806 și 1817-1847)¹. Școlile ortodoxe erau subordonate Deputăției școlare din Pesta, condusă pînă în 1825 de către Uroș Nestorovici, iar după această dată de Nicolae Temesváry. Pentru a avea o imagine clară a rețelei școlare, inspectorii care conduceau districtele alcătuiau conscripții anuale, pe care le înaintau Deputăției pestane. Rapoartele anuale se păstrează în **Fondul Deputăției**

¹ Vasile Bolca, *Școala normală română unită din Oradea*, Oradea, 1934, p. 42.

școlare, existent în Arhiva Academiei de știință și artă a R.S.F. Jugoslavia din Karlowitz. Din aceste relații anuale se conturează imaginea de ansamblu a rețelei școlare orădene.

Valorificând informațiile oferite de relația generală a școlilor existente în districtul Oradea în anul 1825-1826, prezentăm rețeaua școlilor care au funcționat în acest an².

Nr. crt.	Localitatea	Învățător	Numărul copiilor în clasa			Frecvențau școala	
			I	II	III	Diligent	Neglijent
1	2	3	4	5	6	7	8
1	Agriș	Iosif Popovici	7	7	7	16	5
2	Aldești	Iov Virisigan	10	10	5	20	5
3	Almaș	Ion Gerbon	8	18	?	32	2
4	Cil	Mihai Roșca	14	6	4	22	2
5	Mocrea	Paul Popovici	12	8	8	18	10
6	Apateu	Gavril Borde	8	5	2	9	6
7	Archiș	Aron Popovici	8	6	10	24	—
8	Arăneag	Ion Popovici	8	4	—	7	5
9	Berechiu	Teodor Luchici	9	6	3	11	7
10	Bătania	Pant. Mihailevici	28	10	4	18	24
11	Beiuș	Ignatie Nestor	11	9	10	24	6
12	Beiuș ³	—	—	—	—	—	—
13	Beliu	Ion Muntean	4	4	8	13	3
14	Bîrsa	Petru Țucra	11	7	5	12	11
15	Bîrzava	Axentie Popovici	5	8	9	13	9
16	Bontăști	Teodor Mihulin	8	7	3	14	4
17	Ineu	Iacob Oltean	13	12	8	20	13

² Titlul ei este „Relatio generalis Regii in litterario Districtu Magno Varadinensi g.n.u.r. Directoris de Urbanis, Oppidanis, aliisque trivialibus Institutis non uniti ritus Scholis Nationalibus pro anno 1825-1826 elaborata”. În situația statistică pe care o prezentăm utilizăm denumirile actuale ale localităților. Pentru orientarea cititorului redăm în paranteză denumirea unor localități așa cum e trecută în document: Apateu (Apăti), Archiș (Arkos), Berechiu (Barakony), Beiuș (Belényes), Beliu (Béél), Ineu (Borosjenő), Sebiș (Borossebes), Cihei (Csehi), Cetariu (Cetora), Pădureni (Erdöhegy), Olari (Fazekas Varşánd), Minișul de Sus (Felmenes), Batăr (Fekete Bátor), Girișu Negru (Fekete Györös), Tăut (Fekete Toth), Livada (Govosdia), Nicolae Bălcescu (Govojdia), Gurbediu (Görbed), Gepiu (Gyupju), Ciameghiu (Illye), Caporal Alexa (Kerek), Cheresig (Kerekszeg), Prunișor (Kertes), Chier (Kurvaker), Grăniceri (Otlaca), Ucuriș (Ökrös), Băița Plai (Rézbánya), Sîmbăteni (Szabadhely), Socodor (Székudvar), Seleuș (Szölös), Turnu, (Tornya), Vărădia de Mureș (Tóthvarad), Vinători (Vadász), Șiria (Világos), Borostelek făcea parte din comitatul Bihor (Borşa).

Documentul e datat 12 ianuarie 1827 și e semnat de Ion Püspöki, directorul școlilor ortodoxe din districtul Oradea.

³ Școala era mixtă sub raport confesional. Învățătorul n-a trimis raportul de activitate.

1	2	3	4	5	6	7	8
18	Sebiș	Ion Onaga	15	8	6	17	12
19	Borșa	Ion Cucuț	5	3	—	5	3
20	Buntești	George Popovici	10	8	6	18	6
21	Buteni	Iov Iovici	50	12	10	70	2
22	Ciaba ⁴	Iacob Luca	—	—	—	—	—
23	Cenad	Alex. Alexici	20	18	12	25	25
24	Cefa	Mihai Stana	8	12	14	24	10
25	Ciheii	Paul Popovici	10	6	4	16	4
26	Cermei	Simion Opriș	21	6	2	24	5
27	Cetariu	Toma Pui	3	2	3	6	2
28	Cicir	Nicolae Ianc	7	6	3	11	5
29	Cintei	Iosif Ungurian	21	4	8	15	18
30	Dezna	Ion Boian	16	6	3	16	9
31	Dieci	Iov Lucea	22	7	6	25	10
32	Drauț	Nenad Stefanovici	6	5	—	5	6
33	Dumbrăvița	George Gruiescu	12	7	6	15	10
34	Dud	Nicolae Bota	18	9	10	20	17
35	Pădureni	Ilie Georgevici	10	9	10	18	11
36	Olari ⁵	Ion Micoroi	26	12	1	13	16
37	Minișul de Sus	George Popovici	9	7	8	21	3
38	Batâr ⁶	Toma Raț	—	—	—	—	—
39	Girișul Negru ⁷	—	—	—	—	—	—
40	Tauț ⁸ a	—	—	—	—	—	—
41	Feniș	Demetriu Coici	20	14	12	26	20
42	Finate	Const. Ioanovici	6	4	3	8	5
43	Galșa	George Boitor	7	9	8	17	7
44	Livada ⁸	—	—	—	—	—	—
45	N. Bălcăscu	Ion Subotici	7	8	12	27	—
46	Gurbediu	George Ionaș	5	10	7	17	5
47	Groșii Noi	Florian Blagoie	6	5	4	12	3
48	Groși (Bihor)	Manasie Popovici	22	15	13	20	30
49	Gurahonț	Partenie Georgevici	12	13	—	16	9
50	Gurba	Const. Mihailovici	5	7	9	12	9
51	Gepiu ⁹	—	—	—	—	—	—
52	Ghioroc	Ion Bardici	5	7	8	11	9
53	Giriș ¹⁰	—	—	—	—	—	—
54	Giula Germană	Nicolae Bistrean	26	12	12	46	4
55	Giula maghiară	Moise Suci	79	21	21	100	21

⁴ Învățătorul n-a trimis situația statistică anuală.

⁵ Un număr de 9 elevi ajutau pe părinți în gospodărie.

⁶ Învățătorul n-a trimis raport de activitate.

⁷ și ⁸a. Postul învățătoresc n-a fost asigurat material.

⁸ Învățătorul n-a trimis situația statistică.

⁹ Învățătorul n-a trimis situația statistică.

¹⁰ Învățătorul n-a trimis situația statistică.

1	2	3	4	5	6	7	8
56	Vărșand	Ștefan Adoc	10	8	7	15	10
57	Julița	Nicolae Ianc	8	4	2	14	—
58	Hășmaș	Minu Popovici	6	5	7	6	12
59	Hódmező- vásárhely	George Milinovici	—	—	—	—	—
60	Hususău	Nicolae Mărcuț	8	9	—	8	9
61	Ianoșda	?	5	4	7	11	5
62	Ciumeghiu	Alex. Miheieș	—	—	—	—	—
63	Ilteu	Ion Cojan	5	10	5	14	6
64	Iosaș	Teodor Popovici	8	7	10	14	11
65	Calacea	Atanasie Popovici	3	5	6	13	1
66	Căpruța	Mihai Chioroși	8	5	5	12	6
67	Covasd ¹¹	—	—	—	—	—	—
68	Căbești	Nicolae Fericel	5	6	2	6	7
69	Caporal Alexa	Mihai Gurban	12	10	8	24	6
70	Cheresig	Ion Hotie	11	6	4	14	7
71	Prunișor ¹²	Ion Cismasovici	—	—	—	—	—
72	Chereluș	Ion Popovici	15	2	—	12	5
73	Chetighaza	Paul Popovici	16	9	3	19	9
74	Chișineu	Petru Nuț	10	8	12	22	8
75	Chișlaca ¹³	—	—	—	—	—	—
76	Chisindia	George Luca	9	7	4	18	2
77	Cladova	Zamfir Popovici	3	3	7	8	5
78	Comlăuș ¹⁴	Iacob Popovici	—	—	—	—	—
79	Conop	A. Bojin	4	6	4	12	2
80	Cociuba ¹⁵	—	—	—	—	—	—
81	Covăsint	Ion Colf	14	8	7	19	10
82	Craiva ¹⁶	Ioan Popovici	4	8	7	12	4
83	Crocna	Petru Hălmăjan	11	12	8	16	15
84	Cuied	Demetriu Ioanovici	27	6	3	16	20
85	Curățele	Vasile Munja	6	10	11	20	7
86	Curtici	Petru Ispravnic	11	15	17	19	24
87	Chier	Teodor Albici	2	3	1	6	—
88	Cuvin	Demetriu Suci	54	12	7	67	6
89	Lupești	Simion Rachici	15	13	3	11	20
90	Macea	Rista Popovici	11	9	8	23	5
91	Mădăras	Ion Mladin	10	10	5	16	9
92	Oradea ¹⁷	George Vanghel	—	—	—	—	—

¹¹ Școala n-a avut local și cursurile n-au funcționat.

¹² Din cauza dotației mici postul n-a fost ocupat.

¹³ Cantorul care a funcționat ca învățător n-a trimis raport.

¹⁴ Învățătorul n-a trimis situația statistică.

¹⁵ Cantorul a instruit copiii prin înțelegere cu părinții lor.

¹⁶ Trei elevi au părăsit școala.

¹⁷ Învățătorul n-a trimis situația statistică. În documente apare „școala greacă”, în realitate erau macedoneni.

1	2	3	4	5	6	7	8
93	Oradea	Demetriu Merce	32	14	8	45	9
94	Apateu Unguresc ¹⁸	—	—	—	—	—	—
95	Măderat	Demetriu Simeon	16	6	4	17	9
96	Mîndruloc	Demetriu Bozgan	4	3	15	9	13
97	Micălaca	Martin Saiter	16	10	6	24	8
98	Micherec	Petru Meruț	6	6	6	16	2
99	Milova	Teodor Spatan	4	5	8	11	6
100	Miniș	Matei Chitu	7	8	7	8	14
101	Mișca	Ioan Alb	15	3	5	4	19
102	Mînerău	Filip Lucea	16	3	9	22	6
103	Moroda	Trifon Băbuța	9	14	5	20	8
104	Mîsca	Esias Pilcovici	8	12	5	15	10
105	Nădab	Ioan Szilagi	7	9	13	18	11
106	Nădălbești ¹⁹	Moise Ghergar	—	—	—	—	—
107	Nadăș ²⁰	—	—	—	—	—	—
108	Nădlac	Ștefan Dima	26	20	4	30	20
109	Mărăuș ²¹	Ștefan Popovici	—	—	—	—	—
110	Pilu	Ioan Oieș	8	5	4	13	4
111	Odvoș	Teodor Popovici	10	10	10	20	10
112	Homorog	Florian Kavasi	12	9	10	20	11
113	Sînnicolau Român	Iosif Baltă	19	6	8	22	11
114	Grăniceri	Paul Popovici	3	18	17	28	10
115	Ucuriș	Petru Popovici	4	5	7	12	4
116	Pîncota	Demetriu Brădean	13	13	15	35	6
117	Păuliș	Demetriu Nicolici	8	4	2	9	5
118	Petriș	Nicolae Popovici	13	12	9	20	14
119	Pecica	Ion Petrovici	20	15	20	40	15
120	Prăjești ²²	Ion Dejan	—	—	—	—	—
121	Radna	Iosif Popovici	6	8	21	26	9
122	Răpsig	George Mermeje	19	9	8	12	24
123	Revetiș	Lazăr Dobrei	10	6	5	16	5
124	Băița-Plai	Nicolae Cojocnean	18	8	12	34	4
125	Rieni	Mihail Mihailevici	4	6	3	7	6
126	Roit	Nicolae Blajovici	7	12	—	12	7
127	Roșia	Trifon Ploevici	12	12	6	11	19

¹⁸ Învățătorul n-a trimis informarea statistică.

¹⁹ Învățătorul n-a trimis informarea statistică.

²⁰ Învățătorul n-a înaintat situația statistică.

²¹ Din cauza neglijenței și nepriceperii, învățătorul n-a avut elevi.

²² Învățătorul n-a trimis raport de activitate.

1	2	3	4	5	6	7	8
128	Fonău ²³	—	—	—	—	—	—
129	Șeitin	Paul Marcovici	8	12	23	28	15
130	Șarcad	Nicolae Popovici	5	5	5	5	10
131	Șepreuș	Moise Iovuța	4	6	10	12	8
132	Șiclău	Elias Daghan	10	13	22	25	20
133	Șicula	Florian Zasló	26	15	7	44	4
134	Șilindia ²⁴	George Serianț	—	—	—	—	—
135	Șimand	Nicolae Vașarhan	25	20	15	50	10
136	Săvîrșin	Ștefan Ioanovici	9	8	9	16	10
137	Șoimoș	Mihai Seran	9	5	7	14	7
138	Spinuș	Ioan Binice	6	3	1	6	4
139	Șimbăteni	George Adamovici	12	8	6	20	6
140	Săcădat	George Bacea	14	20	4	14	24
141	Săcal ²⁵	—	—	—	—	—	—
142	Secaș	Nicolae Paulesc	50	3	2	35	20
143	Socodor	Nicolae Zasló	19	9	8	30	6
144	Semlac	Matei Cozma	18	17	8	32	11
145	Senteș	George Popp	3	4	4	11	—
146	Sinitea	Demetriu Sutovici	5	5	6	11	5
147	Sintea	Ion Iluța	10	9	8	23	4
148	Șimbăta ²⁶	Ion Magyari	—	—	—	—	—
149	Somoșcheș	Constantin Bozian	7	9	3	16	3
150	Seleuș	Ioachim Popovici	6	8	12	12	14
151	Talpoș	Elias Lăpoșan	10	6	5	10	11
152	Tămașda	Paul Hosu	16	2	—	10	8
153	Tărian ²⁷	Constantin Chiș	—	—	—	—	—
154	Tauț ²⁸	Teodor Pleș	—	—	—	—	—
155	Tîrnova	Nicolae Selejan	10	5	2	10	7
156	Tinăud	Teodor Feier	8	6	9	18	5
157	Toc	Nicolae Ioanovici	6	10	10	20	6
158	Turnu	Petruș Gherbun	18	7	—	10	5
159	Vărădia	Eftimie Popovici	20	10	8	25	13
160	Tulca	Demetriu Popovici	8	4	3	9	6
161	Uileac ²⁹	—	—	—	—	—	—
162	Vinători	Ștefan Popovici	4	5	6	15	—
163	Oradea Velențe	Gabriel Milian	8	5	4	14	3

²³ Postul exista, dar, ca și altele din Bihor, depindea de școala coordonatoare.

²⁴ Învățătorul n-a trimis situația statistică.

²⁵ Cantorul, care îndeplinea și atribuțiile de învățător, n-a trimis raport.

²⁶ Învățătorul n-a trimis raport de activitate.

²⁷ Învățătorul n-a trimis raport de activitate.

²⁸ Învățătorul n-a comunicat situația statistică.

²⁹ Școala era mixtă sub raport confesional. N-a avut învățător.

1	2	3	4	5	6	7	8
164	Vaşcău	Ion Praja	12	14	8	24	10
165	Văsoaia	Ivantie Brait	6	4	2	10	2
166	Şiria	Petru Vasilevici	7	6	22	25	10
167	Vizeşidian	Iosif Jurcuţ	12	8	2	10	12
168	Zărand	Vasile Curta	10	6	9	13	12
169	Zimbru ³⁰	—	—	—	—	—	—
170	Jaca ³¹	—	—	—	—	—	—
171	Iacobini	Simion Steţovici	12	3	7	10	12

Caracterizarea generală a reţelei şcolare. Ion Püspöki conducea o întinsă reţea de şcoli ortodoxe, situate în cinci comitate : Arad, Bihor, Cenad, Békés şi Ciongrad. Sub raport confesional, toate şcolile erau subordonate Consistoriului din Arad. În anul 1825 au funcţionat şi 38 de şcoli unite, îndrumate de directorul şcolar Ion Corneli³². I. Püspöki s-a dovedit a fi un bun organizator şi îndrumător al şcolilor româneşti, fiind preocupat de progresul instituţiilor şcolare şi de îmbunătăţirea rezultatelor la învăţătură ale elevilor. În acest an şcolar el a apreciat rezultatele la învăţătură ale elevilor şi randamentul în muncă al învăţătorilor astfel :

Activitatea apreciată (pe localităţi)	Calificativele acordate pentru evaluarea activităţii desfăşurate în şcolile controlate				
	F. bun	Bun	Mediocru	Slab	Total
1. Progresul elevilor (pe şcoli)	34	75	26	7	142
2. Activitatea învăţătorilor	29	93	19	3	144

Observăm că directorul şcolar cunoştea temeinic situaţia instituţiilor educative din districtul pe care-l conducea, ceea ce constituie dovada existenţei unei reţele şcolare bine organizate şi care era îndrumată cu competenţă pedagogică. Din raportul general alcătuit de I. Püspöki reţinem că el se referea în caracterizările sale la moralitatea învăţătorului, la metoda de predare şi la limbile pe care le utiliza în comunicarea cu semenii săi. Directorul regional comunica Deputăţiei şcolare şi propriile sale opinii despre metoda de predare şi moralitatea învăţătorului. Se observă că în actul evaluării activităţii învăţătorului prioritare erau moralitatea,

³⁰ Învăţătorul n-a comunicat datele statistice.

³¹ Cantorul funcţiona ca învăţător.

³² Vasile Bolca, *Şcoala normală română unită din Oradea*, 1934, p. 58.

metoda de predare și limbile vorbite ca un indiciu al unui orizont cultural mai larg. Astfel, găsim precizări despre moralitatea învățătorului din Almaș, care a fost suspendat din serviciu, despre comportamentul necizelat al altui învățător ca și despre comportarea exemplară a celor mai mulți. La mulți învățători sînt relevate virtuțile educative: dorința de perfecționare și îndreptare, moralitatea, buna înțelegere cu sătenii și grija pe care o purtau școlii. Din raportul general reținem că un mare număr de învățători vorbeau cel puțin o limbă pe lângă cea română. Întîlnim învățători care vorbeau limbile germană, maghiară, sîrbă și cunoșteau și limba latină. Această situație era un indiciu că directorul școlar dispunea de un corp de învățători capabili să se informeze din sursele documentare din alte limbi care pătrundeau în școlile din district. Sub raportul pregătirii, corpul didactic dispunea de un număr din ce în ce mai mare de absolvenți ai Preparandiei din Arad, care în cei doi ani de studii dobîndiseră o pregătire pedagogică și culturală corespunzătoare exigențelor epocii.

Angajarea învățătorilor se făcea pe baza unui contract școlar încheiat de directorul școlar districtual cu reprezentanții satului. În contract se preciza că sătenii vor asigura repararea localului școlii și procurarea mobilierului necesar bunei desfășurări a învățămîntului: scaune, tablă, masă pentru învățător. Salariul era diferențiat de la o localitate la alta. Locuitorii satului asigurau salariul învățătorului care consta din bani și bunuri în natură: grîu, orz, ovăz, porumb, legume, sare, lumînări, carne, fin și lemne. În anii 1819-1820, I. Püspöki a depus o susținută activitate pentru încheierea contractelor școlare, cu ajutorul cărora voia să asigure stabilitatea învățătorilor în sat³³.

I. Püspöki a cercetat starea de funcționare a școlilor și a cerut comitatului Arad, sprijin pentru asigurarea fondurilor materiale ale școlilor din Șiria, Olari, Chier, Măderat, Moroda, Șoimoș și din alte localități, unde se simțea nevoia îmbunătățirii condițiilor de funcționare a școlii. Clădirile în care funcționau școlile din Șiria și Chier erau necorespunzătoare și din această cauză directorul regal al școlilor din district, I. Tokody, a cerut să se ia măsuri energice de îndreptare a situației, iar la Socodor să se construiască un nou local de școală. Dar progresul școlii românești depindea, în mare măsură, de îmbunătățirea frecvenței școlare. Consiliul locotențial al Ungariei a cerut să i se confirme informația că în 1826 nici cel puțin o treime din copiii iobagilor aflați pe domeniul extrem de întins al ducelui de Modena nu au frecventat școala în cursul anului școlar³⁴.

Autoritățile comitatului Arad considerau că școlile nu au progresat în ritmul dorit din cauză că districtul școlar era prea întins și nu putea fi controlat în mod temeinic. Pentru remedierea acestei situații se propunea înființarea unei direcții școlare în Arad, care să asigure îndrumarea judicioasă a școlilor ortodoxe din comitat. Hotărîrea a fost luată de către adunarea comitatensă din 29-26 noiembrie 1826. Propunerea a fost înaintată

³³ Arhiva Episcopiei Arad, Pachetul cu contractele școlare din 1825.

³⁴ Arhivele statului Arad, Acta congregationum, 438/1828.

Consiliului locotenențial ungar, care a amînat luarea unei decizii³⁵. Problema a fost reluată peste cîțiva ani. În ședința congregației arădene din 1829, A. Banhidi, al doilea vice-comite, considera că sînt necesare noi demersuri pentru numirea unui director școlar la Arad, care să asigure o permanentă îndrumare a școlilor din comitat. Vice-comitele aprecia că numărul copiilor care frecventau școlile românești e mai mare de 1/3 și printr-o îndrumare mai susținută a părinților numărul elevilor din școlile românești ar putea crește.

Procesul de învățămînt. Actul predării se desfășura pe baza următorului plan care stabilea obiectele de studiu și numărul de ore afectat pentru fiecare: 1) catehismul se studia în 2 ore pe săptămînă; 2) cunoașterea literelor: 4 ore; 3) silabisirea: 3 ore; 4) citirea: 4 ore; 5) aritmetica: 4 ore; 6) istoria biblică: 3 ore; 7) exerciții de scriere: 3 ore; 8) cîntul ritual: 2 ore. Pentru cele 8 obiecte de învățămînt erau afectate 25 de ore pe săptămînă. Din însemnările făcute de I. Püspöki în raportul de activitate reținem că în predarea aritmeticii se punea din ce în ce mai mult un accent mai pronunțat pe formarea deprinderilor de calcul. Cunoașterea celor patru operații de calcul prezenta o importanță socială pentru viitorul cetățean și de aceea se preciza în raport dacă învățătorul a predat cele patru operații sau, eventual, și alte cunoștințe din domeniul aritmeticii: regula de trei simplă, rezolvări de exerciții și probleme etc.

Școlile românești din directoratul Oradiei erau confruntate însă cu două grele situații școlare: îmbunătățirea frecvenței și construirea unor localuri corespunzătoare. Deși nu dispunem de date care să arate dimensiunile loturilor școlare anuale, precizările cu privire la frecventarea cu întreruperi a școlii de către un anumit număr de copii este edificatoare. La unele școli procentul copiilor care frecventau cu întrerupere școala depășea sau se apropia de 50%, din totalul elevilor. Aceasta era situația la Cinteii, Drauț, Dud, Olari, Groși, Crocna, Cuied, Lupești, Mîndruloc, Miniș, Mișca, Răpsig, Săcădat, Seleuș și alte localități. Starea materială precară a multor familii țărănești și angajarea copiilor în activități gospodărești — păzirea vitelor, plivitul straturilor de buruieni, culesul fructelor etc. — îi sustrăgea de la activitățile școlare în special pe cei din clasa a III-a, al cărei efectiv e mai redus decît al primelor două clase la majoritatea școlilor din directorat. În unele localități numărul copiilor angajați în activități pastorale și sustrași astfel de la activitatea școlară este destul de mare. Pentru exemplificare prezentăm cîteva date din situația statistică întocmită de directorul școlar districtual. Fuseseră angajați în activități pastorale 9 copii la Dezna, 10 la Cinteii, cîte 9 la Olari și Nicolae Bălcescu, 3 la Vărșand, 15 la Groși, 14 la Iosaș, 20 la Cuied, 5 la Covăsînt, 7 la Curățele, 5 la Mîndruloc, 7 la Măsca, 14 la Miniș, 8 la Mînerău, 15 la Radna, cîte 6 la Șeitin și Șiclău, 10 la Șepreuș, 13 la Săvirșin, 17 la Secaș, 20 la Săcădat, cîte 4 la Sinteia, Șomoșcheș, Toc și Turnu și cîte 2-3 în alte localități. Acesta era un fenomen îngrijorător care nu permitea parcurgerea de către elevii respectivi a întregii perioade de instruire.

³⁵ Ibidem, procesul verbal al ședinței congregației, nr. 548/1829.

Un fenomen îngrijorător din punct de vedere național și cultural era constituit de trecerea unui număr de elevi de la școlile românești la cele cu predarea în limba maghiară. Fenomenul se întâlnește în acest an la școlile din localitățile Cefa, Dieci, Gașa, Gurba, Lupești, Micherec, Măsca, Mișca, Pilu, Nădlac, Socodor, Sinitea, Turnu și Șiria. Comunitățile locale deveniseră conștiente de urmările negative ale acestui fenomen și sprijineau cu hotărâre activitatea școlară. În schimb, domnii de pământ numai în rare cazuri sprijineau școala. Cei mai mulți nu acordau nici cel mai mic sprijin. În unele localități cursurile școlare se țineau în casa învățătorului, ca de exemplu la Olari, Craiva, Nădab, Spinoș și altele.

Situația statistică a rețelei școlare din anul 1825-1826 atestă faptul că românii din dreapta Mureșului dispuneau la începutul celui de-al doilea sfert al secolului al XIX-lea de o rețea de învățământ dezvoltată, cu un număr de peste 200 de școli ortodoxe și unite, care asigurau educația tinereii generații. Școala românească era o instituție susținută prin efortul eroic al poporului român. Domnii de pământ și statul se dezinteresau de situația ei materială. În aceste instituții școlare a fost cultivată dragostea copiilor față de limba română, a fost dezvoltat sentimentul identității noastre naționale și a fost format sufletul generației de la 1848, care a ridicat și în aceste părți steagul luptei pentru libertate și unitate națională.

DAS SCHULNETZ DES DISTRIKTES ORADEA IM JAHRE 1825-1826

(Zusammenfassung)

Der Verfasser, ein Fachmann in der Geschichte des rumänischen Lehrwesens, insbesondere den aus Transilvanien und Arad, bringt Datend und Informationen aus den Schulen des Distriktes Oradea (Grosswardein) verfassten. Diese Berichte sind im Rahmen der Akademie für Wissenschaft und Kunst der Föderativen Sozialistischen Republik Jugoslawien aus Karlowitz, Fond der Schuldeputierten, aufbewahrt. Diese Berichte umreißen die allgemeine Lage des Oradeaer Schulnetzes.

So zum Beispiel erfährt man aus dem Dokument vom 12. Januar 1827 des Ion Püspöki, Direktor der orthodoxen Schulen des Distriktes Oradea, dass es auf dem Gebiet des heutigen Kreises Arad in 171 Ortschaften Schulen gab.

Nach einer allgeinen Charakterisierung des Schulnetzes, in welcher neue Angaben über die Aktivität des Distriktdirektors Ion Püspöki gemacht werden, analysiert der Verfasser eingehend auf Grund des erwähnten Dokumentes den *Lehrplan und den Lehrprozess*: die Studienobjekte und die Stundenzahl, die Situation der Frekvezn in der Schule und die dazu gebrauchten Schulgebäuden.

CULTURA ROMÂNEASCĂ ȘI FILOZOFIA KANTIANĂ. DE LA LUMINISM LA ROMANTISM

AVRAM ANDEA

Sintezele realizate de cultura românească în etapele parcurse au constituit expresia îmbinării creatoare și originale a valorilor proprii cu cele receptate dinafară. De fiecare dată procesul de elaborare a unui nou curent cultural a însemnat o gestare și o devenire în funcție de tradiție și inovație. Acest proces complex și de durată a cunoscut în prima jumătate a secolului al XIX-lea etapa cristalizării, afirmării și consacării preromantismului și mai apoi a romantismului. Din complexitatea genezei acestor curente culturale a făcut parte și receptarea filozofiei kantiene care alături de fondul cultural tradițional și de diversele împrumuturi dinafară a îndeplinit în mare măsură rostul de catalizator al noii sinteze romantice. În plus, ideile kantiene preluate direct sau prin intermediul discipolilor lui Immanuel Kant au asigurat romantismului românesc dimensiuni și caracteristici proprii, îmbogățindu-i conținutul și specificul ideatic.

Cultura românească a stabilit legături și a beneficiat de împrumuturi mai vechi din filozofia germană decât apariția și consacrarea europeană a criticismului kantian. Deosebit de intense au fost aceste legături cu filozofia **Aufklärung-ului** care prin reprezentanții săi de frunte a ajuns în bibliotecile și școlile românești, fiind tradusă și în parte tipărită. În școlile frecventate de români, după mijlocul secolului al XVIII-lea, raționalismul leibnizian al lui Christian Wolff și a discipolilor săi, îndeosebi al lui Friedrich Christian Baumeister și Johan Gottlieb Heineccius, a dislocat și s-a substituit treptat cartezianismului în Transilvania și neoaristotelismului lui Teofil Coridaleu în Țara Românească și Moldova. Acest fapt a dus la preocupări din partea cărturarilor români de traducere din latină a compendiilor lui Baumeister și Heineccius. Astfel, în anii 1781-1782, cărturarul transilvănean Samuil Micu a tradus în românește compendiul lui Baumeister, **Elementa philosophiae recentioris**, tipărindu-l parțial la Buda și Sibiu (1799-1880), iar boierul român Grigore Brîncoveanu din Țara Românească a tradus în greacă compendiul lui Heineccius, **Elementa philosophiae rationalis et moralis**, tipărindu-l la Viena (1808)¹.

Receptarea filozofiei wolffiene și ulterior kantiene de românii transilvăneni a fost facilitată de existența în Transilvania și în celelalte pro-

¹Ioan Bianu, Nerva Hodoș, *Bibliografia românească veche, 1508-1830*, II, București, 1910, p. 416-417 și 538.

vincii românești din monarhia autriacă a unui cadru cultural de limbă latină și a unor structuri sociale și intelectuale care prin natura și specificul lor au subscris la valorile **Aufklärung**-ului și **criticismului**. Românii din aceste provincii, fie că au frecventat școli străine cu limba de predare latină, mai ales catolice, fie că au avut ei înșiși asemenea școli la Blaj, au folosit diferite compendii latine de filozofie wolffiană și kantiană, compendii reglementate riguros de legislația școlară a statului austriac. Această situație a românilor din monarhie le-a înlesnit receptarea filozofiei germane scrisă în limba latină.

În Academii domnești din București și Iași, folosindu-se limba greacă ca limbă de predare, pentru trebuințele didactice, manualele de filozofie wolffiană și kantiană trebuiau în prealabil traduse în limba greacă. Astfel în Țara Românească și Moldova limba greacă, avînd aceleași rosturi în învățămînt și cultură ca și limba latină în Transilvania, a determinat receptarea filozofiei wolffiene și kantiene tradusă în grecește. De remarcat că această filozofie a fost tradusă din latină sau germană în greacă numai de cărturarii greci, ci și de cei români, cum a fost cazul boierului Grigore Brîncoveanu.

La românii din monarhia austriacă, existînd un învățămînt filozofic cu limba de predare latină, receptarea filozofiei wolffiene și ulterior kantiene în formă latină era extrem de facilă și într-un fel ajunse a fi reglementată de legislația școlară. Din cauza acestei legislații învățămîntul de aici a înregistrat o stabilitate și continuitate în predarea filozofiei germane, pe cîtă vreme în Principatele Române au avut loc fluctuații determinate de preferințele pentru anumite manuale și de formația intelectuală germană, franceză sau italiană a profesorilor. Filozofia manualelor acestor profesori prevalent raționalistă și germană în a doua jumătate a secolului al XVIII-lea a ajuns treptat să fie influențată și dominată de empirismul lui John Locke și de senzualismul lui Étienne-Bonnot Condillac și Francesco Soave. Succesul noilor idei s-a materializat, pînă în 1821, în impunerea sistemelor filozofice ale lui Condillac și Destutt de Tracy în Academii din Iași și București. Aceste mutații au accentuat deosebirea mai vechi existente între cultura filozofică din Țara Românească și Moldova, pe de o parte, și cea din Transilvania, pe de altă parte. Dacă în școlile românești și în cele din cuprinsul statului austriac frecventate de români, raționalismul filozofic german s-a prelungit mult după anul 1800, în cele din Principatele Române raționalismul a fost dislocat și înlocuit cu senzualismul francez. Aici cultura filozofică a înregistrat o nouă direcție, strîns legată de mișcarea de idei franceză și mult deosebită de tradiția perpetuată a filozofiei raționaliste din Transilvania. În noile condiții deosebirea provenea nu atît din limba de cultură în care filozofia era receptată și predată în școală, cît mai ales din caracterul și conținutul său senzualist sau raționalist. Această continuitate sau discontinuitate a raționalismului filozofic în cultura românească explicită, în parte, specificul provincial al receptării filozofiei kantiene în cele trei țări române.

Dacă în plan filozofic prelungirea tradiției raționaliste wolffiene

este de natură să explice atitudinile de acceptare sau de respingere a filozofiei kantiene, motivațiile acestei atitudini coboară adânc în structurile sociale. Intelectualii români din Transilvania chemați să îmbrățișeze noile idei filozofice kantiene proveneau social din rîndurile preoților, cantor-învățătorilor și a micilor nobili excluși din viața constituțională a țării, constituind o categorie practic neprivilegiată care prin școală rar își depășea condiția socială. Aceste categorii sociale, insuficient de puternice în raporturile cu stările privilegiate, înclinau spre moderație și compromis în acțiunile lor petiționare. Din cauza șanselor reduse aspirațiile acestor preoți, cantor-învățători și mici nobili români se regăseau filozofic nu într-un sistem senzualist, ci raționalist, și tindeau nu spre o realizare practică, ci spre o filozofie a practicii în domeniul abstract al ideilor. Fără a se renunța la acțiunea social-politică, se subscria la o filozofie mai puțin îndrăzneată, mai îndepărtată de realitate prin conceptele ei abstracte, la o filozofie care era nu a burghezului francez, ci a bürgerului german. Această filozofie receptată de intelectualii români din Transilvania era firesc să fie criticismul kantian.

În Țara Românească și Moldova cărturarii, cu precădere de origine boierească, prin poziția lor social-politică și în calitate de reprezentanți ai boierimii liberale sau conservatoare, au scris nu la concepții filozofice raționaliste, ci senzualiste, nu la idei abstracte, ci concrete, nu la filozofia libertății juridice și morale, ci la libertatea însăși revendicată în viața socială și politică. Această filozofie a acțiunii și finalității practice a fost oferită de senzualismul francez al lui Condillac și de prelungirile sale prin Destutt de Tracy și A. Delavigne, sisteme filozofice preluate de cultura din cele două Principate Române.

În condițiile date este de așteptat ca primele contacte cu filozofia kantiană să le stabilească românii din cuprinsul statului austriac. Legăturile acestora cu filozofia germană, îndeosebi cu wolffianismul de la care plecase de fapt și Kant, erau mai vechi și mai puternice, încît criticismul kantian s-a altoit pe o tradiție raționalistă. Aceste începuturi ale receptării noii filozofii criticiste s-au realizat fie prin frecventarea școlilor care luaseră act de sistemul filozofic al lui Immanuel Kant, fie prin procurarea de cărți pentru biblioteci și prin deținerea unor înalte funcții de stat, mai ales la Viena și Lemberg, pentru ca ulterior filosofia kantiană să fie introdusă în școlile românești. Astfel, avem în vedere pe tinerii români care au urmat cursurile colegiilor din Cluj și Aiud, ale seminarului greco-catolic din Lemberg și ale universităților din Viena și Pesta; pe funcționarii de stat din Lemberg — Ioan Budai Deleanu și Toma Moldovan, care au fost însărcinați între 1804—1812 cu traducerea noilor coduri austriece alcătuite în mare parte de kantianul Franz Zeiller și pe profesorii transilvăneni care au predat, după 1818, filosofia kantiană în școlile din București, Blaj și Iași.

Receptarea filosofiei kantiene de cultura românească în prima jumătate a secolului al XIX-lea s-a realizat mai cu seamă în domeniile codificării, învățămîntului filozofic, bibliotecilor, publicisticii și practicii social-politice. Dintre aceste domenii cel mai bogat ilustrat a fost cel al învățămîntului. Primul profesor român de filozofie kantiană rămîne tran-

silvăneanul Gheorghe Lazăr (1779—1823), care după studii elementare în satul de naștere Avrig și gimnaziale la Cluj și Sibiu, ajunge în anul 1802 student la Facultatea de filosofie din Cluj. Aici are ca profesor de filosofie pe Koros Imre, care prin însemnările sale manuscrise dintre 1794—1802 dovedește receptivitate față de sistemul criticist, în cele două volume inedite de însemnări găsiindu-se conspecte și note de lectură din diversele lucrări ale lui Immanuel Kant, Johan Gottlieb Fichte și a kantienilor Wilhelm Traugott Krug, Gottlieb Hufeland, Karl Leonard Reinhold, Lazarus Bendavid, Friedrich Bouterweck, Mellin Mutschelle, Georg Goess și Salomon Maimon². Același profesor s-a îngrijit, după cum rezultă din **Catalogus librorum Bibliothecae Regiae Claudiopolitanae** (1797), și de achiziționarea pentru biblioteca colegiului a unor lucrări de filosofie kantiană, cum ar fi **Kritik der reinen Vernunft** (Riga, 1781) de Immanuel Kant, **Über den ersten Grundsatz der Moralphilosophie** de Kiesewetter și altele³.

După aceste prime contacte cu filosofia kantiană la Cluj, Gheorghe Lazăr, ajuns student în teologie la Universitatea din Viena (1806—1809) și revenit în acest oraș pentru încă doi ani (1809—1811), a avut prilejul să-și îmbogățească cunoștințele în domeniul filosofiei criticiste al cărei adept a devenit. Filosofia lui Kant era cunoscută și dezbătută în orașul de pe Dunăre, aici afirmându-se prin prelegeri kantiene și lucrări tipărite Lazarus Bendavi, prin comentarii asupra logicii kantiene Gottfried Immanuel Wenzel și prin practica codificării dominată de spiritul dreptului formal kantian profesorul Franz Zeiller. Acesta din urmă nu numai că a subscris la dreptul kantian, dar în calitate de membru în comisia aulică austriacă de codificare l-a inserat în **Allgemeines bürgerliches Gesetzbuch für die gesammten Deutschen Erbländer der Oestreichscsen Monarchie** (3 vol., Viena, 1811).

În mediul vienez Gheorghe Lazăr a citit mult și cu discernământ, a tradus din diverse domenii pentru nevoile școlii românești și a cumpărat din modestele economii noi titluri pentru biblioteca sa. Și-a procurat ediții din clasicii greci și români, scrieri luminate (Sonnenfels, Christian Wolff, Martini, De Lanjuinais, Fourbonnais), diverse lexicoane, lucrări lingvistice, de științele naturii și teologice, la care am adăuga, pentru legăturile cu filosofia kantiană, manualul profesorului vienez Francisc Samuel Karpe, **Institutiones philosophiae dogmaticae perpetua kantianae disciplinae** (3 vol., Viena 1804), și a celui lui J. Maczek, **Entwurf der reinen Philosophie. Ein Versuch den Untersuchungen der Vernunft über Natur und Pflicht eine neue Grundlage zu sichern** (Viena, 1803). Din biblioteca lui Lazăr am mai aminti și lucrarea lui Anton Karl Reyberger, **Institutiones ethicae christianae seu theologiae moralis** (Viena, 1808), care citează frecvent pe Kant și diverși kantieni, lucrarea fiind folosită de Franz Zeiller în comentariul său re marginea Codului civil austriac. Lecturile lui Gheorghe Lazăr din filosofia kantiană, pe care a tradus-o în

² Avram Andea, „Date noi privind biografia intelectuală a lui Gheorghe Lazăr (1779-1823)”, în „Ziridava”, X (1978), p. 303.

³ *Ibidem*.

românește după vreun compendiu și a predat-o, au fost, fără îndoială, mult mai bogate decât sumarele informații oferite de biblioteca sa dispersată și catalogată abia la începutul secolului nostru⁴.

Gheorghe Lazăr, reîntors de la Viena în Transilvania, ocupă funcția de profesor la Seminarul ortodox din Sibiu, de unde, în urma conflictului cu episcopul Vasile Moga, a plecat la București, reușind să înființeze aici Colegiul de la Sfântul Sava (1818). Printre disciplinele predate de profesorul transilvănean la noua școală românească a fost și filosofia tradusă și anunțată pentru tipar în **Apelul la subscriere** din 1822. În acest apel Lazăr „făcea preacinstiului public de știre că voiește a da la lumină în limba patriei adevă : „filosofia, matematica și geografia, apoi după aceasta va urma și istoria universală“⁵. Cît despre această filosofie anunțată spre tipărire la modul general din relatările ulterioare ale elevilor și colaboratorilor lui Gheorghe Lazăr, îndeosebi ale lui Ion Eliade Rădulescu, rezultă că avea la bază sistemul filosofic kantian. Eliade Rădulescu își amintea în 1839, când publică în „Curierul românesc“ prima biografie a lui Lazăr, că acesta „începu a traduce cursul de matematică a lui Wolff și de filosofie a lui Kant“ și că apoi „trecu cu filosofia în metafizică și fiindcă avea și alt clas de trigonometrie, clasul de logică rămase vacant. Ca să îndestuleze și pe alți tineri ce erau pregătiți a asculta logica, fu însărcinat și cu clasul acesta tot Erdeli, și începu logica lui Condillac. Aceasta fu o ispită lui Lazăr; îl supăra să nu vază o sistemă urmată; simțea și cunoștea amestecul ce ar fi urmat în învățatură; se vede silit sau el a schimba pe Kant sau Erdeli pe Condillac; cu toate că, ce este drept, vrea mai bine să rămîie jos Condillac pe lângă Kant“⁶.

Dacă pentru matematică informațiile și precizările lui Ion Eliade Rădulescu sînt confirmate de manuscrisele păstrate ale cursurilor, pentru filosofie se știe doar că Lazăr s-a folosit de sistemul filosofic kantian, predat foarte probabil după un compendiu asemănător celui al lui G.B. Jäsche (Immanuel Kant, **Logik. Ein Handbuch zu Vorlesungen**, Königsberg, 1800) sau celui pomenit al lui Francisc Samuel Karpe⁷. Oricum, școala românească de la Sf. Sava, prin activitatea lui Gheorghe Lazăr, a rupt cu tradiția matematică și filosofică a Academiei grecești din București, preferînd matematicii franceze a lui Francoeur și Lacroix pe cea germană a lui Christian Wolff și G.I. de Metzburg, iar filosofiei lui Condillac și Destutt de Tracy pe cea a lui Immanuel Kant mediată de unul din compeidiile vremii. Noua direcție inaugurată prin filosofia kantiană echivala și cu un act național românesc, constituind replica la tradiția culturii filosofice în limba greacă din Academia domnească, care avea la bază sistemele lui Étienne-Bonnot Condillac și Destutt de Tracy.

⁴ O. Lugoșianu, *Biblioteca lui Gheorghe Lazăr*, în „Floarea darurilor“, I (1907), vol. I, nr. 5, p. 299-300; G. Bogdan-Duică, *Gheorghe Lazăr*, București, 1924, p. 153-163.

⁵ Apud G. Bogdan-Duică, G. Popa-Lisseanu, *Viața și opera lui Gheorghe Lazăr*, București, 1924, p. 27-28.

⁶ Apud *Ibidem*, p. 254-256.

⁷ Avram Andea, *op. cit.*, p. 300.

Dincolo de ceea ce a însemnat Bucureștiul prin activitatea profesorală a lui Gheorghe Lazăr în stabilirea unor legături fertile între cultura românească și filosofia kantiană, adevărata măsură a acestor raporturi culturale a fost dată, în prima jumătate a secolului al XIX-lea, de școlile din Blaj. Centru românesc de primă importanță pentru tradiția raționalistă wolffiană din cultura noastră, Blajul a cunoscut din 1828 procesul dislocării și înlocuirii acestei tradiții cu filosofia kantiană. Promotorul noii direcții filosofice a fost Timotei Cipariu, care s-a autoinițiat în filosofia kantiană, predînd-o din 1828 în limba latină la cursul filosofic de un an din Blaj. Compendiul după care a predat Cipariu nu se cunoaște decît ipotetic, folosind foarte probabil lucrările lui Wilhelm Traugott Krug, **Fundamentalphilosophie** (1803) și **System der theoretischen Philosophie** (3 vol., 1806—1810) în traducerea latină a lui Márton István (**Systema philosophiae criticae**, I, Viena, 1820). Această din urmă lucrare figurează și în biblioteca lui Timotei Cipariu și credem că a folosit-o drept manual în predarea filosofiei la Blaj în anii 1828—1830⁸. Tot de la această traducere latină se pare că a plecat și Simeon Bărnuțiu în toamna anului 1830, de cînd a fost însărcinat cu predarea filosofiei în locul lui Cipariu. Este puțin probabil ca cei doi profesori, predîndu-l în latină pe Krug, să fi recurs la traduceri proprii în condițiile existenței traducerii lui Márton István. Simeon Bărnuțiu a fost însă obligat să traducă în limba latină filosofia practică (**System der praktischen Philosophie**) al lui Wilhelm Traugott Krug odată cu dezvoltarea, prin decretul împărațesc din 11 septembrie 1831, a cursului filosofic de la un an la doi ani. De acum a început să se predea la Blaj, pe lângă filosofia teoretică, și cea practică — ultima cuprinzînd doctrinele dreptului, eticii și religiei — confirmîndu-se informația lui Alexandru Papiu Ilarian, auditor al lui Bărnuțiu, că acesta „încă la anul 1831 introduse în Blaj dreptul firei, iar acum pe la anul 1834, cel dintîi începe a propune dreptul firei în limba română”⁹. Pentru traducerea în limba română a filosofiei lui Krug, Simeon Bărnuțiu a folosit, așa cum dovedesc manuscrisele păstrate¹⁰, lucrarea acestuia **Handbuch der Philosophie und der philosophischen Literatur** (2 vol.), care de fapt rezumă pentru nevoi didactice lucrările **Fundamentalphilosophie**, **System der theoretischen Philosophie** și **System der praktischen Philosophie** (3 vol., 1817—1819).

Filosofia lui Krug este în esență o filosofie kantiană, influențată însă de cea a lui Fichte, Schelling și Jacobi, după cum însuși autorul recunoaște și mărturisește în prefața la compendiul său¹¹. Krug a încercat,

⁸ Idem, *Precizări noi despre activitatea profesorală a lui Simeon Bărnuțiu la Blaj*, în „Ziridava”, XI (1979), p. 939-948.

⁹ *Istoria românilor din Dacia Superioară*, I, Viena, 1851, p. 228.

¹⁰ Bibl. Acad. R.S.R., Filiala Cluj-Napoca, *Mss. rom. nr. 38, 79 și 40*; *Bibl. Centrală Universitară din Cluj-Napoca*, Colecții speciale, Ms. rom. nr. 4192; sf. și Dumitru Ghișe, Pompiliu Teodor, *Contribuții la cunoașterea activității filozofice a lui Simeon Bărnuțiu*, în „Revista de filozofie”, XI (1964), nr. 3, p. 357-369; Avram Andea, *op. cit.*

¹¹ Wilhelm Traugott Krug, *Handbuch der Philosophie und der philosophischen Literatur*, ed. III, vol. 1, Leipzig, 1828, p. XII.

plecînd de la filosofia kantiană, să creeze un sistem de gîndire filosofică pe care l-a denumit **sintetism transcendențial**. Acest sistem filosofic a cunoscut o vastă circulație europeană, fiind tradus între anii 1818—1820 în neogrească de Constantin Mihail Koumas, în poloneză de Zabellewicz, pseudonimul lui J.Em. Jankowski, în latină de maghiarul Márton István¹² și în limba română, pentru prima dată, de Simeon Bărnuțiu, între 1834—1840, pentru ca apoi să fie tradus și de August Treboniu Laurian, Aron Pumnul și Timotei Cipariu¹³.

La Liceul episcopal din Blaj filosofia lui Wilhelm Traugott Krug a fost predată fără întrerupere din anul 1828 pînă după 1848, dintre profesorii de aici, în afară de Simeon Bărnuțiu și Timotei Cipariu, numărîndu-se și Ioan Dragomir, Demetriu Lády și Aron Pumnul, care au activat pînă la izbucnirea revoluției. Rezultatul introducerii și predării filosofiei kantiene la Blaj a fost crearea unui învățămînt filosofic nou, din care a ieșit o intelectualitate românească care a așezat filosofia criticistă la baza luptei pentru emancipare socială și națională.

Filosofia kantiană își găsește locul și în învățămîntul din Moldova prin reorganizarea, la 1835, a Academiei Mihăilene din Iași, unde Eftimie Murgu predă filosofia criticistă după compendiile lui Imre János. Plecarea lui Murgu la București (1836), pentru a activa ca profesor de filosofie și drept la Colegiul de la Sf. Sava, a însemnat reluarea tradiției predării filosofiei kantiene în Țara Românească¹⁴. Noua direcție filosofică inaugurată de Eftimie Murgu este continuată de transilvăneanul August Triboniu Laurian care folosește același **Handbuch** al lui Krug pomenit mai sus, pe care de altfel l-a tradus și în parte l-a tipărit (**Manual de filosofie și de literatură filosofică**, I, București, 1847).

În afară de învățămînt, un alt domeniu în care a avut loc receptarea filosofiei kantiene a fost cel al codificării. Acest domeniu are în timp prioritate, funcționarii români Ioan Budai Deleanu și Toma Moldovan fiind însărcinați și realizînd în anii 1811—1812 traducerea Codului civil austriac (**Cartea legilor pravililor de obște părăgărești pentru toate țările moștenitoare nemțești a monarhiei austriecești**, I-III, Cernăuți, 1812). Acest cod, datorită lui Franz Zeiller, are la bază ca principii de structurare și formulare a conceptelor juridice, pe lîngă dreptul roman, dreptul

¹² *Ibidem*, p. VII; Idem. *Allgemeines Handwörterbuch der philosophischen Wissenschaften nebst ihrer Literatur und Geschichte*, ed. II, vol. 2, Leipzig, 1833, p. 659.

¹³ G. Bogdan-Duică, *Cantiani români*, în „Sămănătorul“, III (1904), nr. 6, p. 83-84; I. E. Torouțiu, *Immanuel Kant în filosofia și literatura română*, București, 1925; Ioan Petrovici, *Kant și cugetarea românească*, în „Studii istorico-filosofice“, București, 1925, p. 211-212; Gheorghe V. Poalelungi, *Filosofia românească și influența germană*, Galați, 1943; Ioana Petrescu, *Un discipol pasoptist al lui W. T. Krug: Aron Pumnul*, în „Studia Universitatis Babeș-Bolyai“, Series philologia, 1968, fasc. 1, p. 89-97; Radu Pantazi, *Filosofia lui Kant în România în prima jumătate a secolului al XIX-lea*, în „Revista de filozofie“, XXI (1974), nr. 6, p. 755-758.

¹⁴ G. Bogdan-Duică, *Eftimie Murgu*, București, 1937, p. 59-70.

natural kantian¹⁵. Se poate spune că rostul lui Franz Zeiller pentru **Codul civil austriac** a fost similar celui avut de Portalis pentru **Codul napoleonian**, ambii fiind inspiratorii principiilor doctrinare. Prin această traducere s-au pus în circulație în cultura românească o serie de concepte kantiene de filosofia dreptului. E foarte probabil ca și în Moldova comisiile de codificare numite de domnul Scarlat Calimach să fi cunoscut și folosit traducerea **Codului civil austriac** apărută la Cernăuți, cu atât mai mult cu cât din comisii făceau parte și boierii români Andronache Donici, Costache Conache, Grigoraș Sturza, P. Negri, Mihail Sturza, Iordache Ghica și mitropolitul Veniamin, iar paralel cu tipărirea în limba greacă a **Codului Calimach** (Iași, 1816—1817) există informații că s-ar fi realizat și o traducere românească, azi pierdută¹⁶.

Inspiratorul principiilor filosofice ale **Codului Calimach** a fost juristul din Brașov Christian Flechtenmacher, fost elev al lui Franz Zeiller la Viena, care a folosit, printre altele, drept model **Codul civil austriac** (1811) și lucrările profesorului său: **Das natürliche Privatrecht** (Viena, 2 ediția în 1802 și 1808) și **Commentar über das Allgemeine bürgerliche Gesetzbuch für die gesammten Deutschen Erbländer der Oesterreichischen Monarchie** (4 vol., Viena și Triest, 1811—1813). Astfel, dreptul formal kantian a oferit Moldovei, prin intermediul **Codului civil austriac** și a lucrărilor lui Franz Zeiller, o concepție specifică și modernă de receptare și asimilare într-o sinteză nouă a dreptului bizantin, roman și cutumiar moldovean¹⁷. **Codul Calimach** se prezintă ca o încercare reușită de codificare a dreptului pozitiv pe baza principiilor dreptului natural kantian. Acest cod a fost retradus în limba română și publicat în această limbă de către Christian Flechtenmacher și Damaschin Bojincă în anul 1833.

Difuzarea filosofiei kantiene în cultura românească s-a realizat și prin frecventarea de tinerii români a școlilor străine în care criticismul era predat. Amintim astfel Liceul regesc academic din Cluj, unde, pe lângă Koros Imre, s-a remarcat ca profesor de drept Banó István, care plecând de la manualul de drept natural al lui Franz Zeiller (**Das natürliche Privatrecht**) a întocmit pentru nevoile facultății juridice compediul **Elementa jurisprudentiae naturalis secundum vestigia celeberrimorum Farnc. nob. de Zeiller ac de Egger...** (Cluj, 1836) audiat pînă la 1848 de cîteva sute de tineri români care aspirau la funcțiile administrației de stat. Printre auditorii de la Cluj s-au numărat viitorul profesor de filo-

¹⁵ Ernst Swoboda, *Das Allgemeines bürgerliches Gesetzbuch im Lichte der Lehren Kants*, Graz, 1926; Idem, *Die Einwirkungen der Philosophie Kants auf das österreichische und tschechoslowakische bürgerliche Recht*, în „Zeitschrift für die gesamte Staatswissenschaft”, LIII (1937), Heft 1, p. 151-172; Lucia Protopopescu, *Noi contribuții la biografia lui Ion Budai-Deleanu. Documente inedite*, București, 1967, p. 148-149.

¹⁶ *Codul Calimach*, Ediție critică, București, 1958, p. 3-14.

¹⁷ Valentin Al. Georgescu, *Trăsăturile generale și izvoarele Codului Calimach*, în „Studii”, XIII (1960), nr. 4, 73-106; Idem, *Les contacts entre le droit moldave et le droit autrichien au début du XIX siècle*, în „Festschrift für Ernst Carl Hellbling”, Salzburg, 1971, p. 159-193.

sofie kantiană Aron Pumnul, cărturarul George Barițiu și juristul Alexandru Papiu Ilarian, ultimul, împreună cu Nicolae Popea, scoțind o foaie manuscrisă a studenților români — **Diorile pentru minte și inimă** — în care publica, la 1846, pe lângă articole consacrate limbii și literaturii române, unul intitulat **Kant, înțeleptul din Königsberg**¹⁸. Alte școli frecventate de români, în care s-a luat act de filosofia kantiană, au fost universitățile din Pesta, unde au studiat, spre exemplu, Eftimie Murgu și Damaschin Bojincă, din Viena, unde au învățat, printre alții, Aron Pumnul și August Treboniu Laurian, și din Berlin, unde tânărul din București Ioan Zalomit și-a susținut și publicat teza **Principes et merite de la philosophie de Kant** (Berlin, 1848). Familiarizări cu filosofia kantiană au fost posibile și în alte centre universitare frecventate de români, chiar la Paris, dat fiind interesul francezilor pentru filosofia kantiană în prima jumătate a secolului al XIX-lea.

Un alt capitol din istoria legăturilor culturii românești cu filosofia lui Immanuel Kant l-au constituit bibliotecile. Lucrările filosofului german și ale discipolilor săi au intrat atât în bibliotecile școlare, cât și în cele particulare. Astfel, filosofia kantiană este prezentă în biblioteca Liceului episcopal din Blaj, în aceea a Colegiului din Cluj și probabil a celor din București și Iași. Profesorii români care au predat această filosofie au avut și ei în bibliotecile personale lucrări ale lui Immanuel Kant și ale adepților acestuia. Astfel, e cazul lui Timotei Cipariu, Simeon Bărnuțiu, August Treboniu Laurian, Eftimie Murgu, Aron Pumnul și alții de la care ni s-au păstrat fie cărțile cu **ex libris**-uri, fie inventare ale bibliotecilor acestora sau e de admis că au folosit asemenea lucrări în calitate de profesori și traducători ai filosofiei kantiene.

Prețuirea acestei filosofii de intelectualitatea românească este ilustrată și de prezența în paginile gazetelor noastre a o serie de prelucrări, traduceri și referiri la Kant și la filosofia sa. În „Foaia literară“ și în „Foaie pentru minte, inimă și literatură“, care apăreau la Brașov, există articole de filosofie semnate de George Barițiu, Timotei Cipariu, Nicolae Tincu Velia, Simeon Bărnuțiu, Andrei Mureșianu și alții¹⁹, articole în care se resimt ecourile filosofiei kantiene. Acestea trebuie să le asociem și „sentințele filosofice“ luate din diferitele lucrări ale lui Johann Gottlieb Fichte, Friedrich Schiller și Friedrich Bouterweck²⁰, ultimii doi având un rol însemnat în răspîndirea ideilor estetice ale lui Immanuel Kant. În legătură cu estetica lui Bouterweck am aminti că Andrei Mureșianu, fost auditor al filosofiei lui Bărnuțiu, discutînd în 1844 problema caracteristicilor limbilor europene și a producțiilor poetice, cita lucrarea **Aesthetik** (Leipzig, 1806) a filosofului german²¹. Dată fiind na-

¹⁸ Bibl. Acad. R.S.R., Filiala Cluj-Napoca, Microfilm nr. 465, *Diorile pentru minte și inimă*, II (1846), nr. 5, f. 39-40.

¹⁹ George Em. Marica, *Foaie pentru minte, inimă și literatură. Bibliografie analitică, cu un studiu monografic*, București, 1969, p. 42-49 și 193-200.

²⁰ *Ibidem*, p. 50 și 200-209.

²¹ Andrei Mureșianu, *Duplică (Asupra poeziei)*, în „Foaie pentru minte, inimă și literatură“, VII (1844), nr. 46, p. 364-366; nr. 47, p. 367-373.

tura subiectului abordat, nu este exclus ca Mureșianu să fi citit și celebra și monumentală **Geschichte der neueren Poesie und Beredsamkeit** (12 vol., Göttingen, 1801—1819).

„Cugetări“ din filosofii germani amintiți sau date despre ei au intrat în coloanele lor și gazetele „Curierul românesc“, „România“ și „Universul“ din București²². Mai mult, Ion Eliade Rădulescu făcea loc filosofiei lui Immanuel Kant în catalogul **Bibliotecii universale**, inspirată după **Le Panthéon littéraire** a lui Aimé Martin, filosoful german figurând cu lucrările sale fundamentale **Critica rațiunii pure** și **Critica rațiunii practice**, la care se adăuga **Proiectul de pace perpetuă**. **Principii metafizice de jurisprudență**. Acest plan îndrăzneț de traduceri din cultura universală a apărut în „Curierul românesc“ (1846, nr. 26) și a fost reprodus și în suplimentul literar al acestuia, „Curier de ambe sexe“. Inițiativei lui Eliade Rădulescu s-a adăugat, în același an, aceea a pictorului I.D. Negulici, care publică tot în „Curierul românesc“ (1846, nr. 98) un **Plan de o mică bibliotecă universală...** din care nu lipsește, de asemenea, numele lui Kant, la capitolul jurisprudență, cu lucrarea **Proiect de pace perpetuă**²³.

Dacă în domeniile învățămîntului și publicisticii receptarea filosofiei kantiene nu a înregistrat o originalitate deosebită, în schimb practica social-politică a intelectualilor români oferă tocmai această dimensiune. Astfel, în Transilvania reprezentanții filosofiei kantiene au fost și oameni politici de primă importanță, care s-au angajat plenar în lupta de emancipare socială și națională a românilor excluși din viața constituțională a țării și supuși, în preajma revoluției de la 1848, unui proces accentuat de maghiarizare.

Simeon Bărnuțiu ilustrează această angajare civică a intelectualității românești, remarcîndu-se mai cu seamă în 1842, cînd protestînd împotriva maghiarizării arăta că aceasta „nu se potrivește cu **legea dreptului**, că aceasta spune învederat, cum fiecare om sau popor, ca ființă cuvîntătoare, are drept de a trăi în lumea asta și de a se ținea ca o persoană (**jus subsistentiae personalis**), de a-și mișca puterile trupești, mîinile și picioarele ca să-și cîștige ceva avere dinafară, și puterile sufletești : înțelesul, cuvîntul ș.a., ca să-și cîștige avere dinăuntru : cunoștințe de tot felul în științe, în arte, în limbi străine și a maică-sa (**jus libertatis personalis**); și drepturile acestea nu se cad mai tare unuia ca altuia, unui popor mai mult decît altuia, ci toți oamenii și toate popoarele, în această privință, sînt întocma; și unul ca altul, căci din început toți sînt asemenea și nici unul n-are privilegiu a ucide pe altul sau a-l împiedeca în slobodă lucrarea fericirii sale potrivită cu legea (**jus aequalitatis personalis**); și dacă un asemenea drept toate popoarele au în privința a-

²² *Bibliografia analitică a periodicilor românești*, vol. I, 1790-1850, partea I, București, 1966, p. 109-120.

²³ D. Popovici, *Studii literare, III. Ideologia literară a lui I. Heliade Rădulescu*, Cluj-Napoca, 1977, p. 177 și 183-202.

ceasta, deregătorile lor încă trebuie să fie asemenea⁶²⁴. Această argumentare de factură kantiană a lui Bărnuțiu este preluată direct din **Hanbuch-ul** lui Krug²⁵, transferându-se însă judecățile din planul drepturilor individului, cum apar la filosoful german, în cel al drepturilor comunității naționale, în prelegerile sale traduse din germană profesorul român arătînd „cum că fiecare persoană are drept a trăi în lumea aceasta pînă cînd îl lasă firea; acesta se numește dreptul stării personești (**jus subsistentiae personalis**). Fiecare persoană are drept de-a lucra și de-a face orice îi place în sfera slobozării sale, ba încă are drept a-și mări sfera slobozării sale, numai să nu o mărească bîgîndu-se în sfera slobozării altuia; acesta se numește dreptul slobozării personești (**jus libertatis personalis**). Fiecare persoană are drept de-a trăi, de-a lucra și de a se ține întocma și asemena cu altă persoană, pentru că fiecare persoană e ființă cuvîntătoare și slobodă și întratita una e întocma și asemena cu alta; acesta se numește dreptul asemeniei personești (**jus aequalitatis personalis**)⁶²⁶. Astfel, Simeon Bărnuțiu are meritul de a fi inserat în filosofia kantiană realitatea românească din Transilvania și de a fi convertit această filosofie într-o gîndire practică care reclama în termeni categorici dreptul la existență, libertate și egalitate personală a tuturor oamenilor, ca ființe raționale, și a tuturor popoarelor în calitate de comunități raționale. Prin revendicarea acestui statut juridic egalitar, Bărnuțiu, pe baza dreptului natural kantian al lui Wilhelm Traugott Krug, fundamenta de fapt filosofico-juridic atît problema libertății individuale sau iobăgești, cît și cea a libertății colective sau naționale, ambele implicate în lupta de emancipare a românilor din Transilvania²⁷.

Filosofia lui Krug i-a servit drept model lui Bărnuțiu și pentru definirea conceptului de națiune. Într-o însemnare din cursul de filosofia dreptului de la Blaj, Simeon Bărnuțiu, tratînd după Krug problema elementelor statului, preciza că națiunea „înseamnă o mulțime de oameni care sînt legați laolaltă prin aceeași viața, prin limbă, dateni și plăceri, prin cultura trupului și a sufletului; prin urmare, care sînt legați laolaltă prin cumnata fireasca și așa fac un stat. Cu adevărat acesta poate primi în sine și alte persoane sau poate cuprinde în sine mai multe popoare, precum și un popor se poate împărți în mai multe state, dar acestea sînt numai întîmplări empirești⁶²⁸. Formularea se întîlnește în termeni identici și în protestul său din 1842 împotriva legii de maghia-

²⁴ Simeon Bărnuțiu, *Un document pentru limba română din an. 1842. O tomneală de rușine și o lege nedreaptă*, în „Foaie pentru minte, inimă și literatură”, XVI (1853), nr. 38, p. 286.

²⁵ Wilhelm Traugott Krug, *Handbuch der Philosophie und der philosophischen Literatur*, ed. III, vol. 2, Leipzig, 1828, p. 133.

²⁶ Bibl. Centrală Universitară din Cluj-Napoca, Colecții speciale, Ms. rom. nr. 4192, f. 11v.

²⁷ Avram Andea, *Libertatea națională în concepția lui Simeon Bărnuțiu*, în „Centenar muzeal orădean”, Oradea, 1972, p. 295-302; Idem, *Libertate și proprietate în concepția lui Simeon Bărnuțiu*, în „Studia Universitatis Babeș-Bolyai”, Series historia, 1973, fasc. 1, p. 3-51.

²⁸ Bibl. Acad. R.S.R., Filiala Cluj-Napoca, Ms. rom. nr. 38, f. 138 r.

rizare a românilor, unde, referindu-se la națiune, arăta că prin aceasta „nu se înțelege numai acela care face de sine un stat neatârnat, ci o mulțime de oameni de aceeași viță, uniți prin aceeași limbă, prin același datini și plecări, prin aceeași cultură a trupului și a sufletului, așa cît prin aceste sînt legați într-un neam ca prin niște legături firești”²⁹. Factura germană de definire a conceptului de națiune este evidentă și totodată firească, punîndu-se accentul pe elementul etnic, nu pe cel teritorial-politic, românii trăind divizați politic și trebuind să-și înalțe unitatea politică pe fundamentul celei culturale. Exemple similare ale rostului filosofiei kantiene în conceptualizarea mișcării naționale românești și a gîndirii politice legată de aceasta ar mai putea fi aduse, dar credem că cele menționate sînt suficiente pentru ilustrarea fenomenului.

La capătul acestei inventarieri sumare a felului cum a fost recepțată filosofia kantiană în diversele compartimente ale culturii românești se impune, firește, și precizarea locului și rolului pe care l-a avut această filosofie în trecerea de la luminism la romantism. Discuția comportă, credem, cel puțin două aspecte principale: acela al detașării criticismului kantian de filosofia **Aufklärung**-ului și a apropierii sale de filosofia romantică, pe de o parte, și a funcției pe care a îndeplinit-o criticismul în cultura românească aflată sub semnul preromantismului și romantismului, pe de altă parte.

Se știe că Immanuel Kant a debutat în istoria filosofiei ca un adept al raționalismului lui Leibniz și Wolff, lucrările sale din tinerețe aparținînd raționalismului **Aufklärung**-ului. Dar în această perioadă precritică lecturile din David Hume și Jean-Jacques Rousseau determină o nouă orientare a concepției filosofice a lui Kant, care prin dizertația **De mundi sensibilis atque intelligibilis forma et principiis** (1770) înregistrează începutul fazei critice. Criticismul kantian din lucrările **Kritik der reinen Vernunft** (1781), **Kritik der praktischen Vernunft** (1788) și **Kritik der Urteilskraft** (1790) marchează o etapă nouă în istoria filosofiei europene care se situează între **Aufklärung** și romantism nu numai din punct de vedere cronologic, ci înainte de toate prin conținutul în sine al acestei noi filosofii. Criticismul înseamnă aceea filosofie care înainte de expunerea tezelor le examinează în prealabil epistemologic valoarea, enunțînd idei și judecăți numai în limitele experienței. În acest spirit folosește Kant metoda transcendențială și neagă metafizica tradițională ca știință apriorică. Denumirea noii filosofii vine de la termenul **critică** adoptat de Immanuel Kant pentru a desemna examenul pe care rațiunea și-l face și ie însăși și a fixa sfera și limitele rațiunii în procesul de cunoaștere. Dacă înainte de Kant se pleca pentru filosofare fie de la idee, fie de la experiență, fără a se reflecta asupra cunoașterii însăși, aceasta din urmă constituie obiectul predilect al criticismului. Kant prin transferarea întregii problematice filosofice în planul cunoașterii a reușit să realizeze o sinteză între raționalismul și empirismul secolului. Prin studiul său asupra

²⁹ Simeon Bărnuțiu, *Un document pentru limba română din an. 1842*, loc. cit., p. 295.

spiritului omenesc scosese în evidență activitatea creatoare a **Eului**, dar totodată o și limita prin postularea „lucrului în sine“. Minuțioasele analize și distincții kantiene din teoria cunoașterii lăsară impresia că unitatea naturală a spiritului tindea să fie sacrificată, ceea ce a provocat din partea romanticilor o reacție spre refacerea acestei unități. Romanticii s-au întrebat dacă nu cumva spiritul, **Eul**, poate fi absolut activ, fără limite din partea **Non-Eului** pe care îl crează. Astfel s-au născut marile sisteme filosofice romantice ale lui Schelling și Fichte, filozofi care împreună cu Jacobi au influențat și gândirea lui Wilhelm Traugott Krug materializată în sistemul **sintetismului transcendențial**, care se vrea o sinteză originală în conștiință a existenței, ca real, și a reprezentării, ca ideal. Prin sistemul transcendențial Krug se distanțează de Kant și se apropie de Schelling și Fichte, tinzând la stabilirea unității dintre spirit și natură. Această caracteristică apropie foarte mult filosofia lui Krug de spiritul sistemelor filosofice romantice, încât devine explicabilă integrarea sa prin traduceri și prelucrări în romantismul românesc. Filosofia teoretică și practică a lui Wilhelm Traugott Krug se detașează cu atât mai mult de filosofia **Aufklärung**-ului cu cât ea se deosebește și de criticismul kantian care la rîndu-i se desprinsese de raționalismul și empirismul luminilor.

În afară de spiritul romantic care impregnează sistemul **sintetismului transcendențial** al lui Krug am aminti și faptul că această filosofie, precum și a altor kantieni, a avut în cultura românească din prima jumătate a secolului al XIX-lea o funcție concordantă cu spiritul romantismului. Filosofia kantiană predată în școlile din Blaj, București și Iași, e adevărat în ultimele două orașe cu intermitențe, s-a validat ca o componentă a mișcării românești de emancipare națională, servind de suport doctrinar. În domeniul codificării din Moldova, dar nu și Bucovina, prin dreptul formal kantian a fost codificat dreptul cutuminar într-un spirit similar celui promovat în Germania de școala istorică a lui Friedrich Karl von Savigny. O sinteză originală între dreptul rațional al lui Krug și cel istoric al lui Savigny a realizat Simeon Bărnuțiu în discursul său **Români și ungurii** rostit la Blaj, în 2 mai 1848, discurs în care bazîndu-se pe cele două sisteme de filosofie dreptului a argumentat în numele rațiunii și a istoriei dreptul la independență și egalitate națională a românilor din Transilvania.

După această schițare a receptării filosofiei kantiene în cultura românească și a definirii în mare a acestei filosofii vizavi de **Aufklärung** și romantism se impun câteva concluzii. Filosofia criticistă a fost receptată diferențiat de la o provincie românească la alta, cu mai multă pondere și continuitate în Transilvania, unde influența culturii franceze era mult redusă. Preluarea noii filosofii s-a realizat în diverse domenii — învățămînt, codificare, bibliotecă, publicistică și practică social-politică — înre-

³⁰ E. Cassirer, *Kants Leben und Lehre*, Berlin, 1918; Aug. Messer, *Immanuel Kants Leben und Philosophie*, Stuttgart, 1924; Harald Höfding, *Rousseaus Einfluss auf die definitive Form der Kantischen Ethik*, în „Kant-Studien“, II (1898), p. 11-21; Mark J. Temmer, *Time in Rousseau and Kant. An essay on French pre-romanticism*, Genève, 1958.

gistrându-se nu atât o originalitate teoretică speculativă, cât o aplicare de principii în concordanță cu imperativele societății românești. Filosofia kantiană receptată, ca parte componentă a culturii românești, a contribuit la definitivarea fizionomiei romantismului nostru, îmbogățind alături de valorile tradiționale și de altele împrumutate dinafară conținutul acestuia.

RUMÄNISCHE KULTUR UND KANTSCHES PHILOSOPHIE. VOR DER AUFKLÄRUNG ZUM ROMANTISMUS

(Zusammenfassung)

Die Studie bezieht sich auf die Hauptmomente die den Dialog zwischen der rumänischen Kultur und der Kantschen Philosophie in der ersten Hälfte des 19. Jahrhunderts kennzeichnen und die Funktion welche diese Philosophie auf die Entstehung und Entwicklung des rumänischen Romantismus hatte.

Nach der Darstellung des sozial-kulturellen Rahmens der das Spezifikum der rumänischen Rezeption in Siebenbürgen, der Walachei und der Moldau bedingt, wird auf den Rezeptionsprozess eingegangen. Es werden Bedeutung und Rolle der juristischen Übertragungen (Ioan Budai Deleanu, das Calimach-Gesetzbuch), der von Gheorghe Lazăr, Simeon Bărnuțiu, Timotei Cipariu, Eftimie Murgu, August Treboniu Laurian und Aron Pumnul vorgenommenen Übersetzungen von Philosophie lehrbüchern und der Vorlesungen Stefan Banós über das Naturrecht am Akademischen Lyzeum in Klausenburg hervorgehoben. Unbekannte Angaben über das Vorfinden von Kants Werken in Schul- und Privatbibliotheken, Stellungnahmen in der Presse die das Kantsche Gedankengut verbreiteten werden in einer Gesamtdarstellung dargeboten.

Im zweiten Teil des Studiums versucht der Autor einige romantische Merkmale der Philosophie von Wilhelm Traugott Krug hervorzuheben, und die Wahrnehmung dieser durch den rumänischen Romantismus.

ASPECTE DIN DEZVOLTAREA ÎNVĂȚĂMÎNTULUI SLOVAC ÎN ROMÂNIA ÎN TRECUT ȘI ÎN PREZENT

PAVEL ADAMIK

În condițiile istorice ale evului mediu și ale trecutului mai puțin îndepărtat s-au așezat pe teritoriul țării noastre, pe lângă români, și populații de altă naționalitate, care trăind și muncind aici au luptat totdeauna pentru o viață mai bună unii alături de alții, fiecare cu spirățiile naționale proprii, cu limba, obiceiurile și tradițiile moștenite din strămoși¹.

După cum se știe, în cadrul procesului de colonizare a părților de est și sud ale Ungariei și Banatului, la sfârșitul secolului al XVIII-lea și în decursul secolului al XIX-lea s-au răspândit în toată cîmpia Tisei, în Crișana și Banat slovacii. Grupuri mai mari s-au așezat pe teritoriul județului Arad, mai ales la Nădlac și împrejurimi — la Peregu-Mare, Semlac, Pecica, Ineu, Țipari, în părțile Lugojului, precum și la Vucova și Butin în Banat². În județul Bihor, slovacii s-au așezat de-a lungul regiunii de deal, începînd cu localitatea Derna pînă la Borod, iar în județul Sălaj în Munții Plopișului. Grupuri mai mici au ajuns chiar în Bucovina, așezîndu-se în preajma localității Gura Humorului. Locul de origine a majorității slovacilor așezați pe teritoriul țării noastre fiind regiunea sudică a Slovaciei centrale, Orava și Slovacia de răsărit.

Așezîndu-se aici, au rămas definitiv, conviețuind cu românii și alte naționalități în condiții de respect reciproc și înțelegre. Azi, ei constituie marea familie a României socialiste³.

Pentru români și slovaci este concludent faptul că și unii și alții au trăit vreme îndelungată sub dominația străină, cu toții au suportat de-opotrivă vicisitudinile regimului absolutist habsburgic, apoi a regimului dualist austro-ungar. Asuprirea națională i-a determinat să stabilească contacte reciproce și în lupta pentru afirmarea spirituală și politică să meargă împreună. Purtătorii acestor relații au fost coloniștii slovaci așezați pe teritoriul țării noastre.

Una din condițiile esențiale ale păstrării individualității naționale a tuturor naționalităților asuprite în monarhia austro-ungară a fost lupta pentru existența învățămîntului în limba maternă și apărarea acestuia în fața politicii extremiste de deznaționalizare dusă de unele cercuri gu-

¹ Tribuna poporului, 13 iunie 1898.

² Sirácky J., *Colonizarea slovacilor în Cîmpia ungară*, Ed. Acad. Slov., Bratislava, 1966, p. 195-196.

³ *Raport la cel de-al IX-lea Congres al Partidului Comunist Român*, Editura politică, București, 1965, p. 59.

vernamentale. Este îndeobște cunoscut faptul că la sfârșitul secolului trecut și la începutul celui XX, pe lângă aspirarea politică a crescut foarte mult aspirarea împotriva slovacilor, românilor și sîrbilor și în domeniul cultural⁴. Limba maghiară a devenit obiect de învățămînt obligatoriu, școlile profesionale au fost subordonate inspecției de stat, iar învățătorilor li s-a ordonat ca în timp de patru ani să învețe limba maghiară⁵.

În aceste condiții învățămîntul în limbile naționalităților conlocuitoare întîmpina piedici tot mai mari, mai ales și datorită faptului că în acest scop au fost întemeiate societăți speciale, care sub girul guvernului luptau pentru cucerirea teritoriilor lingvistice în ținuturile nemaghiare; în același timp aceste societăți finanțau și acțiunile socotite a fi potrivite cu politica de deznaționalizare dusă de clasele dominante și cercurile guvernamentale din Ungaria⁶. Practic, de la 1879 înapoi fiecare guvern al Ungariei dualiste urmărea în politica școlară același scop — deznaționalizarea naționalităților nemaghiare.

În perioada cînd împotriva școlilor slovace s-au luat măsuri de desființare a acestora, în Transilvania au existat mai multe seminarii, școli normale, licee și gimnaziile românești. Sub influența lor s-a organizat și învățămîntul elementar, în Transilvania existînd mai multe școli decît în țările celorlalte naționalități nemaghiare⁷.

După așezarea slovacilor pe teritoriul țării noastre, au apărut și primele așezăminte de cultură în limba slovacă. Cele dintii au fost școlile⁸. Dorința de învățatură favoriza întemeierea școlilor, mai ales și datorită faptului că în vremea aceea deja existau în multe părți ale Transilvaniei și Banatului școli românești cu o vechime îndelungată; de exemplu, o serie de școli cu limba de predare română existau pe valea inferioară a Mureșului⁹. Existența școlilor românești atît în vecinătatea satelor slovace din Bihor și Sălaș, dar mai ales pe meleagurile arădene, a constituit un mijloc de influențare și model de organizare a învățămîntului în limba populației noi venite. Poate că organizarea învățămîntului de comunitățile ortodoxă și cea evanghelică din Nădlac a reprezentat în secolul trecut și primele contacte de apropiere dintre populația nou venită și românii autohtoni. Populația slovacă a adus în țara noastră, îndeosebi în regiunea de șes, o frumoasă limbă vorbită, dialectul slovac central¹⁰, cultivată prin învățămînt, dar și prin scris, mai ales după eliberare în condițiile construcției socialiste și făuririi societății socialiste multilateral dezvoltate, ceea ce face ca slovacii din România,

⁴ *Istoria Cehoslovaciei*, Ed. Did. și Ped., Bratislava, 1976, p. 255.

⁵ *Din Istoria Transilvaniei*, Ed. Academiei, București, 1961, II, p. 244.

⁶ Constantin M. ș.a., *Cu privire la problema națională în Austro-Ungaria (1900-1918)*, în *Destrămarea monarhiei austro-ungare*, București, Ed. Acad., 1964, p. 125 și *Tribuna*, 30 mai 1897, respectiv *Gazeta Transilvaniei*, 13 septembrie 1904.

⁷ Russu-Șirianu I., *Românii din statul ungar*, București, 1904, p. 279.

⁸ Țiucrea-Prîbeag P., *Pietre rămase, contribuție la monografia județului Arad*, București, 1936, p. 365.

⁹ Popa Tr., *Școlile românești din județul Arad*, citat după *Drumul unei școli-monografia Liceului „Gh. Lazăr” de la Pecica*, 1971.

¹⁰ Širácký J., *op. cit.*

mai ales cei din Nădlac, să vorbească și astăzi o limbă foarte apropiată limbii slovace literare.

Primele școli cu limba de predare slovacă pe teritoriul țării noastre au luat ființă în prima jumătate a secolului trecut. La Nădlac, de exemplu, populația nou venită ridică prima clădire școlară în 1804, la numai un an de la așezarea ei aici. Până în 1900 au mai fost înființate și construite alte șase școli. În Bihor și Sălaj primele școli cu limba de predare slovacă au fost înființate după anul 1830, funcționând în case particulare. La sfârșitul veacului trecut au fost construite și aici clădiri școlare proprii. Toate erau școli confesionale.

Este interesant faptul că în satul Făget, comuna Plopiș, județul Sălaj — localitate cu condiții naturale foarte grele — prima unitate școlară apare cu mult înaintea școlilor slovace din unele sate cu populație slovacă din județul Bihor, care aveau condiții relativ mai prielnice¹¹. Aceasta se explică numai prin faptul că majoritatea localităților slovace din Bihor au fost izolate de restul așezărilor, pe când Făgetul din Sălaj se află în apropierea străvechii așezări românești Plopiș, unde învățământul are rădăcini vechi.

După primul război mondial situația învățământului slovac din România s-a schimbat. Existența și funcționarea școlilor cu limba de predare slovacă apare deja bine conturată. Între școlile românești și cele slovace există chiar o paralelă care arată același nivel de dezvoltare a ciclului primar, iar din anii 1937—1938 și organizare identică. În această perioadă iau ființă noi unități școlare sau secții cu limba de predare slovacă: în județul Arad, la Țipar, Mocrea, Semlac, Peregu-Mare, la Pecica; în Banat, la Butin, Vucova și Brestovăț. Crește și numărul școlilor slovace în județele Bihor și Sălaj; noi unități iau ființă în localitățile Bicaciu, Borod-Șeran, Borumlaca, Chiovag, Sacalasău-Nou, respectiv la Boiana-Huta, Zalnoc, în Maramureș la Huta-Certeza și chiar în Bucovina, în localitatea Poiana din județul Suceava¹². Creșterea numărului școlilor slovace se datorește și faptului că din anul 1924 ele sînt deja instituții de stat.

Începînd cu a doua jumătate a deceniului al treilea, învățământul slovac din țara noastră este organizat pe baza acordului cultural româno-ceshoslovac din octombrie 1936 și a înțelegerii cu privire la relațiile în domeniul școlar dintre cele două state, încheiată în anul 1937, care preciza că... „administrația școlară românească va crea în orice comună pe teritoriul României în care se găsesc cel puțin 30 de copii de limbă cehoslovacă, o școală primară publică cu limba de predare respectivă, care va fi predată în aceleași condiții ca și limba română, în mod obligatoriu”¹³.

¹¹ După *Cronica parohiei romano-catolice din Făget*, jud. Sălaj.

¹² Adamik P., *Aspecte din dezvoltarea învățământului în limba de predare slovacă din județul Arad...*, în „Județul Arad pe coordonatele țării în anii Republicii, Arad, 1973, p. 374 și... Porubsky J., *Unele probleme ale școlilor slovace din România în anii 1939-1944*, în „Slovacii peste granițe”, Martin/Cehoslova, 1974, p. 16.

¹³ Monitoriul Oficial, partea I-a: legi, decrete, din 16 noiembrie 1937.

Un rol important în legătură cu organizarea funcționării școlilor cu limba de predare slovacă din România a avut consfătuirea școlară din Nădlac, ținută în august 1938, la care au participat și reprezentanții comitetelor școlare din alte localități cu populație slovacă. Problemele dezbătute și cerințele școlare ale slovacilor au fost aduse la cunoștința ministerului de resort.

La începutul anului școlar 1938—1939 Ministerul Educației Naționale hotărăște înființarea de noi unități școlare cu limba de predare cehă și slovacă, printre care în localitatea Gîrnic din județul Caraș-Severin, la Nădlac-Vii și scindarea școlii primare de stat din Nădlac, județul Arad, în două unități distincte, română și slovacă¹⁴. Urmare a dispozițiilor ministeriale, inspectorul școlar general din Timișoara și revizorul școlar din Arad convoacă un **consiliu** al cadrelor didactice din Nădlac, la care se procedează la organizarea separată a învățămîntului din această localitate pe cele două limbi de predare, instituindu-se și funcția de subrevizor școlar pentru școlile slovace¹⁵. Din acest moment și în clasele V—VII toate obiectele de învățămînt, cu excepția celor legate de „educația cetățenească” s-au predat în limba slovacă. Situația nou creată a fost apoi întărită prin legea despre organizarea și funcționarea învățămîntului primar și normal din 1939, care prevedea dreptul naționalităților conlocuitoare de a înființa școli proprii și dreptul de folosire a limbii materne în procesul de învățămînt în școlile de stat¹⁶.

Cu tot aspectul pozitiv al creșterii numerice a școlilor, a organizării învățămîntului în limba maternă și a obligativității învățămîntului primar, sute de copii rămîneau în afara școlii, îngroșînd rîndurile neștiutorilor de carte. În județul Bihor și Sălaj, în anul 1930, din 1699 slovaci de vîrstă școlară numai 28 la sută frecventau cursurile, iar în localitatea Nădlac și în anul 1948 încă existau 830 de analfabeți¹⁷, români, slovaci și de alte naționalități. Nici numărul cadrelor didactice calificate nu era satisfăcător. În legătură cu necesitatea asigurării cadrelor didactice calificate un merit revine școlilor normale românești din Arad și Oradea, care au creat condiții necesare în acest sens și au pregătit primii învățători slovaci din România.

Învățămîntul secundar în limba slovacă nu exista. Dar preocupările pentru înființarea unei școli slovace de grad mediu în localitatea Nădlac au fost vii totdeauna. Ideea a fost susținută de săptămînalul slovac „Slovensky tyzdennik” de orientare general democratică ce apărea la Nădlac. Nu au existat însă condițiile materiale necesare, nici cadrele didactice cu pregătire superioară și nici interesul general al slovacilor de aici nu era prea mare. Fiii de țărani sau meșteșugari săraci, după absolvirea a patru-cinci clase primare, erau încadrați direct în

¹⁴ Arhiva Liceului „G. Coșbuc” — Nădlac, jud. Arad, dosarul Acte de teme, decizia M.E.N. nr. 159551/1938.

¹⁵ Arh. Lic. „G. Coșbuc” — Nădlac, jud. Arad, dosarul Acte de teme, ordinul M.E.N. nr. 128602/1938.

¹⁶ Monitoriu oficial, Partea I-a: legi, decrete, din 27 mai 1939.

¹⁷ Adamik P., *art. cit.*, și Nad Durîș Șt., (inv. Suplacul de Barcău). Începuturile învățămîntului slovac în Transilvania (manuscris), lucrare de gradul didactic I (unu).

procesul muncii. Problema organizării învățămîntului slovac secundar a fost rezolvată numai după eliberare, cînd în toamna anului 1945, la Nădlac a fost înființat Gimnaziul unic cehoslovac de stat.

Eliberarea națională și socială a patriei noastre, instaurarea guvernului revoluționar-democrat și trecerea la îndeplinirea sarcinilor revoluției socialiste în țara noastră au creat condiții noi pentru desfășurarea unor ample prefaceri și în domeniul vieții culturale, în cadrul cărora și-a găsit cîmp larg de afirmare și activitatea de organizare și dezvoltare a învățămîntului. Organizarea învățămîntului în limbile naționalităților înlocuitoare, constituind unul din mijloacele de exercitare a drepturilor egale cu poporul român.

În această perioadă iau ființă noi școli generale cu limba de predare slovacă, iar în Nădlac, localitatea cu cea mai numeroasă populație slovacă din țară funcționează o școală medie de grad liceal. În etapa actuală, populația slovacă din România, în număr de circa 22.000¹⁸, care trăiește dispersată în patru județe (Arad, Bihor, Sălaj și Timiș) dispune de numeroase unități de învățămînt preșcolare, de 28 de școli generale cu ciclul primar și gimnazial și un liceu¹⁹. Școala generală cu limba de predare slovacă din comuna Șinteu, județul Bihor, funcționează și cu prima treaptă de liceu.

Prin grija conducerii de partid și a organelor de stat, s-au creat, în anii construcției socialiste condiții din cele mai bune pentru funcționarea învățămîntului, indiferent de limba de predare. Și pentru nevoile învățămîntului slovac au fost construite clădiri școlare noi, mai ales în județul Bihor, fiind dotate cu baza tehnico-didactică necesară și s-au modernizat unitățile mai vechi prin înființarea de laboratoare, cabinete de specialitate, săli de educație fizică și sport, ateliere de practică productivă. La editura didactică se tipăresc anual zeci de titluri de manuale și în limba slovacă, precum și diferite culegeri de texte, care se împart elevilor gratuit.

În aceste condiții, școlile cu limba de predare slovacă obțin în activitatea lor instructiv-educativă și de instruire practică a elevilor rezultate asemănătoare cu școlile cu limba de predare română. Absolvenții clasei a VIII-a sînt cuprinși în întregime în prima treaptă de liceu, fie în cadrul liceului din Nădlac, la școala generală din Șinteu sau în licee cu limba de predare română. Absolvenții clasei a X-a își continuă studiile și pregătirea în domeniul meseriei, în majoritatea cazurilor, la liceul din Nădlac, la alte licee din cele trei județe și în școlile profesionale.

Una din sarcinile deosebite pentru realizarea căreia luptă cadrele didactice de la școlile cu limba de predare slovacă este însușirea corectă a limbii române, ceea ce reprezintă o necesitate obiectivă. **„Cunoașterea limbii române ca limba oficială a statului nostru asigură tuturor oamenilor muncii posibilitatea de a îmbrățișa orice profesie, de-a ocupa orice**

¹⁸ Comunicat cu privire la rezultatele preliminare ale recensămîntului populației și al locuințelor, „Scînteia”, anul XLVI, nr. 10829, din 14 ianuarie 1977.

¹⁹ Ștefănescu C., Tribuna Școlii, nr. 19, din 13 mai 1979.

loc în ierarhia socială. Tocmai acestor cerințe răspunde și studierea limbii române în școli²⁰.

Elevii slovaci stăpinesc, în general, limba română bine, mai ales în județul Arad, unde populația slovacă trăiește alături de români. În clasa a IV-a elevii vorbesc și scriu în limba română satisfăcător, absolvenții clasei a VIII-a bine, iar absolvenții liceului posedă limba română perfect. Însușirea temeinică a limbii române a favorizat totdeauna succesele absolvenților noștri atât în încadrarea lor în producție, cât și în continuarea studiilor. Datorită acestui lucru, azi găsim absolvenții școlii slovace din Nădlac în învățământ la școli cu limba de predare română, inclusiv universități, în posturi de înaltă calificare și de răspundere în unități economice și în alte domenii de activitate pe tot cuprinsul patriei²¹.

În procesul de dezvoltare a învățământului slovac din țara noastră un rol însemnat revine Liceului „G. Coșbuc” din Nădlac, înființat în anul 1948 ca școală pedagogică, care avea misiunea de pregătire a cadrelor didactice calificate necesare școlilor slovace și a candidaților pentru învățământ superior, care apoi să ocupe catedre de specialitate la aceste școli.

În perioada 1948—1956 la școala pedagogică din Nădlac au absolvit 150 de învățători, din care 125 funcționează și azi în învățământ sau în instituții de cultură²².

Pe parcursul anilor școala pedagogică din Nădlac s-a transformat în liceu, avînd menirea de a pregăti absolvenți pentru nevoile economiei și candidați pentru învățământul superior. Legătura acestei instituții cu școlile slovace din țara noastră se păstrează în continuare. Periodic funcționează în cadrul liceului din Nădlac cîte o clasă cu profil pedagogic. Absolvenții acestei clase completează apoi necesarul de cadre didactice slovace. În anii 1972—1977 s-a realizat în acest sens un succes cu totul remarcabil, s-a înființat o clasă mixtă ceho-slovacă cu elevi cehi din Banat, azi învățători la școlile generale cu limba de predare cehă și elevi slovaci din județele Bihor și Sălaj; predarea-învățarea făcîndu-se în limbile română, slovacă și pe grupe de limbi. Predarea limbii cehe a fost asigurată cu contribuția catedrei de specialitate de la facultatea de limbi slave a Universității din București.

Liceul „G. Coșbuc” se află în slujba învățământului slovac și prin activitatea de elaborare și traducere a manualelor școlare de către un colectiv de cadre didactice de specialitate de la această școală, autori și traducători calificați, colaboratori permanenți ai Editurii Didactice și Pedagogice din București. La Liceul din Nădlac se țin, de obicei, periodic, și cursuri de informare pentru învățătorii slovaci din toată țara, organizate de Ministerul Educației și Învățământului, în colaborare cu organele

²⁰ Ceaușescu, N. *Cuvîntarea la Plenara Consiliului oamenilor muncii de naționalitate maghiară și germană din R.S. România din 13-14 martie 1978*, Edit. Polit., București, 1978, p. 24.

²¹ Adamik P., *art. cit.* ... p. 377.

²² *Ibidem*, p. 375.

școlare din județ, precum și consfătuiri organizate de organe de resort din M.E.Î. și a editurii cu privire la planul editorial referitor la manualele școlare în limba slovacă.

În toamna anului 1961 cele două școli medii din localitatea Nădlac s-au unit sub o singură conducere, predarea-învățarea continuând să se facă la toate obiectele de învățămînt, cu excepția istoriei și geografiei patriei, pe secții, în limba română și în limba slovacă. Prin unificare s-au creat condiții mai bune de încadrare în specialitate, de folosire a bazei materiale, de apropiere dintre cadrele didactice și elevi, ceea ce corespunde realității sociale din această localitate. Pe această bază se obțin „noi succese în instruirea și educarea copiilor români și slovaci în formarea lor ca cetățeni temeinic pregătiți pentru muncă și viață, ca cetățeni înaintați ai republicii noastre socialiste”²³.

Experiența celor douăzeci de ani care au trecut demonstrează justetea acestei orientări. Elevii noștri, fără deosebire de naționalitate, se bucură de aceleași condiții, desfășurînd activități extrașcolare în comun, se formează ca cetățeni ai patriei lor comune.

Azi, Liceul din Nădlac are profil industrial și este patronat de cea mai mare întreprindere din județ. Cu sprijinul ministerului de resort și a întreprinderii patronatoare s-au înființat ateliere dotate cu mașini și mijloace de muncă moderne, trecîndu-se la practica productivă legată de nevoile uzinei și de autodotare. În aceste condiții și Liceul din Nădlac contribuie la pregătirea forței de muncă în profil teritorial și la pregătirea candidaților pentru continuarea studiilor în învățămînt superior.

Școlile cu limba de predare slovacă ca și toate celelalte școli din țara noastră se bucură de o atenție deosebită din partea tuturor organelor de partid și de stat, iar Liceul din Nădlac chiar de atenția organelor centrale de partid și de stat. Vizitele de lucru ale personalităților de seamă din conducerea de partid și de stat, programarea unor vizite ale reprezentanților organelor politice și de stat din R.S. Cehoslovacă la această unitate școlară exprimă grija părintească cu care este încurajat învățămîntul slovac din România.

Din rîndul cadrelor didactice de naționalitate slovacă au fost promovați conducători de unități școlare, inspectori școlari, inclusiv la Ministerul Educației și Învățămîntului, redactori la Editura Didactică și Pedagogică, cercetători. Unele cadre didactice se afirmă alături de alte talente și ca poeți și scriitori de limbă slovacă. Pentru promovarea creației literare slovace originale din România, Editura „Kriterion“ de la București a înființat ediția specială „VARIACIE“ — culegeri de poezie și proză, care se adresează atît elevilor cît și altor cititori.

Naționalitățile conlocuitoare în patria noastră au asigurată deplina egalitate în drepturi, participînd la conducerea vieții politice și obștești

²³ Niculescu-Mizil P., Consemnare în „Cartea de onoare“ a școlii, 17, ianuarie 1976.

în condiții egale cu poporul român²⁴. Acesta este marele adevăr istoric scos la lumină de către partidul nostru, care recunoaște tuturor naționalităților care trăiesc pe teritoriul patriei noastre rolul activ în făurirea acestei patrii²⁵.

LISTA BIBLIOGRAFIEI ȘI A MIJLOACELOR FOLOSITE

1. *Programul P.C.R. de făurire a societății socialiste multilateral dezvoltate și de înaintare a României spre comunism*, Edit. politică, București, 1975.
2. *Raport la cel de-al IX-lea Congres al Partidului Comunist Român*, Edit. politică, București, 1965.
3. Nicolae Ceaușescu, *Cuvîntarea la Plenara Consiliului oamenilor muncii de naționalitate maghiară și germană din România din 13-14 martie 1978*, Edit. politică, București, 1978.
4. *Din Istoria Transilvaniei*, vol. II, Edit. Acad., București, 1961.
5. *Istoria Cehoslovaciei*, Edit. Did. și Pedag., Bratislava, 1976.
6. Constantinescu M., *Cu privire la problema națională în Austro-Ungaria (1900—1918)*, în „Destrămarea monarhiei austro-ungară”, Edit. Acad., București, 1964.
7. Popa Tr., *Școlile românești din județul Arad*, citat în „Drumul unei școli” — monografia Liceului „Gh. Lazăr” — Pecica, 1971.
8. Porubský J., *Unele probleme ale școlilor slovace din România în anii 1939—1940* în „Slovacii peste granițe”, Martin, 1974.
9. Russu-Șirianu I., *Românii din statul ungar*, București, 1904.
10. Siracky J., *Colonizarea slovacilor în Cîmpia ungară*, Edit. Acad. Slov. Bratislava, 1966.
11. Tiucreea-Pribeagul I., *Pietre rămase — contribuție la monografia județului Arad*, București, 1936.
12. Adamik P., *Aspecte din dezvoltarea învățămîntului în limba de predare slovacă din județul Arad*, în „Județul Arad pe coordonatele țării în anii Republicii, Arad, 1973.
13. Arhiva Liceului „G. Coșbuc”-Nădlac, jud. Arad.
14. Comunicat cu privire la rezultatele preliminare ale recensămîntului populației și al locuințelor, „Scînteia” din 14.I.1977.
15. „Gazeta Transilvaniei”, (Colecția la Biblioteca „Astra” din Sibiu).
16. Monitorul Oficial, partea I-a : legi, decrete, colecția pe anii 1937, 1939.
17. „Scînteia”, din 14 iunie 1977.
18. „Tribuna”, (Colecția la Biblioteca „Astra” din Sibiu).
19. „Tribuna poporului”, (Colecția la Biblioteca municipală din Arad).
20. „Tribuna școlii”, (Colecția pe 1979).

²⁴ *Programul Partidului Comunist Român de făurire a societății socialiste multilateral dezvoltate și de înaintare a României spre comunism*, Edit. politică, București, 1975, p. 151.

²⁵ *Populația pe naționalități la recensămîntul din 5 ianuarie 1977*, „Scînteia”, anul XLVI, nr. 10829, 14 iunie 1977.

ASPEKTE VON DER ENTWICKLUNG DES SLOWAKISCHEN UNTERRICHTSWESENS IN RUMÄNIEN VON GESTERN UND HEUTE

(Zusammenfassung)

Nachdem der Verfasser einen kurzen Überblick über die Kolonisierung der Slowaken in Crişana und Banat gemacht hatte, unterstreicht er die Tatsache, dass die Slowaken in diesen Gebieten geblieben sind, wobei sie mit den Rumänen auf Grund der gegenseitigen Achtung und des Eiverständnisses gelebt haben. Er hebt die sozial-historischen Bedingungen hervor, die in der sozialen und nationalen Unterdrückung sowohl der Rumänen als auch der Slowaken seitens des habsburgischen und österreich-ungarischen Reiches bestand. Diese Tatsache führte zu einer echten Solidarität zwischen den beiden Völkern in ihrem langwährenden Kampf für nationale Befreiung. Im Rahmen dieses Kampfes nahm die Bemühung um einen Unterricht in der Muttersprache einen besonderen Platz ein. Dies war notwendig, um der Politik der Entnationalisierung standhalten zu können.

Im ersten Teil der Arbeit verfolgt der Verfasser gerade die Hauptaspekte der Geschichte des slowakischen Lehrwesens aus den westlichen Teilen unseres Landes. Es wird die Tatsache betont, dass der Unterricht in slowakischer Sprache nach 1918 einen spürbaren Aufschwung im Vergleich zur dualistischen Monarchie genommen hat. Aufgrund von unveröffentlichten Dokumenten hebt der Autor die Entwicklung des slowakischen Unterrichts in der Ortschaft Nădlac hervor. Der letzte Teil der Arbeit unterstreicht deutlich den stetigen und unleugbaren Aufstieg des slowakischen Lehrwesens im sozialistischen Rumänien, wo die nationale Frage ihre Lösung gefunden hat.

CÎTEVA DATE PRIVIND SOCIETATEA ADY DIN ARAD (1926)

EUGEN GLÜCK

Poezia lui Ady Endre are un caracter revoluționar, care s-a evidențiat încă în anii vieții sale. Nu este întâmplător deci faptul că patrimoniul său literar o constituit o armă spirituală în mâinile acelor care s-au raliat mișcărilor progresiste. În perioada, care a urmat după actul istoric de la 1 decembrie 1918 — unirea Transilvaniei cu România — pe întregul teritoriu al patriei noastre s-a accentuat procesul de diferențiere între tabăra progresului și a reacțiunii. Cea mai înaintată forță de pe arena vieții social-politice românești s-a dovedit a fi clasa muncitoare, în frunte cu Partidul Comunist Român. În rîndul celor care militau pentru propășirea patriei comune se găseau și scriitorii maghiari progresiști. Ei se pronunțau pentru o colaborare frățească cu scriitorii români și cu cei aparținînd celorlalte naționalități conlocuitoare.

În primii ani, care au urmat după unirea Transilvaniei cu România, un grup de oameni ai condeului din Arad, inițiază la 15 octombrie 1922, crearea unui cerc literar, care urma să activeze sub semnul ideilor lui Ady Endre¹. Străduințele legate de înviorarea literaturii în limba maghiară din România s-au materializat în activitatea unor reviste care apăreau la Arad, ca „Genius“ și „Uj Gênius“.

Valorificarea unor elemente ale moștenirii literare a poetului, a fost apreciată și de Al. Stamatiad, pe atunci profesor la liceul „Moise Nicoară“ (azi Ioan Slavici) din Arad, în revista sa „Salonul literar“, care apărea în orașul de pe Mureș². În vremea respectivă oamenii de cultură români și maghiari, ca Perpessicius, Al. T. Stamatiad, Franyó Zoltán, Nagy Dániel și alții, depuneau lăudabile eforturi pentru a crea în orașul de pe Mureș un centru literar pentru vestul țării noastre. Colaborarea lor s-a materializat în serate literare valoroase la care au participat scriitorii renumiți ai vremii. Tot în orașul de pe Mureș continua să apară colecția „Semănătorul“. Au fost publicate și unele lucrări literare în limbă maghiară³.

O acțiune de mare importanță s-a inițiat în anul 1926, de cunoscutul om de cultură Franyó Zoltán, prieten apropiat a lui Ady Endre, care își propusese ca scop validarea principiilor marelui dispărut în viața literară maghiară din România. El a considerat că grație activității revistelor

¹ Aradi Hirlap (Gazeta din Arad), anul 6, nr. 1366, din 22 octombrie 1922, p. 7.

² Salonul literar, anul 1, nr. 3, mai 1925, p. 32.

³ Gênius, Uj Gênius 1924-1925. *Antologia*. București, 1975, p. 11. A se vedea și numerele revistei Salonul literar.

progresiste mai sus amintite, terenul a fost pregătit în suficientă măsură, propunând crearea la Arad a unei societăți literare, care să poarte numele lui Ady Endre. Aceasta urma să-și desfășoare activitatea pe o arie teritorială mai întinsă din România. Revista de cultură orădeană „Cele trei Crișuri“ a consemnat cu satisfacție faptul că membrii fondatori ai societății erau recrutați din elemente înaintate și patriotice, ceea ce constituia o garanție că ea va urmări scopuri democratice și progresiste⁴.

La adunarea de constituire, care a avut loc la 14 februarie 1926, au participat 25 de scriitori din România, alegând în fruntea societății pe Franyó Zoltán“ cel mai consecvent luptător pentru o literatură progresistă“. Din societate făcea parte și cunoscutul scriitor și prieten al lui Ady Endre, scriitorul Tabéry Géza. De asemenea s-a remarcat și poetul arădean Olosz Lajos și scriitorul Nagy Dániel. De la bun început societatea a elaborat planuri ambițioase. În centrul activității sale ea a înscris dorința de a face „mai intensivă legătura dintre literatură și public“. Societatea a întocmit un plan editorial, a stabilit programul unor serate literare și altor manifestări de masă⁵.

Între planurile sale figura și publicarea unei reviste intitulată „Irodalmi Ertesítő“ (Buletinul literar) cu circulație mai întinsă⁶. Toate aceste planuri s-au concretizat într-un statut care a fost autentificat și apoi prezentat Ministerului de Interne⁷. La data de 6 iulie 1926 s-au aprobat statutele și cu aceasta au fost îndeplinite toate formalitățile cerute de lege⁸.

Statutele asociației, care se păstrează la Arhivele Statului, filiala Arad, definesc în primul rând scopurile societății. Potrivit statutelor, societatea își propunea promovarea colaborării scriitorilor maghiari din România cu publicul cititor, în vederea întăririi literaturii progresiste. La fel, societatea dorea „păstrarea, propagarea și dezvoltarea mai departe a moștenirii spirituale a lui Ady“. Printre agendele societății figura propagarea creațiilor literare progresiste scrise în „diferite limbi“ și „sprijinirea capacităților tinere“. Unul din țelurile cele mai importante ale societății, înserate în statute, era „acea hotărâre ca să se facă un tezaur comun din literatura română și maghiară, prin traduceri din aceste limbi“.

Analizând aceste scopuri, ele într-adevăr pot fi considerate înaintate. Legarea întregii activități a societății de ideile și tradiția lui Ady Endre, însemna o distanțare de cercurile reacționare maghiare și tendințele lor naționaliste și chiar revizioniste. Pe de altă parte societatea caută să se întegreze în frumoasele inițiative pornite din Arad, unde au început să activeze talmăcitori ai literaturii române în limba maghiară și care au tradus din operele lui Octavian Goga, Vasile Alecsandri, Mihai Eminescu

⁴ Cele trei Crișuri, anul 7 martie-aprilie 1926, p. 164.

⁵ Erdélyi Hirlap (Gazeta din Transilvania), anul 10, nr. 2311, din 16. februarie 1926, p. 6.

⁶ Biruința, anul 1, nr. 81 din 28 iulie 1926, p. 4.

Erdélyi Hirlap, anul 10, nr. 2328 din 7 martie, 1926, p. 9.

⁷ Arhivele Statului Arad, Fond Tribunalul județean Arad, Secția III-a, dos. 435.

⁸ Erdélyi Hirlap, anul 10, nr. 2443 din 31 iulie 1926, p. 6.

și mulți alți scriitori și poeți⁹. De asemenea trebuie privită ca o inițiativă meritorie dorința membrilor de a traduce fragmente din literatură maghiară în limba română. De fapt, asemenea inițiative au fost încurajate însuși de Octavian Goga, care în acești ani continuă să traducă opere valoroase ale literaturii maghiare, în primul rând „Tragedia omului“ de Madách Imre, publicată în 1933¹⁰.

Ca un element nou, statutele prevedeau organizarea conferințelor scriitorilor români în orașele din Transilvania pentru publicul maghiar, cât și deplasarea celor de dincoace de Carpați în centrele situate dincolo de acest lanț muntos. De fapt, avem de-a face cu o idee înaintată, care tindea la sudarea legăturilor literare și spirituale între diferitele colțuri ale patriei unificate în anul 1918, și cimentarea frăției dintre poporul român și naționalitățile conlocuitoare.

Potrivit intențiilor inițiale, statutele au prevăzut și posibilitate organizării adunărilor generale anuale în diferite orașe ale țării, între care și în capitală.

O seamă de articole privesc modul de funcționare al organelor statutare și folosirea mijloacelor materiale ale societății.

Programul progresist și patriotic al acestei societăți a fost dovedit și de prezența reprezentanților ei la marea demonstrație din București, care a avut loc la 27 iunie 1926, la cea de a 37-a aniversare a morții lui Mihai Eminescu. Aceasta se poate considera, ca o piatră de hotar în cinstea memoriei marelui poet. „Universul literar“, care apărea sub redactarea lui Perpessicius, mutat între timp la București, constată că „pele- rinajul de duminică a fost întiiul semn favorabil al acestui cult“¹¹.

Într-adevăr, din inițiativa comitetului, care își propusese ridicarea monumentului lui Mihai Eminescu la București, s-au adunat la mormîntul poetului din cimitirul Bellu peste 1000 de persoane, mult mai mult, ca oricînd în anii precedenți. Au fost de față mulți cetățeni de diferite categorii, studenți, elevi, scriitori, studenți, elevi, scriitori, actori, artiști plastici, ziarști. În mijlocul celor care au venit să omagieze memoria Luceafărului literaturii române au fost prezenți poetul Ion Minulescu, scriitorul Cezar Petrescu, Vasile Goldiș, I. Lupaș și mulți alții.

Perpessicius în coloanele răspînditei reviste „Universul literar“ atrăgea atenția, în preajma comemorării, asupra faptului că la această grandioasă manifestare va lua parte și societatea literară „Ady Endre“ de la Arad. Președintele societății, cunoscutul scriitor Zoltan Franyó va ține o cuvîntare românească¹².

⁹ Domokos S., *Bibliografia maghiară a literaturii române 1831-1960*, București, 1966, p. 441-478, 500-505; Glück Eugen, *Contribuții cu privire la răspîndirea operei lui Vasile Alecsandri, în părțile arădene*, în vol. V. Alecsandri, Al. Macedoniski, M. Sadoveanu, Omagiu, Arad, 1971, p. 8.

¹⁰ Domokos S., *op. cit.*, p. 505; Bălan I. D. *Octavian Goga*, București, 1966, p. 152-156, 171.

¹¹ *Universul literar* anul 42, nr. 27 din 4 iulie 1926, p. 16.

¹² *Ibidem*, nr. 26, din 27 iunie 1926, p. 16.

La cimitirul Bellu, după un scurt serviciu divin, pontificat de Grigore Comșa, episcopul Aradului, a urmat șirul cuvântărilor. Dintre oratori s-a remarcat istoricul I. Lupaș, care a evocat importanța operei eminesciene, ca cea mai importantă tradiție a literaturii române: „Perfecțiunea cugețării și simțirii sale — arăta I. Lupaș — îmbrăcată în cel mai minunat vers, precum și scrisul său cotidian, rămân pilde pentru noi de ce înseamnă arta scrisului“¹³.

Vasile Goldiș în cuvântarea lui a subliniat importanța națională și mondială a operei eminesciene. „Comemorarea lui Eminescu este un prilej de aducere aminte de cel mai mare geniu al neamului nostru“, „Eminescu prin gândirea lui înaltă și simțirea-i adâncă redată într-o formă impecabilă, a pătruns în taina universalității, așezându-ne cu vrednicie în rîndul omenirii civilizate“ — arăta vorbitorul¹⁴.

Așteptat cu interes, a pășit pe locul rezervat vorbitorilor Franyó Zoltán, președintele societății „Ady Endre“ din Arad. El venise înconjurat de o delegație a asociației, fiecare membru a acestuia purtînd în mînă o jerbă de flori. Alături de ei mai sosiseră și alți oameni de cultură maghiari, ca directorul de teatru Szendrey Mihály și reprezentanții Asociației ziariștilor maghiari din România¹⁵.

Frányó Zoltán a ținut un scurt discurs, în care vibra un cald patriotism și poate fi considerat ca o profesiune de credință alături de idealurile frăției dintre poporul român și a naționalităților conlocuitoare. „Am venit aici în numele societății Ady Endre... ca semn de omagiu pe care-l simțim față de cel mai mare poet al patriei...“ arăta vorbitorul¹⁶.

Totodată el a subliniat și motivele mai adînci care au determinat acest gest, pe care nici de cum nu dorea să-l reducă la un act simbolic. „Ni-ar plăcea... dacă cu toții și în primul rînd voi, fraților colegi, conducătorii spiritualității, cu un strălucit renume al României... i-ați atribui tot aceeași importanță pe care i-o atribuim noi...“ sublinia președintele societății. Plecînd de la concluziile ce se pot trage din evenimentele istoriei, Frányó Zoltán preciza că românii și ungurii „am fost uniți veacuri de-a rîndul“ și că în „focul ursitei au fost din nou uniți“. Distanțîndu-se de politica nefastă a stăpînirii dualiste practică dinaintea de 1918, oratorul a subliniat că „politica păcătoasă din trecut în zadar a pus față în față pe români și pe unguri“, deoarece aceste încercări sinistre au fost sortite eșecului. Ideia frăției dintre români și unguri de pe aceste meleaguri este străjuită de „doi mari morți, două umbre nemuritoare“, poezii Mihai Eminescu și Ady Endre, care au militat în fond pentru aceleași idealuri. Cuvîntarea scriitorului Franyó Zoltán s-a încheiat cu

¹³ Cuvîntul Ardealului, anul I, nr. 23 din 1 iulie 1926, p. 2.

¹⁴ *Ibidem*.

¹⁵ Universul literar, anul 42, nr. 27 din 4 iulie 1926, p. 16, Universul, anul 44, nr. 147, din 30 iunie 1926, p. 2.

¹⁶ Textul integral al vorbirii a fost reprodus în întregime în presa română contemporană. Textul cel mai complet, utilizat de noi, l-am găsit în „Universul literar“, Totodată am ținut cont și de textul prescurtat, dar uneori mai exact, apărut în „Universul“. Vezi nota precedentă.

concluzia firească a celor expuse anterior“... aici înaintea mormîntului facem jurămînt, strigînd, ca să audă toată lumea că... sîntem frați buni și pînă cînd vom putea lupta cu condeiu, cu cuvîntul și cu fapta nu vor fi... care să ne poată separa“.

După încheierea cuvîntărilor au fost depuse coroane de flori pe mormîntul lui Mihai Eminescu, printre care și cea oferită de societatea *Ady Endre* din Arad¹⁷.

Săptămînile următoare au dovedit că această cuvîntare a oglindit ideile și simțămintele unui număr considerabil de scriitori maghiari din România¹⁸.

Într-o scrisoare comună adresată ziarului „*Biruința*“ din Cluj cei 12 semnatari, printre care și poetul arădean Olosz Lajos, considerau necesară a sublinia adeziunea lor la ideile exprimate de Franyó Zoltán la monumentul lui Mihail Eminescu: „Ne solidarizăm cu gestul președintelui de a participa la pelerinajul de la mormîntul lui Eminescu și a rosti acolo cunoscuta cuvîntare. Acest fapt era cu atît mai justificat, cu cît tocmai dintre noi erau mai mulți care au tradus în ungurește din poeziile lui Eminescu. Ba mai mult, printre noi sînt și de aceia, care împreună cu domnul Franyó Zoltán, au luat de fapt parte la serbările de comemorare a lui Eminescu“ — sublinia în încheiere scrisoarea amintită¹⁹.

Această luare de poziție a fost salutată și de alte reviste progresiste românești, dintre care remarcăm precizările apărute în „*Cosînzeana*“, sub titlul „O declarație prețioasă“. Articolul expune mai întîi un fel de răspuns la discursul rostit de Franyó Zoltán la mormîntul lui Eminescu, „care s-a pronunțat categoric pentru frăția poporului român cu naționalitatea conlocuitoare maghiară“. Reproducînd apoi cunoscuta scrisoare adresată redacției ziarului „*Biruința*“, revista își exprimă dorința că „declarațiile ce se fac să fie cît mai mult conforme și cu faptele ce se săvîrșesc“²⁰.

Societatea *Ady Endre*, din Arad, în perioada următoare a încercat să-și organizeze activitatea ei pe baza statutului aprobat și pe temeiul ideilor preconizate de fondatori. O parte din membri s-au grupat mai strîns în jurul conducătorului societății și manifestau deschis idei apropiate de ideile revoluționare ale clasei muncitoare. Unii dintre ei, ca de exemplu artistul Zala Béla, au devenit membri ai Partidului Comunist Român, încă în anii luptei ilegale. „Dacă spiritul lui Ady, este o moștenire vie și numele lui Ady este un simbol de nedistrus... atunci trebuie să ne asumăm consecințele acestuia fără oportunism...“ scria președintele asociației într-o scrisoare adresată unei reviste arădene²¹.

Condițiile istorice ale României burghezo-moșierești nu au fost favorabile pentru activitatea unei asociații literare de masă și durabile, societatea „*Ady Endre*“ neputînd supraviețui multă vreme²². Ea rămîne

¹⁷ Cuvîntul Ardealului, anul I, nr. 23 din 1 iulie 1926, p. 2.

¹⁸ *Biruința*, anul I, nr. 81 din 28 iulie 1926, p. 4.

¹⁹ *Ibidem*, nr. 83 din 30 iulie 1926, p. 2.

²⁰ *Cosînzeana*, anul I, nr. 31 din 1 august 1926, p. 303.

²¹ Erdélyi Elet (*Viața din Transilvania*), anul 15, nr. 32, din 7 august 1926, p. 5-6.

²² Erdélyi Hirlap, anul 10, nr. 2443, din 31 iulie 1926, p. 6.

totuși în istoria culturii din patria noastră ca o valoroasă inițiativă, care a mers pe linia dezvoltării literaturii progresiste maghiare, ca parte componentă a vieții literare din România, inspirată din ideile nobile profesate de Ady Endre, de cei mai înaintați literați români și maghiari, ale frăției oamenilor muncii, fără deosebire de naționalitate.

EINIGE DATEN ÜBER DIE „ADY ENDRE“ — GESELLSCHAFT IN ARAD
(1926)

(Zusammenfassung)

Vorliegende Arbeit stellt einen substantziellen Beitrag dar zur Argumentierung der Idee, dass im sozial-politischen Kontext des im Jahre 1918, geeinten Rumäniens das kulturelle Leben, eingeschlossen auch die ungarische Nationalität, Fortschritte gekannt hat. Als Zeuge steht die Gründung in Arad im Jahre 1926, dank der Initiative des Dichters Franyó Zoltán der Gesellschaft „Ady“, im Zeichen der Stelle Ady Endres in der rumänischen Literatur, bzw., der ungarischen Nationalität in Rumänien.

Nach einer eingehenden Analyse des sozial-literarischen Programs dieser Gesellschaft, in der der grundlegende Zweck die Promovierung der fortschrittlichen ungarischen Literatur in Rumänien und dadurch die Stärkung zwischen der rumänischen und ungarischen Literatur, beharrt der Verfasser auf einen anderen auffallenden Moment, den der Würdigung der rumänischen Kultur durch die Repräsentanten der ungarischen Kultur in Rumänien. Es ist die Rede über die Feier vom 27. Juni der ungarischen Kultur in Rumänien. Es ist die Rede über die Feier vom 27. Juni 1928, anlässlich des 37. Todestag Mihail Eminescus, an der auch Repräsentanten der Gesellschaft „Ady Endre“ teilnahmen.

Diese Gedenkstunde für Eminescu, den die „Ady“ — Gesellschaft als „den grössten Dichter des Vaterlandes“ nante, bedeutete eine prächtige Gelegenheit zur Stärkung der geistigen und politischen Beziehungen zwischen Rumänen und Maghiaren, eine der Probleme mit tiefen zeitgenössischen Kennzeichen.

UNELE DATE DESPRE OCROTIREA PATRIMONIULUI CULTURAL ÎN JUDEȚUL ARAD (1919—1948)*

IOAN OPRIȘ

Datorăm, în general, înaintașilor noștri, obligația de a le face cunoscute meritele într-unul din cele mai dificile sectoare de activitate — acela al păstrării, îmbogățirii și transmiterii patrimoniului cultural național — și de ce să n-o spunem când vorbim despre anii 1918—1948, într-una din perioadele care, deși confruntate cu grave probleme economice, politice și sociale, coincide cu structurarea activității culturale și în această parte de țară. Pentru că, imediat după generosul și eroicul act al desăvârșirii unității naționale, și cultura românească a beneficiat de efectele lui înnoitoare, mai ales planul organizării activităților de ocrotire a bunurilor culturale, de strângere a lor în muzee, biblioteci și arhive, de dezvoltare a cercetării și valorificării lor spre binele și cunoașterea unei științe și culturi tinere dar, așa cum se va dovedi, deosebit de merituoase.

Un rol primordial în acest domeniu l-a jucat în Transilvania, începînd din anul 1921, Comisia monumentelor istorice — Secția pentru Transilvania, cu sediul la Cluj, organism condus de personalitatea generoasă care a fost Al. Lăpedatu și avîndu-l ca secretar pe C-tin Daicoviciu. Trebuie să spunem că și înainte, Comisia monumentelor istorice, prim Dim. Onciul și N. Iorga, s-au interesat îndeaproape de Banat, implicit de județul Arad.

Și pentru județul Arad, Comisiunea a constituit nu numai o prestigioasă instituție științifică, ci și un for de îndrumare, de ajutor în apărarea bunurilor arheologice, etnografice, a celor de arhitectură. Autoritatea ei a fost deseori singura utilă în ocrotirea vestigiilor trecutului, din care multe îi datorează prezența fizică.

Între domeniile cele mai active pe această linie se înscrie cel al arheologiei: în 1923, la cererea Palatului Cultural din Arad, al cărui director era Lazăr Nichi, cunoscutul paleolitician Martin Roșka, membru al Comisiei, efectuează săpături la stațiunile de la Pecica și Semlac, unde tot el începuse primele cercetări în anul 1910. Despre importanța acestor cercetări Roșka afirma că: „nu-i numai interes local, ci mondial și e deja chestiunea cinstii naționale. Nu în fiecare zi ni se dă ocaziunea să facem o cronologie așa de fină, valabilă atît pe terenul apropiat, cît și mai de-

* Comunicare susținută în cadrul sesiunii Muzeului județean Arad, (1979), Materialul prezentat se bazează în exclusivitate pe documentație existentă în arhiva CMIT.

parte, ca aici¹. Muzeul din Arad va menține foarte strânse legăturile cu comisiunea, și implicit cu M. Roșka, cerindu-i ajutor pentru săpăturile de la Șanțul Mare, lucru pe care, de altfel chiar Comisiunea Centrală îl recomanda prin arhitectul Ghika — Budești, întrucît Secția pentru Banat, care funcționa în acea vreme la Lugoj, era incapabilă din punct de vedere material să suporte cheltuielile legate de aceste săpături².

În cadrul cercetărilor efectuate la Semlac, în terenul unui anume Henrich Bartolf, M. Roșka execută un șanț de 100 m.p., din care a rezultat „un strat de la sfîrșitul epocii neolitice, în jurul acesta încă necunoscut și într-un mod sistematic nefixat, cu foarte multe unelte cioplite din silex și obsidian și cu primele unelte și podoabe de aramă“, prezentînd — spune arheologul — o continuitate din eneolitic și pînă în prima subepocă a bronzului³. Roșka considera această stațiune ca „tipică“, ea permițînd o bună cronologie iar referitor la cercetările de la Periamoș, unde patronajul aparține Societății istorico-muzeale din Timișoara, tot el nota la 7 septembrie 1923 că efectuînd o săpătură în malul stîng constată rezultate care „ne dau toată posibilitatea să reconstituim viața cu fenomenele ei externe și interne, a omului eneolitic, nu numai în legătură cu jurul nemijlocit al ei, ci și cu regulile mai îndepărtate“; mai descoperind aici și o necropolă din vremea goților, la locul numit „Șura părții decimale“⁴. În anul 1924 săpăturile de la Pecica, Semlac și Periamoș vor continua⁵.

Tot cu ajutorul comisiunii, și de această dată prin Roșka, se vor face săpături, în 1930, la locul numit „La viii“ de la Vârșand⁶, iar în lista monumentelor istorice vor fi cuprinse, începînd din 1926, stațiunile preistorice de la Dudaiu, Gruiu, Zimbru (Pîriu Creminoși), Iosășel, Proseli, Cocini și Guravăii⁷.

În anul 1931 Comisiunea acordă un fond important — 15.000 lei — pentru săpăturile de la Iosășel⁸.

Încă din anul 1922 Muzeul „preistoric“ din Palatul Cultural va fi încurajat de către secția de la Cluj, ca să-și cîștige o autoritate științifică, să-și formeze și să-și dezvolte patrimoniul propriu. La acea dată muzeul deținea o colecție de bunuri importante, din care 3.000 piese paleolitice. Pentru îmbunătățirea expunerii și a aranjării depozitului, M. Roșka va ajuta direct muzeul din Arad : din săpăturile făcute pe te-

¹ Scrisoare M. Roșka către Comisie, în Arhiva C.M.I., secția pentru Transilvania, 1923, 18.X, fără număr.

² Scrisoare G. Balș, în Arhivele C.M.I./Trans. 1923, 25.IX, nr. 330. Pentru istoric vezi I.H. Crișan, „Ziridava“, 1978, p. 6-28.

³ Din echipa de cercetare au făcut parte și L. Nichi, St. Manciulea și dr. Iosif Schweitzer.

⁴ Săpăturile de la Semlac, Șanțul Mare și Periamoș au fost vizitate de inspectorul general al muzcelor, Al. Tzîgara Samurcaș, care le-a apreciat favorabil. Pe plan extern ele s-au bucurat de aprecierile lui N. Obermayer, de la Madrid, iar D.M. Teodorescu le recomanda secției pentru a le finanța pe mai departe și a le patrona.

⁵ Raport Roșka din 10 oct. 1924, în Arh. C.M.I./Trans. nr. 430.

⁶ Arh. C.M.I./Trans. 1929, 20.I., nr. 162.

⁷ Raport Roșka, 31 mai 1926, în Arh. C.M.I./Trans., 10 VI, nr. 682.

⁸ Arh. C.M.I./Trans., 31.X, nr. 316.

ritoriul județului, apoi și din cele de la Otomani, el va obține o serie de piese, transmise în 1930, cu titlu definitiv.

Nestor Covaciu, bibliotecar-muzeolog la Palatul Culturii, își înscrie și el activitatea pe linia semnării la Cluj a diverselor descoperiri în-tîmplătoare, a promovării principiilor și normelor impuse de Comisie în baza legii conservării și restaurării monumentelor istorice. Astfel, în 1932 îi semnala lui C. Daicoviciu descoperirea tezaurului de la Satu-Nou, cum făcuse în anul precedent cu cel de la Mișcuția și apoi cu cel de la Luntrău. În același an el este delegat de comisie ca să conducă săpăturile din jurul Aradului⁹.

Lui N. Covaciu îi aparține o viziune științifică cu larg orizont, el cerînd „cercetarea teritoriului dinspre granița de vest (care) ar fi din punct de vedere al arheologiei romane de cea mai mare trebuință, pînă acum astfel de cercetări nu s-au făcut în aceste părți, știrile pe care le dă Marki în monografia județului sînt incomplete și fără valoare, ele nu au fost verificate la fața locului. Chestiunea limesului și a castrelor de aici cred că ar fi și un mare aport în clarificarea istoriei romane a Daciei Minor“¹⁰. Pentru asemenea idei îi adresa felicitări prof. D.M. Teodorescu, care cerea comisiei să ia măsuri pentru a le aplica în practică.

Din același generos elan de contribuție la dezvoltarea patrimoniului cultural, în 1941 preotul Roman Pop din Bontești semnala comisiei punctele Săliște, Olărescu și Cimitir din localitate, ca și cele de la „Răscălărești“, „Altar“ din comuna Mustești și locul numit „Biserica veche“ din comuna Secaș, cerînd efectuarea de săpături¹¹.

În același an, cu ajutorul arădenilor, Institutul de Studii Clasice din Cluj achiziționează tezaurul de la Pecica (descoperit la locul numit „Bîrnău“), compus din 1.300 piese medievale, bătute între 1450—1650¹². În ceea ce privește monumentele istorice, în 1923, I. Marțian vizitează geamia de la Ineu, pentru care în anul următor se fac demersuri spre a fi expropriată de la baronul Ludovic Solymoș, în vederea conservării și restaurării¹³. C. Petranu, căruia îi datorăm un prim repertoriu al monumentelor de lemn din județul Arad, operă realizată cu sprijinul transilvănean al CMI, înscrie în anul 1926 în rîndul acestora biserica de lemn din Căpruța, care în 1929 solicită ajutor de restaurare¹⁴, dar neprimindu-l, în 1931 va fi demolată.

Alte cereri de ajutor pentru lucrări de restaurare vor adresa bisericile din Ociu, de lângă Hălmagiu, pentru refacerea acoperișului¹⁵, iar între 1928—1930, din inițiativa lui Ioachim Miloia și sub patronajul secției pentru Banat și a Societății arheologico-științifice din Timișoara, se va restaura biserica din Lipova.

⁹ Idem, 1932, V, nr. 442 și 30 VIII, nr. 391.

¹⁰ Raport N. Covaciu, în Arh. C.M.I./Trans., 1932, V, nr. 442.

¹¹ Idem, 1941, XI, nr. 892.

¹² Adresa C.M.I. nr. 984 din 20 VI, 1941, în Arh. C.M.I./Trans., VI, nr. 879.

¹³ Adresa către Min. Cultelor și Artelor, în loc. cit., 1924, 8.VII, nr. 372.

¹⁴ Arh. C.M.I./Trans., 1929, VI, nr. 226.

¹⁵ Idem, 1927, nr. 61.

Din motive materiale, dar mai ales datorită insuficienței înțelegerii a valențelor arhitecturii de lemn, în această etapă vor pieri o serie de alte monumente : din Șăulia, în 1926¹⁶, de la Tălagiu (1800) în 1931, de la care C. Petranu cere să fie păstrate un antemis din 1736, un scaun episcopal, o ripidă și un chivot de la 1860; cele de la Poiana și Hontîșor (primul datat în 1806), în anul 1932 — la acestea se exprimă nevoia păstrării ușilor exterioare și din pronaos, a arcului crestat al bolții xilogra-vurilor și steagului bisericii, iar la al doilea a icoanelor și sfeșnicelor¹⁷, în 1937 este demolat cel de la Dobroț-Leauț (pictat la 1815), cu dimensiuni-le : L=9 m, l=3,5 m¹⁸, în 1939 cel din Pîrnești (comuna Săvîrșin)¹⁹.

În anul 1939 monumentelor de lemn dispărute li se mai adaugă și biserica de lemn din Zăbalț²⁰. De altfel, la inventarierea monumentelor istorice, întreprinsă din inițiativa secției de la Cluj, prefectura județului Arad înainta o listă în care, semnificativ, erau cuprinse 13 obiective, doar 5 din acestea fiind avizate ca monumente, celelalte 8 fiind monu-mente memoriale. Între cele cuprinse figurau : monumentul închinat lui Mihai Veliciu, de la Chișineu Criș, moscheea de la Ineu, bisericile din Corbești, Seliște și Roșia Nouă²¹. Nu figura nici-un monument arheolo-gic și nici-un edificiu de arhitectură civilă.

Alături de C. Petranu, susținător al păstrării monumentelor ară-dene, îl vom mai întâlni pe pe prof. Atanasie Popa, care de exemplu, în 1936, cercetează și referă asupra bisericii de lemn din Ilteu (1757), mo-nument, de asemenea, dispărut. Mai pot fi menționați printre partizanii acestui domeniu și dr. Gh. Ciuhandu, Ștefan Manciușea și Lazăr Nichi (acesta și colaborator al lui Petranu la realizarea lucrării de inventa-riere din anul 1924), ultimii profesori la liceul Moise Nicoară, legați cu toții de destinul muzeului din Arad și de comisiune, ai cărei membri corespondenți fuseseră aleși.

Între acțiunile, din păcate parțiale, care-și propuneau să salveze o serie de bunuri culturale — în speță icoanele pe sticlă —, recuperarea acestora întreprinsă în august 1940, cu colaborarea muzeului arădean, fusese inițiată de Arhiva de folclor, condusă de Ioan Mușlea, și l-a avut ca responsabil pe Gh. Pavelescu, fiind sprijinită direct de C. Daicovi-ciu²².

Nu de puține ori prejudecățile, îngustimea viziunii oficialităților și, desigur, în mod irevocabil „dintele vremii“, au condus la pierderi ire-mediabile de monumente : să amintim doar că-n 1926, N. Iorga cerea

¹⁶ Idem, 1926 și Proces verbal din 10 febr. 1926, în loc. cit. f.n.

¹⁷ Idem, 1932, 22.III, nr. 351.

¹⁸ Idem, 1939, 17.IV, nr. 42.

¹⁹ Idem, 1937, VII, nr. 752.

²⁰ Cererea Episcopiei Aradului, în Arh. C.M.I./Trans., 1938, f.n.

²¹ Idem, adresa Pref. Arad nr. 43423/2.XII.1938, la loc. cit. f.n.

²² Arh. C.M.I./Trans., 18.III.1940, nr. 729.

cercetarea situației geamiei de la Iratoșul Mare (Curtici), utilizată drept carieră²³.

Prezentînd dezvoltarea rețelei instituțiilor culturale românești din Transilvania în deceniul 1919—1929, C. Petranu reliefa și contribuția arădeană prin muzeul județean, devenit de-acum o prezență prestigioasă²⁴, ținînd totodată să arate progresele pe care județul le-a înregistrat în creșterea și ocrotirea fondului de monumente istorice²⁵.

În ultimii ani, odată cu sistemul de ocrotire a patrimoniului cultural național județean din Arad se impune ca o instituție de cercetare și valorificare plenară a avuției culturale care continuă astfel eforturile înaintașilor.

EINIGE DATEN ÜBER BESCHÜTZUNG DES NATIONALEN KULTURGUTES AUS DEM KREIS ARAD (1919—1948)

(Zusammenfassung)

Dieser Beitrag behandelt mittels unveröffentlichter Daten die Rolle der Kommission für geschichtliche Monumente in der Bewahrung des nationalen Kulturgutes. So zum Beispiel wird die Hilfe hervorgehoben, die die Kommission bei den Ausgrabungen von Pecica (Șantul Mare), Semiclac und Iosășel geleistet hat. Diesbezüglich werden die Beiträge der Archäologen Martin Roska und Nestor Covaciu zur Ausweitung der archäologischen Forschung genannt.

Es wird weiterhin auf die Tätigkeit der Restaurierung und Bewahrung der geschichtlichen Denkmäler aus Holz eingegangen. In dieser Hinsicht werden Coriolan Petreanus Bemühungen hervorgehoben. Es werden auch die Bemühungen zwecks Rettung der Glasikonen erwähnt. Dies geschah auf die Initiative des Archivs für Folklor.

²³ Adresa C.M.I. din 7 dec. 1926, cu nr. 1233, în Arh. C.M.I./Trans., 22.XII, nr. 743. Acest obiectiv mai comportase atenția cercetării în 1883, cînd aici face unele săpături contele Dadașdi Francisc.

²⁴ Vezi C. Petranu, *Ars Transilvaniae, études d'histoire et l'art transylvain*, Sibiu, 1944, p. 403, 442-443.

²⁵ *Ibidem*, p. 434-438. Autorul arată că în jud. Arad din 216 sate doar 55 mai aveau biserici de lemn, cea mai veche fiind menționată la 1692.

Același autor dădea cifra de 1276 biserici de lemn, înregistrate în toată Transilvania, în anul 1933 (în C. Petranu, *Noi cercetări și aprecieri asupra arhitecturii în lemn din Transilvania, în Fraților Alex. și I. Lăpedatu la împlinirea vârstei de 60 de ani*, București, 1936, p. 663).

UN ARTIST PLASTIC ARĂDEAN UITAT, FLORIAN MUREȘIANU

DAN LĂZĂRESCU

Împlinindu-se anul acesta două decenii de la dispariția sa, se cuvine să reamintim datele mai importante ale vieții acestui artist plastic, cu funcții bine precizate în mișcarea culturală românească a începutului de secol, pictor și ilustrator al unora dintre revistele românești ardelenene ale epocii.

S-a născut la Rodna Veche la 9 noiembrie 1878 în casa învățătorului Silvestru Mureșianu, nașterea sa fiind astfel consemnată : „Floriant, recte Aurelian Mureșianu, părinții Silvestru Mureșianu, învățător, și Paraschiva, n. Filipoiu“¹. Tatăl avea atunci 28 de ani, mama 29².

După tradiție, din partea tatălui ca și din a mamei, provenea din neamuri de români maramureșeni, veniți cu multe generații în urmă la Rodna Veche, numele corect fiind Moroșan, Mureșianu fiind forma latinizată³. Bunicul din spre mamă a fost înrolat în trupele imperiale refugiate în Bucovina în timpul revoluției de la 1848—1849, loc unde a și murit⁴.

În familia sa au fost în total șase frați, patru băieți și două fete, dar primul născut, mai vîrstnic cu patru ani decît viitorul pictor, a murit cu jumătate de an înaintea nașterii lui Florian care i-a preluat rolul de frate mai mare și... numele. Următorul născut, Leontin, era mai mic cu doi ani, i-a urmat Valer, mai tînăr cu șapte ani, apoi fetele Maria și Elena, mai mici cu unsprezece și, respectiv, patrusprezece ani decît Florian.

Școala primară a început-o la Rodna Veche după împlinirea vîrstei. Vechea școală confesională funcționa în clădirea care mai înainte a găzduit comanda companiei 5 grănicerească și locuința căpitanului. Toată copilăria și adolescența i s-au desfășurat sub influența ruinelor edificiilor de odinioară care îl trimiteau cu imaginația înainte de marea invazie a tătarilor, ca și sub influența vechilor tradiții grănicerești românești, viguros conservate. Vechea clădire a școlii a fost dărîmată spre sfîrșitul secolului pentru a se ridica în locul ei o școală cu etaj, menită să ia locul școlii confesionale⁵.

¹ A, p. 3 și copia legalizată „estras“ nr. 82/1922 din matricola botezațiilor „a bisericii greco-catolice din localitate, tomul 5, pagina 72 a anului 1878, cu nr. de ordine 85“.

² „Estrasul“ citat mai sus.

³ B, p.1.

⁴ A, p. 4-5 și notarea anexă.

⁵ C. p. 33 și urm.

Primul său învățător, Iuliu Pop, a trecut apoi la școala normală din Năsăud. În clasele a II-a și a IV-a învățător i-a fost tatăl său, apoi cunoscutul scriitor Ion Pop Reteganul (1853—1905)⁶. Cu grijă pentru pregătirea copilului său, învățătorul Mureșianu l-a înscris apoi la Năsăud, de unde a trecut în prima clasă a gimnaziului recent înființat. La inaugurarea acestuia au luat parte mai mulți năsăudeni, rodneni, printre care și părinții viitorului pictor, veniți cu trăsura de acasă⁷. Ca elev a stat nouă ani în gazdă tot acolo unde, cu ani în urmă, a stat și tatăl său ca elev al școlii normale din Năsăud, școală mutată mai târziu la Gherla. În clasa a IV-a „testimoniul școlastic“ ni-l prezintă ca primul, cu notațiile „eminent“ la desen, „foarte bine“ la cititul în limba română și calculul matematic, „bună“ la toate celelalte⁸. În respectivul document „desenul“ este adăugat cu mîna în afara formularului.

Ca elev de gimnaziu copia cu mare ușurință gravurile văzute, ceea ce a atras atenția profesorului Andrei Mazanek. Văzînd cum se manifestă aptitudinile elevului, i-a dăruit o planșă de desen și rechizitele necesare, toate folosite pînă la terminarea gimnaziului. I-a mai oferit spre studiu modele în gips, copiile fiind executate acasă. Tot acum s-a încumetat să execute portretele unor colegi mai mari sau mai mici, ale profesorilor și cunoscuților, în cărbune sau creion, devenind un fel de mică glorie locală, situație cu efecte bune și rele⁹. Ca urmare a preocupărilor acaparante pentru desen, în „testimoniul școlastic“ pe anul 1893—1894, la limba maghiară i-a apărut calificativul „nedestulitoriu“, cu aprecierea conferinței profesorele la finele anului „se admite repetiția examenului“¹⁰. După amintirile sale, această cădere se leagă de preocupările pentru desen. În vara aceluși an, printre alți oaspeți din România veniți în vizită la băile din Sângeorz, s-a aflat și „profesorul“ Al. I. Odobescu (1834—1895), care a folosit sejururile în Ardeal pentru a selecta dintre tinerii români localnici pe cei merituoși, care primeau apoi burse de studiu în institutele bucureștene. Cu ocazia vizitei anterioare la Sângeorz, Odobescu a remarcat pe Constantin Moisil și pe Vasile Șuteu, absolvenți ai gimnaziului năsăudean, care au primit astfel de burse. Năsăudeni cu încredere în talentul tînărului Florian l-au recomandat atenției profesorului Al. I. Odobescu, așa că elevul a sosit la băi cu mai multe desene, o parte fiind inspirate de o scriere a profesorului despre împăratul Traian. În așteptarea întrevederii, elevul a întîrziat la băi cîteva zile, înopțînd la colegii de clasă din localitate. Atunci a fost văzut de profesorul de limba maghiară, cu rezultatul cunoscut, în urma sumarului raționament că „cine umblă vara la băi, acela nu învață“¹¹. Odobescu a remarcat talentul viitorului pictor, ca și vîrsta fragedă, sugerînd tatălui încurajarea înclinațiilor, cu promisiuni de ajutor la absolvirea gimnaziului, ceea

⁶ A, p. 7-8.

⁷ A, p. 8-9.

⁸ „Testimoniu școlastic“ din 11 iunie 1889.

⁹ A, p. 12-13.

¹⁰ „Testimoniu școlastic“ nr. 187/24 iunie 1894.

¹¹ A, p. 14-15.

ce n-a mai urmat din cauza morții premature a scriitorului¹². Aventura din acea toamnă a orientat eforturile la învățatură ale lui Florian; la sfârșitul anului 1895—1896, la încheierea clasei a VI-a, este școlar „ordinar”, dar „eminent” la desen, gimnastică, „bun” la istorie, română, matematică, „destulitoriu” doar la cinci materii, printre care și limba maghiară, muzică vocală¹³.

În timpul cînd a fost elev s-a consumat evenimentul de răsunet european al procesului memorandiștilor. În timpul agitațiilor din 1894, la doar 12 ani, a transcris cu scrisul său frumos poeziile compuse de o mătușă cu înclinații, manuscrisele fiind împodobite cu desene în culori naționale¹⁴.

Încă din clasa a III-a a devenit bibliotecarul societății de lectură a elevilor, după cum i-a învățat pe elevi dansul „Călușul” prezentat la Maial, dar vătăf nu a fost ales, „nefiind destul de chipeș”¹⁵.



FLORIAN MUREȘIANU — fotografie de prin anii 1945.

¹² A, p. 15-16.

¹³ „Testimoniu scolasticu” nr. 95/19 iunie 1896.

¹⁴ A, p. 17.

¹⁵ A, p. 18.

Ca elev în clasa a VI-a, a luat parte la serbările organizate în cinstea bătrînului Florian Porcius (1816—1906), fruntaș al vieții culturale și științifice românești. Tînărul Florian a desenat patru plante cercetate de sãrbãtorit, a desenat și inițialele înflorate ale acestuia, inițiale aplicate apoi pe albumul cu autografele intelectualității românești dãruit de localnici primului lor reprezentant în Academia Romãnã¹⁶. Evenimentul a constituit și prima sa confruntare cu problemele ilustrației de carte.

În clasa a VII-a, în anul școlar 1896—1897, a avut din nou dificultăți, la limba latină de această dată („nedestulitoriu“) chiar dacã la gimnasticã, desen cu mîna liberã, desen constructiv este notat cu „eminent“¹⁷. La terminarea gimnaziului, comisia de examen, compusã din Emil Domide, profesor de fizicã, Grigore Pletosu, profesor de limba, literatura romãnã și filosofie, Ioan Gheție, profesor de limba și literatura maghiarã, Ioan Pecurariu, profesor de latinã, Ioan Malaiu, profesor de istorie, și Constantin Moisil, profesor de greacã și germanã, i-a acordat un lung șir de „suficient“ cu excepția notãrii „bun“ la limba, literatura romãnã, istorie, desen geometric, desenul liber nefigurînd pe lista materiilor de examen¹⁸.

Gimnaziul nãsaudean fiind absolvit, s-a pus problema alegerii celui mai potrivit drum pentru obținerea unei calificãri. Hotãrîrea de a merge la Munchen, important centru artistic al vremii, a fost respinsã de profesorul Sever Mureșan de la Universitatea din Iași, care a sugerat, în urma studiului atent al desenelor lui Florian, urmarea școlii de desen din Budapesta unde se pregãteau și profesori de desen. Comisia administrativã a fondurilor grãnicerești din Nãsãud i-a acordat o bursã de studiu („stipendiu“) ¹⁹ de 300 florini anual²⁰, așã cã în septembrie 1898 era student în primul an al aceluia institut, fiind unul dintre cei doi români înscriși aici²¹. Denumirea institutului era de „Școala de desen și de profesori de desen și școala de model de desen“ din Budapesta, bulevardul Andrassy 71²². N-a întirziat sã se înscrie în societatea studenților români din Budapesta „Petru Maior“ în care a legat durabile prietenii cu Octavian Goga, Ion Lupaș, M. Borcea, Al. Ciura, I. Lepãdat și alții. La o trecere prin Budapesta a istoricului Nicolae Iorga, o delegație a societãții, din care a fãcut parte și Florian Mureșianu, l-a întimpinat la garã, l-a condus la restaurantul „Regina Angliei“, unde marele istoric le-a citit din lucrarea lui despre Mihai Viteazul, au urmat discuții aprinse, în încheiere corul celor prezenți a cîntat imnul „Deșteaptã-te, romãne!“ . Nicolae Iorga a fost apoi condus la garã de întreaga asistență, continuîndu-și drumul spre Paris²³.

¹⁶ A, p. 20.

¹⁷ „Testimoniu școlastic“ nr. 214/24 iunie 1897, cu adãugiri ulterioare.

¹⁸ „Gymnsiumi érettségi bizonytványi/Testimonium maturitatis“ 16/25 iunie 1898.

¹⁹ A, p. 20-21.

²⁰ Înștiințare de la „Comisiunea administratoare de fondurile centrale școlastic și de stipendii din districtul Nãsãudului“ nr. 801/1899.

²¹ A, p. 21.

²² A, p. 21-22.

²³ A, p. 24.

Din vara anului 1900 bursa i-a fost dublată²⁴ obținerea ei făcându-se fără multe formalități administrative; suma de 600 florini reprezenta desul de mult pentru un student cu deprinderi modeste.

Regimul exigent al Institutului i-a stimulat eforturile. În sistemul notării din școlile austro-ungare, nota 1 înseamnă „excelent“, 2 „foarte bun“, 3 „bun“, 4 „suficient“, și fiecare materie este notată în două aprecieri, prima consemnând talentul, a doua sîrguința.

Florian Mureșianu a fost notat cu 1-2 la ornamentică în primul an, tot atunci a fost notat cu 2—3 și asemănător, în anii următori, la „desen după model“. Nu a fost prea atras de geometrie descriptivă, planimetrie, desen în perspectivă și teoria perspectivei, primind note de 2-3 cam în toți anii. Este „inițiat“ în istoria artelor, în limba și literatura maghiară, după consemnările din certificate²⁵.

Dintre profesorii avuți s-a simțit legat de Székely Bertalan, artist plastic de valoare, care a predat clasei lui anatomia artistică în primul an, apoi în anul al patrulea, desenul după model; s-a simțit atras și de Nadler Robert, profesor de desen tehnic.



Luceafărul, copertă, anul I, nr. 6, 1902.

²⁴ Înștiințarea nr. 415/20 august 1900.

²⁵ după certificatul nr. 21/27 ianuarie 1899 al școlii (sem. I) și nr. 21/16 iunie 1899 (sem. II); certificatul nr. 56/31 ianuarie 1900 (sem. I) și 55/12 iunie 1900 (sem. II); certificatul nr. 72/31 ianuarie 1901 (sem. I) și 22/14 iunie 1901 (sem. II); certificatul nr. 86/3 ianuarie 1902 (sem. I); traducerea din limba maghiară Hanco Carola și Alaszu Pavel.

În timpul ultimului an de studiu, la Budapesta, a apărut primul număr al revistei românești „Lucaefărul“, pentru care Florian Mureșianu a realizat coperta și două desene, reproduse în primele numere²⁶.

În primăvara lui 1902, în aprilie, împreună cu toți colegii și cu o parte din profesori, a efectuat o călătorie de studii de două săptămâni la Veneția. Printre obiectivele studiate cu acest prilej, în afara marilor colecții de artă cu lucrări de Tițian, Veronese, Tintoretto, Tiepolo, cu sculpturi de Canova, Verrocchio, Sansovino, s-au aflat basilica San Marco, palatul ducal, fabrica de sticlărie Murano, fabrica de dantele, etc.²⁷. Această experiență a completat anii studenției în care a folosit intens libera intrare, acordată studenților de la artele plastice, la expozițiile artiștilor maghiari din Budapesta, dar și la cele memorabile ale lui Puvis de Chavannes, Segantini, Veresceaghin și alții²⁸.

Încheierii ultimului an de studii i-a urmat examenul final de obținere a dreptului „de a preda în școlile medii, în școlile medii de meserii desenul geometric“. L-a trecut cu nota generală „bine“²⁹.

La terminarea studiilor a fost încorporat ca militar în termen la Cluj timp de un an întreg, ceea ce a dus la ruperea legăturilor cu redactorii de la „Lucaefărul“, dar și la întreruperea temporară a preocupărilor artistice.

Încă înaintea încorporării a adresat inspectorului școlar general, aflat la Oradea, o cerere pentru obținerea unui post în învățământ, dar urmarea a întârziat să se arate³⁰. Student fiind, a primit la Rodna vizita fiilor profesorului universitar din Cernăuți, Ioan Sbiera (1836—1916). Cei doi, Radu și Decebal, au efectuat în vacanță o călătorie pe jos din Bucovina în Ardeal, urmărind o mai bună cunoaștere a locurilor și oamenilor. Au fost găzduiți în casa părintească de către Florian, aflat și el acasă. De la aceștia a aflat despre marile serbări ale românilor, programate pentru anul 1904, în amintirea lui Ștefan cel Mare, de la a cărui moarte se împlineau 400 de ani. Cei doi au vizitat băile Sângeorz, Năsăudul, plecând apoi mai departe³¹. Serbările de la Putna au prilejuit o puternică afirmare a demnității naționale. S-au adunat aici români din toate ținuturile românești, din toate straturile sociale. Programul a inclus vizitarea bisericii în care se află mormântul marelui voevod, s-au ținut apoi cuvântări omagiale, cea mai gustată a fost cea a istoricului Grigore Tocilescu (1850—1909), procedându-se la depuneri de coroane, de mare semnificație părăindu-i-se cea depusă de un general român în uniformă de gală. Aici s-a întâlnit cu familia Sbiera, s-au făcut fotografiile, apoi a urmat drumul înapoi, făcut în cea mai mare parte pe jos³². În acea

²⁶ A, p. 25-26. Desenele „Cu amnezul“ din „Lucaefărul“, I, nr. 4, 15 aug. 1902, p. 55 și „Este a mea dc'acum“ I, nr. 7, 1 oct. 1902, p. 103, ambele semnate.

²⁷ A, p. 27.

²⁸ A, p. 27-28.

²⁹ Diploma nr. 189/27 iunie 1902, semnată de directorul Kélety Gusztáv.

³⁰ A, p. 28.

³¹ C, p. 35-36.

³² C, p. 37-39.

perioadă, la Rodna, românii depuneau mari și insistente eforturi pentru aducerea ca preot în localitate a cunoscutului luptător pentru dreptate națională, Vasile Lucaci. Cererile la mitropolia din Blaj, apoi la Roma, erau sistematic anulate de episcopul catolic din Gherla, puternic sprijinit de guvernanții maghiari din Budapesta, care a și avut, în final, triumf de cauză. Atitudinea profesorului Florian Mureșianu în timpul acestor agitații, cu ecou în epocă, n-a scăpat autorităților maghiare care i-au refuzat catedra la care avea dreptul chiar atunci când se afla una liberă.³³ Silit de împrejurări, a lucrat la Rodna Veche ca ajutor de notar un timp, apoi în biroul unui avocat prieten³⁴. Nedorind să abandoneze preocupările pentru care avea chemare, s-a prezentat, în cele din urmă, pictorului Octavian Smigelschi (1866—1912) care lucra în acea vreme la biserica din Ilva. I-a prezentat câteva lucrări și a fost apoi chemat la Sibiu, unde, în atelierul lui Smigelschi, a realizat schițele pregătitoare pentru pictarea bisericii românești din Ciacova, în Banat. S-a reîntîlnit la Sibiu cu vechi cunoscuți, printre care Octavian Goga, Nicolae Bălan, viitorul prelat. La solicitările unui umorist român al epocii, a realizat mai multe caricaturi ca ilustrații ale unui volum al acestuia.

În primăvara lui 1908 l-a însoțit pe Smigelschi la Ciacova, unde a lucrat toată vara la pictarea bisericii. De aici, la încheierea lucrării, o călătorie la Lugoș, împreună cu faimosul pictor, l-a pus în contact cu omul politic de mare autoritate, Coriolan Brediceanu³⁵. Revenind la Sibiu a mai putut lucra în atelierul lui Smigelschi unele lucrări bisericesti, mai ales icoane, dar nu prea mult timp pentru că Octavian a câștigat o bursă de studii la Roma, unde a și plecat, în vreme ce Florian a revenit la Rodna. În pauzele lungi ale diferitelor ocupații temporare a instruit la Rodna un cor al tineretului, cor amplu, pe patru voci. Acum a cunoscut din plin necazurile și speranțele rodnenilor, cu nimic deosebite de cele ale românilor din alte ținuturi ale Austro-Ungariei, ceea ce, recunoaște singur, a constituit un câștig³⁶.

În cele din urmă, ca urmare a insistențelor unui fost profesor al său, a fost numit, în septembrie 1908, la catedra de desen a unei școli medii din orașul Trnava (azi în Cehoslovacia).

Contactul cu noul loc de muncă i-a oferit dovada vechimii acestui centru cultural. În catedrala mare a acestui oraș a aflat mormîntul lui Nicolaus Olahus (1493—1568), umanistul român ajuns primat al Ungariei. Orașul a adăpostit și o veche universitate de limbă latină. Tot în acel oraș și-a desfășurat activitatea o veche și bogată colonie românească, cea care a ridicat o frumoasă capelă, aflată de Florian în ruină în anul sosirii sale. O parte a celor duși dintre români se odihneau într-un colț al cimitirului luteran, pe pietre aflîndu-se vechi nume românești ca Scridon, Popovici, Dore, și altele, cu toții din Moscopole³⁷.

³³ A, p. 29-32.

³⁴ A, p. 32.

³⁵ A, 33-34.

³⁶ A, p. 36.

³⁷ A, p. 37-38.

A mai aflat aici un funcționar român, alți doi profesori, apoi un ofițer român în garnizoană, constituindu-se un mic, dar solid, grup român.

Relațiile cu familia erau menținute prin poștă, s-a abonat la „Liber-tatea“, „Luceafărul“, „Cosînzeana“; pentru „Foaia interesantă“ și „Bo-bîrnaci“, alte două publicații la care era abonat, a realizat frontispicii și anumite desene, printre care și cele reproduse aici³⁸. Pentru că limba de predare în școală era maghiara, relațiile cu autohtonii cehi și slovaci au rămas sumare.

Aici a cunoscut o tânără văduvă, Arabella Peitl, mamă a patru copii; după o scurtă perioadă s-a căsătorit cu tînăra la 30 noiembrie 1911³⁹.

Viața de familie se desfășura liniștit, cu timpul împărțit echitabil între școală, preocupările artistice tot mai susținute, și familie. În această perioadă a început să realizeze un mare număr de ilustrații la poeziile lui G. Coșbuc, cea mai mare parte în acuarelă, serie continuată și îmbogăț-

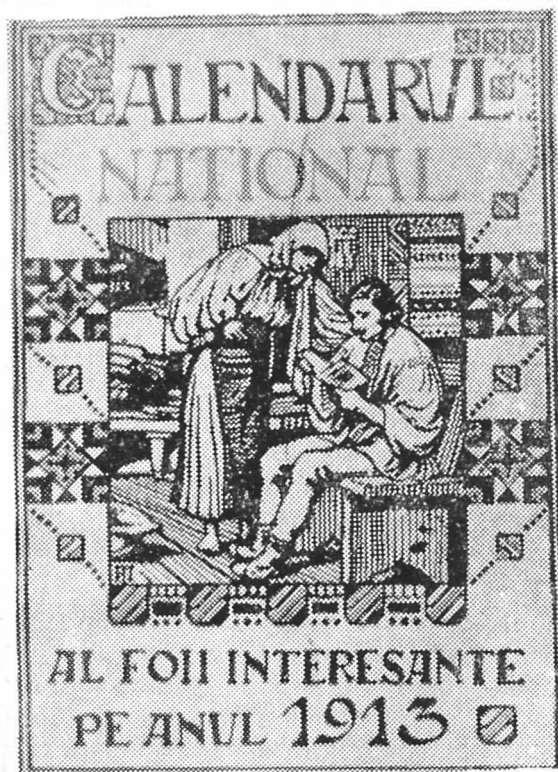

Coperta „Calendarului național al Foi interesante“ lucrat în roșu și albastru pe fond alb

țită mai târziu, după război. Izbucnirea marelui măcel mondial a zguduit adînc toate aceste modeste existențe. Florian Mureșianu, ca ofițer de glotași, a făcut parte din prima serie de trupe trimise pe frontul sîrbesc.

³⁸ A, p. 39.

³⁹ Certificat de căsătorie seria Cd nr. 478634, eliberat la 13 dec. 1954 cu nr. 18.755 de Sfatul Popular al orașului Arad.

Aceste trupe erau aduse preferențial din Ardeal și au suferit grele pierderi. Artistul a luat parte, ca sublocotenent, la toate aceste lupte pînă la



7 decembrie 1914, cînd a fost grav rănit și evacuat la Budapesta, într-un spital. Refacerea a fost încetată. După o lungă perioadă de convalescență, a fost trimis acasă pentru o mai completă restabilire, dar a fost ulterior declarat reformat. Totuși, la intrarea României în război a fost rechemat



*Fontispiciu propus de Florian Mureșianu.
și cel modificat la cererea revistei „Bobîrnaci” (III, nr. 18/7/20 nov. 1913.*

la unitatea sa militară, aflată în retragere la Salonta. Scopul rechemării a fost de a-l împiedica să se manifeste ca în cazul Lucaci. A fost rapid

avansat locotenent, decorat pentru merite vechi de doi ani, dar utilitatea sa ca ofițer este foarte scăzută. A realizat mai multe portrete ale prietenilor, dat fiind că dispunea de mult timp liber. În cele din urmă a început să lucreze ca proiectant într-o fabrică de jucării a soldaților invalizi. Abia la 14 noiembrie 1918 a fost eliberat, în tot timpul rechemării sale locuind la Dej în casa militantului politic român dr. T. Mihali⁴⁰.

După eliberare a făcut o scurtă vizită părinților la Rodna, apoi s-a îndreptat spre Trnava pentru a-și regăsi familia. Aici l-a ajuns prăbușirea monarhiei. A fost martorul tuturor frământărilor legate de încetarea activității autorităților cehoslovace, după cum puține din lipsurile perioadei imediat următoare războiului i-au ocolit familia.

Cu ocazia naționalizării școlii de către noile autorități, în aprilie 1919, a fost demis din post împreună cu întregul corp profesoral.

Și-a manifestat dorința de a reveni în România, dar legăturile din acea perioadă erau extrem de dificile. Pentru a face față exigențelor familiei destul de numeroase, a dat un anunț într-un ziar local, prin care, ca profesor de desen destituit și invalid de război, cerea publicului „comenzi în domeniul desenului și picturii, pictarea și desenarea portrete-

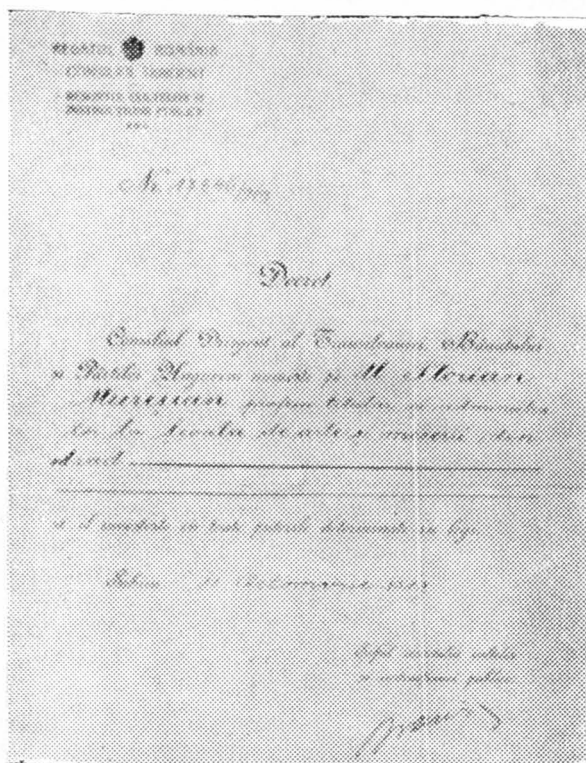

Facs. decret Consiliu Dirigent 17546/1919, referitor la numirea la Arad a lui Florian Mureșianu.

⁴⁰ A, p. 41.

lor, în diferite stiluri decorative, planuri, afișe, reclamă, totul în tehnica dorită : ulei, cărbune, creion sau peniță^{40a}.

S-a angajat, pînă la urmă, ca funcționar al serviciului tehnic al primăriei⁴¹. După mai multe tatonări, împreună cu dr. Aurel Cîndea, directorul spitalului din Trnava, aflat în oraș, de asemenea, cu întreaga familie, a trimis o cerere de repatriere către Consiliul Dirigent din Sibiu, care i-a aprobat-o foarte repede și l-a numit profesor la școala de arte și meserii din Arad⁴². Întocmirea formalităților le-a mai întîrziat plecarea dar, în cele din urmă, împreună cu întreaga familie, cu copiii Ema, Teodora, Leontin și Maria au străbătut cu trenul o întreagă zonă în care mișcările erau încă frecvente⁴³. Viza de intrare pe pămîntul românesc i-a fost aplicată pe data de 26 decembrie 1919⁴⁴. Abia sosit la Arad, și-a luat în primire funcția de profesor administrator al școlii. S-a angajat din plin în acțiunea de redeschidere a activității școlare, care s-a consumat la 12—13 februarie 1920. În această școală a funcționat neînterupt pînă la pensionarea sa survenită la 1 septembrie 1939⁴⁵.

Activitățile didactice erau multiple și răpitoare de timp : secretar, înlocuitor al directorului în perioadele de absențe, administrator; a predat desenul decorativ și desenul geometric cu bune rezultate, consemnate în documentele oficiale. A elaborat seturi de materiale didactice cerute de propria specialitate, strict necesare instruirii noilor generații de elevi. Puterea sa creatoare a intrat în perioada de maximă fertilitate. A colaborat intens cu un alt român refugiat tot din Cehoslovacia, Iulian Toader. A participat la mai multe expoziții colective organizate la Arad, cele mai frumoase succese înregistrîndu-le însă la Cluj și Timișoara, unde și-a trimis, pentru expoziții, lucrările⁴⁶.

În catalogul expoziției de la Arad din 19 mai—2 iunie este prezent cu șase lucrări.

Încă din Trnava a început să realizeze o serie de ilustrații la poeziile lui G. Coșbuc, serie continuată în cea mai mare parte la Arad, după pensionare. A realizat o colecție de 100 planșe decorative, folosindu-și din plin talentul de pictor ornamentist. Tot la Arad a realizat ilustrații la povestirile lui Ion Pop Reteganul, după cum a realizat ilustrații inspirate de baladele Miorița, Meșterul Manole, Toma Alimoș, de poemele lui D. Bolintineanu „Mama lui Ștefan cel Mare“, „Daniil Sihastru“, în care se dovedește un acuarelist subtil, cu o tehnică sigură și sugestivă. A mai realizat picturi în ulei inspirate de peisajele arădene, dar și din Rodna sau Trnava⁴⁷. Lucrările sale, risipite sau aflate în posesia familiei, fac dovada unei sensibilități vii, însă disciplinate prin studiu și exercițiu.

^{40a} Slovensko (Trnava), II, nr. 58, 20 iulie 1919, p. 6. Traducere în românește de Ondrej Stefankó.

⁴¹ A, p. 40-45.

⁴² Decretul 17546/11 oct. 1919 al Consiliului Dirigent. v. facs.

⁴³ A, p. 46-47.

⁴⁴ Pașaportul nr. 5626 al Republicii Cehoslovace cu anexe al lui Florian Mureșianu și nr. 5627 pe numele Mureșianu Ella, pe care sînt trecuți minorii Teodora, Leontin, Maria.

⁴⁵ A, p. 47-51 și „Statutul personal“ al lui Florian Mureșianu.

⁴⁶ A, p. 52-53.

⁴⁷ A, p. 54-55.

Ultima expoziție la care a participat a fost cea din 10—24 aprilie 1946, organizată de sindicatul profesorilor secundari; Florian Mureșianu a prezentat atunci 11 lucrări în ulei, 17 acuarele și 3 pasteluri, cea mai mare parte fiind peisaje din Arad⁴⁸. Tot atunci, a executat o serie de litere inițiale, în creion sau colorate, în spiritul aceluși stil neoromânesc, lucrări păstrate în cea mai mare parte de familie.

Din cauza miocardiei, la 22 mai 1955 i-a murit soția, Arabella, Florian aflându-și consolarea în mijlocul copiilor și a muncii. Și-a dedicat timpul muncii de atelier, și-a completat, cu luciditate și detașare, memoriile, pentru a se stinge la 7 decembrie 1961 în locuința sa din str. Narciselor 35.⁴⁹

Activitatea artistică îl plasează pe Florian Mureșianu printre ilustratorii de carte fruntași din Ardeal, practicînd, în spiritul acelei vremi, și caricatura politică, care se distinge prin fidelă asemănare cu personajul vizat, mai mult cu bunăvoință și umor blînd decît șarjînd. Ilustrează arta perioadei neoromânești pe coordonata sa romantică. Înclinația spre ornament, domeniu în care fantezia sa pare nesecată, este bine pusă în valoare. Îl apropie de G. Coșbuc atitudinea statuară a personajelor poeziei, atitudine care se potrivește din plin sensibilității pictorului nostru. Opera sa, cît a putut fi studiată, în ciuda varietății tehnice, se prezintă prin unitatea de atmosferă și armonie, prin refuzul marcat al stridențelor și ostentației.

Surprinzînd aspecte ale vieții țaranului român din zona Năsăud, adaugă un fior artistic izvorît din patriotismul cel mai fierbinte și mai curat, sentiment care i-a fertilizat mereu sensibilitatea.

Au rămas de la Florian Mureșianu următoarele manuscrise :

- „Autobiografie”, începută și terminată în aprilie 1959, constînd din 60 pagini de caiet școlar (200x165 mm) nenumerate și numerotate de noi, însemnate și citate cu sigla „A”.
- „Neamurile mele”, aparținînd, după scris, unei perioade apropiate, cuprinzînd 14 pagini caiet școlar (245x195 mm), la care se adaugă două pagini manuscrise, tabel rezumativ; nenumerate și numerotate de noi; însemnat și citat cu sigla „B”.
- „Legende despre Rodna Veche”, cuprinzînd 39 pagini manuscrise pe caiet școlar (200x165 mm) după grafie aparținînd unei epoci apropiate celei a manuscrisului „A”; include, pe lîngă legende, și amintiri personale; nenumerate și numerotate de noi; însemnat și citat cu sigla „C”.
- „Un proces cu neamurile”, cuprinzînd 31 pagini format 295x200 mm, aparținînd acelei perioade, nenumărat și numerotat de noi, însemnat cu sigla „D” și nefolosit aici.

După mărturia membrilor familiei, manuscrisul „A” este o ciornă, textul definitiv aflîndu-se în posesia altor rude.

⁴⁸ (Catalog) Expoziția colectivă de pictură și sculptură a profesorilor secundari din Arad. Saloanele ARLUS, 10-24 aprilie 1946.

⁴⁹ Certificatul de moarte seria M.c. nr. 550023, elib. de serv. Stare civilă al Sfatului Popular al orașului Arad, cu nr. 9378 din 8 dec. 1961.

(Résumé)

Peintre, Florian Mureșianu (1878—1961) s'adonne aux arts graphiques et il se remarque en ornant les gravures des livres et publications périodiques de Transylvanie. Il a vécu à Arad les plus fécondes années de sa époque créatrice. Avec tous les traits caractéristiques il appartient à „secession“, bien définie aux roumains (stilul neoromânesc). Florian a reçu les influences culturelles de son espace de temps formative, mais il se développe dans le cadre de jeune mouvement artistique roumain de Transylvanie.

LUCRĂRI REPREZENTATIVE DE PICTURĂ APARTINÎND ȘCOLII DE LA BAIJA MARE ÎN COLECȚII PARTICULARE ARĂDENE

ALEXANDRU BRAICA

Activitatea Oficiului județean pentru patrimoniul cultural-național a prilejuit cunoașterea a numeroase lucrări aflate în colecții particulare arădene, aparținând unor pictori incluși în mișcarea artistică cunoscută sub numele de Școala de la Baia Mare.

Înființarea în 1896 a unei colonii de pictură la Baia Mare se leagă de numele lui Hollossy Simon, alături de care au mai activat István Réti, Károly Ferenczy, Janos Thorma, Ivany-Grünwald Béla, iar mai târziu, Alexandru Ziffer.

De-a lungul a trei decenii, artiștii aparținând Școlii de la Baia Mare au preluat, deși cu oarecare întârziere, influențe naturaliste, impresioniste, secesioniste și foviste, asimilându-le într-o formulă originală, potrivit personalității și temperamentului lor artistic.

Una din trăsăturile pozitive ale artei lor constă în opoziția față de conservatorismul cercurilor artistice oficiale ale vremii care promovau un academism rigid, o pictură de gen edulcorată, ruptă de pulsul viu al naturii și societății.

În cadrul școlii de la Baia Mare și-au desfășurat activitatea și o seamă de pictori arădeni cum au fost Pataky Alexandru, Paal Albert, Teodor Iulian, Wolff Karol și Anyos Viola.

Prezentul catalog reprezintă o selecție bazată pe criterii valorice, dintr-o listă mult mai amplă de lucrări, care ilustrează, credem, unele din trăsăturile Școlii de la Baia Mare, amintite mai sus.

I. ABA-NOVAK VILMOS (Budapesta 1894—Budapesta 1941)

Studiază la Budapesta, la Academia de Arte plastice, cu Olgyai Viktor. În 1913 lucrează alături de Fényés Adolf la Colonia de pictură de la Szolnok, iar în vara anilor 1921 și 1923 la Baia Mare. Între anii 1928—1930 studiază la Roma ca bursier, însușindu-și meșteșugul temperei, pe care îl va practica cu succes în pictura murală. Din anul 1939 funcționează ca profesor la Academia de Arte Plastice din Budapesta. Participă la numeroase expoziții din Budapesta, Veneția, Padova, Paris, obținând importante premii.

BIBLIOGRAFIE : *Művészeti Lexikon*, Budapesta, 1967, vol. III, p. 12.

1. PODUL — ulei pe pânză, 0,600x820, semnat dreapta jos cu roșu : Aba Novak, colecția K.D. Stare de conservare : bună.

În prim plan redată în tușe largi cu efecte de relief al pastei, apa albăstruie a unui rîu, scăldată în lumina apusului de soare, în undele apei se profilează umbrele tremurătoare ale unui pod rudimentar din lemn, cu balustrade. Pe pod, conturată vag silueta unui bărbat care trece spre stînga. Dincolo de pod, de-a lungul malului se înșiră case, grădini pictate în zone mari, alcătuiind un mozaic de pete de culoare roz, albastru, brun-roșcat, verde și galben. Deasupra un cer gri-albăstrui.

II. ANYOS VIOLA (1872—1945)

Formația artistică o datorează Academiei de Arte plastice din Budapesta, după care frecventează în anii 1923, 1925 și 1928 colonia de pictură de la Baia Mare. După 1918 trăiește la Lipova, participînd la expozițiile colective organizate la Arad, cu portrete, studii de nud și mai ales cu naturi statice cu flori.

2. NATURĂ STATICĂ CU FLORI — ulei pe pânză, 0,950x0,800, semnat dreapta jos cu negru : Anyos, colecția P.G. Stare de conservare : bună.

Pe o față de masă verde-albăstruie un vas de ceramică smălțuită, pictat în galben-brun, cu un buchet mare de flori „boule de neige“. Petalele pictate în griuri cu reflexe verzui în umbre. Pe fața de masă cîteva flori căzute. În stînga compoziției o ulcică de un albastru-cobalt, cu flori mici, roz, o batistă albă dantelată, împăturită în grabă. În dreapta o bombonieră. Fundal draperie brun-roșcată.

III. BALLA BELA (Arad 1882 — Baia Mare 1965)

Studiază la Baia Mare între 1904—1905 și apoi la München. În 1915 organizează o expoziție cu lucrările sale la Budapesta și la Arad, unde se reîntoarce pictînd aspecte din viața muncitorilor și peisaje. În 1934 i se organizează o expoziție personală la București. Spre sfîrșitul vieții se stabilește la Baia Mare.

BIBLIOGRAFIE : *Művészeti Lexikon*, Budapesta, 1935, vol. I, p. 67; Szabó Irma („Ziridava“, vol. XI, p. 832).

3. SEARA PE MUREȘ — ulei pe carton, 0,480x0,600, pe spate etichetă albă cu text tipărit : Balla Béla fesménye. A mű címe : Est a Maroson (Lófűrésztes) 1920 Aradi Kollektivkial. 4500 lei (lucrarea lui Balla Béla. Titlul lucrării : Seara pe Mureș — Îmbăierea cailor — 1920. Expoziție colectivă arădeană. 4500 lei). Colecția M.S. Starea de conservare : bună.

În prim plan o fișie de plajă pictată în brunuri și apa liniștită a Mureșului redată în tonuri gri-albăstrui. În centrul compoziției un personaj călare pe un cal alb, văzuți din spate. Contururile sînt viguros marcate. Personajul învăluit într-o undă de mister și anonim, poartă o pălărie de culoare închisă, cămașă galben portocalie, gri-albăstruie în zonele umbrite, pantaloni de culoare brună. În fața lor un alt cal pictat în brunuri roșcate. Dincolo de rîu, pe țărmul celălalt se zăresc un șir de case încadrate de arbori, totul profilat pe un cer albastru cu nori galbeni-violacei. Tușele energice cu pastă densă, aparentă conferă vigoare și dinamism compoziției.

IV. BOLDIZSÁR ISTVÁN (Orosháza 1897)

Se inițiază în pictură la Baia Mare, avîndu-l ca profesor pe Thorma Iános, apoi la Academia de Arte plastice din Budapesta pe Réti István, după care pleacă la München. În timpul verilor revine la Baia Mare unde pictează și ia parte la expozițiile coloniei de pictură. Din 1924 se stabilește la Budapesta unde participă la expoziții în țară și străinătate. Între anii 1941—1949 a desfășurat și o activitate didactică ca profesor în cadrul Academiei de arte plastice.

BIBLIOGRAFIE : *Művészeti Lexikon*, Budapesta, 1967, vol. I, p. 263.

4. PEISAJ DE LÎNGĂ BAIJA MARE — ulei pe pînză, 0,670x1000, semnat dreapta jos cu negru : Boldiszár, localizat N.B. (Baia Mare), datat 1924. Stare de conservare : bună.

Un peisaj panoramic caracteristic împrejurimilor din Baia Mare. În stînga tabloului se întinde o cîmpie acoperită cu ierburi de un verde intens. În dreapta, malul Săsarului pictat în brunuri roșcate. Din undele apei albăstrui ies smocuri de ierburi pictate în verde-gălbui. În depărtare siluete de femei sumar dar sugestiv indicate în cîteva pete de culoare și un cioban cu o turmă de oi. În planurile din fund o biserică cu turn înalt, case mărunte, ploi înalți și copaci cu coroana bogată, rotundă. În fundal linia ondulată a unor dealuri domoale, pictate în albastru-mov și verde-ruginiu. Cerul albastru-verzui cu nori alburii cu accente de roz.

V. BÖRTSOK SAMU (Tapioszele 1881 — Budapesta 1931)

Se formează ca pictor la Baia Mare, unde din 1902 lucrează sub îndrumarea lui Réti István. În 1906 face mai multe călătorii de studiu la Paris, München și Viena. Din 1908 trăiește la Baia Mare, iar din 1925 devine profesor al școlii. Abordează mai ales genul peisajului. În 1925 i se organizează o expoziție personală la Cluj.

BIBLIOGRAFIE : *Művészeti Lexikon*, Budapesta, 1967, vol. I, p. 293; Réti István, *A nagybányai művésztelep*, 1954, p. 248-251.

5. PARCUL CU COPACI BĂTRÎNI — ulei pe pînză, 1000x0,920, semnat stînga cu negru : Börtsock. Colecția S.A. Stare de conservare : bună.

Un colț de parc. În prim plan stînga o ramură cu frunzișul rar, aplecată în jos. În centru, spre dreapta, tufe cu flori violacee, în spatele cărora se înalță doi stejari cu ramurile contorsionate, cu frunzișul bogat pictat în verde-gălbui. Accentele de alburi încearcă să sugereze vibrația luminii care se joacă pe frunze. Umbrele copacilor se aștern în brunuri și verzuri pe ierburile din jur. În ultimul plan, o masă compactă, alcătuită din coroanele unor copaci, închid perspectiva, lăsînd să se vadă deasupra o porțiune de cer, pictată în gri-albăstrui.

6. PEISAJ DE IARNĂ — ulei pe pînză, 0,700x0,600, semnat stînga jos, cu negru : Börtsock. Starea de conservare : bună.

În prim plan, dîmburi acoperite cu zăpadă, pictate în tușe largi, spontane; pe suprafața zăpezii strălucesc ici-colo reflexe fine albăstrui. Pe alocuri, de sub zăpadă se zăresc petece de pămînt noroios, pictate în brunuri. În stînga, pe un dîmb, un copac solitar își ramifică crengile desfrunzite pe orizontală. În planurile din fund, brazi răsfirați, pictați în tușe largi, arbori subțiri, pictați în griuri, profilați pe silueta unui deal, pictat în brunuri și movuri. Cerul gri-albăstrui.

7. CĂPIȚA DE FÎN, SEARA — ulei pe pînză, 0,720x0,970, semnat dreapta jos cu mov : Börtsock. Colecția B.G. Stare de conservare : bună. În prim plan o căpiță pictată în brunuri, cu vîrfurile acoperite de zăpadă, pictată în alb-gălbui, cu reflexe de movuri. Umbra căpiței care se așterne în dreapta este pictată în brunuri. În ultimul plan, un șir de case cu acoperișurile încărcate de zăpadă și pomi desfrunziți, pictați în griuri și brunuri, profilați pe un cer verde-gri, cu nori alburii. Toate contururile sînt ușor estompate de luminozitatea difuză a serii.

VI. EDVY ILLÉS ALADÁR (Pesta 1870 — Budapesta, 1958)

Între anii 1888—1893 studiază la școala de desen cu Greguss János și Székely Bertalan, obținînd diploma de profesor de desen. Din 1893 pînă în 1895 frecventează la Paris Academia Julian, apoi aprofundează tehnica acuarelilor la Londra. În 1897 pleacă cu bursă în Italia; este numit în 1903 profesor la Academia de arte plastice din Budapesta. I se organizează expoziții în țară și străinătate.

BIBLIOGRAFIE : *Művészeti Lexikon*, Budapesta, 1967, vol. I, p. 584.

8. SCENĂ ANIMALIERĂ — ulei pe pînză, 0,410x0,310, semnat dreapta jos, cu negru : E. Illés A., colecția K.P. Stare de conservare : bună.

Interiorul unui grajd, pictat în griuri și brunuri. O vacă cu blana albă și cu pete brune, aplecîndu-și capul, adulmecînd un vițel care doarme încolăcit, plasat în colțul dreapta jos al tabloului. Pe jos paie așternute, iar în dreapta se zărește un fragment de iesele. Blana animalelor redată sugestiv, cu o pensulație fină.

VII. GLATTER GYULA (München, 1886 — Budapesta, 1927)

Studiile artistice și le face la Budapesta, Baia Mare, Szolnok și München. Banczur Gyula este maestrul care l-a influențat în mare măsură. Din 1908 expune la Salonul național mai ales scene de gen și nuduri.

BIBLIOGRAFIE : *Művészeti Lexikon*, Budapesta, 1935, vol. II, p. 225.

9. PICTORUL ȘI MODELUL SĂU — ulei pe pânză, 1000x0,620, semnat dreapta jos cu brun-roșcat : Glatter Gyula, localizat München, datat 1902. Colecția K.S. Starea de conservare: bună.

Pe un fond de griuri, o femeie în vîrstă, cu mîinile împreunate, văzută în semiprofil spre stînga. Pe cap poartă o maramă neagră, înnodată la ceafă, bluză neagră și o rochie largă, verde-albăstruie; în picioare ghete scîlciate. Pictorul insistă asupra expresiei feții, brăzdate de riduri, cu ochi mari rotunzi, privirea coborîtă, trădînd istovirea și îngrijorarea, condiția socială umilă a personajului. În planul doi, stînga, un pictor tînăr, într-un halat lung de culoare brună, văzut din profil, întinzînd mîna spre paleta cu culori. Pe pînza din fața sa se vede vag modelul pictat. Expresia pictorului concentrată, atentă.

VIII. GLATZ OSZKÁR (Budapesta, 1872 — Budapesta 1958). La München a fost elevul lui Hollosy Simon, apoi din 1890 studiază la Academia din München și la Academia Julian din Paris. Trăiește un timp la Baia Mare, după care, între 1914—1938, funcționează ca profesor la Academia de arte frumoase din Budapesta. A zugrăvit cu multă autenticitate aspecte ale vieții oamenilor de la țară, iar în peisaje este preocupat de problema distribuirii și orchestrării luminii în spațiu. Expoziții : Salonul național (1910), Genf (1921), Budapesta (1923), Muzeul Ernst (1953).

BIBLIOGRAFIE : *Művészeti Lexikon*, Budapesta, 1967, vol. II, p. 225; Réti István, *A Nagybányai Művésztelcp*, p. 234-237.

10. ȚĂRAN SEMĂNÎND — gravură și acuarelă pe hîrtie, 0,290x0,230, semnat stînga jos, negru : Prihoda Sc; în dreapta, sub vană, cu creion negru : Glatz Oszkár. Starea de conservare : bună.

Un țăran cu un sac de grăunțe pe umărul stîng, semănînd ogorul, cu mișcări energice. Fața văzută din profil spre stînga. Pe cap poartă o pălărie neagră, cu panglică roșie. Frunte și ochii umbriți de borul pălăriei, nasul cărnos, mustața stufoasă, lăsată. Personajul poartă cămașă albă, pantaloni de culoare brună, cizme negre. Mîna dreaptă, cu pumnul strîns, pregătită să arunce semințele. Umbra personajului culcată pe ogorul gălbui, realizată în hașuri și acuarelată în gri-albăstrui. La orizont, linia ondulată a unor dealuri profilate pe un cer gri-albastru.

11. SURORILE — gravură și acuarelă pe hîrtie, 0,260x0,220, semnat dreapta jos, cu negru, Prihoda sc. în stînga, sub vană, cu creion negru : Glatz Oszkár. Colecția H.G. Starea de conservare : bună.

O adolescentă așezată pe un scaun, văzută în profil spre dreapta, trei-sferturi. Poartă o bluză cu mâneci scurte, peste care o vestă și o fustă largă încrêțită. Părul bogat, neted, cade pe umeri. Capul ușor plecat, cu trăsături delicate, privirea coborită cu tandrețe spre o fetiță, pe care o cuprinde cu ambele mâini pe după umeri. Fetița văzută tot din profil, examinează cu un aer grav, o păpușă. Personajele sînt învăluite într-o atmosferă caldă, de intimitate și poezie.

IX. GROZA GHEORGHE (Moneasa, 1899 — Brașov, 1930)

Sculptor, practică în subsidiar și episodic pictura. În anii 1922—1923 este înscris la școala liberă de pictură de la Baia Mare. În 1924 pleacă la Roma, frecventînd Institutul superior de Belle Arte, avîndu-l ca profesor de desen și pictură pe Antonio Calcagnadoro, apoi urmează în paralel și academia liberă din Florența. În 1927 pleacă la Paris unde se înscrie la Academia Julian, aprofundînd studiile de sculptură. Expoziții: Brașov (1924). Arad (1925). Timișoara (1926), Brașov (1930).

BIBLIOGRAFIE: Horia Medeleanu, *Artiști plastici arădeni*, Muzeul județean Arad, 1973.

12. COLISEUL — ulei pe pînză, 0,500x0,600, semnat cu roșu stînga jos : Gheorghe Groza, localizat și datat : Roma, 1925, colecția P.M. Un aspect din Roma. În stînga un arc de triumf pictat în rozuri și griuri, prin care se întrevede în fundal Coliseul. În dreapta boschete și arbori pictate în verzuri mate, lipsite de strălucire.

13. GOSPODĂRIE ȚĂRĂNEASCĂ — ulei pe pînză, 0,360x0,410, semnat dreapta jos cu roșu : Gh. Groza, datat 1926.

Curtea unei gospodării țărănești, o căsuță cu acoperiș de stuf, pictat în brunuri cu oarecare vervă. În fața ușii, așezată o femeie cu un copil în brațe: în geamul îngust un ghiveci cu mușcată roșie. Alături, o meliță și fuiuare de cînepă. În spatele casei o fîntînă cu cumpănă. În fundal văzut parțial un șopron pictat în brunuri.

X. HELLER ÖDÖN (Budapesta, 1878 — Tape 1921)

Studiază la Budapesta, München și Paris. În vara anilor 1906 și 1907 îl întîlnim la Baia Mare, la Școala liberă de pictură. În 1908 se stabilește la Szeged unde pictează scene de gen, peisaje și portrete.

BIBLIOGRAFIE: *Művészeti Lexikon*, Budapesta, 1966, p. 365, vol. II.

14. ȚĂRÂNCI LA MALUL APEI — ulei pe pînză, 0,460x0,560, semnat dreapta jos, cu negru, Heller, colecția P.M. Starea de conservare : bună.

În prim plan pictată în tușe largi, orizontale apa gri-albăstruiie a unui rîu cu reflexe violacee. Două țărânci așezate în iarbă pe mal, în atitudini contemplative. Cea din stînga, o fetișcană văzută din profil, poartă o rochie de culoare roz încinsă cu un șal verde. Părul blond, împletit la spate într-o cosiță cu fundă roz. În dreapta o femeie matură, purtînd o

bluză verde, rochie albastră, șorț roz. Părul legat cu panglică roz în față și o fundă albastră la spate. În planul doi stînga, o tufă de un verde intens, în dreapta trunchiul unui arbust subțire. În ultimul plan o pajiste verde-gălbuie și un șir de pomi subțiri, cu frunzișul pictat în pete mari în verde, brun și mov.

XI. IVÁNY GRÜNWARD BÉLA (Somogysom, 1867 — Budapesta, 1940)

Unul din fondatorii școlii de la Baia Mare. A fost elevul lui Székely Bertalan, la Școala de desen; în 1886 la München se alătură cercului lui Hollossy, iar în 1887 studiază la Academia Julien din Paris. Se resimte în această perioadă de influența naturalismului lui Bastien Lepage. După 1896 lucrează la Baia Mare și abordează problemele picturii de plein air, influențat mai ales de Ferenczy Karoly. În 1904 câștigă o bursă și pleacă la Roma, iar în 1907 pleacă la Paris, unde este influențat de curentele la modă în această perioadă în capitala Franței, fapt care se resimte în decorativismul picturii sale, pe care îl va practica mai ales la Kecskemét, unde se mută, conducînd colonia de pictură din acest orașel.

BIBLIOGRAFIE: *Művészeti Lexikon*, Budapesta, 1967, vol. II, p. 481, 482; Réti István, *A Nagybányai Művésztelep*, Budapesta, 1954, p. 211-225.

15. ȚĂRANI ÎN PUSTĂ — ulei pe pînză, 0,950x1,220, semnat dreapta jos, cu negru: Ivány Grünwald B., colecția G.L. Stare de conservare: bună.

Un călăreț văzut din profil spre dreapta. Calul pictat în tușe largi în brunuri. Personajul poartă pălărie neagră, cu boruri largi, care îi umbresc fața. Pe umeri o șubă pictată în griuri. Se apleacă spre un alt personaj mai în vîrstă, care se vede în dreapta. Poartă și acesta o pălărie neagră; fața ovală pictată în brunuri, mustați lăsate. Pe umeri o șubă pictată în griuri și verzuri. Ține în mînă o pipă lungă; lîngă el un cîine. În planurile din fund cîteva personaje vag indicate. Nori gri-albăstrui, lăsînd să se vadă în centru o porțiune de cer de un albastru intens.

16. LA TREIERAT — ulei pe pînză, 0,700x1000, semnat dreapta jos, cu negru: Ivány Gr. Pe spate etichetă albă, avînd textul tipărit: Carnegie Institute, Pittsburg, P.A., U.S.A., Le battage, Béla Ivány Grünwald, Déák Tér 3, Budapest. Colecția G.L. Stare de conservare: bună.

În prim plan, cîmpul cu ierburi pictate în verde-gălbui. În planul doi stînga, spre centru, cîteva personaje vag conturate pe un maldăr de paie, lucrînd. Pe batoză, alte personaje, profilate pe frunzișul verde-brun al unor arbori, care se văd în planurile din fund. Lîngă batoză, în dreapta, muncitori adunînd paie cu greblele. În stînga și dreapta cadraj de arbori între care se zărește cerul gri-albăstrui.

17. PEISAJ CU MOARĂ DE VÎNT — ulei pe pînză, 0,580x0740, semnat dreapta jos, cu negru, colecția C.I. Stare de conservare: bună.

În stînga, o fîntînă cu cumpănă, în centru, un șanț de scurgere, cu apa gălbui-albastră și ierburile din jur rediate în tonuri brun-verzui. Un

cîrd de păsări și o femeie cu maramă roșie îndreptîndu-se spre o moară de vînt care se zărește în dreapta compoziției. În stînga, o femeie cu vite la păscut, în ultimul plan un șir de case acoperite cu paie și arbori, profilați pe un cer pictat în tonuri de griuri și albastrui.

XII. KOSZTA IOSZEF (Brașov, 1861 — Budapesta 1949)

Frecventează între 1885—1888 Școala de desen din Budapesta, studiind cu Lotz Károly și Székely Bertalan, în 1891 pleacă cu bursă la München, apoi la Paris. În 1902—1903 lucrează la Baia Mare, iar în 1905, tot cu bursă, pleacă pentru cîțiva ani la Roma. În 1910 vizitează Parisul, Belgia și Olanda, stabilindu-se, în sfîrșit, la Szentes, în pusta ungară.

BIBLIOGRAFIE : *Művészeti Lexikon*, Budapesta, 1966, vol. II, p. 692.

18. LA ULIȚĂ — ulei pe pînză, 6,619x0,810, semnat dreapta jos, cu negru : Koszta. Colecția B.A. Starea de conservare : bună.

Pe o uliță, în centrul compoziției cîțiva copii ghemuiți pe jos, jucîndu-se lîngă niște arbuști subțiri, cu frunzișul pictat în verzuri reci. Un șir de case scunde, cu pereții albi, făcînd un contrast puternic cu brunurile acoperișurilor acoperite cu paie. Pomii de un verde intens, profilați pe cerul albastru-cobalt, pe care plutesc nori albi, învolburati.

XIII. KRIZSAN IOAN (Cavnic, 1886 — Baia Mare, 1948)

Sosește la Baia Mare în anul 1902, studiind timp de patru ani pictura cu Réti István și Ivány Grünwald Béla. Ca bursier, studiază un an la München cu Heinrich Heidner. Aici i se organizează prima expoziție la Kunstverein. Ulterior ia parte la expoziții colective la Budapesta (1915), Viena, București și în numeroase orașe din Ardeal. Face călătorii de studii în Italia (1912), Viena (1920) și Paris (1920).

În 1926 devine unul din profesorii și apoi conducătorii Școlii libere de pictură de la Baia Mare. Pictează mai ales peisaje, acordînd atenție culorii și luminii, rămîinînd totuși departe de soluțiile impresionistilor.

BIBLIOGRAFIE : Borghida Ștefan, *János Krizsán*, București, 1957; *Művészeti Lexikon*, Budapesta, 1967, vol. II, p. 723; Réti István, *A Nagybányai művésztelép*, Budapesta, 1954, p. 264, 265.

19. NUD BĂRBĂTESC — ulei pe pînză, 0,915x0,580, semnat dreapta sus, cu roșu : Krizsán Ioan, datat 905, localizat München. Colecția S.A. Stare de conservare : bună.

Un studiu de nud bărbătesc văzut în întregime, din spate. Picioarele depărtate, trupul viguros, desenat cu evidente inabilități și modelat sumar în brunuri. Părul șaten, tuns scurt, Pumnii strînși într-o atitudine combativă. Lumina cade pe umărul și coapsa dreaptă. Silueta bărbatului se proiectează pe un fond întunecat, pictat în negru și brunuri. În dreptul capului o ferăstrucică cu o draperie pictată în griuri.

XIV. LITETKI ANDREI (Satu Mare, 1880 — Satu Mare, 1953)

În 1902 se înscrie la Academia de arte plastice, ca elev al pictorului Zemlény Tivadar. În 1906 îl întînim la Baia Mare, dar își întrerupe

pentru câțiva ani activitatea artistică, fiind nevoit să preia conducerea tipografiei tatălui său. În 1913 pleacă într-o călătorie de studii, trecând prin Paris, Bruxelles, Viena, München, Berlin, precum și numeroase orașe italiene. Reîntors la Satu Mare, primește de la municipalitatea orașului un atelier, unde lucrează cu multă râvnă. În timpul primului război mondial este trimis pe frontul din Serbia și Rusia. Aici cade prizonier în 1917. Revine în Satu Mare în 1918, preocupat să transpună în pictură crîmpeie din viața oamenilor locului. Manifestă, de asemenea, interes pentru peisajul și atmosfera specifică Țării Oașului. În perioada 1928—1940 lucrează la Timișoara, după care revine la Satu Mare. Participă la expozițiile Salonului oficial din București din anii 1925, 1932, 1937, 1939 și organizează, în perioada interbelică, aproape anual, expoziții personale în diferite orașe ale țării: București, Timișoara, Arad, Oradea, Satu Mare, Cluj, Brașov, Sibiu, Tîrgu Mureș, Turda, Lugoj, etc.

BIBLIOGRAFIE: *Catalogul expoziției Andrei Litețki*, Satu Mare, 1974. *Művészeti Lexikon*, Budapesta, 1935, p. 38.

20 PEISAJ CITADIN — ulei pe carton, 0,690x0,560, semnat dreapta jos, cu negru: Litețki. Colecția B.A. Starea de conservare: bună.

O străduță pictată în griuri și brunuri. Trotuarul cu dale mari de piatră. În stînga o căsuță cu o ușă de lemn, întredeschisă. Pe peretele pictat în nuanțe gri-verzui, o cutie de poștă albastră. Spre dreapta, un gard de nuiele, peste care se zărește curtea unei gospodării și două case. În curte se văd câțiva pomi și silueta unei femei, îmbrăcată în veșminte roșii. În fundal, un deal pictat în tușe mari în verde-albăstrui, profilat pe un cer gri-gălbui, înnourat în partea dreaptă a tabloului.

XV MIKOLÁ ANDREI (Nagypeleske, 1884 — Baia Mare, 1970)

În 1902 își începe studiile artistice la Baia Mare, urmînd în paralel și studiile juridice. În 1905 frecventează la Paris alternativ academiile Julian și Delécluse. Reîntors la Baia Mare, se formează pe lîngă Réti István. În 1908 figurează ca elev al lui Ferenczi Károly la Academia de arte plastice din Budapesta. În anii 1913—1914 face o călătorie de studii în Italia și Germania. Stilul său este reprezentativ pentru modul de a picta al Coloniei de la Baia Mare, prin amestecul de elemente impresioniste și naturaliste. După primul război mondial a devenit președintele Societății pictorilor din Baia Mare și unul din conducătorii școlii.

BIBLIOGRAFIE: *Művészeti Lexikon*, Budapesta, 1967, vol. III, p. 340; Réti István, *A Nagybányai művésztelep*, Budapesta, 1954, p. 258-259.

21. PEISAJ — ulei pe pînză, 1,120x0,840, semnat dreapta jos, cu roșu: Mikola, colecția K.P. Starea de conservare: bună.

În stînga tabloului un arbore cu două tulpini gemene, cu ramurile contorsionate, frunzișul rar, pictat în tonuri galben-verzui. În dreapta se întinde cîmpul cu ierburi pictate în verzuri intense. Un rîu șerpuieste spre dreapta compoziției, apa pictată în griuri albăstrii. În dreapta, arbori

cu frunziș bogat; în fundal case cu acoperișurile pictate în albastru și mov, zărindu-se printre vegetația pomilor. Deasupra acoperișurilor se înalță turnul unei biserici care se proiectează pe un cer gri-gălbui.

XVI. NYILASSY SÁNDOR (Szeged 1873 — Szeged 1934)

Studiază la München în anii 1894 și 1895 cu Hollossy Simon, apoi la Paris, la Academia Julian. Aici se cunoaște cu Thorma, cu care se întoarce în 1937 la Baia Mare. Stabilite apoi în orașul natal, este atras mai ales de zugrăvirea idilică a vieții satului, cu atmosfera liniștită a după-amezilor de duminică. cu feciori și fete care se plimbă pe uliță sau pe malul Tisei.

BIBLIOGRAFIE: *Művészeti Lexikon*, Budapesta, 1967, vol. III, p. 531; *Művészeti Lexikon*, vol. II, p. 200; Réti István, *A Nagybányai művésztelep*, Budapesta, p. 238, 239.

22. BĂIEȚANDRII LA RIU — ulei pe pânză, 0,530x0,650, semnat dreapta jos, cu tuș negru : Nylassi S. Colecția P.M. Starea de conservare : bună.

Lângă niște tufe, probabil la malul unei ape, doi băiețandri. Cel din stînga, gol, trîntit în iarbă, văzut din spate, sprijinit în mîna stîngă. Pictat în tușe largi, în tonuri verde-galben-brun. În fața lui, în picioare, un băiețandru mai mare, cu mîna stîngă în șold, îl privește. Expresia feții vag redată. Exuberanța vegetației din jur pictată cu multă vervă în tușe largi, cu efecte de relief al pastei, creînd un fundal plin de dinamism și vibrație.

23. FETE ȘI FECIORI LA PLIMBARE — ulei pe pânză, 0,600x0,750, semnat stînga jos, cu negru : Nylassy. Colecția P.M. Starea de conservare : bună.

Un grup de fete și feciori în costume populare maghiare; în față pășesc alături o tînră îmbrăcată într-o rochie lungă de culoare roz, șorț roșu, cu chenar verde și un tînr ce poartă o pălărie neagră, cămașă albă, costum negru, cizme negre. Fumează trabuc; în urma lor, un tînr îmbrăcat la fel însoțește două fete, ținînd protector mîna pe după umărul fetei de lîngă el, care poartă o rochie albă, lungă, șorț albastru cu chenar mov. În ultimul plan se zăresc un șir de case profilate pe un cer gri-albăstrui.

24. LA CÎRCIUMĂ — ulei pe pânză, 1,180x1,500, semnat dreapta jos cu negru : Nylassy, colecția R.I.

O scenă într-o cîrciumă scundă și întunecoasă. Lîngă o ferăstruică la o masă cinci personaje surprinse în diferite ipostaze. Personajul principal pare a fi un bătrîn, așezat pe un scaun, văzut din spate, gesticulînd cu mîna dreaptă întinsă. Poartă o manta lungă peticită, pictată în griuri și brunuri, bocanci scîlciiați. Fața văzută din profil. În stînga, un țaran așezat picior peste picior, fumînd pipă. Poartă o pălărie neagră, costum de culoare verde-albăstruie, cizme negre. De partea cealaltă a mesei, un bărbat între două vîrste, rezemat în contul stîng. Pe cap pălărie gri, cămașă albă, cu reflexe mov, vestă verde și pantalon verde. Lîngă

el un personaj îmbrăcat în haine de culoare închisă, privește. În ultimul plan, un altul doarme cu capul pe masă.

XVII PAÁL ALBERT (1895—1968)

Pictor arădean, formația artistică o datorează studiilor făcute la Baia Mare, Budapesta, Viena și Paris. La Baia Mare este prezent în perioada 1913—1915 și 1920—1921.

BIBLIOGRAFIE: Réti István, *A Nagybányai művésztelep*, Budapesta, 1956.

25. CĂPIȚE DE FÎN LA MONEASA — ulei pe pânză, 0,680x0,550, semnat stînga jos, cu negru : datat 922, pe spate cu vopsea neagră : (Menyháza 922 (Moneasa, 1922). Colecția O.J.

Pe un teren în pantă, o căpiță susținută de jur împrejur de țaruși. Ierburi înalte, printre care se zăresc flori gălbui. Mai departe, pe dîmb, în stînga, o altă căpiță și lîngă ea un pom cu frunzișul rar, galben-ruginiu, profilat pe un cer cu nori pictați în griuri, alb-gălbui spre linia orizontului.

26. MARGINE DE PĂDURE — ulei pe lemn, 0,490x0,450, semnat dreapta jos, cu negru : Paál Albert, colecția P.V. Starea de conservare : bună.

Marginea unei păduri toamna. În stînga, un pîlc de arbori subțiri, cu frunzișul îngălbenit și rar. Tulpinile și ramurile contorsionate, pictate în tușe largi, cu coaja pictată în alburi și gri-verzuri. Ierburile în tonuri gălbui. În planul doi, luciul unei ape, dincolo de care se zăresc un șir de căsuțe, iar pe o ridicătură, turnurile unei mănăstiri. În ultimul plan, linia ondulată a unor dealuri, pictate uniform în tonuri gri-albăstrui.

XVIII. PATAKI ALEXANDRU (1880—1969)

După studiile la Academia de arte plastice de la Budapesta, este prezent în 1921 la Baia Mare. Reîntors în Arad, se consacră carierei didactice și acuarelisticii, în care explorează pitorescul orașului și al peisajului din împrejurimile Aradului.

BIBLIOGRAFIE: Horia Medeleanu, *Artiști plastici arădeni*, Arad, 1973, p. 11, 12; Irma Szabó-Ferencz, *Date cu privire la contribuția pictorilor de naționalitate sîrbă, maghiară și germană la dezvoltarea artei plastice arădene*, în „Ziridava” nr. XI, Arad, 1979, p. 831, 832.

25. ULIȚĂ DIN TOROȚKO — acuarelă pe hîrtie, 0,230x0,280, semnat jos, cu gri : Pataki Sándor, localizat Toroțko. Colecția M.I. Stare de conservare : bună.

O uliță cu case și porți specifice satelor ardelenesti. Fațadele însorite ale caselor, pictate în alburi și griuri. Ici-colo petice de iarbă de un verde strălucitor pe lîngă ziduri. În dreapta, o tînară femeie venind, cu un ulcior în mîină. Poartă o bluză cărămizie și fustă albastră. Peste acoperișuri cerul albastru cu nori alburii.

XIX. PERLROTH CSABA VILMOS (Békéscsaba 1980 — Budapesta 1955)

Între anii 1903 și 1909 studiază pictura, sub îndrumarea lui Iványi Grünwald Béla, la Baia Mare, urmîndu-l apoi în 1910 pe acesta la Kecskemét. Își completează apoi studiile la Paris, fiind elevul lui Henri Matisse. Se resimte de influența fovismului și cubismului, pe care a dorit să le altoiască pe filonul picturii maghiare tradiționale. Participă la expoziții colective : Paris (1911), Muzeul Ernst (1919 și 1931), Belvedere și Velikon (1923), Galeria Tamás (1929 și 1932).

BIBLIOGRAFIE : *Művészeti Lexikon*, Budapesta, 1967, p. 733; Réti István, *A Nagybányai művésztelep*, Budapesta, 1956, p. 266, 267.

26. NATURA STATICĂ CU FRUCTE — ulei pe carton : 0,290x0410, semnat dreapta jos, cu negru : Perlroth Csaba. Colecția P.M. Starea de conservare : bună.

Pe masă, așezate în dezordine și în planuri înclinate, un blid, o fructieră de porțelan, o cană și o farfurie. Blidul, brun-roșcat, cu un măr pictat în verde și albastru și o prună albastră. Cana cu toartă, pictată în albastru. Pe farfurie, un măr roșu și altul gri-verzui. Pe placa mesei o lămie stingheră, pictată în griuri și rozuri. Peste tot contururi și umbre marcate tranșant în negru.

XX. RETI ISTVÁN (Baia Mare, 1872 — Budapesta, 1945)

Studiază la München cu Hollossy Simon, împreună cu care pregătește în 1896 mutarea școlii acestuia la Baia Mare. De la această dată devine unul din profesorii și organizatorii principali ai școlii. La început penelul său este marcat de influența lui J. Bastien-Lepage și ca și ceilalți pictori băimăreni, este preocupat de redarea și definirea stării personajelor prin consonanță cu cadrul natural și, uneori, cu cel social. El explorează cu finețe gama stărilor sufletești, aplecîndu-se cu predilecție asupra celor din registrul grav. Începînd din 1902, după plecarea lui Hollossy, rămîne unul din conducătorii școlii libere de pictură pînă înainte de primul război mondial. În anii 1906—1907 îl întîlnim la Roma. Începînd din 1920 funcționează la Academia de arte plastice din Budapesta pînă în 1938, cînd intră în pensie. Desfășoară o activitate publicistică și de critic de artă încă în presa băimăreană, concretizată ulterior în numeroase scrieri, din care amintim : „Arta compunerii tabloului“ (1944) și „Colonia de pictură de la Baia Mare“ (apărută postum în 1954). În aceste lucrări se resimte influența concepțiilor lui Benedetto Croce și Henri Bergson, încercînd o transpunere a teoriei intuiției asupra fenomenului artistic.

BIBLIOGRAFIE : *Művészeti Lexikon*, Budapesta, 1967, p. 55, 56; Aradi Horz, Réti István, Budapesta, 1960; Réti István, *A Nagybányai művésztelep*, Budapesta, 1956, p. 11-18.

27. TINERE FEMEIE — ulei pe pânză, 1000x0,780, semnat dreapta jos, cu negru : Réti. Colecția S.A. Starea de conservare : bună.

O femeie tânără, așezată în cadrul unei ferestre. Fața ovală, văzută în ușor semiprofil spre stînga, expresia visătoare. Poartă o bluză albă cu guler rotund, dantelat. Înfășurată într-o broboadă lungă, albastră, cu ciucuri. Mîna stîngă în poală. În planul doi, dincolo de fereastră, o altă femeie văzută din față. Trăsături fine, privirea atentă. Poartă o bluză în dungi albastre și o rochie de culoare deschisă, cu bretele. Fundal griuri și brunuri.

28. PORTRETUL UNEI FETE TINERE — ulei pe pânză, 0,295x0,245, semnat dreapta jos, cu verde : Réti. Colecția K.S. Starea de conservare : bună.

O adolescentă, văzută bust din profil spre dreapta. Părul blond despletit, legat cu o panglică galbenă, deasupra frunții bombate, cu șuvițe mici, vapoase. Nasul ușor coroiat, privirea coborîtă, buza copilărește țuguiață, bărbia ascuțită. Carnația feței în rozuri pale. Poartă o rochie brună, cu accente de roșu, griuri și movuri. Acest portret¹ în 1896, marchează o cotitură în portretistica lui Réti. Pe baza unei bune stăpîniri a mijloacelor de expresie plastică, el reușește să redea cu finețe trăsăturile psihologice ale modelului pictat.

XXI. THORMA JÁNOS (Kiskunhalas, 1870 — Baia Mare, 1937)

Studiază la Școala de desen din Budapesta cu Székely Bertalan, iar în 1888 la München, unde se alătură cercului lui Hollossy. În 1892 îl întîlnim la Paris frecventînd Academia Julian. În această perioadă se resimte de influența materialismului lui Emile Zola și Bastien Lepage. În 1896 ia parte la înființarea coloniei de pictură de la Baia Mare. După 1902 devine profesor, iar după 1919 conducătorul coloniei. În opera sa tendințele naturaliste se împletesc cu cele ale romantismului istoric.

BIBLIOGRAFIE : *Művészeti Lexikon*, Budapesta, 1967, vol. IV, p. 538; *Művészeti Lexikon*, Budapesta, 1955, vol. II, p. 531, 532; Réti István, *A Nagybányai művésztelep*, Budapesta, 1954.

29. FEMEIE PE MALUL APEI — ulei pe pânză, 0,490x0,660, semnat stînga jos, cu negru : Thorma. Colecția B.G. Starea de conservare : bună.

O tină ră femeie, așezată în iarbă, la malul unei ape care se zărește în prim-plan. Poartă o rochie gri-mov. Fața ovală, cu trăsăturile vag indicate, modelată în brun-gălbui, încadrată de părul negru, tuns scurt. În fundal, tufe, arbori, coline, profilate pe un cer gri-albăstrui, cu nori gălbui. Atitudinea personajului, cu privirea ațintită în iarbă, sugerează meditația și reculegerea. Totul pictat în tușe largi, cu multă vervă.

30. TURMA DE OI — ulei pe pânză, 0,820x1,020, semnat dreapta jos cu negru : Thorma János, datat 1926. Colecția A.H. Starea de conservare : bună.

¹ Aradi Nora, *Réti István*, Budapesta, 1960, p. 57, 58, 59; Réti István, *A Nagybányai művésztelep*, Budapesta, 1954, p. 343.

Un drum de țară pe care trece o turmă de oi cu un cioban în urmă. Ici-colo se zăresc arbori răzleți, peisajul redat într-o alternanță de tonuri calde și reci. La orizont se profilează un șir de dealuri pictate în albastru, în tonuri estompate. Cerul pictat în griuri albastrii, rozuri și gri-mov.

31. 1 OCTOMBRIE — ulei pe pânză, 0,690x0,550, semnat stînga jos, cu negru : Thorma. Colecția K.S. Starea de conservare : bună.

Într-o gară, o mulțime venită să conducă tinerii care pleacă la armată. În prim-plan, un bărbat în vîrstă purtînd costum unguresc, cu mîinile la spate; alături, o fetiță. În dreapta, o femeie stînd între șine, cu mîinile împreunate. Îmbrăcată în haine cernite, cu o broboadă peste umeri. Mai departe, o femeie văzută din profil, ducînd mîna la ochi. În ultimul plan, un vagon cu tineri, vag conturați, la geamuri și pe scări, făcînd semne de bun rămas. Cer mohorit, pictat în gri-albastru. Lucrarea este o variantă a tabloului intitulat „1 Octombrie“, pictat în 1903.

XXII, TOADER IULIAN (Donceni, 1877 — Arad, 1962)

După cunoștințele de desen dobîndite în Arad de la pictorul Somogyi Agoston și Dușan Alexici, frecventează, între 1900—1904 Academia de Arte Frumoase din Budapesta, secția pedagogică, ca elev al lui Székely Bertalan. După absolvire, lucrează cu Octavian Smighelschi, la pictura murală de la catedrala ortodoxă română din Sibiu. În 1905 este numit profesor suplinitor de desen la o școală din Orosháza (Ungaria) în 1908 îl întîlnim la Baia Mare; în 1911 se transferă la Școala normală de stat din Modor (Cehoslovacia). Din 1919 pînă la pensionare, în 1938, funcționează ca profesor la liceul „Moise Nicoară“ din Arad. A pictat numeroase biserici din zonele Crișanei, Banatului și Hunedoarei.

BIBLIOGRAFIE : Horia Medeleanu, *Artiști plastici arădeni*, Arad, 1973, p. 17-25; Eugen N. Dublea, *Artiști plastici români*, București, 1936, p. 33.

32. CULESUL CARTOFILOR — ulei pe carton, 0,300x0,350, semnat dreapta jos, cu roșu : Toader I. Colecția P.M. Starea de conservare : bună.

Mai multe personaje dispuse în planuri succesive de adîncime, aplecate asupra cuiburilor, culeg cartofi. În jurul lor saci și coșuri. Pămîntul pictat în brunuri, în stînga, frunzișul unui copac decupat de marginea tabloului. Silueta femeilor în haine cernite, sărăcicioase, se profilează pe un cer cu nori care se destramă în fișii lungi gălbui, albastrii și roz.

XXIII. WOLFF KÁROLY (Pincota, 1869 — Arad, 1947)

Studiază la München, fiind elevul lui Hollossy Simon și la Baia Mare (1896). Din 1898 expune la Galeriile de artă și Salonul național din Budapesta. În 1918 se reîntoarce la Arad, cultivînd mai ales genul portretistic.

BIBLIOGRAFIE : *Művészeti Lexikon*, Budapesta, 1935, vol. II, p. 618. Irma Szabó Ferencz, *Date cu privire la contribuția pictorilor de naționalitate sîrbă, maghiară și germană la dezvoltarea artei plastice arădene*, „Ziridava“ nr. XI, 1979, p. 829.

33. TÎNĂRĂ CU COȘ CU STRUGURI — ulei pe pînză, 0,800x0,600 semnat sus, cu roșu : Wolff K. Starea de conservare : bună.

O tînăra femeie, văzută trei sferturi, ținînd cu amîndouă mîinile un coș de nuiele cu struguri. Fața ovală, modelată în brunuri și rozuri, încadrată de părul șaten strîns într-un coc la spate, sprîncene arcuite, nasul mic, zîmbește cu cochetărie. Poartă o bluză alb-gri, fără guler și o fustă albastră. Fondul verde-brun.

34. NATURĂ STATICĂ — ulei pe pînză, 0,750x0,500, semnat stînga jos, cu brun : Wolff K. Colecția L.M. Stare de conservare : bună.

Pe o față de masă albă, o vază verde cu bujori pictați în roz. Pe masă, trei cești albastre, așezate pe cite o farfurioară ornamentată cu motive florale. În fundal stînga un ceas de masă cu colonete de marmură. În colțul dreapta sus, un fragment de tablou.

XXIV. ZELLER MIHÁLY (n. Nagypeleske, 1859—)

Studiază la Școala de desen din Budapesta, apoi la Baia Mare, Viena, München, Berlin și Paris. Este atras, mai ales, de peisajele din jurul Ti-sei și Balatonului.

BIBLIOGRAFIE: *Művészeti Lexikon*, Budapesta, 1935, vol. II, p. 625.

35. LA PERIFERIE — ulei pe pînză, 0,685x0,960, semnat stînga jos, zgîriat, în pastă cu vîrf ascuțit : Zeller Mihály.

Undeva, la marginea unui oraș, lîngă un zid scund, pe care sînt lipite afișe, o femeie așezată pe o ladă, ținînd în brațe o bocceluță sau un copil, alături de un coș. Hainele ponosite și cernite ale femeii contrastează cu petele de gri, roșu și verde al afișelor. Pe mijlocul străzii două linii de tramvai. În dreapta, două felinare în care licărește o lumină palidă. În stînga, un grilaj dincolo de care se întinde cîmpul de un verde întunecat. În planurile îndepărtate, arbori înalți, pictați pe un cer gri-mov, cu nori gălbui.

XXV. ZIFFER ALEXANDRU (Eger, 1880 — Baia Mare, 1962)

În 1901 se înscrie la Școala particulară a lui Hollossy Simon, iar în 1906 se stabilește la Baia Mare, unde, cu unele întreruperi, va locui pînă la sfîrșitul vieții. A călătorit în Franța de mai multe ori. Pe lîngă influențele impresioniste, în opera sa sînt absorbite influențe decorative, expresioniste și cubiste, dar încadrate într-o viziune figurativă.

BIBLIOGRAFIE: Borghida Ștefan. *Alexandru Ziffer*, București, 1968; *Művészeti Lexikon*, Budapesta, 1967, vol. IV, p. 772.

36. PEISAJ DIN BAIJA MARE — ulei pe pînză, 0,620x0,810, semnat dreapta jos, cu negru : Ziffer Sándor. Colecția P.M. Starea de conservare: bună.

O uliță din Baia Mare. Un car cu doi bivoli, încărcat cu verze. Bivoli, pictați în nuanțe de albastru și mov. Umbrele căruței, pictate în mov și albastru cobalt. În planurile mai îndepărtate se zăresc cîțiva co-

paci cu frunzișul în verde-gălbui, pictat în pete mari de culoare. Umbrele copacilor, de asemenea, albastrii, cu câteva accente de verde. În ultimul plan, o biserică, cu acoperișul pictat în albastru ultramarin, profilată pe un cer gri-albăstrui.

GEMÄLDE DER SCHULE VON BAIJA MARE IN ARADER PRIVATSAMMLUNGEN

(Zusammenfassung)

Die Tätigkeit des Kreisamtes für nationalen Kulturgut führte zur Auffindung mehrerer Arbeiten die in Privatsammlungen vorhanden sind. Viele von ihnen gehören der Kunstbewegung, die den Namen der Stadt Baia Mare.

Die Gründung einer Malerkolonie (1896 in Baia Mare) ist mit den Namen von Simon Hollossy verbunden. Neben ihm übten István Réti, Károly Ferenczy, János Thorma, Ivány-Grünwald Béla, und später Alexandru Ziffer ihre Tätigkeit hier aus.

Drei Jahrzehnte lang werden die Künstler die dem Künstlerkreis von Baia Mare besuchen, wenn auch mit einiger Verspätung die naturalistischen, impressionistischen, secesionistischen und fovistischen Einflüsse aufsagen in einer persönlichen Art ihrer Künstlerpersönlichkeit entsprechend.

Die positive Bedeutung ihre Kunst besteht aus einer Opposition gegen die einengenden Konventionen der amtlichen Künstlerkreise, die eine akademische, süßliche, schablonhafte Malerei ermutigten, die vom Leben getrennt war. Die Schule von Baia Mare förderte eine Kunst, die sich auf Aufrichtigkeit und Spontaneität der Naturbeobachtung stützt.

ETNOGRAFIE ȘI FOLCLOR

UN MANUSCRIS DIN ANUL 1805 DESPRE VITICULTURA JUDEȚULUI ARAD

GEORGE MANEA

Autorul manuscrisului, Perétsényi Nagy László, este apreciat drept unul dintre cei mai valoroși scriitori din primele două decenii ale secolului al XIX-lea din Ungaria. Dintre sutele de lucrări elaborate, cea mai importantă este Descrierea comitatului Arad, rămasă în manuscris, care ne face cunoscută viticultura de la sfârșitul secolului al XVIII-lea și începutul secolului al XIX-lea de pe meleagurile arădene. Manuscrisul se află în Biblioteca Națională Széchényi din Budapesta și poartă titlul „Descriptio Comitatus Aradiensis”¹. El este legat în piele, pe copertă fiind scris autorul și titlul cu litere aurite. Pe a doua foaie se găsește titlul în limba maghiară, adică „Descrierea frumuseților bisericesti și lumești, a locurilor, roadelor și situației măreței cetăți a Aradului” scris de Perétsényi Nagy László, membru al Uniunii științifice de cercetări ale naturii din Iena, 1806.

Lucrarea începe cu descrierea cetăților, a satelor din județul Arad, menționând nobilii din localitățile prezentate. De asemenea, înfățișează aspecte din viața episcopilor din Cenad începând cu anul 1687, îi pomeneste pe episcopii ortodocși din Arad, îi înșiră pe scriitori și prefecți. Deabea în ultimul capitol, cel de al șaptelea, urmează partea care ne interesează pe noi, „Notarea dealurilor cu vii pentru vin din cetatea Aradului. 1805”. În 19 părți distincte sînt descrise dealurile cu vii din următoarele localități : Mocrea, Pincota, Măderat, Agriș, Misca, Almaș, Galșa, Șiria, Covăsînt, Cuvin, Miniș, Păuliș, Cladova și Radna, Dezna și Ciuba. Arad, Pădureni. De remarcat de la bun început că la fiecare localitate este analizat întregul proces de creștere a viței de vie de la început și pînă la cules în aceeași ordine, ceea ce face posibilă o lesnicioasă urmărire a fazelor de vegetație, a tăierilor, a culesului și a întregului proces de vinificație. Se înșiră amănunte semnificative despre soiurile de viță de vie plantate, sumele cu care sînt retribuiți viticultorii, prețurile vinurilor, fama lor, comparîndu-le cu alte zone viticole renumite din Europa acelei vremi.

Dar înainte de a trece la analizarea manuscrisului să prezentăm cîteva date despre autor. Perétsényi Nagy László² s-a născut în anul

¹ Biblioteca Națională Széchény, Budapesta, Quart. Hung. 60.

² Datele biografice sînt preluate din Szinnyi József, *Magyar irok élete és művei* (Viața și opera scriitorilor maghiari), IX, pp. 689-99.

1771, la Arad, din părinții Nagy Péter și Szombathely Magdolna. În anul 1803 se stabilește în calitate de jurat la Almaș. Aici începe să-și scrie jurnalul, în care-și notează atât problemele de serviciu, cât și cele personale. Autorul a colaborat la majoritatea revistelor epocii, la „Curierul maghiar“, în „Cadoul de literatură frumoasă“ i-au apărut mai ales poezii, în Colecția științifică i-au fost publicate șapte lucrări, iar în „Minerva“ trei lucrări mai importante. Strădaniile sale sînt recompensate cu diploma primită în 31 mai 1804 de la Uniunea oamenilor de știință din Iena, amintită și în titlul manuscrisului pomenit. Deși a lucrat toată viața cu multă sîrguință, a avut multe greutăți, pe care le-ar fi trecut cu mai multă ușurință dacă ar fi fost apreciat la justa lui valoare. În această privință demn de semnalat este faptul că a fost profund afectat de faptul că nu a fost promovat drept judecător, rămînind pînă la moarte doar jurat.

Împotriva acestei situații, umilitoare pentru un om cu atîtea merite, mai ales în privința scrisului, a protestat, dar în zadar. Cu cîțiva ani înaintea morții a suferit o paralizie parțială. Cu toate acestea, a continuat să lucreze pînă în anul decesului, 1827. Acest lucru a fost anunțat pentru prima dată, fapt curios, deabia după un jumătate de an, în publicația „Informații interne și externe“, cu încercarea de a scuza întîrzierea³. „Oamenii de știință ai țării — se menționează în anunț — chiar dacă în timpul vieții au devenit cunoscuți în domeniul lor de activitate, se mai întîmplă ca după moarte să fie dați uitării“. De aici știrea a fost preluată de „Curierul maghiar“⁴ care nota lapidar — „Perécsényi Nagy László a murit la începutul lui iunie anul trecut, în vîrstă de 56 de ani“. Redactorul adăuga cu o ironie amară : „mulți oameni nu se mai gîndesc la oamenii de știință în viață, cum să nu-i uite pe cei morți“.

„Colecția științifică“⁵ unde și-a publicat majoritatea lucrărilor sale, a rezolvat decesul și mai pe scurt la rubrica „Scriitori și oameni de știință care au murit“ unde este înserată știrea : „La începutul lunii iunie, Perécsényi Nagy László, judecător din cetatea Aradului, autor a numeroase versuri și scrieri în proză, în vîrstă de 56 de ani“.

Despre manuscrisul care ne interesează aflăm cîteva lucruri din jurnalul său. Și anume că în anul 1805 a început culegerea materialului⁶, ceea ce ni se pare puțin veridic, avînd în vedere bogăția de informații înfățișate, despre viticultori, despre toate etapele îngrijirii viței de vie, cât și despre vinificația propriu-zisă. Mai de grabă am fi înclinați să credem că din anul 1803, de cînd a fost numit drept jurat la Almaș, a început să-l intereseze cu scop precis viticultura. În primul rînd ca proprietar de vii, apoi cu țelul elaborării unei lucrări care să includă experiența

³ Hazai és Külföldi Tudósítások (Informații interne și externe), 1827, nr. 51-52, pp. 401-402.

⁴ „Magyar Kurir“ (Curierul maghiar), 1828, nr. 2, pp. 15-16.

⁵ Tudományos Gyűtemény (Colecția științifică), 1828, I, pag. 123.

⁶ Szinnyei József, *op. cit.*, p. 691.

producătorilor de vin din județul Arad. S-ar putea afirma că interesul pentru acest domeniu să-l fi prezentat de pe timpul când se găsea la Arad, deoarece de atunci era proprietar de vie la Galșa și Mocrea, după cum el o mărturisește în manuscrisul de care ne ocupăm. Anul 1805, pomenit de autor, este de fapt anul redactării acestei importante lucrări despre viticultura județului Arad.

La începutul anului 1806 Perétsényi Nagy László trimite manuscrisul de dimensiunile a 170 de coli, la Oradea, unde cenzorul îi acordă dreptul de imprimare. Dar pentru acoperirea cheltuielilor de tipar, care nu erau mici, este nevoit, datorită situației precare în care se afla, să ceară împrumut 400 de forinți de la Gr. Wenckheim Iosif. Împrumutul solicitat nu este acordat și tot fără succes este demersul autorului către Tököly Péter. Aceste eșecuri, precum și altele, îl amărăsc într-atît încît socotind că apariția manuscrisului său nu mai are nici o șansă, îl depune în Biblioteca Muzeului Național din Budapesta, probabil în anul 1807, deoarece în lucrarea sa din acel an, în care prezintă în 16 pagini un extras din monografie, menționează „Manuscrisul mai sus pomenit l-am depus la Biblioteca Națională Maghiară, din Pesta, bibliotecă donată de groful Szétsényi Ferencz⁷. Despre vie scrie doar șase rînduri la pagina 15. Depunerea manuscrisului în biblioteca amintită, desigur pentru evitarea pierderii, mai este amintită și într-o altă carte, în care înșiră denumirea unor soiuri de viță de vie, adăugînd : „... despre care în Topografia și în Cartea despre viile Aradului pe care am depus-o în Biblioteca Națională din Pesta, numită Szétsény, am scris mai pe larg⁸.”

Într-o altă lucrare, rămasă tot în manuscris, scrie pe scurt despre vii, în volumul I la paginile 67-72, iar în volumul II la paginile 152-153. Prima parte se intitulează „Despre renumele și noblețea vițelor de vie maghiare“, iar partea a doua are titlul „Culesul viilor din cetatea Arad“. Ambele sînt datate 1817⁹. Perétsényi Nagy László, conform jurnalului său, mai are două lucrări care se ocupă cu viile din județul Arad, „Relatare despre vii“ din anul 1826, pentru care trimite tipografului Tichy János din Oradea 15 forinți și o lucrare de 3 coli trimisă la sfîrșitul lui octombrie 1817 la Pesta, care prezintă culesul viilor arădene.

Manuscrisul pe care îl analizăm în rîndurile de față nu este necunoscut, căci s-au făcut referiri la el. Primul care îl face cunoscut este Márki Sándor în lucrarea sa **Istoria cetății Aradului și a orașului liber regesc Arad**, unde este descrisă creșterea viței de vie pînă la începutul stăpînirii otomane¹⁰. În cele cîteva pagini istoricul arădean înșiră majo-

⁷ P. Nagy László, *Foglalatja a Tekintetes Nemes Arad Vármegyének tellyes ismeretéről Könyvnek* (Cărțile scrise despre cunoașterea deplină a comitatelor. Cu aplecarea asupra nobilului și slăvitului comitat Arad), Oradea, 1807, p. 4.

⁸ Perétsény Nagy László, *A régi Orod, vagy-is a mostani Aradnak dolgai* (Despre vechiul Orod, precum și despre lucrurile prezente ale Aradului), Oradea, 1814, p. 64.

⁹ Biblioteca Națională Széchényi, Budapesta, Quart Hung. 791, Lucrările lui Perétsényi Nagy László, anul 1826.

¹⁰ Márki Sándor, *Arad vármegye és Arad szabad királyi város története* (Istoria județului și orașului regesc Arad), Arad, 1892, vol. II, p. 796.

ritatea datelor despre viile județului Arad, stabilește că locurile cu cea mai bună producție de vin în evul mediu erau cele de pe muntele Mărcra, chiar dacă rămăneau în parte necunoscute, în special pentru Europa de vest și, de asemenea, evidențiază că partea cea mai mare a muntelui amintit „era acoperit cu păduri“. Cu alte cuvinte, după părerea lui Márki, suprafețele cu viță de vie din evul mediu nu erau atât de extinse pe dealurile podgoriei Aradului.

Deci, chiar dacă a fost uneori pomenit și mai este amintit în unele lucrări istorice, nu se poate afirma despre manuscrisul lui Perétsényi Nagy László, mai ales partea referitoare la viticultură, că ar fi cunoscut. Ba, dimpotrivă, afirmăm că această lucrare este necunoscută și niciodată nu a fost pe deplin valorificată. Tocmai din acest motiv, ne-am propus să analizăm manuscrisul, redând uneori fragmente din cuprinsul său.

Citind manuscrisul, constatăm că însuși autorul este viticultor. Spre edificare, menționăm că de multe ori scrie „eu obișnuiesc să fac așa“, „eu nu“ și alte expresii asemănătoare. De altfel, din biografia sa se cunoaște faptul că a avut vie la Mocrea, iar din capitolul șapte al „Descrierii comitatului Arad“ aflăm că a fost proprietar de vie și la Galșa.

După parcurgerea manuscrisului se mai poate constata că este o copie. Spre această concluzie ne îndreaptă faptul că se găsesc corecturi puține, și acelea rase cu lama, nu sînt cuvinte tăiate. De asemenea, aspectul exterior, deosebit de îngrijit, titlurile capitolelor subliniate de două ori, marginea lată folosită, ne demonstrează că manuscrisul nu este un original, ci o copie a autorului. Cu toată grija avută de Perétsényi Nagy László s-au mai strecurat unele inadvertențe. Astfel, un cuvînt, vinul, apare scris în patru feluri, Ó-bor, Ó-Bór, Ó bor, Ó Bor.

Cunoștințele autorului despre vie nu provin numai din experiență, deoarece combate constatările a numeroși antecesorii ai săi în domeniul viticulturii. Apoi, Perétsényi Nagy László prezintă și aspecte din istoria viticulturii arădene, menționînd dacă a aflat cînd au început să fie folosite unele mijloace sau metode de cultivare. Deși unele constatări istorice sînt cam romantice, cu atât mai mult sînt precise descrierile unor operații viticole, tehnologia preparării vinului, despre folosirea tescovinei etc. Dealurile înfățișate au fost vizitate de autor și chiar a trimis în alte localități chestionare, a solicitat date. Nu-i cunoaștem pe furnizorii de date, dar constatăm că nu scrie numai despre viile nobililor, chiar dacă cea mai mare parte a manuscrisului se referă la acestea, ci l-au interesat și viile țaranilor, observațiile și experiența lor fiind incluse în lucrare.

În acest sens, trebuie să relatăm valoarea deosebită a manuscrisului, că folosește informațiile viticultorilor din întreaga podgorie a Aradului, care erau, în majoritatea covârșitoare, români. Cu alte cuvinte, include într-o lucrare marea experiență acumulată de secole de românii viticultori din această importantă zonă viticolă a țării noastre.

Pe de altă parte, importanța manuscrisului rezidă și în faptul că este printre primele lucrări care ne dau știri despre vinul de Miniș. În acest

fel este popularizată o nouă zonă viticolă, podgoria Aradului, atestată din punct de vedere documentar din secolul al XII-lea¹¹.

Toate cele de mai sus ne îndrituiesc să opinăm că manuscrisul a fost pe nedrept neglijat și încercăm să satisfacem dorința autorului de acum 175 de ani, dorință exprimată în jurnalul său : „Se va găsi cineva printre urmașii noștri care va vorbi frumos și va lăuda manuscrisul“.

În cele ce urmează vom trece la analiza unor aspecte viticole desprinse din manuscris, respectînd subcapitolele lui Perétsényi Nagy László, care sînt înșirate astfel :

- I. Dealurile de la Mocrea
- II. Despre dealul de la Pîncota
- III. Despre dealul de la Măderat
- IV. Despre vinurile de la Agriș
- V. Dealurile de la Mîsca
- VI. Despre vinul de la Almaș
- VII. Despre dealurile de la Galșa
- VIII. Despre dealurile de la Șiria
- IX. Despre dealurile de la Covăsînt
- X. Dealurile de la Cuvin
- XI. Despre dealurile de la Ghioroc
- XII. Despre vinul de la Miniș
- XIII. Despre dealurile de la Păuliș
- XIV și XV. Despre vinurile de calitate a II-a de la Cladova și Radna
- XVI și XVII. Despre vinul de la Dezna și Cociuba
- XVIII. Despre vinul de la Arad și din alte grădini
- XIX. Despre viile de la Pădureni¹².

I. Dealurile de la Mocrea

Din punct de vedere geografic, în „Dealurile de la Mocrea“ sînt incluse dealurile cu vii de la Ineu, Mocrea, precum și două nume de hotar, Pîriul cu piatră și Tulpina cînepii, care toate se găsesc pe partea sudică, nordică și estică a unui deal înalt și rotund, dealul Mocrea.

Trecînd peste aspectele legate de cultivarea și întreținerea viței de vie, pe care le vom prezenta cu altă ocazie, ne oprim asupra culesului strugurilor și procesului de vinificație din localitățile prezentate de Perétsényi Nagy László.

La Mocrea în viile nobililor culesul strugurilor are loc între 5 și 8 octombrie din cauza apropierii timpului ploios. Alte cauze ar fi roiurile de viespi, bruma, ferirea de putrezire a boabelor sau pierderea mustului din struguri. Odată ziua culesului anunță proprietarii așează în colne, șure, colibe, în funcție de cantitatea de struguri, pe

¹¹ Despre această zonă vezi lucrarea, George Manea, *Date documentare despre viticultura din părțile Aradului*, în „Ziridava“, VI (Arad), 1976, p. 133-147.

¹² La acest subcapitol sînt descrise toate celelalte dealuri cu vii din comitatul Aradului, precum și cîteva considerații istorice despre poporul român. În încheiere se fac referiri despre faima vinurilor arădene.

rafturi înalte, câteva căzi mari de 300 de acaie. Una dintre căzi se găurește la fund, mai spre margine, astupându-se apoi cu un par ascuțit, pe care se așează coșuri de nuiele. Tot în faza pregătitoare culesului, sînt curățate toate butoaietele „cu frunze de nuc“ și apoi spălate cu apă curată.

În ziua culesului proprietarul duce cu sine 20-30-50-100 de culegători, 6-8 ciubere, 3 storcători (șeitaie) și un anumit număr de căzi. În zorii zilei proprietarul face ocolul viei împreună cu paznicul ei, verificînd recolta și apoi trece la adunatul strugurilor. Proprietarul îi trimite „pe culegători și purtătorii de ciubere în părțile de sus și cu strugurii mai copti“ poruncind ca „strugurii albi (Fejér), roz (Rósza) și Bakator să fie culeși pînă la unul din toată via“. Aceștia „sînt duși jos de purtătorii de ciubere și se stoarce mai întîi mustul apos, blond“.

De menționat că storsul se efectuează de către doi oameni care calcă boabele într-o cadă de 200 de acaie, iar mustul obținut se scurge dedesubt într-o cadă mică de 4 acaie. Apoi „boabele cu tescovină sînt presate în saci,... tescovina viscoasă se pune în lada preseii“, iar după umplere se presează, „mustul ce curge este turnat cu tolcere, găleți, în butoaie“.

În continuare se culeg „în alte căzi strugurii negri“ și după câteva zile „cînd se înroșește bine zeama, se strecoară, se presează ca și strugurii albi“.

Alți proprietari de vie de la Mocrea culeg împreună toți strugurii albi, roșii, negri, pe care îi presează „doi-trei oameni într-o cadă de 20 de acaie“. Din acest „must se obține numai vin alb de culoare aurie“, vin care este mai bun la gust, culoare și păstrare.

Perétsényi Nagy László apreciază că vinul de Mocrea este deosebit de tare, de aceea în cel dintîi an este indicat „să fie dat în circiumi, la țărani“, ca pe urmă, după păstrare în pivnițe bune, „vinul vechi este un excelent vin de masă“, care servit „în pahare sfirîie, ceea ce este o caracteristică a vinurilor bune“.

În continuare autorul se referă la păstrarea și strecurarea vinului în localitatea Mocrea, unde avea el însuși vie. În special insistă asupra anotimpului în care trebuie strecurat, care trebuie să fie corelat și cu specificul dealului. În cazul în care, la strecurare, vremea era umedă atunci vinul trebuia tras de pe drojdie mai devreme, în decembrie-ianuarie, iar dacă vinul era structurat pe vreme bună se putea trage și cu două luni mai tîrziu. Interesantă ni se pare și observația că pe vreme de caniculă se obișnuiește să se pună în vinul tare din butoaie de 10 acaie apă cu gheață sau apă rece, iar cepul se curăța cu peria în fiecare vineri a săptămîinii.

II. Despre dealul de la Pincota

Sub denumirea de dealul de la Pincota sînt cuprinse viile de la Pincota veche și Pincota nouă, de la Tîrnova, Sîntana, părți din Măderat, toate orientate înspre est și sud.

Această dispunere a viilor conferă vinului obținut tărie, iar despre păstrare Perétsényi Nagy Laszlo subliniază că vinul de la Pincota se poate ține mai bine de 20 de ani. Datorită pămîntului de culoare neagră spre galben, vinul se păstrează cu atît mai bine cu cît storsul se face din

amestecul tuturor soiurilor, fiecare cu alte calități. Cele numite „Bakator, Dinka, Rozsa“, sînt apreciate pentru culoarea roșie, soiurile galbene „Muskotaly, Alttermö, Mádalj, verde de Szeremi, Paprany, Aranka... ca și verdele de Krispán, au boabele pline și iuți“, ceea ce conferă „vinului tărie și asigură o păstrare mai îndelungată“, iar soiurile zemoase Frunză de tei, Coadă de oaie, Dinca de Galșa, „ Száldobb, Karánfutó, Námély, Bihari boros, Gyoroki sas, Boglár, Lószemü, Reszleg, Hárslevelü“, dau must bogat. Deci prin amestecul tuturor soiurilor, roșii, tari și zemoase, prin presarea lor se obține vinul „Blană de lup“ cunoscut în părțile Rinului. Asemănătoare cu vinul de la Pîncota sînt vinurile de la Sf. Gheorghe, Bihor, Csatár, Neszmál, Somlya, Bazin.

Proprietarii de vii de la Pîncota, mai ales cei din Măderat culeg toți strugurii, îi pun în saci rari de cînepă și îi presează, iar mustul strugurilor roșii, maronii și albi se adună în aceleași butoaie. Sînt însă viticultorii care strîng strugurii negri din Ardeal în căzi, îi storc, iar după nouă zile vinul de culoare roșietică-maronie se strecoară cu grijă.

După presare proprietarii adună tescovina în oale, pe care le acoperă cu frunze și cu pămînt, iar în noiembrie fierb țuică. Sătenii săraci adaugă la tescovina fiartă puțină apă rece, din care se obține o zeamă acră, pe care o mănîncă cu pîine. Ultimele resturi sînt date drept hrană porcilor, în special scroafelor cu porci, fapt pe care autorul nu-l recomandă.

III. Despre dealul de la Măderat

Solul lutos, roșu și negru-gălbui al Măderatului, coroborat cu condițiile climatice favorabile și în special cu orientarea dealului spre sud sînt deosebit de prielnice viticulturii.

Culesul în această localitate este descris de Perétsényi Nagy László mai concis. Subliniază însă că folosirea sacilor și presarea lor în căzi, desigur prin călcare este „metoda corectă pe care o folosesc cei de la Măderat și care a rămas de la romani“.

Obținerea vinului de la Măderat este comparată cu vinurile din Georgicele lui Vergiliu și din scrierile lui Horațiu.

Soiurile amintite la Măderat sînt Bakator, Dinka, de Ardeal, Alattermő mustos, deci ca și în celelalte localități pomenite pînă acum.

Deoarece toți strugurii, care dau tărie, culoare și conferă conservabilitate, sînt presați împreună, s-a încercat să se facă și șampanie. Pe de altă parte se evidențiază faptul că în localitate se produce și vin roșu bun.

IV. Despre vinurile de la Agriș

„La Agriș fiind dealuri cu vii încă înainte de a fi locuit de maghiari“ — scrie Perétsényi — localitatea a primit numele după vinul acru care se obține datorită pămîntului care conține var. Locuitorii au mai multe foloase din arderea varului, deoarece se ocupă de vii doar cînd au timp și lucrează la fel ca cei de la Măderat, Pîncota și Mocrea.

În privința culesului Perétsényi notează că el se face în butoaie rămase goale de la prune, uneori în butoaie de varză și se presează. Autorul atrage atenția îndeosebi asupra gustului rău al vinului din Agriș, datorat nespălării corespunzătoare a vaselor utilizate, care sînt de cele mai multe

ori cele folosite și pentru var. De asemenea arată că românii mai adaugă la vin apă și de aceea specifică că puritatea vinului se poate determina cu ajutorul unui pai de grâu, ovăz sau orz, care se introduce uscat în butoi. La scoatere dacă are noduri sub formă de picături înseamnă că are apă, iar dacă paiul este neted și lucios este evident conținutul de vin bun, uleios.

V. Dealurile de la Misca

Dealurile cu vii din această localitate sînt pomenite de către Peretsényi Nagy László, ca întinzîndu-se în trei părți, între Galșa și Măderat, între Dealul Rotund și pîriu, partea sudică, iar altă parte înspre nord. Din vii se specifică că se obțin vinuri albe, de masă, care își păstrează dulceața mult timp.

Începînd cu data de 15 octombrie, cînd are loc culesul, românii din Misca beau vin tare fierț și cîntă pe limba lor :

Ase, treju rumuni szorbend zámá gyen vini
Blagas zlovit musztafér kareájvinyit din-tser
Jem in, kvatsé drágutza sesz szosz lingá rósitza
S tztizá gusztarestye, dor-inyima intarestye
Nu tyi-tyeme bárbátu dormi binye kám bátu
Bogat misz, si orminyt; dáke la noj ajj vinyit!

Versurile de mai sus scrise în limba maghiară sînt de fapt următoarele:

Așe se trezi românii sorbind zama din vin
Blagoslovit mustafer care ai vinit din cer
Vină încoace drăguță șezi jos lîngă rujiță
Și țîța caprii gustărește, doar inima întărește
Nu te teme bărbatu doarme bine cam batu
Bogat mis și orminyt; dacă la noi ai vinit!

Strecuratul vinului alb și roșu se face la fel ca și la Pîncota, iar păstrarea, vînzarea și acoperirea se face ca la Galșa.

VI. Despre vinul de la Almaș

Foarte lapidare sînt informațiile despre acest vin, desigur pentru că localitatea era o așezare în care viile ocupau un loc foarte mic din culturi. Se menționează că cele cîteva vii dau un vin asemănător cu cel de la Agriș, că vinurile nu sînt bune datorită pădurilor apropiate, a înălțimii și a climei nefavorabile viticulturii.

VII. Despre dealurile de la Galșa

De la bun început Peretsényi Nagy László, evidențiază calitățile vinului de la Galșa care are „un gust, miros, sferit și grad de conservabilitate aparte“, fiind „frate cu vinul de la Măderat, fratele mai mic al celui de la Căvăsînt și podoaba vinurilor din regiune“. Sînt menționate cîteva vii ale țaranilor români Mihai Groza, Bumb, Teodor Henderuț etc., ceea ce vine să întărească ideea enunțată deja că autorul pomenește în multe cazuri pe viticultorii țărani români, cu toate că atenția lui este îndreptată îndeosebi asupra marilor proprietari nobiliare. Dintre calitățile amintite trebuie să

subliniem la rîndul nostru că vinurile de la Galșa se păstrează în bune condiții peste 20 de ani, în special după ce mustul fiert stă un an și apoi se trage în butelii care se sigilează.

Vinul de la Galșa este asemuit cu cel de Tokaj și de la Mád, în privința tăriei și mirosului. Autorul recomandă că după 15 săptămîni „să fie trasă zeama strugurilor albi în sticle“.

Proprietarii din Galșa sînt evidențiați drept buni lucrători în vie, fapt de care ei profită, mutîndu-se dintr-un loc în altul, „ridicînd prețul pentru care erau angajați“. În acest scop în 28 ianuarie 1805, s-a deplasat în Galșa o comisie formată din „oameni inteligenți din șapte cetăți învecinate“, adică din Bihor, Becheș, Cenad, Timișoara, Caransebeș, Arad și Budaházi. Atunci „s-a stabilit prin statut retribuiția fiecărei categorii de lucrători din vie“, care este detaliată de Perétsényi Nagy László, în felul următor: „Deschizătorul și ultimii trei săpători cîștigă 18 creițari, primul săpător 21 creițari, purtătorul de vițe 10 creițari, legătorul 10 creițari, la inele 12 creițari, culegătorul 5-7-10 creițari, cel cu ciuberele 18 creițari, storcătorul (cel ce stoarce) 20 creițari, cel ce împrăștie gunoiul de grajd 5-9 creițari“.

De asemenea s-au fixat și retribuțiile unor ucenici, zidari, dulgheri, sculptori.

În privința culesului, autorul manuscrisului spune că la Galșa se obișnuiește ca acesta să se efectueze fie la sfîrșitul lui octombrie, ba chiar la începutul lui noiembrie, în caz de vreme bună, după strînsul porumbului.

„Culesul se face ca și pe dealurile vecine, în căzi, separat strugurii albi“, de cei maro sau de cei negri. Mustul rezultat în urma presării se pune în butoaie, iar vinul roșu se scurge după 10 zile. Tescovina se așează mai întîi în butoaie, iar după trei săptămîni se fierbe, dîndu-se dijmă a cincea sau a șaptea parte.

Fiind proprietar de vii în Galșa, Perétsényi Nagy László afirmă : „Eu, după obiceiul meu, cel de la Oradea și Măderat, adun în saci tot felul de struguri și punîndu-i în ciubere îi scot dintre rînduri, îi pun în cadă și îi storc cu ajutorul a doi-trei oameni, obținînd vin alb“.

Detaliile despre tratarea butoaielor, în general sînt cunoscute, de aceea menționăm doar că după spălatul zilnic timp de o săptămînă autorul insistă asupra curățirii cu mătură de mesteacăn.

Din feeria culesului, Perétsényi Nagy László subliniază veselia „os-pătului lui Bachus“ care se desfășoară cu multe focuri de artificii, cu muzică și în general cu multă bucurie.

Despre prețurile vinului de la Galșa autorul menționează că un acău de vin se vindea cu 3-4 florini imperiali sau alte ori cu 2-3 florini, iar în timpul verii acăul de vin ajungea la 5-6 florini.

De asemenea autorul amintește că din zeama rămasă deasupra tescovinei care este fiartă pentru țuică, românii fac un fel de marmeladă cu care se hrănesc.

VIII. Despre dealurile de la Șiria

Perétsényi Nagy László precizează în prealabil că vinurile de la Șiria, din regiunea de sub cetate se aseamănă“ atît la gust cît și la culoare cu cele de la Galșa“. Toate aspectele analizate pînă acum se aseamănă cu cele menționate anterior, dar că în părțile dinspre Galșa, cu locuri mai înalte, se culeg struguri buni, boabe stafidite, din care se fac vinuri roșii și dulci ca și cele de la Miniș.

Autorul subliniază că la Ghioroc, Păuliș, Miniș, se pot cumpăra boabe stafidite „aszszu“ cu 4-5-6-7 garass itia, iar la Șiria vinul obișnuit se vinde pe loc cu 4-5-6 florini un acău. Lucrătorii din viile șiriene se plătesc ca și la Galșa.

Despre dijmă se specifică că în anii buni s-au adunat între 4 și 6 mii acaie, iar perioada în care aceasta se colectează poate să dureze pînă la șase săptămîni. Interesant este faptul că de la unii se percepea dijmă numai din must, iar de la alții se lua și tescovină.

Culesul strugurilor de la Șiria era cel obișnuit localităților viticole arădene, adică în căzi sau în saci, iar presarea se făcea în colnele sau șurile special amenajate.

IX. Despre dealurile de la Covăsînt

Despre vinurile din această localitate autorul are cuvinte laudative, comparîndu-le cu cele de la Măderat și Galșa, ba chiar cu cele din regiunea Rinului. Mai ales vinurile vechi sînt deosebit de apreciate, dintre ele desigur la mare preț erau cele obținute din strugurii stafidiți.

Culesul la Covăsînt începe la 10-15 octombrie, iar cu o săptămînă înainte se pregătesc în șuri căzi de 100, 200 și 200 acaie, care se pun pe rafturi mai înalte, iar butoaiile opărite se așează în celelalte părți ale colnei. Într-o vie care produce 100 acaie de vin, proprietarul duce 30-40 culegători, 3-4 purtători de ciubere și tot atîția pentru stors. Din cauza dealurilor cu pante destul de înclinate culesul se desfășoară anevoie, dîrînd cinci zile, iar pe vreme rea chiar mai mult. Culegătorii pornesc din virful dealului, culeg strugurii albi de pe fiecare rînd, îi zdrobesc cu un lemn cu trei brațe (ciumuslău) și îi duc în căzile din colne. Apoi se culeg strugurii negri care au rămas pe rînduri, care sînt la fel ciumusluiți și apoi așezați în alte căzi. Între timp mustul alb se trage în butoai, tescovina zemoasă se stoarce în șeitaie. Vinul roșu se strecoară după un timp mai îndelungat, de 10-12 zile, nu după 9 zile cum se procedează în alte localități menționate pînă acum.

La cîrciumarii arădeni vinurile de la Covăsînt au mare trecere, dar este vîndut de aceștia drept vin de Măderat care are o faimă mai mare în lumea orășenească.

X. Dealurile de la Cuvin

Viile de la Cuvin sînt situate pe dealuri cu pante line și cu sol pietros. Lucrările de vie ca și culesul și vinificația se fac la fel ca la Covăsînt și Ghioroc. Singura mențiune aparte pentru Cuvin este că în această localitate se obține un „auszprug“ (vin dulce și tare) mai bun, ca la Covăsînt, deoarece părțile sudice sînt mai expuse razelor solare. În general, la Cuvin se cultivă soiurile de struguri negri, Bogar, Ardeal, Bokatsin, Bodrika.

Vinurile obișnuite sînt de culoarea granitului închis, au dulceață și tărie, înfierbîntînd sîngele.

XI. Despre dealurile de la Ghioroc

Ghiorocul a devenit renumit prin adevăratul vin de la Miniș care se face din struguri cu tărie și dulceață de stafide. Dealurile de la Ghioroc, care se continuă cu cele de la Miniș, sînt pietroase, însoțite, orientate spre sud.

Culesul, după Peretsényi este „un adevărat paradis“. La Ghioroc se adună și strugurii „tepedt“ de pe dealurile de la Miniș, care în anul 1804, au putut fi cumpărați cu 8-9-10 garass iția, iar strugurii „aszszu“ erau vînduți cu 4-5-7 garass iția.

În continuare este descris modul de obținere a vinului auszprung de la Miniș. În primul rînd se adună în cantități diferite struguri aszszu roșii sau negri pentru vin de stafide. Apoi, în jur de 10 octombrie se pun într-o cadă curată boabe de struguri „tepedt“, care sînt dulci, zemoase și deja stafidite, struguri culeși din părțile sudice ale dealului. Cantitatea necesară este de aproximativ 20 acaie. Aceste boabe se țin acoperite, la loc uscat, timp de 5-6 zile, apoi se face un orificiu în fundul căzii și printr-un tub anume pregătit curge mustul dulce și tare, care se colectează în vase acoperite sau sticle. Din totalul de 20 acaie se obțin circa 7-8-10 iții de must. În continuare se scot din cealaltă cadă 12-16 iții de boabe de struguri tepedt, care se fărîmîțează, se frămîntă cu două mîini de mai mulți oameni sau într-o cadă specială se calcă de către oameni cu picioare musculoase și curate pînă se obține o compoziție lipicioasă și dulce ca mierea. După ce a rezultat acest aluat se împarte în alte căzi mai mari și peste întreaga cantitate de aproximativ 20 acaie se toarnă 10 acaie de mîslăs sau vin roșu ori vin curat din anul respectiv. Proporția poate fi de 32 iții de vin peste 1 acău de struguri frămîntați sau cum s-a mai amintit 10 acaie de vin peste 20 acaie de compoziție de struguri bine macerați. Aceste cantități se amestecă timp de șase săptămîni, în fiecare zi, cu ajutorul unui par din lemn de stejar în formă de lopată sau cu un ciumslău (băț cu trei crăci în capăt). În toată perioada de amestecare căzile cu masa de struguri și vinul adăugat trebuie bine acoperite cu rogojini sau pături pentru a se păstra tăria și gustul vinului auszprung.

După cele șase săptămîni, piețița și sîmburii strugurilor se ridică la suprafață, vinul fermentează, iar zeama se lasă pe fundul căzii, transformîndu-se în must curat. Atunci, fără a se amesteca conținutul, prin intermediul cepului sau țevii atașate în prealabil în coșul împletit din cadă, ce se află pusă pe niște scînduri, se lasă să se scurgă mustul într-o cadă mai mică așezată dedesupt. Ulterior mustul se pune în butoaie de 5-10 acaie sau în altele mai mici de două acaie cu ajutorul unui tolcer (pîlnii), care are la țevă un fel de strecurătoare din aramă. Aceste butoaie se sigilează și se pun pe scînduri în pivnița uscată.

În continuare se descrie cum se obține vin din tescovina rămasă. Astfel peste acesta din urmă se „răstoarnă vin vechi sau din anul respectiv“, se amestecă în fiecare zi timp de trei-patru săptămîni. După fermentare, după procedeul de mai sus se lasă să se scurgă zeama, iar „tescovina se presează prin șeitău“. Această „a doua zeamă a strugurilor tepedt

se numește málslás“, care se pune în butoaie. Dulceața ridicată a acestuia va contribui la obținerea unui auszprug bun prin amestecul a trei acaie de struguri „teppedt“ cu cinci acaie de vin málslás.

După ce vinul dulce de la Miniș a stat doi ani, primind o culoare clară, se trage în vase, iar peste resturile din butoaie se toarnă vin málslás și rezultă un vin auszprug asemănător cu primul sau prin amestec cu vin roșu se obține un nou málslás. Cumpărătorii străini sînt deseori păcăliți căci în loc de auszprug cumpără la același preț málslás. Pentru prevenirea lor Peretsényi Nagy László observă:

„1. Auszprugul are miros plăcut, este dulce, cu gust condimentat (piperat) și chiar dacă unii nu-l consumă cu plăcere datorită tăriei, după consumul unui vin obișnuit în cantitate apreciabilă un pahar sau două de auszprug îi curăță capul și stomacul, pe omul amețit trezindu-l.

2. Málslásul bun din același an e mai tare pentru că s-a obținut prin presare cu ajutorul șeităului și este dulce.

3. Cel de al doilea málslás, adică zeama rămășițelor de la auszprug este mai slab, nu e dulce și nici așa negru ci roșu deschis. Însă uneori primul málslás care rezultă prin presarea tescovinei este mai negru decît auszprugul“.

Interesantă este și constatarea autorului în privința culorii pe care o primește auszprugul după ce a stat între 7-10 ani. Acest vin vechi devine galben deschis-roșiatic, mai pierde din dulceață, dar se îmbogățește în tărie. Datorită acestui fapt se obișnuiește să se mai îndulcească și în același timp să se înroșească cu esențe.

Deci acestea sînt procedeele uzitate la Ghioroc pentru prepararea vinului de Miniș din struguri aszszu. Autorul pomenește numele unor nobili care au lucrat după descrierea de mai sus, Csernovits János, Bohus János, Kőszegi, Edslpacher, Desán, Kováts, Frummer, Deső Adám, Thököly, Kubinyi, Törös, precum și ordinul cavalerilor minoriți. La fel sînt amintite alte familii de nobili, Mik, Molnár, Krani, Serfréder, Sváb, Popovits, Arzits, Töth, Pinér, Szombati, Mettakovits și alți arădeni.

XII. Despre vinul de la Miniș

De la bun început Peretsényi Nagy László notează că se obișnuiește să se spună „bolnavii trebuie să bea vin de Tokai, iar cei sănătoși vin de la Miniș“. În sprijinul acestei afirmații autorul se dă ca exemplu pe el însuși. „Vinul de la Tokai are o putere de vindecare și o tărie care pun bolnavul pe picioare, așa cum m-a pus pe mine vinul de Tokai din anul 1796, după ce medicii s-au chinuit cu mine, fiind bolnav de friguri și de colici. Iar vinul de la Miniș mi-a dat putere“. Mai departe Peretsényi conchide că vinul de la Miniș îl ține pe omul sănătos și muncitor „peste o sută de ani“, amintind că în această localitate se găseau în acea perioadă „oameni în vîrstă de 103-105-117 ani, buni săpători“, care lucrînd mult pe deal, se îmbogățeau pentru a doua zi cu vin bun, „care digeră în stomac orice fel de mîncare, mai ales că neamul românesc trăiește cu pîine din făină de porumb și cu mămăligă groasă“.

Tăria și dulceața deosebită a vinurilor albe și roșii de la Miniș îi determina pe nobili să le amestece cu vinuri slabe, din grădini, pentru

a le oferi lucrătorilor și supușilor. În amestec cu vinurile acre de la Mîsca se obțineau vinuri verzui ca și cele de Austria și erau consumate de nobili.

Peretsényi Nagy László sublinia însă că „vestea vinului roșu de Miniș s-a răspîndit nu numai în țară (în Ungaria, n.n.), ci și peste hotare“. Se dă exemplul cîrciumarilor vienezi care prefereau să-l cumpere iar după cîțiva ani să-l îndoaie cu apă. Ulterior era vîndută o treime de itie cu 3-5 florini. Din rămășițele vinului, cîrciumarii vienezi obțineau un alt vin pe care îl dădeau drept „vin de Burgundia sau sub numele de vinul stăpînirii din țara românilor“.

Autorul amintește de asemenea locurile din Miniș cu strugurii negri din care se producea renumitul vin roșu aúszprug. Este subliniat în special Dealul Bătrîn cu pantele sudice unde se coc cel mai bine strugurii negri. După tradiție, Peretsényi afirmă că vestea vinului roșu de aici și în general din podgorie s-a răspîndit încă de pe vremea lui Gheorghe Brancovici, din timpul stăpînirii nepoților săi, pe la 1709, dar mai ales pe vremea prefectului grof Antal Grassalkovits. Începînd din anul 1744, s-a răspîndit vestea despre aúszprugul obținut la Ghioroc, Cuvin, Păuliș, dar acest vin din struguri aszszu, a început să se facă pentru prima dată pe dealurile localității Miniș.

Considerațiile istorice ale autorului, după cum o afirmă el însuși în manuscris, sînt preluate din lucrări datorate lui Tomka Szászky, Belius Mátyás, din lucrările călugărițelor minorite și din manuscrisele despre creștinism și filosofie ale profesorului Pattonyi Ihádé. Sînt discutate problemele ocupației turcești în părțile Aradului, care după părerea autorului au afectat cultivarea viței de vie, răscoala lui Pero Seghedinaș și eliberarea de sub turci. În acest context istoric Peretsényi afirmă că afirmarea deplină a vinului de Miniș, s-a făcut după anul 1745, iar pînă în anul redactării manuscrisului, 1805, acest vin preparat din struguri aszzú a devenit „cîntea și mîndria Minișului“. Pentru a evidenția și mai pregnant valoarea deosebită a vinului analizat, autorul dă cîteva prețuri orientative. Astfel un acău din vinul vechi de patru-cinci ani, care era dus în străinătate, se putea cumpăra cu 16-20 florini imperiali, iar un acău de aúszprug bun se vindea cu 100 de florini imperiali.

XIII. Despre dealurile de la Păuliș

Dealurile de la Păuliș sînt dintre cele mai înalte și mai abrupte din podgoria Aradului. Ele sînt acoperite cu butuci de viță de vie, iar din struguri se obține mult vin obișnuit, alb și roșu. Pe toată întinderea dealurilor pînă spre Cladova și Radna se găsesc colne și alte adăposturi construite de Kubinyi, Gallovits, Kováts, Lovász și alți nobili. Datorită apropierii Mureșului, vinul de la Păuliș se transportă spre Arad, sau chiar pînă la Tisa, pe această cale lesnicioasă. Cu toate acestea, Peretsényi Nagy László, atrage atenția cititorilor că vinul este mult mai bun dacă se transportă cu căruța, deoarece „pămîntul nu-i scoate atît de mult țăria precum apa“.

Și la Păuliș se prepară vin roșu aúszprug, care concurează cu cel de la Miniș, iar adevăratul vin de Miniș, se produce din strugurii culeși de pe piscurile de la Păuliș spre Miniș.

Toate muncile din vie, culesul și în general vinificația se desfășoară ca și la Miniș. Singura precizare deosebită pentru Păuliș, pe care o subliniază autorul, este că în această localitate se găsesc mulți negustori care comercializează vinul.

XIV și XV. Despre vinurile de calitate a II-a de la Cladova și Radna

Începînd cu aceste părți ale manuscrisului Peretsényi Nagy László, descrie vinurile mai slabe, de calitate a doua, începînd cu cele de la Cladova și Radna și terminînd cu cele de la Pădureni, analizate în partea cu numărul XIX.

În primul rînd autorul reliefează faptul că vinurile obținute la Cladova și Radna „nu sînt așa de bune“, ele fiind „acre și mai sălbatice în comparație cu cele descrise pînă acum“. Peretsényi citează o lucrare a lui Lakatos István, care arată despre existența unui lăcaș de cult al călugărilor paulini, la Cladova, de prin anul 1320. Acești călugări s-au ocupat cu cultivarea viței de vie, iar vinurile erau vîndute la Radna și la Soimoș, la militarii și supușii cetății.

Peretsényi Nagy László, subliniază că viticultorii din Cladova sînt români, iar cei din Radna sînt în majoritate dalmați, care încă de la anul 1600, erau negustori, vînzători de vinuri. Aceștia din urmă cu timpul au învățat de la cei din Păuliș să cultive vița de vie și să producă vin.

Autorul pomenește o scriere, „Transylvania“, din 1778, a lui Benkő József, din care extrage cele referitoare la dalmați și greci, care au fost admiși să se așeze la Radna, și în alte locuri, la marginea hotarelor de atunci ale Ungariei, și să se ocupe cu negustoria.

XVI și XVII. Despre vinul de la Dezna și Cociuba

Peretsényi Nagy László afirmă că în apropierea cetății de la Dezna, existentă pe timpul său, erau cele mai vechi vii, pomenindu-l pe proprietarul Cornis din anul 1638. De asemenea, arată că în anul 1801, judecătorul Nagy János a plantat la Cociuba viță de vie pe pantele înclinate ale unui deal mai mic. Datele despre viile de la Dezna și Cociuba sînt foarte sumare, între acestea fiind amintite și cîteva soiuri, „Roszá, Erdélyi și Szeremi zóld“.

XVIII. Despre vinul de la Arad și din alte grădini

În această parte a manuscrisului sînt incluse viile din „Aradul vechi, Sîntana nouă, Sînmartin, Pejița și mai recent din anul 1797 la Sendlac“. Locuitorii din aceste localități caută să obțină recolte cît mai mari în grădinile lor, cei mai săraci vînd ciorchinii, „la piața din Arad“, cei mai înstăriți „strecoară vinul de ziua Sf. Mihai și-l vînd în cîrciumi“, iar „tescovina se folosește pentru țuică“.

XIX. Despre viile de la Pădureni

Ultimul fragment al manuscrisului lui Peretsényi Nagy László, deși după titlu s-ar părea că descrie viile de la Pădureni, înșiră toate celelalte dealuri cu vii din comitatul Aradului. Sînt înșirate viile din sudul orașului Săvîrșin, de pe dealul numit „Cetățuia“, apoi cele din satul Vinești, Vărădia, vestită cetate „de dinainte de 1409“, din localitățile Ilteu, Conop, Luguzău.

Autorul include în această parte și câteva considerații istorice legate în parte de viticultură. Pomeniște faptul că cetatea Aradului avea vin bun de culoare aurie din vremuri îndepărtate, motivate de faptul că „împăratul Traian a executat aici munci mari, a pus diguri la Nép-Gyarmat, Ghioroc, iar pe multe dealuri și locuri înclinate numite Torjan, ostașii săi cărunți au plantat viță de vie sau au arat“. Este amintită din nou localitatea Cladova, numită astfel — afirmă Perétsenyi — „după împăratul Claudius“, în care așezare se obține „vin din struguri aszszú de la Miniș și Păuliș“.

De asemenea, interesantă ni se pare relatarea lui Perétsenyi în legătură cu Constantin cel Mare, care i-a găsit pe goți prin anul 300 în jurul „localităților Liber postus — Szabadhely (loc liber, n.n.), Aricia, Orod“. Goții erau beți de vinurile „de lângă Mureș, de la Șiria, Cuvin, Galșa, Măderat și astfel i-a bătut (Constantin cel Mare, n.n.) și i-a împrăștiat“. Pe vremea conducătorilor Gyula, Huba, în aceleași locuri, susține autorul, „se beau aldămașuri timp de săptămîni în șir din vinul de la Șiria“.

Perétsenyi Nagy László mai pomeniște din nou dealurile cu vii de la Șiria, apoi faptul că dijmele din vin se plăteau la Arad și Cenad, amintind o danie către lectorul de la Cenad care a primit o „porțiune de vie de la Cherechiu“.

În încheiere, autorul manuscrisului reliefează faima vinurilor arădene, luindu-i drept martori pe cehi (desigur negustori, n.n.), care vînd vinuri roșii „în Polonia, Silezia, Moravia, Cehia“, iar Compania comercială nordică, o altă mărturie elocventă, „duce vinul dulce de la Miniș împreună cu vinurile albe și roșii de la Galșa, Șiria, Covăsînt, Măderat, Pincota, pe Mureș, Dunăre, Drava, Sava, pînă în golful Fiume, iar de acolo în locurile reci, nordice, iar vinurile de la Mocrea, Ghioroc, Păuliș le vînd în loc de „Csatari“ la Viena, în Germania și la Praga.

De asemenea, Perétsenyi Nagy László, menționează că vinurile arădene se vor vinde cu prețuri și mai mari, „deoarece ele nu se pot întrece doar cu puține vinuri din Ungaria și cu și mai puține din alte părți ale Europei“.

EIN MANUSKRIFT AUS DEM JAHRE 1805 ÜBER DEN WEINBAU KREISES ARAD

(Zusammenfassung)

Die Arbeit unterbreitet ein Manuskript aus dem Jahre 1805 des Perétsenyi Nagy László, das die Lage des Arader Weinbaus am Ende des 18. und Anfang des 19. Jahrhunderts darstellt. Der untersuchte Teil ist eigentrich des 7. Kapitel der „Beschreibung des Arader Komitates („Descriptio Comitatus Aradiensis“), tetitelt „Die Vermwekung der Weinberge mit Weinreben aus der Festung Arad. 1805“. In 19 verschiedenen Kapiteln sind die Weinberge aus den folgenden Ortschaften: Mocrea,

Pincota, Măderat, Agriș, Misca, Gașa, Șiria, Covăsinț, Cuvin, Ghioroc, Miniș, Păuliș, Cladova und Radna, Dezna und Cociuba, Arad, Pădureni, beschrieben.

Der Autor beharrt auf die Informationen bezüglich der Weinarten, der Rebernte, der Aufbewahrung und Qualität des Weines, der Retribution der Arbeiter, der benützten Verfahren zur Herstellung des berühmten Minișer Weines, und gibt Kostproben aus dem Folklore der Arader Weinbauortschaften.

CONTRIBUȚII LA CERCETAREA ȘI CUNOAȘTEREA UNOR VECHI CENTRE DE CERAMICĂ DIN JUDEȚUL ARAD

AUREL SASU

Referitor la centrele de ceramică din județul Arad, literatura de specialitate menționează doar localitățile : Hălmăgel, Tîrnăvița, Bîrsa, Lipova, Ineu și Birchiș.

Informațiile culese pe teren, dublate de cercetările de arhivă, vin să completeze această listă cu încă cîteva nume de sate în care meșteșugul olăritului s-a practicat ani de-a rîndul. Memoria oamenilor ajunși la o vîrstă destul de înaintată mai păstrează încă amintirea olarilor care au dispărut, rînd pe rînd, rămînînd doar vasele create de ei ca o mărturie certă a unei străvechi îndeletniciri.

După cum se știe, la Hășmaș-Beliu a luat ființă în anul 1741 o manufactură de sticlă¹. În inventarele acestei manufacturi figurează, printre alte multe ustensile legate de procesul de producere a sticlei și oalele de pămînt, în care se păstra sticla topită precum și unele materii prime, cum ar fi, de exemplu, cenușa. Acestea au fost confecționate, cu siguranță, de meșterii olari deveniți muncitori salariați la fabrică. Acest lucru rezultă, de altfel, din cercetarea dosarului fabricii de sticlă din Beliu, registrul cu personalul pe anul 1928² unde, alături de numele angajaților, este specificată și meseria : Mahala Iosif și Crenec Iosif, olari; Vegel Otto, ajutor olar; Găvojdean Pavel, șamotor. Mai amintim și faptul că în conscrierile urbariale ale domeniului Beliu sînt pomeniți numeroși locuitori cu numele de „Olar“. Acest fapt denotă că fie ei, fie bunicii sau străbunicii lor se ocupau cu olăria³.

La locul numit „Pusta Mică“ erau prin anii 1928—1930 două cupatoare de ars oale. Cantitatea mare de argilă existentă în acest loc, ca și debitul de apă relativ constant al rîului a favorizat și apariția celui de-al treilea cuptor pentru ars țiglă și cărămidă, materiale de construcție deosebit de solicitate. Tot aici se lucrau și plăci ceramice de pavaj, precum și un fel de teracotă⁴.

¹ Veronica Covaci, *Manufactura de sticlă din Beliu în a doua jumătate a sec. al XVIII-lea*, în „Crisia“, Oradea, 1976.

² Arhivele statului, Filiala Oradea, Colecția de arhive provenite de la micii patroni. Dosarul fabricii de sticlă din Beliu, registrul cu personalul pe anul 1928, p. 14, 15, 161, 208.

³ Arhivele Statului Oradea, Fond Episcopia catolică (in) *Conscriptio et Dimensio Geometrica Terrorum Oppidi Beel*, anul 1779.

⁴ Informator Tot Ioan, 66 ani, Beliu.

Într-o clădire veche⁵, păstrată pînă azi la hotarul dintre localitățile Beliu și Tăgădău, mai funcționau pînă în 1948 așa-numitele „șteampuri“, o instalație complexă, în care un rol deosebit îl avea forța motrică a apei. Cantități mari de argilă erau măcinate și transformate într-o masă de lut folosită la confecționarea ceramicii. Era o adevărată fabrică, avînd muncitori salariați, proprietar fiind Popa Filip. Muncitorii lucrau sub îndrumarea maistrului Horvath Gheorghe (croat de origine), tot felul de produse ceramice : oluri, blide, damigene de pămînt, teracotă, cuți de coasă, bibelouri, jucării pentru copii, pipe, canceie, cratițe, tăvi pentru prăjit pui, căni, oale mari pentru untură, magiun sau sarmale, vase pentru flori, tăvi etc.⁶



Fig. 1.

⁵ În anul 1936 clădirea a fost cumpărată de la stat de Pașca Crăciun. Acesta a locuit împreună cu fratele său Pașca Ioan, care era și el proprietarul acestei clădiri. Ultimul și-a vîndut partea sa lui Mărușter Flore din Ineu, care în anul 1961 a dărîmat o parte din clădire.

⁶ Informatori Oancea Elena și Pașca Ioan, 58 ani, Tăgădău.

Pentru producerea acestor vase se folosea argilă de diferite calități, cea mai fină fiind adusă din hotarul satului Bochia, aflat la o distanță de aproximativ 8 km de Beliu, sau din Tăgădău, sat vecin, din locul numit „Băi“. Pământul adus de la Bochia avea o culoare galbenă, ceea ce dădea vaselor, prin ardere, un colorit foarte frumos. Totodată, aceste vase erau și mai rezistente. Pentru a avea o imagine completă asupra cantității de ceramică produsă aici, este semnificativ să subliniem existența unei ramificații a liniei înguste de cale ferată ce ducea de la Hășmaș și Groșeni pînă în imediata apropiere a fabricii.

În ultimul deceniu al sec. al XIX-lea, cînd fabrica de sticlă din Beliu avea în fruntea ei pe cehul Dvoracek Gustav, care cumpără și „Pusta Mică“ sau locul numit „Între nuci“, deci terenul din vecinătatea fabricii sale, olarii de acolo, pentru a li se permite să lucreze în continuare, erau obligați să producă și șamotă necesară captușirii cuptoarelor de topit sticlă⁷.

Drăgan Catița, de 80 de ani, din satul Tăgădău, își mai amintește și azi de acești meșteri olari, care lucrau la roată diferite oale, de felul cum le așezau la soare să le usuce, iar apoi le ardeau în cuptor. Vasele erau smălțuite în alb, albastru, cafeniu, într-o variată gamă de forme: oale cu una sau două torți, blide mari și mici, oluri pentru apă sau pentru păstrat ulei, bărdace. Tipice pentru acești olari sînt mai ales vasele cu rol decorativ, farfurii de perete cu motive fitomorfe, grefate pe un fond de smălț alb, ceea ce face pe Lasc Anton (de 76 de ani) din Beliu să le asemene cu „porțelanul“. Această afirmație vine să ateste priceperea olarilor de aici în folosirea smălțurilor pentru vase. Ce înseamnă acest fapt dacă nu încă o dovadă a îndelungatei practicări a acestei meserii în localitatea Beliu.

Deși numărul celor care s-au îndeletnicit cu olăritul este destul de mare, doar cîteva nume de olari mai stăruie în mintea localnicilor pînă în zilele noastre. Astfel, la sfîrșitul sec. al XIX-lea, unul din olarii cunoscuți, datorită produselor sale, era Gherea Pavel. După informațiile culese pe teren se pare că el a lucrat pînă în jurul anului 1906, deoarece în 1907 cuptorul de ars oale era deja în ruină⁸.

Informatorul Werner Eugen, născut în anul 1881 își amintește că alături de acesta lucra ceramică și soția olarului, Elena, precum și fiica lor, Tereza, lucru rar întîlnit în etnografia românească.

Familia aceasta de olari locuia pe malul pîrîiașului Fericea, care străbate localitatea de la un capăt la altul; apa sa o foloseau la prepararea lutului pentru vase. „Cînd eram copil, mergeam și eu cu căruța olarului să aducem pămînt din dealul dinspre satul Archiș. Această argilă era înmuiată în apă și frămîntată cu picioarele pînă se obținea lutul de calitate dorită“⁹. După ardere, care se făcea în cuptorul așezat pe marginea pîrîiașului amintit (astăzi casa cu nr. 117), vasele erau depozitate în podul casei, unde mai puteau fi văzute pînă în urmă cu 30 de ani¹⁰.

⁷ Informator Purtan Teodor, 66 ani, Beliu.

⁸ Informatori Bulzan Florița, 70 ani și Sevici L. Beliu.

⁹ Informator Lasc Anton, 76 ani, Beliu nr. 50.

¹⁰ Informator Bătrîn Melentie, 72 ani, Beliu.

Olarul lucra numai vase smălțuite înăuntru, în culoare galbenă, iar în afară în verde, galben, maro, alb. Unele erau ornamentate cu motive fitomorfe, dar mai multe prezentau motive geometrice abstracte (puncte, linii, meandre). Varietatea formelor create era redusă comparativ cu produsele altor olari din Beliu¹¹.

Pe malul stîng al văii Beliului, într-o uliță îngustă, locuia în urmă cu vreo 65 de ani, un olar pe nume Popa Gheorghe. „Cînd tata s-a mutat pe locul acesta în anul 1911, în virful casei era încă un par, în care se găseau o cantă și o oală smălțuită, ceea ce însemna că aici locuia un olar și avea de vînzare astfel de produse¹².

În imediata vecinătate a casei lui era, pe acele vremuri, locul unde se țineau tîrgurile săptămînale. Deci, ingenioasa reclamă făcută de olar produselor sale este explicabilă. Acest olar, asemeni celorlalți, lucra și el numai ceramică smălțuită, deoarece aceasta se bucura de o mai mare trecere pe piață.

Se poate aprecia că marea productivitate obținută de olarii de la Beliu a fost determinată de interesul manifestat de proprietarul fabricii de sticlă, dar și datorită calității lutului (luat din marginea satului Tăgădău, ori dintr-un loc situat la poalele dealului Gălălău, în apropierea drumului care duce în localitatea Archiș), a ușurinței transportării lui pînă la atelierul olarului, de existența șteampurilor hidraulice pentru măcinatul materiei prime necesară fabricării sticlei, șteampuri la care se făcea și zdrobirea pămîntului în vederea producerii plăcilor de șamotă sau de teracotă.

Am insistat mai mult asupra prezentării centrului de ceramică de la Beliu, dat fiind că în literatura de specialitate este foarte puțin cunoscut centrul acesta, cu toate că produsele executate aici vreme îndelungată au fost răspîndite în numeroase sate din această zonă.

Într-o lucrare de specialitate¹³, cunoscutul cercetător Nicolae Dunăre, ocupîndu-se de centrele producătoare de cahle din Țara Crișurilor, amintește mai multe localități. Între acestea nu găsim menționate numele localităților Clit și Hășmaș. În satul Clit, nu departe de Beliu, s-a stins din viață în anul 1923, ultimul meșter ceramist, Henț Moise, decedent dintr-o veche familie de olari. Meseria a deprins-o, desigur, de la bunicul său care era meșter priceput în confecționarea unor vase, ca de pildă : oale, hîrburi pentru adăpat păsări, vase etc., dar mai ales în confecționarea cahlelor pentru cuptoarele din interioarele țărănești. De altfel, în ultimii ani ai vieții sale, Henț Moisie nu mai lucra vase de uz casnic, ci numai cahle (plăci și colțare) ornamentate foarte frumos; aceasta mai ales datorită faptului că ele erau solicitate atît în satul său, cît și în satele din jur¹⁴.

¹¹ În gospodăria lui Lup C-tin, nr. 117, unde era odinioară cuptorul se găsesc și astăzi o mulțime de cioburi care permit reconstituirea gamei cromatice a ceramicii lucrate de Gherea Pavel.

¹² Purtan Teodor, 66 ani, Beliu.

¹³ N. Dunăre, *Colecția de cahle a Muzeului etnografic din Cluj*, în A.M.E.T., 1957-1958.

¹⁴ Dragoș Vasile, 73 ani, Clit nr. 31.

Pămîntul cel mai bun pentru confecționarea atît a vaselor cît și a cahlelor se aducea din locul numit „părăul Moțului“. Pasta pregătită se punea într-un tipar confecționat din lemn de prun sau de cireș. Acestea sînt ornamentate cu motive geometrice abstracte, realizate în relief. Cahlele produse la Clit nu se smălțuiau niciodată, olarul lăsîndu-le la culoarea naturală, roșie, a lutului ars. La clădirea sobelor, gospodinele le văruiu uneori cu pămînt de diferite culori, alteori le lăsau nevăruite.

Hășmașul, sat situat în vecinătatea Beliului, este un alt centru de ceramică nemenționat în literatura de specialitate. El se remarcă mai ales prin producerea de „cahle“ (menționăm că în graiul local, cahlelor li se spunea calhe). Meșteșugul acesta era practicat de Mariș Gheorghe¹⁵. Tainele lui le deprinsese de la socrul său, care nu era altul decît Henț Moisie din Clit, meșterul de care am pomenit mai sus. După cum ne relatea un bun informator¹⁶, acest meșter a lucrat „calhe“ pînă prin 1945. Materia primă, pămîntul galben, se aducea din deal. „Cînd voia să facă cahle mai bune, aducea anume pămîntul de la Clit din „Părăul Moțului“ căci acel pămînt nu crăpa“¹⁷. Pămîntul se frămînta, iar pasta obținută se punea pe formă, peste care în prealabil se presăra o piatră sticloasă, silicat, ce se aducea din deal, din locul numit „Suiș“. În felul acesta cahlele, care în prealabil erau uscate la soare, în urma arderii în cuptor, datorită silicatlui, erau mult mai tari. Arderea avea loc într-un cuptor de formă rotundă, înalt de aproximativ 1,80 m; acesta nu se deosebea cu nimic de cel destinat pentru arsul oalelor. Cahlele se așezau în cuptor pe niște drugi de fier. Cuptorul se afla în curtea casei unde actualmente locuiește un nepot al meșterului¹⁸.

Mariș Gheorghe, acest priceput meșter, cunoscut prin produsele sale și în satele vecine, a lucrat pe lîngă „calhele“ foarte solicitate pe piață¹⁹ și țiglă mărunță necesară pentru acoperișul caselor. Deci, pe lîngă Beliu, iată, încă două centre de ceramică necunoscute în literatura de specialitate : Hășmaș și Clit. Dar acestea nu sînt singurele.

Cercetările de teren vin să adauge noi nume de sate în care oamenii s-au îndeletnicit cu meseria de olar. Așa, spre exemplu, în **Cermei**, după primul război mondial mai lucrau încă doi olari. Ultimul care mai trăiește a lucrat pînă prin anul 1950. Este vorba de Oala Dumitru care a învățat meseria de olar de la Szokal Carol, olar din Pincota.

Deși nu i s-a păstrat numele, oamenii din satul Bochia își aduc aminte că pe dealul Mneluțului, deal ce ține de dealul Novacului, trăia și locuia înaintea primului război mondial, un olar. Azi, la locul respectiv i se spune „la olari“. Dovada practicării acestei meserii sînt cioburile de oale care se mai pot vedea pînă azi pe acel loc²⁰.

¹⁵ Mariș Gheorghe, a decedat în luna februarie a anului 1968.

¹⁶ Baul Ambrozie, născut în 1910, Hășmaș nr. 144.

¹⁷ Tica Florian, 30 ani, Hășmaș nr. 150.

¹⁸ *Idem*.

¹⁹ „Cam prin 1923, am cumpărat o sobă cu 100 Kg, grîu (un șinic)“ își amintește Baul Ambrozie.

²⁰ Informator Panda Ilie, născut în 1909, Bochia nr. 5.

La **Sebiș**, în primul deceniu al secolului nostru lucrau mai mulți olari²¹. Unii dintre ei locuiau pe străzile Someșului, Oltului și Orizontului. Dintre aceștia menționăm două nume : Simion Ardeleanu și Pavel Brădeanu.

Cercetînd arhiva secției de etnografie, aflăm că înainte de 1930, printre achizițiile făcute în localitatea **Drauț** se află și o roată de olar. Aceasta a fost cumpărat de la Ruja Vasile²².

Este cît se poate de clar că la Drauț existau oameni care se ocupau cu olăritul; de fapt, această convingere ne este întărită și de o informație culeasă pe teren. Întrebînd o femeie de la Tauț de unde are blidele de pe pereți, ea a răspuns : „blidele le-am cumpărat din piață de la Tauț, de la niște olari din Drauț”²³. Olarul Szokal Carol din Arad ne spunea că la Drauț au existat mai mulți olari care au lucrat pînă prin anul 1935.

În localitatea **Rădești** există în hotarul satului locul numit „la Olărești”, unde, după spusele unui bun cunoscător al istoriei satului, înainte de 1900 se făceau oale²⁴.

Deși la **Hălmagiu**, localitate situată în apropierea celor două centre de ceramică binecunoscute în literatura de specialitate, Hălmăgel și Tîrnăvița, lucrează un singur olar pe nume Bașa Nicolae, localitatea merită să fie amintită în rîndul centrelor de ceramică. Olarul amintit este originar din Tîrnăvița, stabilit aici cu mulți ani în urmă. Formele vaselor create de el, precum și ornamentația și cromatica sînt identice cu cele de la Tîrnăvița. Materia primă pentru vase este adusă tot de la Tîrnăvița²⁵.

Alte localități unde s-a practicat în mai mică măsură olăritul au fost: Buteni, Șiria, Sîntana, Curtici²⁶. La Ostrov, localitate situată nu departe de Birchiș, s-a practicat olăritul doar de o singură persoană. Este vorba de Mage Ioan, olar din Birchiș — un binecunoscut centru al ceramicii arădene care, căsătorindu-se la Ostrov, și-a continuat meseria și aici²⁷.

Deși la Șepreuș nu a existat nici un olar, am găsit în schimb un meșter care se ocupa cu legatul oalelor cu sîrmă. „Cînd legam o oală se pornea de la gură spre partea de jos a oalei, unde făceam o împletitură ca să nu fugă sîrma în sus; sîrma nu se adăuga. Cînd era gata de legat, băgam apă în oală să văd dacă nu curge”. De remarcat este și faptul că erau legate numai oalele mari, crăpate; deci ele nu se legau în prealabil²⁸.

Datorită numărului de olari, precum și a cantității însemnate de vase

²¹ Informator Vitalie Munteanu, Sebiș.

²² Aurel Sasu, *Colecția de etnografie și artă populară a Muzeului județean Arad*, în „Ziridava” X 1978, p. 767.

²³ Informator Mărinaș Marina, n. 1900, Tauț, nr. 84.

²⁴ Informator Juncă Rada, n. 1906, Rădești.

²⁵ Informator, Bașa Nicolae, olar născut în 1922 la Tîrnăvița. Din 1960, locuiește la Hălmagiu.

²⁶ Szokal Carol, olar, 77 ani, Arad, str. Gh .Doja nr. 118.

²⁷ Informator Dehelean Dumitru, n. 1927, Birchiș nr. 94.

²⁸ Informator Pîrtan Ioan zis Orboi, n. 1909, Șepreuș nr. 1190, care a învățat meseria de la socru-său, Orboi Teodor. „Am spart o oală și el m-a pus s-o leg”.

lucrate la **Nădlac**, această localitate se situează la loc de frunte, alături de celelalte centre de olărit arădene. După cum confirmă informațiile obținute în urma cercetării de teren din localitatea amintită, precum și din localitățile învecinate²⁹, la Nădlac meșteșugul olăritului are o veche tradiție, practicîndu-se de la începutul sec. al XIX-lea (Fig. 2-3-4).



Fig. 2.

După cum se știe, în această localitate, alături de populația românească băștinașă, a trăit decenii de-a rîndul și populație de naționalitate slovacă, stabilită aici prin colonizare; menționăm acest fapt deoarece produsele ceramice executate aparțin unor meșteri olari slovaci. Dintre aceștia amintim pe Rafai Pavel (1883—1950), acesta, dealtfel, fiind ultimul meșter care a practicat meseria dobîndită de la tatăl său, pînă în anul 1950 cînd a decedat³⁰, Kuian Matei (1862—1937)³¹, Karkus Mihai, Socal Ștefan și Dorotovic, ultimul lucrînd îndeosebi ghivece pentru flori.

Pămîntul pentru vase era adus din izlazul olarilor, loc la marginea

²⁹ La Șeitin au fost identificate o serie de obiecte de ceramică executate de olarii din Nădlac.

³⁰ Informatoare Franko Ana, fiica olarului, 55 ani, Nădlac nr. 936.

³¹ Informatori Roharic Ioan, 53 ani și Roharic Gheorghe, 79 ani, Nădlac nr. 775. Pe vatra acestei case a trăit și a lucrat oale Kuian Matei. Piața avea loc în acea vreme chiar în fața casei lui.

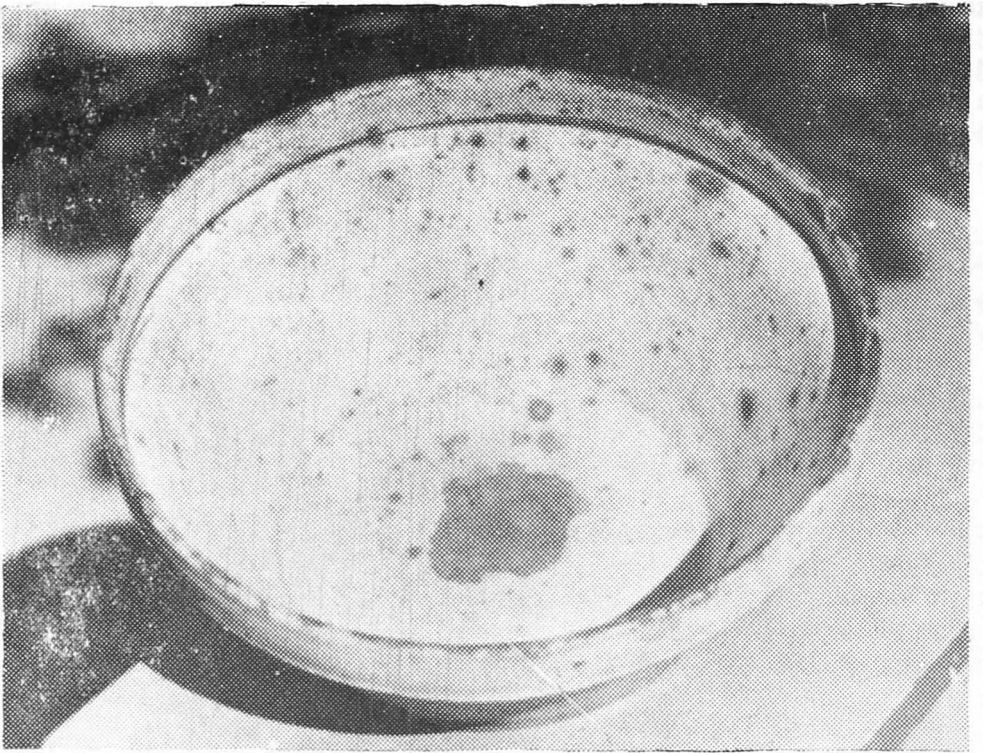

Fig. 3.

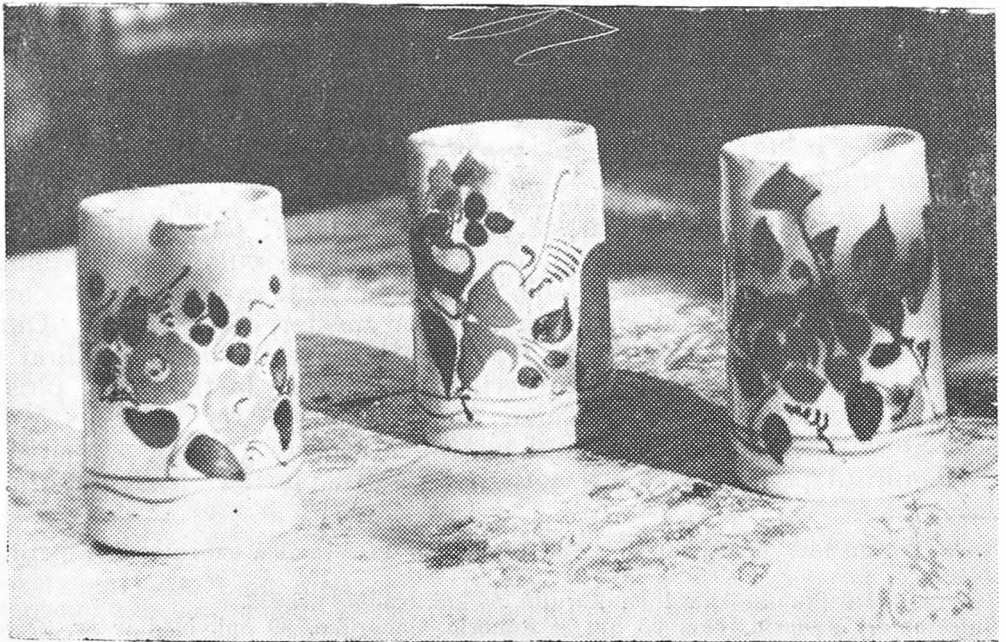

Fig. 4.

satului numit și „siti“. Se lucrau atît vase smălțuite, cît și vase nesmălțuite. Smalțul era alb, alb-gălbui, verde, albastru. Dintre formele plăsmuite de acești olari slovaci amintim : cănți pentru apă, ulcioare, bide de diferite mărimi, oale smălțuite cu smalț verde în exterior și gălbui în interior pentru lapte, strecurători smălțuite atît în interior cît și în exterior cu smalț gălbui, bide mari pentru frămîntat aluatul smălțuite cu smalț alb în interior și cu smalț maro în exterior, adăpătoare pentru pui, vase, ghivece pentru flori, vase pentru păstrarea brînzei, jucării pentru copii, oale mari cu o capacitate de pînă la 50 litri³², precum și căni pentru apă și vin, smălțuite în exterior cu smalț verde, iar în interior cu smalț maro deschis. Pe unul dintre aceste exemplare olarul a scris :³³
(Fig. 5).

Temto Gambac
Prinalezi Iana
Hlasnikovi
Robivho Raffai Pal
Roku

Cervene
Vinecko Kto
Tabude Pitu
Ket ja Budem
Zemi Hniti



Fig. 5

³² Informatori: Vesiți Iudita, 61 ani, Nădlac nr. 1095; Pop Gheorghe, 41 ani, Nădlac nr. 1727.

³³ Această cană precum și alte câteva vase, creații ale iscusitului meșter olar Rafai Pavel, se mai păstrează încă la casa fiicei acestuia Franko Ana, Nădlac nr. 936.

Îndeosebi cămile pentru apă, vin, precum și ulcioarele erau ornamentate cu motive florale în culorile albastru, maro, verde.

Produsele erau valorificate pe piața din localitate, precum și în satele învecinate Pecica, Șeitin, Sendlac (Fig. 6-7).

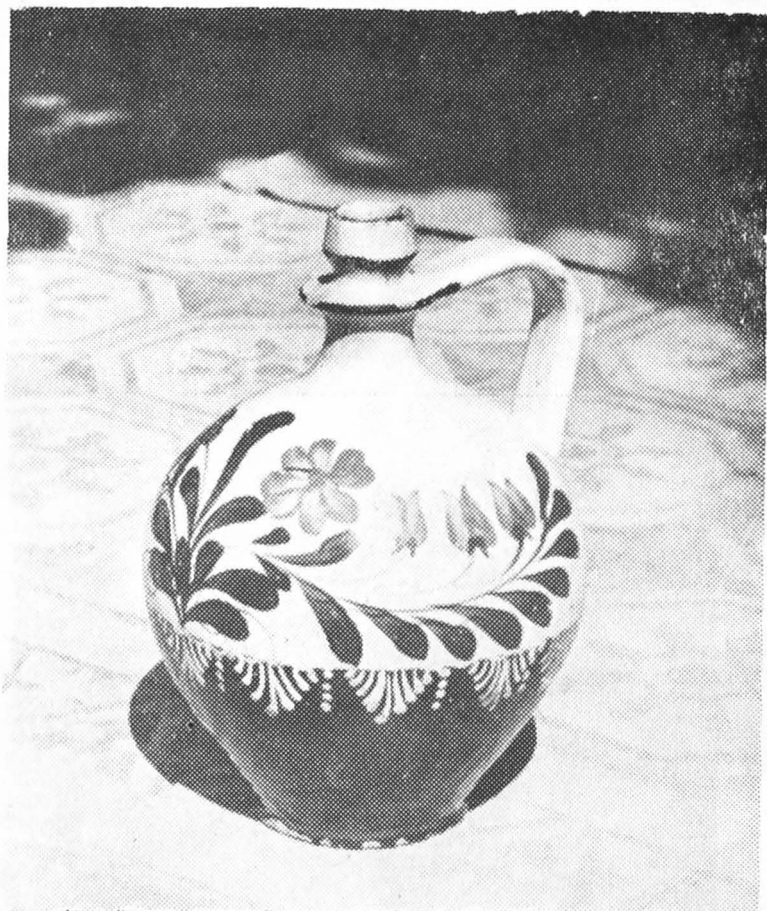

Fig. 6

La Pincota, meșteșugul olăritului a fost practicat de mai mulți meșteri, ceea ce ne determină să menționăm această localitate alături de celelalte centre de ceramică din județul Arad. „Cînd eram copil — își amintește Szokal Carol — erau șase olari la Pincota³⁴. Deși ajuns la o vîrstă destul de înaintată, acest olar încă mai practică meseria de olar³⁴.

Materia primă pentru vase era adusă din două părți : de la Dud se aducea pămînt alb, necesar pentru vasele destinate pregătirii hranei,

³⁴ Olarul Szokal Carol s-a născut la 30 martie 1903, în localitatea Pincota. Meseria învățată de la tatăl său, Szokal Ștefan (1863—1928), a practicat-o de la 12 ani.

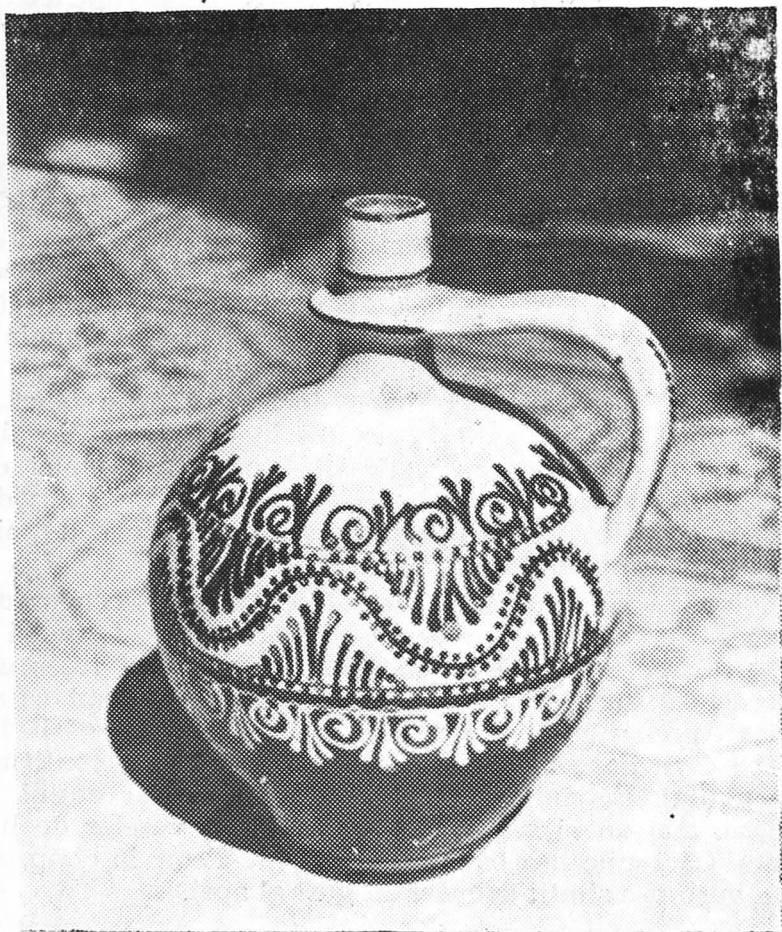

Fig. 7

deoarece acesta avea rezistență la foc; se scotea de la 50 m. adâncime dintr-o mină părăsită. iar de la Pîncota, din marginea localității dinspre Seleuș; de la 2 m adâncime se lua pământ roșu din care se executau celelalte vase.

Formele executate aici nu se deosebeau de cele executate în alte centre. Se lucrau oale și cratițe de diferite mărimi, blide, frigătoare, strecurătoare, oluri, oale pentru sarmale cu capacități de pînă la 60 l, căni pentru băut apă, ghivece etc. De remarcat este faptul că toate vasele executate la Pîncota se smălțuiau cu smalț verde, galben sau albastru. Ornamentul se prezintă pe unele vase sub formă de motive florale de culoare maro, iar pe altele fondul gălbui al vasului este stropit cu pete de culoare verde.

Desfacerea produselor avea loc pe o arie destul de întinsă, cum ar fi localitățile : Pîncota, Ineu, Șilindia, Sebiș, Buteni, Sîntana, Zimand, Șiria, Tîrnova, Pecica, Arad.

Din anul 1967, olarul Szokal Carol locuiește la **Arad**, practicînd

această meserie și în prezent. În atelierul său din str. Gh. Doja nr. 118, pe lângă mijloacele tradiționale necesare pentru practicarea olăritului (două roți de olar, cuptor mare pentru ars oale, încăpere cu polițe pentru uscat vasele), meșterul dispune și de o presă mecanică cu ajutorul căreia execută ghivecele pentru flori. De altfel, în ultimii doi-trei ani acestea sînt singurele forme executate și oferite spre vînzare. Materia primă este adusă dintr-un loc de la marginea orașului. Capacitatea cuptorului este de pînă la 2000 bucăți vase.

În concluzie putem afirma că pe o arie relativ restrînsă au existat la un moment dat numeroase centre de ceramică³⁵. Este adevărat că unele localități nu pot fi considerate centre, dar faptul că în unele a existat chiar și un singur olar ne-a determinat să le amintim alături de altele mai importante. Aceasta ne-a confirmat încă o dată un lucru cert și anume că ceramica arădeană, deși produsă în numeroase localități, mai apropiate sau mai îndepărtate, se prezintă unitar din punct de vedere al tehnicilor de lucru și al formelor. Deosebiri care individualizează fiecare centru sînt în funcție de ornament și de culorile, sau mai bine zis, de combinația culorilor utilizate.

Cauze obiective ale dezvoltării societății, ale prefacerilor din lumea satului românesc au determinat dispariția multor meșteșuguri populare tradiționale, printre care și cel al olăritului. Unde activitatea a fost mai restrînsă, aceasta a încetat cu multe decenii în urmă, fapt ce nu a permis identificarea întrutotul a formelor plăsmuite. Am găsit în schimb în majoritatea cazurilor informații suficiente care să confirme practicarea meșteșugului. Bătrînii satelor, păstrătorii multor datini și informații prețioase, mai au și azi în suflet nostalgia vaselor de lut. Și pe bună dreptate. Căci cine n-a băut apă rece din ulcior la cîmp, sub arșița dorogitoare a verii n-a simțit adevăratul gust al apei.

CONTRIBUTIONS FOR SEARCHING AND KNOWING SOME OLD CERAMICS CENTRES FROM ARAD DISTRICT

(Summary)

If the specialized literature mentions as ceramics centres only some places such as Hălmăgel, Tîrnăvița, Bîrsa, Ineu, Lipova and Birchîș, this work based on numerous information taken on the spot and on archives inquiries brings new evidence for the fact that pottery was practised in some other places.

Thus according to the archives documents, in Hășmaș Beliu in 1741, there came into existence a glass manufactory. Among the workers that worked there some practised the pottery. Both in Hășmaș and in Beliu, for many years people worked as potters.

³⁵ Aurel Sasu, *Ceramica populară*, în *Flacăra roșie*, 15 martie 1980, Arad.

Pincota and Sebiş were other ceramics centres as well as Siria and Nădlac. We have to mention that in the last place specified before the ceramics was the product of the Slovakian potters.

Besides these places in which pottery was intensely practiced, this item also mentions some others even if in these only 1 or 2 potters worked for a shorter period of time. In this respect we mention Bochia, Drauţ, Rădeşti, Buteni, Vinga and so on.

The study of ceramics made in these places has confirmed once more that the ceramics from Arad is unitarian from the point of view of the working techniques and of the form of the vessels. The differences that makes each centre unique are referring to the adornment and the combination of the used colours.

PORTUL POPULAR DIN CHERELUȘ

HERLO RODICA

Așezat în N-V județului Arad, în Cîmpia Crișurilor, satul Chereluș, este încadrat la nord de valea Teuzului, iar la sud de Crișul Alb.

Satul este locuit din timpuri străvechi, urme ale vieții materiale au fost descoperite în epoca pietrei. O perioadă înfloritoare a vieții economice a cunoscut-o în vremea dacilor, mărturie fiindu-ne tezaurul de monede de tip Chereluș descoperit aici¹. Cu toate că monedele sînt emise cu un procent redus de argint, numărul mare al stanțelor folosite arată că ele au fost emise într-o cantitate considerabilă. Concordă cu aceasta și faptul că, pe un teritoriu mic, cum este satul Chereluș, s-au descoperit trei tezaure îngropate în etape diferite, indicînd o circulație monetară deosebit de intensă.

Documentar Cherelușul este amintit în anul 1334².

Ocupațiile locuitorilor, în secolul al XVIII-lea erau cultivarea pămîntului și creșterea vitelor, mai ales boi. În catastiful din 1745-1746, Cherelușul abundă de păduri și lemne, lipsindu-i terenurile cultivabile³.

Populația avea terenuri pe lîngă case, pentru grădinărit, unde se cultivau, printre altele, cînepa și inul. Aceste culturi erau foarte importante pentru acea vreme, întrucît populația își gătea ea însăși îmbrăcămintea și albiturile⁴, adecă și de purtat⁴. Deci încă din secolul al XVIII-lea, în industria casnică textilă din Chereluș, cînepa și inul au deținut permanent un loc important.

Cultura lor s-a restrîns pe măsura ce bumbacul a pătruns și aici. Semănatul și recoltatul cînepii, erau munci executate de bărbați. Uscatul, topitul, melițatul, pieptănatul, torsul și țesutul erau executate de către femei. Majoritatea pieselor de port popular au fost confecționate în gospodăria proprie de către femei. Țesutul pînzei în casă s-a continuat pînă în zilele noastre. Țăranca de azi, însă, nu-și mai confecționează din pînză de casă obiecte de îmbrăcăminte, ci textile pentru organizarea interiorului, saci sau țesături din lînă.

¹ Iudita Winkler, „Tezaurele de monede dacice de la Chereluș (jud. Arad)”, în „Studii și cercetări de numismatică”, vol. IV, Editura Academiei R.S. România, Buc. 1968, p. 69-100.

² Dr. C. Suci, „Dicționarul localităților din Transilvania”, Editura Academiei RSR, 1967.

³ Gh. Ciuhandu, „Românii din Cîmpia Aradului” p. 141.

⁴ Marki S., „Arad vármegye és Arad város Monographija”, II. f. 842.

Portul popular din Chereluș prezintă unele particularități care-l individualizează de restul satelor din zona etnografică ineuană din care face parte.

Schimbările petrecute în satul contemporan au dus la o apropiere pregnantă a portului de moda orașului, dar cu prilejul manifestărilor artistice sau la sărbători, cherelușenii își poartă cu mândrie portul lor străvechi.

I. PORTUL POPULAR FEMEIESC

1) Pieptănătura și găteala capului

Ca mai în toate zonele etnografice de pe teritoriul țării noastre, în satul Chereluș, diferitele tipuri în care se poartă părul indică diferențierile de vîrstă și stare civilă.



Fig. 1. Fete în port de sărbătoare.

La sfîrșitul secolului al XIX-lea și începutul secolului al XX-lea, fetițele purtau părul împletit în două „chici“. Una era formată din părul de la frunte pînă la nivelul urechilor. Părul ales astfel se împletea într-o coadă din trei șuvițe. Această primă chică se unea cu a doua care pornea din ceafă, adunînd tot restul părului și formînd o singură chică ce atîrna pe spate. La capătul chicii, mai ales în zilele de sărbătoare, se lega „primă“ (panglică de mătase colorată)⁵. Azi, fetele poartă părul adunat în ceafă

⁵ Informator Herlo Onița, Chereluș nr. 196, 67 ani.

și împletit într-o singură coadă lăsată liber pe spate și terminată cu o panglică de mătase sau două cozi cu cărare la mijloc. Fetele umblau în general cu capul descoperit, purtând basma denumită „cîrpă“ doar pe timp răcoros. Numai după ce se măritau umblau cu capul acoperit, schimbîndu-și pieptănătura. Duminica și la sărbători fetele își puneau pe cap cunună din „pene“ (flori) artificiale cu mărgelile colorate și cu intercalații de mici oglinjoare sau un „cercuț“ metalic cu rol decorativ. În timpul iernii nu se purta cununa, părul era împletit în două cozi care se făceau apoi cunună în jurul capului.

Momentul căsătoriei este marcat prin schimbarea pieptănăturii, ca în toate zonele etnografice ale țării. Începînd din ziua nunții opinia satului interzicea femeii să poarte părul descoperit atît pe stradă cît și în casă. Nevestele tinere poartă „pup“ — un coc rotund și bombat fixat pe creștetul capului. Este făcut din părul împletit în 1-2 cozi. Peste coc se pune basma (cîrpa), care este confecționată din materiale industriale: bumbac pentru zilele de lucru, mătase pentru cele de sărbătoare, diftin și barșon (catifea), pentru anotimpul răcoros. Cîrpele de barșon aveau colțul exterior ornamentat cu „șir cu pene“, prin brodare sau imprimare. Feme-

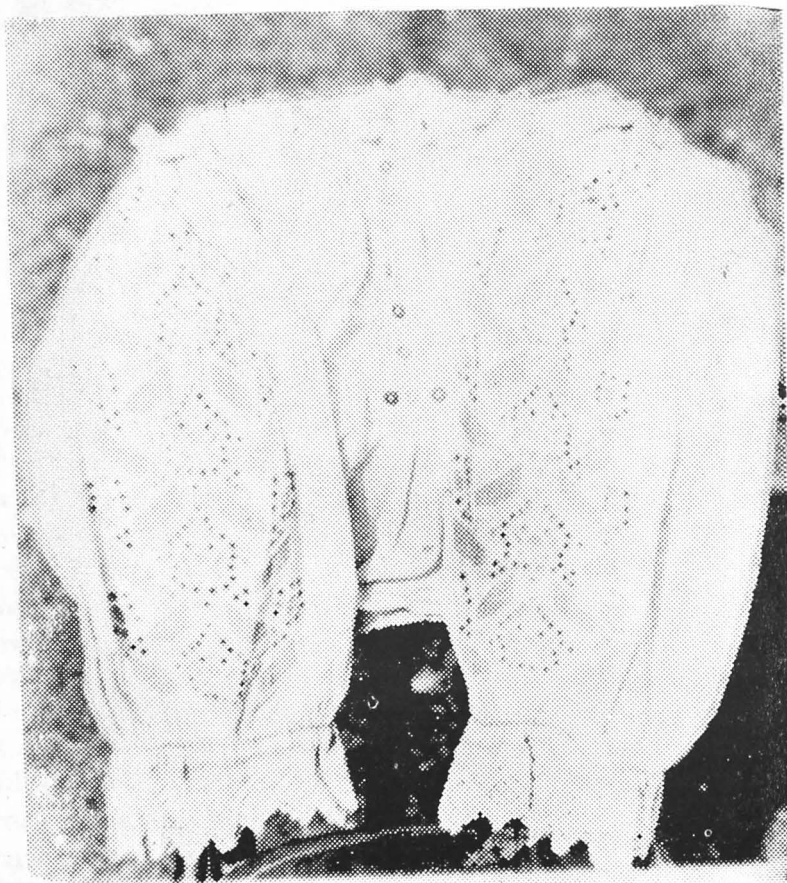

Fig. 2. Spătoi cu „hude“.

ile vîrstnice își poartă cocul în ceafă și nu are formă ascuțită. Peste el se pune o ceapsă care-l strînge și peste aceasta cîrpa. Iarna, bătrînele, purtau pe cap o cîrpă groasă din lînă cu ciucuri croșetată de ele. Culorile folosite în ornamentare erau variate, ca de altfel și culoarea cîrpelor. Desigur, existau diferențieri de vîrstă și în acest caz. Femeile tinere poartă cîrpe de culoare deschisă, cele bătrîne, culori închise sau chiar negre⁶.

2) Structura generală a portului femeiesc

Piese de bază ale portului popular femeiesc din Chereluș sînt: cămașa, poalele, șorțul, piese specifice întregii zone arădene.

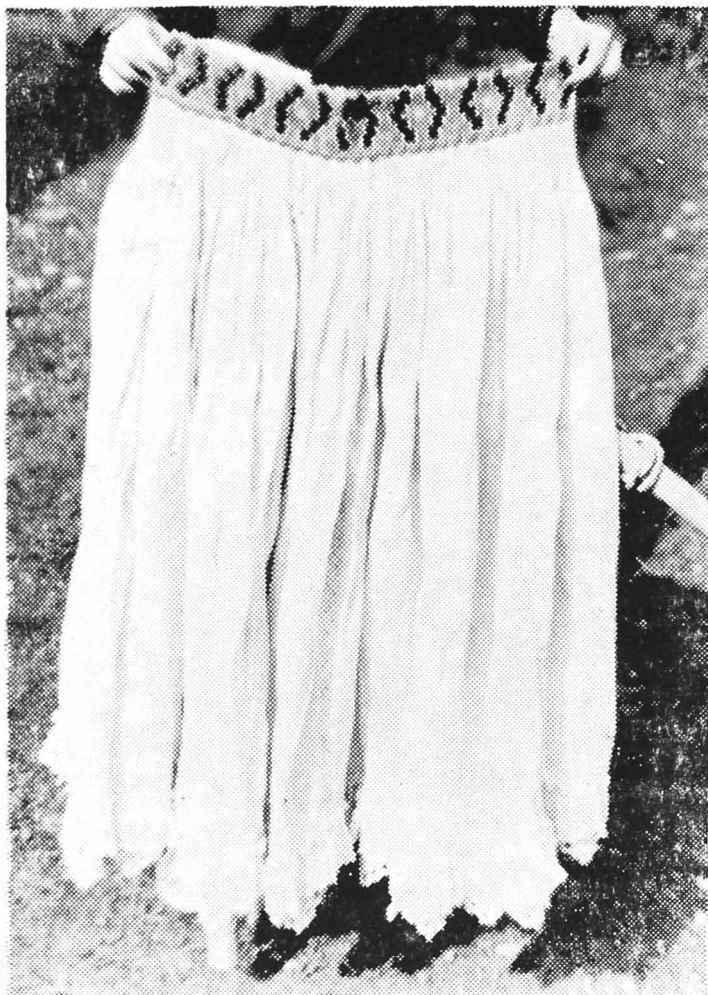

Fig. 3. Poale cu colți și pumnată.

⁶ Informator Reghiș Paulina, Chereluș, nr. 163, 61 ani.



Fig. 4. Spătoi cu „cîrligăse“.

În ansamblul costumului se îmbină armonios simplitatea croiului cu eleganța motivelor și cromatica vie.

Cămașa femeiască o întîlnim sub denumirea de „spătoi“ și corespunde tipului de cămașă cu mîneci prinse la umeri.

Materia primă din care este confecționată cămașa femeiască diferă după destinație. Pînza pentru cămășile de sărbătoare este mai fină, din bumbac sau cu urzeala din misir și băteala bumbac. Pentru cămășile de lucru se folosește o pînză mai groasă, din cînepă sau din cînepă și bumbac. Din pricina texturii acestor materiale, cît și datorită croiului larg, nu se mulează pe corp.

Se întîlnesc două variante de croi al cămășii femeiești:

- a) la care pînza este luată în lungime
- b) la care pînza este luată în lățime

Pînza încheindu-se la umeri, pentru camuflarea cusăturii și pentru întărirea porțiunii respective, se aplică o bucată de pînză dreptunghiulară numită „umeriță“. O întîlnim în toată zona etnografică ineuană. Pentru

evidențierea ei este ornamentată cu danteluțe și cusături înguste, dar rafinate.

Cămașa are deschiderea în față, este încrețită la gît terminîndu-se cu o bentiță, guler îngust sau cu un volănaș din pînză sau din dantelă. De o parte și alta a deschiderii de la piept se fac mai multe rînduri de tighele terminate într-o bentiță dreptunghiulară dispusă orizontal sub deschizătura numită „puiuț“.

Mînecele cămășii, realizate dintr-o lățime și jumătate de pînză, sînt prinse la umăr și au sub braț un mic pătrățel care face legătura cu pieptul și spatele, denumit tot „puiuț“⁷. În partea inferioară se strîngea cu un șnur sau cu un elastic și se termina cu un volănaș; se purta ridicată pînă deasupra cotului. Nu lipsesc nici cămășile cu mîneca lungă terminată cu „pumnari“.

Decorul cămășii femeiești este bogat și variat. Cele mai vechi sînt brodate în alb sau alb conturat cu galben în tehnica de broderie spartă și plină, pe fire trase și prin găurire. Găurile erau făcute cu vîrfurile de la fus și conturul lor era apoi brodat⁸. Tot în alb întîlnim alesături în război „suvecești“ care se combinau cu „hude“ realizate cu fusul, după tehnica de mai sus și „rupturite“ cu acul, ansamblîndu-se armonios într-un motiv romboidal.

O a doua categorie de cămăși femeiești sînt ornamentate prin cusături în „cruciulițe“ folosindu-se în ornamentare roșul și negrul. Aceste cămăși sînt cele mai vii, fără a fi însă stridente, roșul fiind mult estompat de negru.

Cele mai noi cămăși sînt ornamentate pe scris, prin broderie plină executată cu mîna sau cu mașina, într-o cromatică vie, în toate culorile.

Ornamentația cămășii femeiești din Chereluș este dispusă în patru cîmpuri: pe guler, pe umeri, de-a lungul mînecii și la manșete. Mai bogat ornamentată este mîneca și complet neornamentată este fața cămășii care este în permanență acoperită de un „zobon“, (vestă scurtă), vara și de cojoc în anotimpul răcoros. Umerița este ornamentată cu o broderie îngustă „șiruit“, uneori întărită prin aplicarea unei bentițe colorate de origine industrială sau de un volănaș de pînză destul de îngust.

Gulerul cămășii, îngust de cele mai multe ori este simplu ornamentat, abia marcîndu-se dar perfect armonizat cu ansamblul spre deosebire de manșete care sînt bine individualizate.

Pe lîngă elementele geometrice întîlnite în ornamentica costumului popular femeiesc din Chereluș, nu lipsesc florile cîmpului sau ale grădinii.

În termeni locali, compozițiile ornamentale de pe mîneca „spătoiului“ se numesc „șiruri“ sau „șirute“, după lățimea lor. Se deosebesc denumiri de motive după obiectul care le-a sugerat: alesătură cu „oale“, „prescura“, „caprele“, „cîrligul“, „șerpălăul“, „păpușile“, mediul înconjurător fiind și pentru locuitorii din Chereluș o sursă realistă de inspirație.

Un rol însemnat în ornamentarea costumului femeiesc din Chereluș l-au avut tîrgurile de la Ineu și Pîncota, care constituiau punctele de

⁷ Informator Ardelean Paulina, Chereluș nr. 263, 55 ani.

⁸ Informator Herlo Cristina, Chereluș, nr. 243, 76 ani.

contact cu negustorii români și străini de la care procurau: bumbac, mărgele, fluturi, postavuri fine, cu elemente decorative și motive diferite pe care le integrau în ornamentație după gustul și cerințele lor.

Poalele confecționate din aceeași pînză ca și „spătoiul“ sînt foarte largi, din 6-7 lățimi de pînză și chiar din 8 lățimi cele de sărbătoare. Lații de pînză sînt încheiați între ei cu o „cheie“ cusută cu acul în alb, mai rar cu arnici colorat ca în alte sate din jurul Ineului.

Poalele sînt strînse puternic la mijloc cu o bucată de pînză de 8-10 cm., numită „pumnată“. De la mijloc pornesc desfăcîndu-se într-un evantai spre partea inferioară.

Lungimea poalelor este pînă la „noduțuri“ (glezne), cele vechi, scur-tîndu-se pînă sub genunchi cele de azi.

Ornamentația poalelor este plasată în partea superioară, la pumnată și în partea inferioară „pe din jos“. Ca și cămășile, sînt ornamentate în alb sau prin cusături cu ață colorată. Tehnicile de ornamentare cele mai vechi apar pe pumnată, în cruciulițe lucrute cu roșu și negru, motivele fiind întotdeauna geometrice sau puternic stilizate. Cele mai des întîlnite sînt „suveicuțele“, „oalele“ și „cîrligele“.

Pe din jos, poalele sînt ornamentate cu „șiru cu pene“, „colțuți“ sau broderie în alb. Cele în alb sînt „rupturite“ (găurele executate cu acul), sau cu „cipcă“ (dantelă) croșetată de femei, lată de 5-7 cm., și terminată cu colțișori.

Peste poale, în față se poartă **zadia**, o piesă anexă care nu era făcută din pînză de casă, ci din mătase neagră cumpărată din comerț. Ea era confecționată din două lățimi de pînză încheiată la mijloc printr-o cusătură simplă. Pe margini avea colțișori sau „tintoc“ (dantelă) tot neagră. Lungimea zadiei ajungea pînă la broderia de la poale. Se lega la spate.

Peste spătoi, în timpul verii, femeile poartă „zobon“ (vestă) scurt din „barșon“ (catifea) sau din mătase de culoare neagră. Zobonul este împodobit cu „prime“ (panglici), de mătase „vinăte“ (albastre) sau „rozaice“ (roz). Nu lipsește din ornamentația lor firul metalic, des întîlnit în jurul Ineului, sub influență orientală⁹. Zoboanele erau confecționate de femei în sat.

Iarna, vesta este înlocuită de **cojoc**. Cel femeiesc era lucrat de meșteri specializați din Ineu. Este scurt, fără mînci, răscoit în jurul gîtului și încheiat în față. Decorul este realizat prin aplicații de piele și cusături cu „bîrcă“ (lînă), colorată, în special în roșu și negru, ca și la celelalte piese de port. Pe margini este tivit cu blană neagră de miel.

Din ansamblul costumului femeiesc din Chereluș, face parte o piesă de port de mare eleganță, **sumanul**. Purtat în sezonul rece, este confecționat de meșteri specializați din Bihor, care le executau după comandă. Sumanul lung pînă sub genunchi este decorat cu postav roșu și negru, cu broderii cu lînică colorată și cu „ciucuri“ de lînă. Decorul este amplasat la piept, mînci și buzunare. El conferă sumanului o eleganță deosebită și o notă de distincție față de satele din jur.

⁹ Horia Medeleanu, „Considerații estetice și istorice asupra portului popular de Ineu“, în „Ziridava“ XI, 1979, p. 969-986.

Ca piesă anexă, femeile din Chereluș poartă **traista** de lână învrîtată sau cu alesături în război, iar cu ocazia înmormîntărilor ca semn de doliu traiste din cînepă amestecată cu bumbac învîrstată cu negru și cu „jură“ aleasă în degete. Sînt elegante și sobre¹⁰.

Pentru a se da portului o strălucire cît mai mare, femeile poartă podoabe care se armonizează perfect cu costumul și vîrsta.

Cele purtate pe cap le-am prezentat în cadrul gâtului capului. De mare efect sînt zgîrduțele făcute de fete din mărgelile colorate cumpărate de la sătrari, la tîrgurile din Ineu și Pîncota. Zgîrduțele au formă de bentiță ornamentată cu „pănuțe“ și cîrligașe. Sub zgardă se purtau mărgelile colorate mai ales din sticlă.

Din categoria podoabelor de gît, specifice pentru întreaga zonă etnografică ineuană, fac parte „talerii“, sau „banii de la grumaz“. Salbele de bani de influență orientală sînt podoabe caracteristice popoarelor balcanice. La noi în țară le întîlnim în Banat, Moldova, Cluj, Bistrița-Năsăud. Banii la grumaz erau fie monede de argint, fie suflate cu argint. Monețele sînt în general prinse de mici belciuge metalice și înșirate pe sîrmă, sau fixate de sîrmă prin mici arpioare de argint.

În urechi, fetele purtau cercei „gălbănuți“ din aramă.

După căsătorie, femeile renunțau la podoabe, purtîndu-se în continuare doar zgîrduțele.

Încălțămîntea femeiască constă în „papuci“ (ghete) cu tureac înalt încheiate cu „gălane“ (șireturi) și „slafe“. Pentru lucru, la începutul secolului se mai purtau opinci din piele cu obiele de cînepă.

II. PORTUL POPULAR BĂRBĂTESC

Spre deosebire de alte părți ale țării, portul popular bărbătesc din Chereluș este destul de bogat, fără a-l egala însă pe cel femeiesc.

1) Pieptănătura și găteala capului.

Băieții de vîrstă școlară sînt tunși scurt cu „coamă“, părul retezat pe frunte, flăcării și bărbații tineri au „freză“, adică sînt tunși rotund în jurul capului și părul îl au pieptănat peste cap.

Bătrînii, pînă la începutul secolului nostru mai purtau plete. De la vîrsta de 42 de ani nu se mai tundeau¹¹.

Acoperămîntul capului la bărbați diferă după vîrstă, dar mai ales după anotimp.

Băieții, pînă la 7 ani, poartă „cepse“ (căciulițe) din material textil sau împletite din lînă iar vara, „clop de paie“.

Flăcării și bărbații poartă clop negru din păr în zilele de sărbătoare și clop de paie în zilele de lucru pe timp de vară. Pălăriile erau cumpărate de la pălărieri specializați care-și vindeau marfa în zilele de tîrg la Ineu și Pîncota.

Iarna, bărbații își acoperă capul cu „cușmă“ (căciulă), din blană de miel de culoare neagră. Cușma se poartă cu vîrfurile ascuțite. În urmă cu 30-40 de ani, cei săraci, purtau și căciuli din blană de iepure.

¹⁰ Informator: Herlo Onița, Chereluș nr. 196, 67 ani.

¹¹ Informator Podrumar Vasile, Chereluș, 82 ani.

2) Structura generală a costumului bărbătesc.

Costumul bărbătesc din Chereleş se compune din: cămaşă, izmene, zobon (vestă), zadie.

Cămaşa bărbătească este confecţionată de femei în casă, din acelaşi material ca şi cea femeiască.

Din punct de vedere morfologic şi de ornamentare, există diferenţieri ale cămăşii după vîrstă şi ocazii. Copiii, pînă la 7 ani, purtau cămaşă lungă din cînepă, cu brăcinăriţă, adolescenţii cămaşă scurtă cu guler şi „bumbi“ pe piept iar vîrstnicii, cămaşă cu „ciotori“ — crăpată puţin la gît pentru a putea intra capul şi legată cu şnur. Cămaşa bărbătească este scurtă, purtată liber, peste pantaloni. Este croită din patru laţi de pînză încheiaţi în faţă şi spate şi la umeri.

Pieptul, expus vederii, este ornamentat cu multe rînduri de nasturi coloraţi (1-5 rînduri) între care se încadrează o broderie albă, plină sau spartă.

Gulerul cămăşii are formă dreptunghiulară, este destul de îngust şi se poartă răsfrînt.

Mîneca largă, încreţită este prinsă la umeri şi se adună în partea inferioară într-un pumnar lat încheiat cu 2-3 nasturi şi viu ornamentat.

Pe umeri, pentru a se camufla cusătura şi pentru a întări această porţiune, se aplică o bucată de pînză, ca şi la cămăşile femeieşti, denumită „umeriţă“.

Decorul cămăşii bărbăteşti este amplasat la piept, guler, pumnari, umeriţe şi la poale. Ornamentaţia cea mai bogată este la poale. Decorul este realizat întotdeauna în alb, cu tazle, cu „ciur“, broderie plină şi sălbănaş. La Chereleş întîlnim o tehnică originală de ornamentare. Pînza la poale este aleasă cu ghemul „suveiceşte“ şi este „rupturită“ obţinîndu-se un motiv „spart“. Cămaşa se termină de obicei cu cîpcă croşetată cu motive geometrice.

La pumnari, ornamentaţia este realizată în cruciuţe cu aţă colorată, motive geometrice şi florale, iar la guler, umeriţe şi piept, în alb.

Izmenele sînt largi şi lungi pînă la glezne. Există şi în acest caz diferenţieri între cele de sărbătoare, confecţionate din pînză mai fină de bumbac şi largi din 8 laţi de pînză, şi cele de lucru confecţionate din pînză de cînepă şi mai strîmte 6-7 laţi. Primele sînt ornamentate la fel ca şi cămaşa, iar cele de lucru se termină printr-o tivitură simplă. În partea superioară se termină cu „brăcinăriţă“.

Ornamentaţia izmenelor este în alb, cu sălbănaş, motivul „mărunte-lu“ şi cu cîpcă cu găuri. Un motiv mai des întîlnit la cîpcă este „urma mîţii“, grupaj de 6 găuri dispuse unghiular.

Iarna, bătrînii poartă cioareci din pănură albă, iar tinerii nădragi din barşon din diferite culori: maro, negru, albastru închis.

Peste cămaşă se poartă zobon negru din catifea sau mătase ornamentat cu şinoare şi nasturi metalici.

Feciorii poartă zadie din stofă subţire de culoare neagră, foarte bogat ornamentată cu flori în toate culorile răspîndite pe toată suprafaţa piesei.

Cojocul bărbătesc este scurt — pieptar — tivit cu lână și ornamentat cu „șir cu pene“.

Sumanul, din pănură de culoare albă țesută acasă de femei, este



Fig. 5. Flăcău în port de sărbătoare.

confectionat ca și cel femeiesc de sumănari bihoreni. Ornamentația, dispusă la piept, mâneci și buzunare este executată cu aplicații de postav roșu și negru, cusături și ciucuri de lână. Cromatica vie dă acestei piese o strălucire deosebită.

În picioare se purtau pînă la al II-lea război mondial opinci din piele cu nojițe și obiele de cînepă și cizme negre în zilele de sărbătoare. Tinerii poartă cizme cu tureac tare, iar vîrstnicii cu tureac moale.

Ca podoabe, flăcăii din Chereluș purtau duminica „mînjete“ (manșete) din lînă colorată tricotate în dungi, late de 10 cm.

Uneori, la cușme și cloape își puneau „pene“ artificiale sau pene de păun.

Bărbații mai făloși poartă „năframe“ de mătase, iar bătrînii, puțini la număr, năframa de lînă în timpul iernii.

În concluzie am putea spune că în evoluția portului popular din Chereluș, transformările mai importante s-au produs în ornamentarea costumului decît în morfologie.

O atenție mai mare, în evoluția costumului, s-a acordat și îmbunătățirii materialelor din care era confecționat, de la pînza de cînepă, la cea amestecată, cînepă și bumbac și apoi la pînza din bumbac.

O altă etapă în evoluția portului o constituie pătrunderea materialelor industriale și utilizarea pe scară largă a lor în confecționarea îmbrăcăminte.

În etapa actuală costumul este folosit numai în cadrul manifestărilor cultural-artistice.

Aceeași evoluție o remarcăm și-n ce privește ornamentica, tehnica de ornamentare și cromatica folosită. Cele mai vechi costume sînt ornamentate cu alb prin broderie spartă, alesături în război etc.

O etapă următoare o constituie folosirea tehnicii în cruciulițe cu roșu și negru și o etapă recentă prin introducerea unor culori auxiliare, albastru, verde, galben.

Prin piesele de bază, tehnicile de ornamentare, motivele folosite costumul popular din Chereluș se integrează organic costumului popular românesc, el fiind creația unei comunități puternice care a știut să mențină vie de-a lungul veacurilor pecetea sa stilistică și de ornamentare.

THE POPULAR COSTUME FROM CHERELUS

(Summary)

The item presents the popular costume from Chereluș village, Arad district, at the end of the 19 th and beginning of the 20 th century. It was set up on the basis of some documents and on some direct information on the spot.

It is structured on two main chapters: the woman' s popular costume and the man's popular costume. Within each chapter there are treated: the hair-do and dressing of the head, the general structure of the costume, constituent parts, the cutting out of the costume, its adornment and chromatics.

As a conclusion there are presented the main changings that took place with the popular costume as a result, of the social-economical changings that took place.

DOCUMENTE

UN DOCUMENT REFERITOR LA STAREA ȚĂRĂNIMII DE PE DOMENIUL BELIU LA MIJLOCUL SECOLULUI AL XVIII-LEA

GHEORGHE GORUN

Participanți la mișcările țărănești din sudul comitatului Bihor din anii 1749-1751¹, locuitorii de pe domeniul Beliu iau parte activă la toate acțiunile preconizate în vederea îmbunătățirii situației lor economice.

În primele luni ale anului 1750 o comisie comitatensă de anchetă cercetează, din ordinul împărătesei Maria Tereza, starea de lucruri de pe trei domenii implicate în mișcare, printre care și pe cele de pe domeniul Beliu. Procesul verbal de anchetă, datat 20 martie 1750², conține reclamațiile țăranilor iobagi din 23 de sate de pe domeniu³, structurate pe baza celor 15 întrebări puse de comisia de anchetă, documentul reflectând cu destulă precizie starea economică gravă a locuitorilor din ținutul Beliu, precum și tratamentul aplicat acestora de oficialii domeniali.

În memoriul adresat împărătesei⁴ țăranii de pe cele trei domenii bihorene — Beiuș, Vașcău și Beliu — îi învinuiau pe funcționarii domeniali de numeroase abuzuri, în primul rînd de extrocări de bani și abuz de putere. Ancheta relevă faptul că șpanul Sebeșan Florea a pretins de la locuitorii din fiecare sat de pe domeniul Beliu sume foarte mari cu titlu de bani de cheltuială. Astfel, în doi ani a luat din Călacea 60 de florini, 40 de florini din Chișlaca, 20 de florini din Hășmaș, 15¹/₂ florini din Agriș etc., fără a da seama despre modul în care i-a cheltuit. Dar cele mai mari extrocări de bani se fac cu ocazia judecării unor procese dintre locuitori, sau a unor cauze de competența șpanilor, cînd șpanul, împreună cu notarul domenial încasează taxe abuzive pentru serviciile efectuate. Locuitorii din Botfei declară comisiei de anchetă că șpanul, împreună cu notarul, încasează cîte 3 florini pentru fiecare caz dezbătut, la care se mai adaugă încă 20 de polture pentru notar. Aceași situație de-

¹ H. Balázs Éva, *A váradi püspöség jobbágyainak megmozdulása a 18. század közepén* (Mișcarea iobagilor episcopiei din Oradea de la mijlocul secolului al XVIII-lea), în „Századok”, 84, nr. 1-4, Budapesta, 1951, p. 320—332; Gheorghe Gorun, *Mișcările țărănești de pe domeniile Beiuș, Vașcău și Beliu de la mijlocul secolului al XVIII-lea*, în „Crisia”, 9, Oradea, 1979, p. 167-181.

² Arhivele statului, Oradea, fond Episcopia romano-catolică din Oradea. Acte economice, dos. 2323, f. 67-77. Documentul este semnalat de Gheorghe Gorun în *art. cit.*, p. 171, nota 13.

³ Acestea sînt următoarele: Călacea, Olcea, Botfei, Beliu, Agriș, Urviș de Beliu, Chișlaca, Craiva, Ucuriș, Rogoz, Hășmaș, Bodiș, Tăgădău, Comănești, Secaciu, Șiad, Sic. Groși, Mărăuș, Birsești, Cărădeni, Nermiș și Archiș.

⁴ Gheorghe Gorun, *art. cit.*, p. 169-171.

clară aproape toți locuitorii interogați, un caz mai special fiind acela al lui Sîrb Lazăr din Comănești, căruia i-au luat 5 florini pe motivul că a avut mulți martori de partea sa. La Călăcea, șpanul i-a luat lui Matei Crăciun, în toamna anului 1749, cu ocazia unui proces, o manta pe care a făcut-o uitată de atunci. La Craiva șpanul încasează 9 mărieși de fiecare judecată, la Bîrsești cîte 7 mărieși. Locuitorii din Călăcea au plătit în 1749 un taler cu ocazia instalării judeului din satul lor.

Foarte grea pentru locuitorii domeniului se dovedește a fi claca. Locuitorii din Călăcea declară că ei nu mai știu cîte zile au lucrat pe pămînturile domeniului, ci numai aceea că în fiecare an sînt obligați să lucreze pe domeniu, unde cosesc finețele, apoi cosesc și pentru preții catolici din Beliu, și pentru șpani. Locuitorii din Olcea dau în fiecare an șase oameni care lucrează o săptămîină, ceea ce le ordonă administratorul domenal. Țăranii din Boftei declară că ori de cîte ori administratorul domenal le cere, ei sînt obligați să dea căruțe, pluguri, oameni pentru a munci pe domeniu. Cînd își termină treaba pe pămînturile episcopului, de obicei continuă să lucreze pe acelea ale administratorului, ale funcționarilor domeniiali, un număr de zile pe care ei nu le mai știu. Locuitorii din Chișlaca dau 100 de oameni la lucru pe pămînturile domeniiale, dar tot ei sapă porumbul administratorului domenal, al preotului și al notarului, ale căror pămînturi se găsesc situate în vecinătate, încît nu se disting cu nimic de acelea ale domeniului. Din Craiva, 22 de oameni au fost duși la munci la Oradea, cu mult peste obiceiul din anii trecuți. Țăranii din Ucuriș au muncit patru ani pămîntul șpanului Pater Petru, în timp ce locuitorii din Hășmaș prestau munci și la huta de sticlă din localitate și pe pămînturile domeniiale. Țăranii din Bodiul declară că sînt obligați să lucreze pe domeniu așa de mult, încît nu mai pot lucra pămînturile lor, așa puține cum sînt.

Abuzurile funcționarilor domeniiali în ceea ce privește obligațiile în muncă ale țăranilor îmbracă și alte forme. Doi oameni din Beliu fiind trimiși la muncă pe domeniu sînt obligați de șpanul Sebeșan Florea să-i lucreze pămîntul acestuia. Întrucît cei doi țărani nu s-au prezentat la lucru pe domeniu, au fost amendați de administrator cu cîte 2 mărieși. Același administrator trimitea oamenii veniți la lucru să-i pescuiască. Dacă țăranii nu reușeau să prindă peștii de care acesta avea nevoie — știuci sau păstrăvi — erau pedepsiți. Locuitorii din Beliu erau obligați să lucreze la cînepă, bărbați și femei, de la cultivare pînă la prelucrare. Oficialii domeniiali îi duceau pe locuitorii din Agriș la vînători, ca hăițași, în plin sezon de munci agricole, cîte două săptămîni, sau îi obligau să meargă cu căruțele la Oradea, fiind puși în situația de a nu-și putea cultiva pămînturile și așa prea puține. Locuitorii din Ucuriș au avut o înțelegere cu administratorul domenal că în schimbul întreținerii hanului din localitatea lor să fie scutiți de obligația de a presta muncile obișnuite la manufactura de sticlă de la Hășmaș. Cu toate acestea, în ultimii ani, ei sînt obligați să lucreze și la manufactură, unde pe de altă parte sarcinile sînt tot mai greu de suportat.

Funcționarii domeniiali luau în mod obișnuit mită. În schimbul a patru vedre de vin, locuitorii din Hășmaș sînt scutiți de a efectua un

transport pînă la Pocei, sarcină care este transferată locuitorilor din Agriș. Aceștia dau șpanului o piele de vulpe și trei mărieși în același scop, însă sînt totuși forțați de soldații domeniiali să efectueze transportul. Locuitorii din Urvișul de Beliu i-au dat administratorului 2 florini pentru ca acesta să le fixeze o dijmă mai mică. Locuitorii din Botfei declară că Matei Gheorghe l-a mituit pe administrator cu patru florini de aur pentru a fi numit ca șpan. Locuitorii din Botfei au fost obligați să-l mituiască pe administrator pentru ca acesta să le permită să-și ducă porcii la jir în pădurile domeniului. Avînd aprobarea acestuia, locuitorii au fost totuși amendați de pădurar cu opt mărieși. Tot administratorul domesimal a luat trei florini de la locuitorii din Șiad pentru a le anula anumite obligații, ca apoi să-i amendeze pentru neîndeplinirea acestora. Judele din Bîrsești a plătit în cursul anului 1749 doi florini ca dare în piei de vulpe și jder, în prezența altor juzi, ca peste cîtva vreme să le ceară locuitorilor să plătească din nou aceeași dare.

Tot atît de spoliator, dar în forme și mai dure s-au comportat soldații domeniiali. Aproape jumătate din plîngerile locuitorilor domeniiali au ca obiect abuzurile și cruzimile săvîrșite de aceștia. În primul rînd, soldații pretind să li se plătească toate deplasările prin sate, indiferent de natura acestora. Locuitorii din Călacea apreciază cheltuielile prilejuite de prezența soldaților domeniiali în satul lor ca fiind de peste 100 florini pe an. Locuitorii din Olcea se plîng de faptul că soldații le iau cîte șase polture chiar și pentru că vin cu un ordin din partea administratorului sau a șpanului, în afara mîncării și băuturii pe care o pretind cu orice ocazie. Locuitorii din Urvișul de Beliu plătesc cu același prilej 4 polture, cei din Rogoz șase polture. Locuitorii din Hășmaș au plătit haiducilor în trei ani zece florini, cei din Bodiul într-un singur an nouă florini și opt polture. Locuitorii din Mărăuș plătesc cu șase mărieși fiecare apariție a vreunui soldat domesimal în satul lor, iar cei din Archiș șase florini într-un singur an cu aceeași ocazie.

Dar prezența soldaților în satele de pe domeniu nu se limitează numai la atît. Existența în Călacea a unei cîrciume i-a determinat pe aceștia să vină în sat și fără să aibă de îndeplinit vreo misiune, vinul consumat fiind plătit de locuitorii satului. Un soldat fiind trimis la Cărăndeni să-i cheme pe locuitori ca hăitași la o vînătoare, a intrat la cîrciumă, unde s-a îmbătat și a uitat să transmită ordinul. Țăranii care nu s-au dus ca hăitași au fost amendați cu cîte 3 mărieși, fără să fi fost vinovați. Locuitorii din Călacea declară că un soldat, fără nici un motiv real, l-a lovit pe Matei Crăciun cu pușca în cap și apoi apucîndu-l de păr, l-a tras prin sat și i-a distrus grădina.

Actele de barbarism, de cruzime, nu sînt rare. Locuitorul Popa Crăciun din Olcea a fost bătut de un soldat, fără motiv, apoi i-a prins picioarele într-o grapă și l-a tîrît, fiind pe cale de a-i smulge picioarele. Soția lui Vidican Ion din Hășmaș a fost bătută de un soldat atît de grav încît aceasta a rămas infirmă. Tot soldații au bătut-o pe soția judei din Secaciu pentru că nu i-a lăsat să ia un zălog fiindcă soțul ei nu era acasă.

Nu numai soldații domeniiali s-au comportat brutal. Administratorul

domenial l-a bătut pe Bistran Ignat din Chişlaca cu atîta cruzime încît acesta a murit. Şpanul Sebeşan Florea l-a bătut pe mai sus amintitul Vidican Ion din Hăşmaş pe motiv că acesta s-a lăsat rugat să-i plătească vinul consumat de şpan. Cînd Bulz Teodor din Beliu a fost denunţat că intenţionează să meargă la episcop să se plîngă de abuzurile săvîrşite de oficiali, a fost bătut crunt, fiind obligat să stea culcat mai bine de o săptămîină. Acelaşi ţăran, mergînd cu altă ocazie la administrator cu o reclamaţie împotriva unui şpan care l-a fugărit cu puşca, a fost bătut crunt, cu o lopată.

Repertoriul abuzurilor soldaţilor domeniali este completat de obiceiul acestora de a închide oamenii în închisoare şi de a-i obliga să se răscumpere. Locuitorii din Călacea declară că sînt adesea obligaţi să-şi răscumpere consătenii închişi prin abuz de soldaţi, cu trei florini de fiecare. Berţe Mihai din Rogoz a fost prins de doi soldaţi, bătut cu buzdu-ganele, apoi închis şi obligat să se răscumpere cu şapte florini şi opt polturi. Tot soldaţii au obiceiul să rechiziţioneze cai pe care-i folosesc o vreme, epuizîndu-i şi împiedicîndu-i pe ţărani să lucreze. Locuitorii din Agriş declară că soldaţii au obiceiul de a lua caii cînd merg la piaţa din Beliu şi înapoiindu-i numai după mai multe săptămîni. Rechiziţiunile soldaţilor vizau nu numai caii, ci şi alte lucruri. Locuitorii din Comăneşti declară că soldaţii i-au luat lui Vancea Teodor un sac nou numai fiindcă acesta intenţiona să transporte cu el cărbuni la manufactura de sticlă.

O altă sursă de neplăceri şi ocazie de abuzuri pentru oficiali a constituit-o dijma din porci. Locuitorii de pe domeniul Beliu s-au ocupat cu creşterea porcilor, întrucît agricultura nu asigură necesarul de hrană pentru populaţia în continuă creştere. Dreptul de folosire a pădurilor domeniiale de către ţărani este cu timpul anulat, dar dijma din porci este menţinută, ba chiar majorată la 4 polturi⁵. În urma protestelor ţăranilor, se acordă un drept limitat de folosire a pădurilor pentru porcii localnicilor, în schimbul a opt polturi de animal. Dar şi această reglementare nouă dă ocazie, în scurtă vreme, la abuzuri. Locuitorii din Botfei declară că în 1749 ghinda din pădurea domeniului a fost consumată de porcii administratorului în întregime. Cu toate acestea, ei au trebuit să plătească banii pentru ghindă, ca şi în alţi ani. În aceeaşi situaţie se află locuitorii din Beliu, Chişlaca, Craiva — ultimii plătesc numai 4 polturi de crescător —, Bodiu — aceştia plătesc opt polturi, dar plătesc numai 6 florini de vatră de foc din pădure —, Tăgădău, Comăneşti, Secaciu — tot patru polturi —, Cărăndeni, Nermiş şi Archiş.

Locuitorii domeniului aveau obligaţia de a asigura hrana personalului administrativ şi al oficialilor episcopali aflaţi pe teritoriul domeniului, predînd la cererea administratorului domenial, produse agricole. Această obligaţie a iobagilor domeniali a permis funcţionarilor domeniali comiterea a noi abuzuri, colectînd cantităţi însemnate de alimente şi bani. Ţăranii din Călacea declară că de fiecare dată au predat

⁵ *Ibidem*, p. 170.

produsele agricole solicitate de oficiali, numai că șpanii și-au făcut un obicei de a pretinde, în afara alimentelor, și valoarea acestora în bani. În 1749, spre exemplu, locuitorii din Călacea au dat două vici de grâu, o cîblă de ovăz, două itze de unt, 60 de ouă, 12 pui și două rațe, în afara banilor. Locuitorii din Beliu mai dau, în afara alimentelor, și două căruțe de fîn pe zi pentru caii administratorului. Locuitorii din Hășmaș au dat în 1749, nouă vici de ovăz, 41/2 care de fîn, două itze de unt, 18 funți de slănină, sare, 160 de găini, o vică de grâu și bani.

În sens invers, ospitalitatea este interzisă. Locuitorii din Chișlaca sînt amendați cu 17 polture fiindcă au dat adăpost pentru o noapte unui străin. Nici tăierea lemnului din pădurile domeniiale nu este admisă decît pentru uzul domeniului. Fiul lui Bălan Ion din Olcea este amendat cu suma enormă de 12 florini pentru tăierea unui copac tînăr. În schimb, locuitorii din Călacea trebuie să asigure lemne de foc pentru cîrciuma domeniială din satul lor, curtea domeniială din Beliu, precum și alte obiective din satele din jur.

Tabloul conturat de declarațiile locuitorilor de pe domeniul Beliu este mai mult decît elocvent. Gradul foarte accentuat al exploatării justifică participarea țăranilor de pe domeniu la mișcarea țărănească din anii 1749—1751, precum și faptul că aceștia au fost cei mai radicali, amenințînd cu părăsirea în masă a domeniului și incendierea lui⁶. Hotărîrea țăranilor participanți la mișcările din 1749—1751, consecvența lor este exemplară. Ea rezidă din situația lor economică foarte gravă, ilustrată și de acest document semnificativ, victoria mișcării fiind un act de justiție socială.

UN DOCUMENT RELATIF À LA SITUATION DE LA PAYSANNERIE DU DOMAINE BELIU AU MILIEU DU XVIII SIÈCLE

(Résumé)

En se basant sur un procès verbal d'enquête, rédigé le 20 mars 1750, l'auteur reconstitue la situation économique et sociale des serfs du domaine Beliu (dép. Arad), participants aux mouvements paysans dans le sud du comitat Bihor entre 1749-1751.

Partant des déclarations des paysans devant la commission d'enquête, l'auteur met en relief la situation économique extrêmement grave des habitants du domaine à laquelle on ajoutait les abus des fonctionnaires domaniaux, qui argumentaient l'exploitation des serfs.

⁶ H. Balázs Éva, *op. cit.*, p. 329 și urm.

NOI CONTRIBUȚI PRIVIND MIȘCAREA NAȚIONALĂ DIN BANAT (1861—1872)

GHEORGHE NAGHI

Mișcarea națională românească din Banat cunoaște o efervescență sporită după apariția diplomei din octombrie 1860, care consfințește abolirea sistemului absolutist și inaugurează „era liberală“.

Proeminente personalități bănățene intră în arena vieții politice active militând cu neobosit zel pentru drepturi politice pe seama națiunii române, așa de mult neglijate. Cu multă vigoare sînt puse, din nou, în prim plan ideile pașoptiste ce își primesc o închegare mai substanțială, firească prin maturizarea politică a slujitorilor ei. Concludente sînt pentru momentul politic respectiv conferințele naționale, ținute pentru bănățeni la Timișoara, în 18-19 noiembrie 1860, și pentru ardeleni la Sibiu în 1/13-4/16 ianuarie 1861, (de la care nu au lipsit nici bănățenii), precum și cele din anii imediat următori.

Idealurile românești, zămislite și continuate peste ani, se impun cu o vigoare neobișnuită și pleacă de la definiția că românii sînt „o națiune politică și independentă față de celelalte națiuni“¹, pentru care cer o lege electorală „mai aptă pentru națiunea română“². Începînd de acum și în anii ce vor urma, luptele românilor se vor înteți axate fiind și urmărind, înființarea unei mitropolii ortodoxe românești, recunoașterea limbii române ca limbă oficială, un număr proporțional de reprezentanți în dietă, o presă politică proprie, angajarea mai multor români în funcții publice, deziderate ce sînt din nou înscrise pe frontispiciul mișcării naționale românești din Banat și Transilvania. Găsim identificați cu aceste idealuri nume mai noi sau de mult înscrise în panteonul neamului, rememorați, de fiecare dată, cu aceeași pietate și admirație : Vincentiu Babeș, Petru Cermena, Traian Doda, Meletie Drăghici, Emanuil Gojdu, Andrei și Alexandru Mocioni, Ștefan Moldovan. Ioan Popasu, Pavel Rotariu, Pavel Vasici, ș.a., nume ce includ prin simpla înșiruire a lor, ideea a ceea ce înseamnă, pentru noi astăzi, mișcarea națională românească din Banat.

Unii dintre ei se întîlnesc și în corespondența necunoscută pînă acum, pe care o semnalăm, ce reflectă preocuparea și măsurile luate de fruntașii români, Andrei Mocioni și Ioan Popasu, pentru ca la alegerile de deputați pentru dietă să reunească un număr mai mare de candidați români. Alții sînt mai puțin cunoscuți : George Ioanovici de Dulău și Valea Mare și pro-

¹ Biblioteca Academiei R.S.R. (în continuare B.A.R.S.R.), ms. rom. 973, f. 62.

² B.A.R.S.R. ms. rom. 973, f. 65v.

topopol Ioan P. Seiman. Toți, însă, îi întâlnim pe aceeași coordonată a mișcării naționale, lupta pentru alegerea unor deputați români în anii 1865 și 1872, luptă care cerea imperios o reală și puternică, unitate, solidaritate a tuturor românilor.

Nu avem intenția să prezentăm toate acțiunile mișcării naționale din anii sus menționați, îndeobște cunoscute, ci să reliefăm importanța documentelor în contextul luptelor politice duse de români în acest răstimp.

Românii erau reprezentați în Casa Magnaților într-o proporție necorespunzătoare. Emanuil Gojdu îi comunica mitropolitului Alexandru Șterca Șuluțiu că în „casa de sus a dietei Ungariei“, nu erau mai mulți de doi români „căpitanul Chioarului și eu“³, unde să reprezinte „pretențiunile națiunei noastre“, situație cunoscută de altfel și de Suluțiu. Cu toate acestea pe plan politic local sînt aleși români în funcții importante, ca aceea de comite suprem. Unul dintre cei aleși era chiar Gojdu, întîmpinat cu multă căldură de bănățeni⁴, în nădejdea introducerii limbii române oficiale în comitat⁵. Alți români sînt aleși, tot în 1861, membrii ordinari în comitetul permanent al comitatului Caraș : Andrei Mocioni, Partenie Gruescu, Ștefan Moldovan, Mihail Nagy, Andrei Liviu Pop⁶. Atmosfera națională se întetește, atît în Banat cît și în Transilvania, așa cum rezultă din urmărirea lor paralelă. Se întocmesc petiții și memorii care se înaintează la forurile de stat, cu larg ecou în presa vremii. Au loc importante inițiative pentru cîștigarea de drepturi pe seama românilor.

Conducătorii românilor bănățeni și transilvăneni, la începutul anului 1861, căutau să rezolve complexe probleme cu care erau confrunțați pe plan politic avînd la bază ideea comunității de interese a tuturor românilor. Excluzînd condițiile și tactica diferită, totdeauna a existat o strînsă legătură, unitate de principii și idei între deputații români din dieta pestană, cei din Banat, Crișana, Maramureș, și conducătorii din Ardeal, atît în momentul crucial din 1848⁷, cît și la 1861⁸.

În acest sens circula ideea, așa cum aflăm de la Paul Vasici, dintr-o scrisoare adresată lui G. Barițiu, a unei eventuale întîlniri dintre bănățeanul Gojdu și Andrei Șaguna, în chestiunea mitropoliei sau a uniunii Transilvaniei cu Ungaria⁹. Are loc o intensă corespondență în cadrul că-

³ B.A.R.S.R. ms. rom. 973, f. 159.

⁴ *Reîncorporarea Banatului cu Ungaria*, în „Foaia pentru minte, inimă și literatură“, 1861, XXIV, nr. 5, 1 februarie, p. 34-36; Dr. Mircea Păcurariu, *100 ani de la moartea marelui mecenat Emanuil Gojdu*, în „Mitropolia Ardealului“, 1970, XV, nr. 4-6, p. 262-272; Pentru activitatea lui Gojdu ca deputat, vezi *Gozsdu Manó, országyűlési képviselő*, în „Ország Tükre“ (Budapesti Képes Közlöny), 1862, I, nr. 23.

⁵ Arhivele Statului Timișoara, fond Prefectura județului Severin, u.p. 2/1861, f. 1-16v.

⁶ B.A.R.S.R., ms. rom. 973, f. 110-111.

⁷ Gelu Neamțu, *Deputații români în dieta de la Pesta 1848-1849*, în A.I.I. Cluj, 1970, XIII, p. 127-143.

⁸ K. Hitchins — L. Maior, *Corespondența lui I. Rațiu și G. Barițiu, 1861-1892*, Cluj, 1970, p. 45-49.

⁹ „Telegraful Român“, 1861, IX, nr. 4, 16 ianuarie, p. 15.

reia își împărtășesc părerile, Gojdu, Șuluțiu, Șaguna¹⁰ și Barițiu¹¹, în perspectiva găsirii unor soluții unitare în ceea ce privește formularea și rezolvarea revendicărilor românești. Acestea se cereau formulate într-un cadru adecvat, un congres general al românilor din monarhie, așa cum stipulau majoritatea frunțașilor români, Andrei Mocioni, conducătorul mișcării naționale din Banat¹². Andrei Șaguna, îl ruga pe Gojdu să propună ținerea respectivului congres național, unde să se formuleze „modul și chipul egalei îndreptățiri a nației și limbei române”¹³. Gojdu va și trimite lui Șuluțiu un proiect de revendicări¹⁴, asupra căruia îl ruga să se pronunțe¹⁵, iar G. Barițiu, în scrisoarea adresată lui Gojdu, în 14 mai 1861, dezvoltă aceleași importante probleme românești, „cele mai cumplite”, ale uniunii Transilvaniei cu Ungaria și ale limbii românești¹⁶. Gojdu a mai trimis un „memorial” și episcopului Șaguna care îl va arăta în copie și mitropolitului Suluțiu, așa cum aflăm tot de la Pavel Vasici¹⁷. G. Barițiu mai considera necesar, pentru clarificarea unor probleme controversate, elaborarea unor studii istorice temeinice, bazate pe izvoare documentare, disertațiuni care să se citească în ședințele Asociațiunii, de curînd înființate, disertații care să conțină și un studiu paralel între revendicările românilor bănățeni și ardeleni. Cel mai nimerit pentru aducerea la îndeplinire a unor asemenea studii îl considera pe Ștefan Moldovan, prepositul episcopiei greco-catolice din Lugoj, vechi prieten de al său, căruia i se și adresează, în acest sens, la 3 decembrie 1861¹⁸.

Cu un plan de revendicări nu destul de unitar, frunțașii români trebuiau să se conformeze mersului evenimentelor. Însă, unii conducători români ca Andrei Mocioni și Iosif Hodoș, înclină să reia linia programatică maximală din anii 1849—1850, cu ideea întemeierii unui stat național autonom care să-i cuprindă pe toți românii din imperiu, pentru care Andrei Mocioni va și pleca la Viena în scopul obținerii permisiunii de a convoca un congres general al românilor. Iar alții în frunte cu Șaguna, de teama că dacă ar cere prea mult, ar fi posibil să nu obțină nimic, nu mai consideră necesar continuarea liniei programatice maxime și reformulează programul politic din 1848, axîndu-se pe ideea autonomiei Transilvaniei istorice (Ardeal), a recunoașterii prin lege a românilor ca națiune politică, a egalității lor cu celelalte „națiuni” și a proclamării limbii române cu limba oficială de stat, egală cu maghiara și germana¹⁹.

¹⁰ Dr. Ilarion Pușcariu, *Documente pentru limbă și istorie*, tom. I, Sibiu, 1883, p. 353-382.

¹¹ B.A.R.S.R., ms. rom. 973, f. 165-166v.

¹² Teodor V. Păcățian, *Cartea de aur sau luptele politice naționale ale românilor de sub Coroana ungară*, vol. II, ed. a II-a, Sibiu, 1904, p. 261-268.

¹³ Dr. I. Pușcariu, *op. cit.*, p. 381.

¹⁴ Arhivele Statului Cluj-Napoca, fond Alexandru St. Suluțiu, nr. 213.

¹⁵ B.A.R.S.R., ms. rom. 973, f. 159-160v.

¹⁶ B.A.R.S.R., ms. rom. 973, f. 165v.

¹⁷ *George Bariț și contemporanii săi*, vol. II, București, 1975, ed. Șt. Pascu și I. Pervain, p. 61.

¹⁸ B.A.R.S.R., ms. rom. 973, f. 259-260.

¹⁹ Dumitru Suci, *Acțiuni politice românești împotriva suprimării autonomiei Transilvaniei între 1848-1868*, în „Românii din Transilvania împotriva dualismului austro-ungar (1865-1900)”, sub red. Acad. Șt. Pascu, Cluj-Napoca, 1978, p. 113-115.

Personalitățile politice bănățene urmăresc, principial, în primul rînd, emanciparea politică a poporului român care ar fi dus și la emanciparea Bisericii Ortodoxe Române, în cadrul căreia puteau dispune de o viață națională fiind o pavază sigură a păstrării principiului naționalității, un scut în calea încercărilor de deznaționalizare, deși nu au lipsit nici presiunile îndreptate împotriva ei.

Înțelegînd, deci, mersul evenimentelor și cunoscînd vederile împăratului Francisc Iosif I, care nu era dispus să renunțe la împăcarea cu aristocrația maghiară, după eșecurile înregistrate pe plan politic, fruntașii români își vor canaliza lupta, plină de elan pentru emanciparea Bisericii românești. Ei au înțeles, de fapt, jocul aristocrației maghiare. Aceasta era dispusă să cedeze într-o problemă minoră, a separării ierarhice, rezolvînd în schimb problema majoră, a recunoașterii anexării Transilvaniei cu Ungaria (mai ales că Banatul era anexat, contrar voinței națiunii, din 27 decembrie 1860). Deci, în acel moment politic, emanciparea bisericească avea șansă sigură de izbîndă. Unul dintre cei orientați a fost și Andrei Mocioni, care va publica cunoscutul articol manifest în care fixează poziția românilor în vederea alegerii noului patriarh al sîrbilor²⁰. Ca un aspect secundar trebuie să menționăm că lupta pentru separarea ierarhică, condusă de Andrei Mocioni și Vincentiu Babeș²¹, și înființarea mitropoliei ortodoxe române, se va desfășura pe parcursul mai multor ani, timp în care Curtea de la Viena va încerca, prin diferite mijloace, să împiedice realizarea unificării românești. Formula lansată era de a înființa două mitropolii române. Una la Arad, pentru bănățeni și teritoriile anexate la Ungaria și alta la Sibiu pentru transilvăneni²², sau chiar trei, una în plus la Cernăuți. Episcopul Aradului, Procopiu Ivacicovici nu a făcut jocul habsburgilor, așa cum a procedat Hacman în Bucovina, militînd pentru o singură mitropolie. Tot pentru aceasta se va pronunța și revoluționarul pașoptist Eftimie Murgu, dezbătînd din punct de vedere juridic problema relațiilor dintre cele două Biserici²³.

Fără a intra în amănunte cunoscute, lungă luptă dusă pentru separarea ierarhică în Banat (1840—1864), accentuarea ei în anii 1862—1864, preocupare fundamentală a bănățenilor din acest răstimp, cu inerente neînțelegeri între fruntași români²⁴, se încheie cu autograful împăratului

²⁰ Andrei Mocioni, *Ortodoxia noastră și Carlovițul. Un cuvînt național către românii dreptcredincioși din Austria*, în „Concordia”, 1862, II, nr. 1, 7/19 ianuarie, p. 2-3; „Gazeta Transilvaniei”, 1862, XXV, nr. 3, 9 ianuarie, p. 10; „Telegraful Român”, 1862, X, nr. 4, 14 ianuarie, p. 15; Nicolae Popea, *Vechia mitropolie ortodoxă română a Transilvaniei*, Sibiu, 1870, p. 210-217; Dr. Teodor Botiș, *Monografia familiei Mocioni*, București, 1939, p. 62; I. D. Suci, *Monografia Mitropoliei Banatului*, Timișoara, 1877, p. 179.

²¹ I.D. Suci, *Nicolae Tincu Velia (1816—1867). Viața și opera*, București, 1945, p. 280 ș.u.

²² I.D. Suci, *Monografia Mitropoliei Banatului*, Timișoara, 1977, p. 185.

²³ Eftimie Murgu, *Scrieri*, ed. I.D. Suci, București, 1969, p. 500-501.

²⁴ Ne referim la dezamăgirea lui Andrei Mocioni față de atitudinea lui Șaguna privitoare la dorința bănățenilor de a înființa o episcopie la Timișoara, cf. Teodor V. Păcățian, *Iniințarea mitropoliei. Două scrisori ale lui Andrei Mocioni către Șaguna*, în „Foia Diecezană”, 1915, XXX, nr. 8, 22 februarie/7 martie, p. 6; nr. 9 1/14 martie, p. 3.

Francisc Iosif I, din 24 decembrie 1864, care aprobă înființarea mitropoliei ortodoxe române pentru Transilvania și Ungaria, numind ca mitropolit pe Andrei Șaguna, deci, cu triumful gândirii politice românești.

Prin diploma din 4 iulie 1861, se înființează și episcopia din Caransebeș, ce va primi în fruntea ei pe cunoscutul revoluționar pașoptist și ales exponent al mișcării naționale românești, Ioan Popasu. Prin circulara din 26 august, episcopul nou instalat, anunță pe preoții și credincioșii săi, că s-a stabilit la Caransebeș, de unde își începe activitatea în slujba Bisericii și a neamului. La Caransebeș se formează un nou nucleu național, Popasu avînd alături de el pe fruntașii bănățenilor: Andrei și Alexandru Mocioni, Vincențiu Babeș, Pavel Vasici, George Ivanovici de Dulău și Valea Mare, Emanuil Gojdu, Ioan Faur, Atanasie Marian Marienescu, Andrei Vasici ș.m.a.²⁵. Alături de episcopul Popasu, vor fi și generalii Cena și Guran, iar de la Bozovici va avea adeziunea revoluționarului Eftimie Murgu și a generalilor Traian Doda și Aron Bihoiu²⁶.

Venit într-un loc cu o viață național-bisericească latentă, datorită perseverenței și înțelepciunii cu care și-a organizat eparhia, a identificării sale cu cauza națională, Caransebeșul, și mai apoi întreg Banatul va cunoaște un reviriment incontestabil iar mișcarea națională de pe aceste meleaguri va primi noi valențe, închegîndu-se, cu efecte practice ulterioare binefăcătoare. Imediat după sosirea în Banat, va lua legătură cu conducătorul mișcării naționale, Andrei Mocioni vizitîndu-l acasă la Foeni, în august 1861, însoțit fiind de Petru Cermena²⁷. Poziția lui Popasu ca ierarh al Bisericii presupunea prudență în decizii, pentru a nu stîrni repercursiuni, din partea autorităților civile, asupra întregii Biserici. Cu toate acestea, așa cum atestă documentele, Popasu pășește deschis și îmbrățișează cu toată căldura, cauza națională a poporului român. Va sprijini presa politică românească și pe inițiatorii ei, respectiv Vincențiu Babeș, cu „**Albina**“ din Viena²⁸, prin circulare cu care îndemna clerul și poporul să o aboneze. La fel va susține „**Scoala română**“ de la Sibiu, „**Biserica și Școala**“ de la Arad sau „**Telegraful Român**“, de la Sibiu. Va îndemna să fie cumpărate cărțile lui Nicolae Tincu Velia și Mihai Velceanu. Îl va recomanda parohiilor pe pictorul Nicolae Popescu. Va sprijini „alumneul“ român din Timișoara, înființat de intelectualii din oraș, în

²⁵ I.D. Suciu, *op. cit.*, p. 194-195.

²⁶ Dr. Cornel Corneanu, *Episcopul Ioan Popasu, (1808—1889)*, în „Altarul Banatului“, 1945, II, nr. 3-4, p. 104-113. Pentru activitatea lui revoluționară vezi Tiberiu Boșcaiu, *Ioan Popasu și mișcarea revoluționară de la 1848 din Transilvania*, în „Studii de limbă, literatură și folclor“, Reșița, vol. IV, 1978, p. 383-393.

²⁷ B.A.R.S.R., ms. rom. 1003, f. 152. Pe larg la Grigore Ploșteanu, *Din lupta lui Paul Vasici pentru drepturile românilor bănățeni și transilvăneni*, în „Banatul“, 1977, IV, p. 274.

²⁸ George Cipăianu, *Ziarul Albina (1866—1876); apariție, colaboratori, orientare generală*, în „Acta M.N.“, 1973, X, p. 328; Idem, *Vincențiu Babeș, activitatea parlamentară între 1861-1869*, în „A.I.I.A.“, Cluj, 1973, XVI, p. 172-183; Idem, *Vincențiu Babeș și apariția presei politice românești din Banat*, în „A.I.I.A.“, Cluj-Napoca, 1977, XX, p. 369-383. Pentru problemele de presă bănățeană mai vezi și Gelu Neamțu, *Din corespondența lui Pavel Rotariu privind ziarul „Luminătorul“ (1880—1894)*, în „Banatica“, 1973, II, p. 235-249.

frunte cu protopopul Meletie Drăghici, care avea scopul de a găzdui pe tinerii români săraci ce urmau la școlile medii din Timișoara²⁹.

Se va situa deci și el pe linia promovării „binelui public“, așa cum îndemna G. Barițiu pe lugojeni în scrisoarea din 18 ianuarie adresată lui Ștefan Moldovan³⁰. Iată un compartiment, o tactică comună la toate nivelurile mișcării românești.

Alegerile de deputați români intrau în preocupările fundamentale ale fruntașilor politici din Banat. Același interes manifestau cei din Banat pentru cele ce se întâmplau în Transilvania în privința alegerilor. Lui G. Barițiu, de pildă, îi mărturisea pașoptistul ardelean stabilit în Banat, Ștefan Moldovan, că urmăresc cu atenție reprezentarea românilor în dieta Ungariei, Casa Magnaților și senatul imperial, dar deși nu puteau lua parte activă la acestea, afirmă că „totuși și noi lucrăm“³¹. Apoi, tot G. Barițiu, alături de Axente Sever, Pavel Vasici și alții ia cuvântul în problema alegerilor. Capii bisericești Șuluțiu și Șaguna, episcopul Gherlei și al Caransebeșului Ioan Popasu, emit circulare speciale către protopopi și preoți pentru a sta „cu trup și suflet pentru cauza națiunii“. Dau indicații clare și precise în problema desemnării candidaților de deputați sau în cea a desfășurării alegerilor. Intervenția lor, inclusiv a lui Popasu în Banat va mobiliza poporul, ajungându-se la o mișcare de o proporție imensă, care va angrena toate nivelurile sociale ale luptei naționale³².

Andrei Mocioni, la câteva luni după sosirea lui Ioan Popasu la Caransebeș, îi solicită sprijinul la alegerea deputaților români, în care națiunea să aibă încredere deplină. Îi solicită „conlucrarea“, după cum s-a hotărât, în prealabil, într-o ședință ce s-a ținut în Timișoara la 6/18 octombrie 1865. Alegerile, despre care îi scria Mocioni, se vor desfășura, pentru comitatul Timișoara, în perioada 6-20 noiembrie 1865³³. Dispozițiile date de Popasu subalternilor săi vor fi respectate cu mici excepții. În consecință, se vede nevoit de a lua unele măsuri împotriva unor preoți „nebuni“ — cum îi califică Andrei Mocioni — care nu au piedat pentru cauza românească. În acest context, conducătorul mișcării naționale din Banat, Andrei Mocioni, intervine la același Ioan Popasu pentru internarea acestor preoți pe timpul alegerilor de deputați. Nu numai pentru a respecta calea protocolară a scrisorii se adresează și protopopului Ciacovei, Ioan P. Seiman, ci ca acesta să fie încunoștințat despre activitatea, împotriva intereselor românești, a preotului Treica Țăranu din Petro-

²⁹ I.D. Suci, *op. cit.*, p. 195.

³⁰ B.A.R.S.R., ms. rom 999, f. 264.

³¹ B.A.R.S.R., ms. rom. 999, f. 259.

³² Simion Retegan, *Elorturi și realizări politice ale românilor din Transilvania în anii premergători dualismului*, în „Românii din Transilvania împotriva dualismului austro-ungar (1865—1900)“, sub red. Acad. Șt. Păscu, Cluj-Napoca, 1978, p. 70-71.

³³ Prot. Ion B. Mureșianu, *Alexandru Mocioni (1831—1909)*, în „Mitropolia Banatului“, 1979, XXIX, nr. 4-6, p. 336-337; Pentru activitatea lui Andrei Mocioni mai vezi Gelu Neamțu, *Tendințe și valori în activitatea politică a lui Andrei Mocioni (1848—1867)*, în „Banatica“, 1971, I. p. 301-311; Pentru atitudinea lui de la 1860 vezi Gheorghe Naghi, *Lupta românilor din Banat împotriva anexării la Ungaria (1860)*, în „Revista de istorie“, 1978, tom. 31, nr. 10, p. 1833-1838.

man. Cele două scrisori ale lui Andrei Mocioni sînt edificatoare în privința „conlucrării”³⁴, dacă avem în vedere și răspunsul lui Popasu.

Trebuie menționată, totodată, atenția lui Andrei Mocioni îndreptată către o unitate de acțiune deplină în tot Banatul, împotriva unor asemenea preoți, raliindu-l la aceasta și pe episcopul Aradului, Procopiu Ivacicovici, căruia, la fel, i-a semnalat existența a doi membri din cler, pe care acesta i-a „internat” la Arad.

După două zile de la primirea scrisorii de la Andrei Mocioni, protopopul Ioan P. Seiman o expediază ierarhului său, cu un mic adaus, însă. Solicită, în plus, față de Mocioni, ca pe lângă Treica (Trifon) Țăranu să-l „citeze” la Caransebeș și pe Pavel Belu, preot în Sacoșul Turcesc³⁵, scăpat probabil atenției lui Mocioni, dar nu și vigilenței lui Seiman.

Episcopul Ioan Popasu acționează repede, în interesul cauzei românești și îl convoacă pe Treica Țăranu „nesmintit” de a se prezenta „sub grea răspundere” de la care nu-l poate „dispensa nici o împrejurare”³⁶ la consistorul din Caransebeș. Fără echivoc va proceda și în cazul lui Pavel Belu, aflat în situația de a „compromite cauza noastră comună națională” dispunînd protopopului Jebelului, să-l „mustre” pentru faptele sale. În caz de nesupunere să se înfățișeze și el la consistorul din Caransebeș pe aceeași dată cu Treica Țăranu³⁷. Hotărîrile lui Popasu erau aduse la îndeplinire întocmai, cu fidelitate, pentru că dispunea de colaboratori dintre cei mai aleși. Este suficient să amintim că protopopul P. Seiman este acela care, ulterior, în timpul războiului de independență a României va dovedi un atașament de nezdruccinat pentru frații de dincolo de munți. El va fi acela care printr-o **circulară oficială** va îndemna preoțimea să adune bani și materiale pentru răniți, atunci, cînd guvernul din Budapesta a interzis formarea comitetelor de ajutorare și colectare pentru România³⁸. Atitudinea lui Ioan P. Seiman a fost deci constant națională, acționînd ferm pentru pedepsirea aceloră dintre confrăți care nu au militat pentru candidații români în alegeri, așa cum se înțeleseră în prealabil fruntașii mișcării naționale, Andrei Mocioni și Ioan Popasu.

Anii următori vor întuneca orizontul politic pentru români. Are loc funestul dualism prin care nădejdele românilor au fost repede spulberate, odată cu încoronarea împăratului Francisc Iosif I, la 8 iunie 1867, ca rege apostolic al Ungariei și care va anula prin decretele sale din 20 iunie 1867, toate legile favorabile românilor votate în dieta de la Sibiu din anii 1863—1864³⁹. Dezamăgirea și indignarea românilor se cuprinde în plastica formulare a mitropolitului Suluțiu, exprimată unor intimi, dr. I.

³⁴ Arhiva Mitropoliei Banatului, Corespondența episcopului Ioan Popasu.

³⁵ *Ibidem*.

³⁶ *Ibidem*.

³⁷ *Ibidem*.

³⁸ I.D. Suci, *Solidarizarea românilor bănățeni cu războiul de independență*, în „Revista de istorie”, 1977, tom. 30, nr. 3, p. 405.

³⁹ Simion Retegan, *Recunoașterea limbii române ca limbă oficială a Transilvaniei în dieta de la Sibiu*, în „A.I.I.A.”, Cluj, 1973, XVI, p. 189-214; Idem, *Dieta românească a Transilvaniei*, Cluj-Napoca, 1979, p. 80-160.

Rățiu, G. Barițiu și Simion Pop-Matei : „Am îmbătrînit, fraților, dar nicio dată n-am putut crede pînă acum că și cei mari ai pămîntului să poată minți așa de înfricoșat”⁴⁰. Efectul negativ al dualismului pentru populațiile nemaghiare și negermane din monarhie a fost competent precizat de curînd⁴¹. Românii se organizează și întemeiază în 1869 la Timișoara Partidul Național Român, apoi în Transilvania, care vor fuziona în 1881.

Situația reprezentării proporționale a românilor în dietă nu s-a schimbat, împrejurările fiind vitrege, numărul celor aleși era încă extrem de mic. Următoarele documente ne prezintă situația din anul 1872, ca și măsurile luate de fruntașii români bănățeni în diferite împrejurări.

În alegerile din 1872 numărul deputaților români scade, între cei aleși figurînd personalități de talia lui Vincențiu Babeș și Traian Doda⁴². Popasu va demonstra aceeași atitudine intransigentă, povățuindu-i pe preoți și învățători să procedeze pentru alegerea unui număr cît mai mare de deputați. Va înclina din ce în ce mai mult spre „stînga”, pe panta „dacoromânismului spiritual” proclamat, după dualism, în 1869 de Vincențiu Babeș⁴³, așa cum o atestă și documentele necunoscute pînă acum, ce le relevăm cu acest prilej⁴⁴. În plus, Popasu nu va lua parte la întîmpinarea regelui la Timișoara, așa cum o cerea protocolul și mai ales prudența politică. George Ioanovici va încerca, delicat, în calitate de secretar de stat, să-l readucă într-o postură acceptabilă în ochii ministrului cultelor, solicitîndu-i să trimită acestuia o explicație. Popasu, așa cum o vădește scrisoarea de răspuns⁴⁵, neagă acuzele care i se aduc și dă unele explicații, care însă, așa cum vor demonstra evenimentele ulterioare, nu au putut deruta guvernul, cu toate încercările pe care le va fi făcut George Ioanovici. Acesta nu putea fi bănuit de a fi în legături „ascunse” cu autoritățile zilei. Credem că în acest caz Popasu nici nu i-ar fi răspuns, iar cel existent conține o adresare mai mult către un prieten⁴⁶, scrisoarea neavînd caracter oficial. Apoi ambii au participat la revoluția de la 1848—1849, ambii au întreținut legături cu A.T. Laurian și au fost prieteni cu Andrei Șaguna⁴⁷. George Ioanovici a depus un efort lăudabil,

⁴⁰ George Barițiu, *Părți alese din istoria Transilvaniei*, vol. III, Sibiu, 1891, p. 461; T. Botiș, *op. cit.*, p. 86.

⁴¹ Acad. Ștefan Pascu, *Românii din monarhia habsburgică împotriva dualismului, în Români din Transilvania împotriva dualismului austro-ungar (1865—1900)*, sub red. acad. Ștefan Pascu, Cluj-Napoca, 1978, p. 11-29.

⁴² V. Popeangă, *Aradul, centru politic al luptei naționale din perioada dualismului (1867—1918)*, Timișoara, 1978, p. 21.

⁴³ V. Babeș, *Pesta 16 octombrie n.*, în „Albina”, 1869, IV, nr. 82, 5/17 octombrie, p. 2.

⁴⁴ Arhiva Mitropoliei Banatului, Corespondența episcopului Ioan Popasu.

⁴⁵ *Ibidem*.

⁴⁶ George Ioanoviciu putea fi prieten din 1869 cu Ioan Popasu care era episcop atunci la Caransebeș și nu cu Nicolae Popea, venit episcop abia din 1889, după moartea lui Popasu, cf. Ioan Sauca, *George Ioanovici în lumina arhivelor parohiale din Duleu și Valea Mare*, în „Mitropolia Banatului”, 1979, XXIX, nr. 1-3, p. 97.

⁴⁷ *George Bariț și contemporanii săi*, vol. I, București, 1973, p. 170.

alături de Ioan cavaler de Pușcariu, pentru sancționarea Statutului Organic al Bisericii Ortodoxe Române din Transilvania și Ungaria⁴⁸. George Ioanovici, în final, a căutat să-l atenționeze pe Popasu despre suspiciunile guvernului asupra activității sale naționale și consecințele ce pot decurge de aici. Le va constata și singur, de fapt, în 1874 când este ales mitropolit, dar nu este confirmat de împărat pe motiv că nu a fost acceptat de guvernul maghiar.

Mișcarea națională românească din Banat cunoaște, după cum demonstrează datele prezentate, acțiuni clare, precise, pe multiple planuri din arena vieții politice, atestînd maturitatea gândirii politice românești, precum și preocuparea permanentă de înfăptuire a unei reale solidarități naționale, cheazășie sigură a victoriei sale finale.

NEUE BEITRÄGE ZUR NATIONALEN BEWEGUNG IM BANAT (1861—1872)

(Zusammenfassung)

Verfasser benützt als unveröffentliche Quellen zum grössten Teil Korrespondenzen, die im Archiv der Banater orthodoxen Mitropolie aus Timișoara und in der Bibliothek der Akademie der Rumänischen Sozialistischen Republik aus București vorhanden sind. Anhand dieser Informationen werden einige wichtige Aspekte des Kampfs für nationale Emanzipation hervorgehoben, die die Rolle des Banates in der Zeitspanne 1861—1872 auszeichnen.

Die Arbeit zeigt den Beitrag einiger weniger bekannten politischen Persönlichkeiten wie Joanovici und Ioan P. Seiman und auch Banates im allgemeinen im Kampf für den Sieg im Rahmen der rumänischen Abgeordnete-Wahlen fürs Parlament. Es werden die Grundrichtungen dieses nationalen Kampfes aufgezeichnet, ein Kampf für politische Emanzipation und auch für kirchliche Emanzipation.

Die Arbeit hebt hervor eine Hauptbeschäftigung der rumänischen Politiker aus dem Banat: die wirkliche nationale Solidarität im Rahmen der nationalen Bewegung, ein so sehr notwendige Solidarität für den Erfolg des Kampfes.

⁴⁸ I. Sauca, *Art. cit.*, p. 102.

APĂRAREA FRONTIEREI DE VEST A ROMÂNIEI ÎMPOTRIVA AGRESIUNII FASCISTE, DEZIDERAT NAȚIONAL-PATRIOTIC AL POPULAȚIEI JUDEȚULUI ARAD

VASILE T. CIUBĂNCAN

Perioada interbelică scurtă în timp, s-a caracterizat în ce privește România printr-un vizibil progres economic, politic și național determinat de actul istoric al făuririi statului național unitar român la 1 decembrie 1918.

În același timp, pe plan extern, evoluția evenimentelor s-a caracterizat printr-o ascuțire a contradicțiilor imperialiste, pînă la momente de încordare și tensiune maximă. În final, ele au culminat prin declanșarea celui de al doilea război mondial de către statele fasciste, în frunte cu Germania hitleristă.

În acest cadru și scop statele fasciste, în primul rînd Germania hitleristă, au dezlănțuit o febrilă cursă a înarmărilor militare și aceasta pe baza tehnicii moderne, fenomen nou în evoluția factorilor militari interbelici. Treptat, noua situație creată a dus la modificarea raportului de forțe în Europa. Statele europene, îndeosebi cele mici și mijlocii, s-au găsit în situații deosebit de grave, expuse unor consecințe imprevizibile asupra existenței lor de sine stătătoare. Între acestea din urmă se găsea și România.

Fascismul, ca fenomen politic al perioadei interbelice, precum și al doilea război mondial pe care acesta îl pregătea, amenința direct integritatea României, însăși ființa națională a poporului român.

Din acest curs periculos al evenimentelor, mai ales a celor dintre anii 1935—1940, pentru România s-a desprins concluzia că apărarea frontierelor naționale, a frontierei de vest îndeosebi, a devenit un obiectiv strategic fundamental al perioadei. Acesta rezulta din pericolul de agresiune militară hitleristă și care în ce o privește pe România se conjuga și cu o agresiune din partea Ungariei horthyste.

O astfel de concluzie a fost formulată cu claritate de către C.C. al P.C.R. în rezoluția plenarei a V-a lărgită din august 1936, în care se preciza că : **Independența poporului român este amenințată de statele din blocul fascist central european, zis revizionism, format sub hegemonia imperialismului german**¹ ... „România poate deveni numai obiect de re-împărțire nouă imperialistă a Europei, iar nu subiect”² (s.n.) — se preciza în același document.

¹ *Documente din Istoria Partidului Comunist Român*, Ediția a II-a, Editura pentru literatură politică, București, 1953, f. 276.

² *Ibidem*, f. 281.

În perioada 1934—1937 cercurile politice burgheze din România, guvernul, parlamentul au fost preocupate de situația creată pe tărîm internațional. Ele au dezbătut în parlament și în alte organisme autorizate deferite laturi și măsuri ale apărării naționale a țării.

În ședința parlamentului din 17 decembrie 1934, primul ministru de atunci al României, Gheorghe Tătărăscu, a făcut următoarele aprecieri : „Dacă cel puțin pînă azi, cel puțin în aparență, echilibrul armatelor din Europa, ne dădea răgazul unor amînări pe plan militar, astăzi cînd hipertrofia militară a Germaniei a rupt odată, odată mai mult acest echilibru, sintem datori să punem în sfîrșit, armata pe planul prim al preocupărilor noastre”³.

Războiul modern al doilea mondial ce se pregătea cu o viteză maximă, a impus României ca și țară direct amenințată, necesitatea luării unor măsuri de apărare defensivă, pe baze moderne, în raport cu noua tehnică de luptă a perioadei.

Concluziile finale ale factorilor militari de decizie, au fost acelea, că pe frontul de vest se impunea organizarea unei defensive active, în eventualitatea unui război generalizat, pentru respingerea agresorilor și apărarea frontierelor României. Pe fronturile, socotite de est și sud se prevedea numai o defensivă preventivă⁴.

Pentru România, în condițiile specifice, odată cu înzestrarea armatei cu tehnică de luptă modernă, se mai impunea și realizarea unor ample lucrări de fortificații militare, îndeosebi la frontiera de vest a țării și alte amenajări de ordin militar a teritoriului național.

În ședința din 15.XI.1936 a parlamentului, deputatul Aurel Neguș atrăgea atenția asupra următoarelor aspecte : ... „noi care nu avem nici un fel de intenții agresive, care nu ne apărăm decît frontierele, nu ne putem da la o parte de la nici o jertfă, oricît de mare ar fi ea, pentru înzestrarea și instruirea armatei.

Odată cu întărirea și înzestrarea armatei, trebuiesc create și celelalte condiții necesare apărării statului național.

În primul rînd trebuiesc întărite și fortificate granițele de vest ale țării⁵ (s.n.) — spunea oratorul, ideie care pentru întîia oară a fost adusă în atenția parlamentului ca o problemă nouă de importanță deosebită.

Pentru realizarea sistemului de fortificații, organizarea și modernizarea sistemului de transporturi feroviare, rutiere și cel de transmisiuni pentru condiții de război, se cereau fonduri ce erau evaluate la aproape 50 miliarde lei⁶. La acestea se mai adăugau nevoile de dotare a armatei cu armament și o tehnică de luptă modernă. De aici rezultă la ce efort considerabil, de ordin material-financiar era supusă România pentru a putea supravețui, față de pericolul ce o amenința.

³ Arhivele Centrale, fond Președinția Consiliului de Miniștri, dosar 26/1936, f. 33. În continuare se va cita Arh. C., fond P.C.M.

⁴ Col. Leonida Loghin, *Apărarea țării în concepția militară a României*, București, 1979, f. 9.

⁵ Arh. C., fond P.C.M., dosar 26/1937, f. 91-92.

⁶ Col. Leonida Loghin, *lucrarea citată*, f. 10.

Dacă ne referim la stadiul la care se găsea dotarea armatei române pentru condițiile războiului modern, există formulată concluzia după care la ... „15 ani de la încheierea primului război mondial, România era practic dezarmată ... în neputință, din lipsa de dotare materială a armatei ca să poată mobiliza mai mult de zece divizii echipate pentru o stare de război”⁷. Aceasta, la un efectiv total mobilizabil, de aproximativ trei milioane de oameni.

Rezultă astfel că pînă în anii 1934—1935 bugetul țării nu a asigurat nici cerințele unei dotări cu tehnică modernă a armatei și nici chiar în întregime nevoile de întreținere și instruire completă a trupei active.

Modalitatea prin care s-a putut depăși acea situație de imobilism financiar, a fost aleasă de către guvernul liberal condus de Gh. Tătărescu prin lansarea în anul financiar 1934—1935 a unui împrumut către țară pentru înzestrarea armatei în sumă de două miliarde de lei⁸.

Împrumutul a avut un efect imediat și s-a bucurat de o largă adăziune în masă. S-a putut astfel pentru întâia dată, după război să se înscrie pe exercițiul financiar al 1934-1935, un buget special pentru apărarea națională în sumă de două miliarde de lei⁹. În următorii ani alocațiile bugetare s-au mai completat pînă la o valoare totală de 12-13 miliarde lei însumate în anul 1938¹⁰.

Aceasta s-a făcut pe calea sporirii impozitelor, a diferitelor taxe, emiterii unor timbre etc. — măsuri ce au fost suportate în principal de către masele largi populare. Acest fapt a fost confirmat și de către primul ministru Gheorghe Tătărescu într-o intervenție, făcută în parlament în anul 1935, și care arăta: „Pentru asigurarea acestor resurse, am pus în joc popularitatea noastră creînd contribuții grele țării. Grație noilor impozite, care au constituit bugetul special al apărării naționale, au putut fi atacate toate problemele înzestrării, în cadrul unui program ce a primit aprobarea tuturor forurilor legale”¹¹.

Efortul maxim bugetar din perioada interbelică pentru apărare, a fost cel pe exercițiul financiar 1939—1940, cînd la un buget total de 32.228.900.000 lei s-a înscris pentru apărarea națională, suma totală de 9.408.000.000 lei, din care, 7,7 miliarde pentru Ministerul Apărării Naționale, iar 1,7 miliarde lei pentru cel al Aviației și Marinei¹². Această alocație a reprezentat 29,19 la sută din bugetul total al țării.

Din cele peste 9,4 miliarde lei, erau destinate la capitolul înzestrarea armatei 6 miliarde lei, iar diferența sumei o reprezenta cheltuieli de ordin curent, pentru întreținerea armatei în stare de activitate normală¹³. S-a putut astfel asigura pe anul 1938—1939, chemarea sub arme

⁷ Ioan Talpeș, *Reconsiderări politice și militare românești sub impactul ascensiunii fascismului internațional și a sporirii agresivității statelor imperialiste revizioniste*, în „Revista de istorie”, nr. 5, tomul 33/1980, f. 909-910.

⁸ Arh. C., fond P.C.M., dosar 26/1937, f. 64.

⁹ Ibidem.

¹⁰ Ibidem, f. 102-110.

¹¹ Ibidem, f. 77.

¹² *Breviarul Statistic al României*, vol. II, 1939, f. 436.

¹³ Arh. C., fond P.C.M., dosar 247/1939, f. 39.

a unui contingent în plus însumând 30.000 de oameni. Pentru întâia oară după război s-a prevăzut chemarea pentru o concentrare de 60 de zile a unui număr de 60.000 de rezerviști precum și a 3000 de ofițeri de rezervă¹⁴.

Din situația prezentată rezultă că bugetul României din perioada 1934—1940, a putut finanța nevoile pentru apărarea națională cu o sumă totală de aproximativ 21-22 miliarde lei, ceea ce reprezenta mai puțin de jumătate din sumele necesare numai pentru fortificații, transporturi și telecomunicații fără a lua în calcul și dotarea tehnică. Nevoile financiare de apărare erau în continuare foarte mari și nu mai sufereau amânări. Se impuneau noi soluții interne sau externe.

S-a apelat și la unele soluții externe, pe calea obținerii a două împrumuturi. Unul de la Franța în sumă de 5,4 miliarde lei rambursabil pe timp de 12 ani, iar al doilea din Cehoslovacia în sumă de 2,8 miliarde lei rambursabil pe timp de 10 ani. Total deci 8,2 miliarde lei¹⁵. Adăugate la sumele alocate din bugetul intern rezultă un total de aproximativ 30 miliarde lei.

Era astfel nevoie de a se căuta alte soluții de ordin intern și acestea au fost alese pe două căi principale: **Apel, la întreaga populație a țării de a subscrie în mod benevol, la fondul pentru înzestrarea armatei, ori de fortificare a granițelor, diferite sume în raport cu puterea fiecăruia, fără condiția restituirii acestora donatorilor.** Această cale a subscripțiilor benevole, pe liste individuale sau colective, a fost acceptată și la realizarea ei au aderat milioane de oameni în anul 1938, și îndeosebi în anul 1939.

Pe plan guvernamental, inițiatorul acestei prime forme de subscripții, a fost primul ministru de atunci al României Armand Călinescu. De aceea din partea populației care a participat la această acțiune, aproape toate telegramele și scrisorile adresate cu acel prilej guvernului, erau trimise pe numele primului ministru. Cea de a doua cale internă a fost aceea a lansării, de către guvern a unui nou împrumut de stat intern pentru înzestrarea armatei la care era chemat să răspundă întregul popor. Acest împrumut a fost lansat în noiembrie 1939, pe timp de 3-5 ani acordându-se pentru sumele depuse o dobândă de $4\frac{1}{2}$ —la sută anual. În acest scop, au fost emise bonuri în valoare de lei 500, 1000, 2000, 5000, 10.000, 20.000, 50.000, 100.000¹⁶.

Ambele forme de subscripții lansate au avut un ecou puternic în rândul celor mai largi mase ale întregului popor, fără deosebire de clase și categorii sociale, de convingeri politice și filozofice și fără deosebire de naționalitate. **Întregul popor a înțeles că apărarea frontierelor țării și înzestrarea armatei, reprezintă un deziderat național prioritar (s.n.).**

Ca urmare în anul 1938, a început pe frontiera de vest a țării executarea unor ample lucrări de fortificații militare moderne, cu caracter de-

¹⁴ Arh. C., fond P.C.M., dosar 26/1939, f. 117.

¹⁵ Ibidem, f. 99.

¹⁶ Decret-lege, nr. 111, din 11 nov. 1939, Monitorul Oficial nr. 265/1939, Jurnalul Consiliului de Miniștri nr. 3586/1939.

siv, care au continuat cu toată intensitatea pînă în august 1940. S-a putut organiza o industrie proprie pentru nevoile armatei iar guvernul sub președenția lui Armand Călinescu a putut raporta Senatului în iunie 1939, că sînt angajate fonduri pentru înzestrarea armatei, în sumă de 25 miliarde lei¹⁷.

Pericolul extern de război și agresiune, împotriva României, devenise atît de grav, iar măsurile de apărare națională atît de stricte, încît se cerea un efort maxim al întregului popor. Trebuiau grabnic lichidate toate rămîinerile în urmă și recuperate, nerealizările pe acest tărîm acumulate de peste două decenii. Din nou efortul național intern a devenit hotărîtor și în măsură să contribuie la soluționarea urgentă a multora din aceste probleme.

Anul 1939, poate fi apreciat ca un moment de vîrf al afirmării unei unități naționale la scara întregului popor în jurul dezideratului apărării integrității patriei, împotriva agresiunii hitleriste horthyste.

În aceste împrejurări din cele mai complexe și grave, clasa muncitoare din România făcînd dovada înaltelor îndatoriri patriotice, a unei poziții antifasciste consecvente, s-a situat în fruntea luptei politice de apărare. Ea a adus o meritorie contribuție la obținerea unui consens național politic al întregului popor și o însemnată contribuție materială, financiară la această operă.

„Marea demonstrație de la 1 Mai 1939, desfășurată sub semnul unității, al Frontului Unic dintre comuniști și socialiști, a evidențiat cu putere hotărîrea eroicei noastre clase muncitoare de a se opune fascismului și politicii de război, de a apăra interesele naționale supreme ale României“¹⁸.

Odată cu demonstrația din capitală au avut loc manifestații similare în principalele orașe și centre din țară. „...**Toate acestea au exprimat combativitatea revoluționară a clasei muncitoare, hotărîrea oamenilor muncii a forțelor democratice, antifasciste de a lupta pentru cauza libertății și democrației, a independenței și integrității României** (s.n.)“¹⁹

Împreună cu ea a acționat și s-a solidarizat întregul popor român și forțele progresiste ale naționalităților conlocuitoare.

Au rămas ostile și în afara acestei unități de luptă a întregului popor, elementele fasciste legionare, „Garda de fier“, care devenise o agentură politică diversionistă și de spionaj, în slujba Germaniei hitleriste și care, prin ea acționa în România.

În acest context politic general care exprima momente de cea mai mare gravitate, să analizăm în continuare poziția și contribuția populației județului Arad la marea cauză a apărării naționale.

Documentele vremii au consemnat faptul, că apelurile lansate pentru subscripții la fondul de înzestrare a armatei și de fortificare a frontierei

¹⁷ *România sub semnul marilor prălaceri, discursul, ...* Victor Iamandi, ministrul justiției, rostit în ședința din 29 iunie 1939, a Senatului, Biblioteca Frontului Renașterii Naționale, f. 60-61.

¹⁸ Nicolae Ceaușescu, *Cuvîntare la Marca Adunare Populară consacrată zilei de 1 Mai, 30 aprilie 1979*, Editura politică, București, 1979, f. 8.

¹⁹ *Ibidem*.

de vest a țării, a căpătat o adeziune largă de masă în rîndul populației din județ.

A răspuns imediat populația municipiului Arad... „pătrunsă de puterea irezistibilă a torentului de însuflețire patriotică, românească, care a pătruns întreaga suflare românească de la un capăt la altul a țării, obligînd-o să-și ofere obolul pentru fortificarea puterii de rezistență națională și apărarea patrimoniului național“²⁰ — se arată în telegrama primăriei municipiului adresată primului ministru Armand Călinescu ocazie prin care se raporta și o subscripție de 200.000 lei.

„Modestului nostru obol, se arăta într-o a doua telegramă, îi acordăm de altfel mai mult un rol semnificativ și simbolic cu gîndul, ca el să ne talmăcească hotărîrea neclintită, de a nu face nici o concesiune și a nu renunța la nimic din patrimoniul național, ce rezidă între zidurile acestui oraș de graniță bătrîn și românesc, care după cum în trecut a știut să fie pavăza hotarului etnic al neamului românesc, va trebui să fie de aici înainte, iregugnabia cetate de apărare a graniței politice din partea de vest a României întregite“²¹.

Contribuția și adeziunea populației municipiului Arad, a fost concretizată în faptul că numai pînă la data de 18 ianuarie 1940 (acțiunea a rămas în continuare deschisă n.n.), avea subscrisă suma de 58 milioane lei, municipiul situîndu-se, pe locul al 4-lea între municipiile țării în ce privește valoarea subscripțiilor²².

Cu aceeași însuflețire a răspuns și personalul stației C.F.R. Sîntana. „În ziua de azi cînd din toate meleagurile țării toți românii dau dovezi de dragoste către scumpa noastră patrie, întreg personalul stației Sîntana fiind pe deplin convinși de marea misiune ce se va încredința în viitor Armatei noastre pentru apărarea granițelor, aderăm din suflet pentru înflorirea ei, contribuind cu salariul nostru pe una zi, cu suma de 2.000 lei“²³ — se arăta într-o telegramă adresată cu ocazia aceluși eveniment, primului ministru.

Centrala «prima fabrică de vagoane Astra», a făcut o subscripție în valoare de 800.000 lei reprezentînd, contribuția funcționarilor și muncitorilor din centrală și din întreprinderile subordonate, în care a fost inclusă și contribuția personalului fabricii de vagoane din Arad, fără însă a fi nominalizată aparte²⁴.

Locuitorii comunei Vinga, în telegrama adresată primului ministru spuneau: „Vă rugăm să binevoiți a accepta pentru înzestrarea iubitei noastre armate și întărirea frontierelor, modestele noastre donațiuni, pornite dintr-un îndemn de nezdruccinată dragoste față de țară, lei 3.100 salariu pe două zile a funcționarilor și angajaților primăriei, suma de 10.000 lei donațiuni benevole din partea locuitorilor comunei, lei 10.000 din partea primăriei comunale“²⁵.

²⁰ Arh. C., fond P.C.M., dosar 155/1939, f. 72.

²¹ Ibidem, f. 73.

²² Arhivele Statului Arad, fond Prefectura județului Arad, dosar 62/1940, f. 147.

²³ Arh. C., fond P.C.M., dosar 155/1939, f. 151.

²⁴ Arh. C., fond P.C.M., dosar 159/1939, f. 257.

²⁵ Arh. C., fond P.C.M., dosar 159/1939, f. 207.

Pretura plasei Ineu — Tîrnova raporta la 25 mai 1939, o subscripție în valoare de 12.140 lei, pe o listă cuprinzînd 73 persoane, țărani, funcționari, intelectuali, liber profesioniști, comercianți, de naționalitate români, maghiari, germani și alții. Aceasta, ... „în semn de deosebita noastră dragoste ce o purtăm mîndriei noastre armate și ca o mărturie vie a dragostei nemărginite față de patria România“. ...²⁶ — se arăta, în scrisoarea adresată în acest scop primului ministru.

Locuitorii comunei Hodoș-Bodrog, odată cu subscripția sumei de 2.000 lei, însoțeau și angajamentul lor după care, „Vom da, — arătau ei — cînd ni se va cere, piepturile și brațele noastre pentru apărarea granițelor noastre sfinte“²⁷.

Plină de sentimente patriotice și de înțelegere a momentului greu prin care trecea țara, este scrisoarea cetățeanului Gherman Ioan din comuna Cuvin, fost luptător în primul război mondial și care donînd suma de 2500 lei, a declarat: „Pe lîngă toate acestea am fost și sînt gata la prima chemare de a-mi păzi țara mea scumpă de dușmani și trădători. Declar în mod solemn că sînt gata de orice jertfă și cu riscul vieții, fiind convins că viața însăși nu are nici un rost fără libertatea și independența națională a patriei“²⁸.

Contribuția populației din mediul rural, țărani, funcționari, intelectuali, liber profesioniști, mici meseriași, comercianți și alții, la apărarea națională este veridic oglindită, în rapoartele și dările de seamă ale organelor administrației locale cu referire la aceste acțiuni. Astfel pretura plasei Aradul Nou raporta în ianuarie 1940 o subscripție de la populație în sumă de 4.030.000 lei²⁹, din care 2.098.000 lei nominalizată la 18 localități. ... Din plasa Chișineu Criș, se raporta în același timp o subscripție de 3.418.671 lei³⁰ nominalizată pe 17 localități. ... Din plasa Hălmagiu o subscripție de 268.000 lei³¹. ...Plasa Ineu-Tîrnova cu o subscripție în sumă de 994.441 lei, provenită din 16 localități³² (Anexa 1). Plasa Șiria suma de 1.362.000 lei, donație dintr-un număr de 11 localități³³ (Anexa 1). Plasa Sebiș, suma de 1.269.000 lei, provenită din 24 localități³⁴ (Anexa 1). Plasa Pecica în luna mai 1940 raporta o subscripție totală de la populație în sumă de 7.338.000 lei³⁵, iar plasa Pesac suma de 5.184.378 lei³⁶.

Acestea și alte fapte similare constituie o dovadă grăitoare, despre starea de spirit patriotică, a populației din mediul rural și în cadrul ei a maselor largi țărănești.

Cadrelor didactice din județ au participat efectiv la acțiune, prin

²⁶ Arh. C., fond P.C.M., dosar 157/1939, f. 48-50.

²⁷ Arh. C., fond P.C.M., dosar 158/1939, f. 377.

²⁸ Arh. C., fond P.C.M., dosar 157/1939, f. 330.

²⁹ Arhivele Statului Arad, fond Prefectura județului Arad, dosar 62/1940, f. 41.

³⁰ Ibidem f. 11.

³¹ Ibidem, f. 72.

³² Ibidem, f. 65.

³³ Ibidem, f. 62.

³⁴ Ibidem, f. 76.

³⁵ Arhivele Statului Timișoara, fond Ținutul Timiș, dosar 15/1940, f. 191.

³⁶ Arh. C., fond M.A.I., dosar 121/1940, f. 188, 200.

subscrierea salariului de la o zi pînă la o lună, figurind pe nenumăratele liste întocmite în acest scop pe localități ori pe unitățile de învățămînt. Odată cu ele au antrenat zeci de mii de cetățeni precum și elevi din școli care au devenit părtași la această acțiune. Așa de exemplu elevii Școlii primare de stat din Nădlac la îndemnul învățătorului lor au depus suma de 1249 lei, provenită din micile lor economii³⁷. Corpul didactic și elevii de la Gimnaziul German, din Aradul Nou, raportau subscrierea unei sume de 3586 lei³⁸.

În anul 1940, corpul didactic din județul Arad, împreună cu cel din județele învecinate, aparținînd Ținutului Timiș (județele Caraș, Hunedoara, Timiș, Severin, n.n.), au scris pentru înzestrarea armatei salariul brut pe o lună. Suma totală, cumulată pe ținut în care se includea și contribuția cadrelor din județul Arad, s-a ridicat la 15.684.688 lei³⁹.

Alte categorii sociale, cum a fost Asociația funcționarilor particulari, care odată cu subscripțiile făcute pe listele de la locul de muncă, a fiecărui, în ședința din 9 iunie 1939 Asociația a hotărît să mai doneze suma de 9.000 lei, echivalentul cotizației pe o lună a membrilor săi. Cu această ocazie conducerea asociației în numele membrilor săi în telegrama adresată primului ministru a declarat... „fiind la frontiera de vest a țării, înțelegem mai bine ca oricine necesitatea înzestrării scumpei noastre armate spre a putea asigura integritatea hotarelor naționale ale scumpei noastre patrii, așa cum sînt ele azi⁴⁰. Membrii Societății de ajutor mutual al pensionarilor din Arad au scris suma de 15.000 lei, reprezentînd pensia lor pe o zi. Aceasta o face, spuneau ei în telegrama adresată guvernului,... „în scopul de o contribui și noi din mica noastră pensiune la fondul pentru înzestrarea scumpei noastre armate⁴¹.

Eparhia ortodoxă a Aradului raporta în iunie 1939, o subscripție de 47.413 lei, pentru înzestrarea armatei, reprezentînd salariul pe o zi a întregului personal aparținător și subordonat Eparhiei⁴².

Membrii comunității evreiești din Chișineu Criș, au oferit suma de 6.500 lei, echivalentul cotei pe o lună a impozitului anual⁴³. În același scop Comunitatea evreiască din Sebiș a scris 5000 lei⁴⁴. Comunitatea evreilor din Nădlac suma de 4000 lei⁴⁵.

Comitetul Automobil Club Arad a donat suma de 10.000 lei⁴⁶. Asociația comercianților din Chișineu Criș suma de 5000 lei⁴⁷.

„Din dragoste nețarmurită ce nutrim pentru scumpa noastră oștire, — se arăta în scrisoarea locuitorilor din comuna Vîrfurile, plasa Hălmagiu —

³⁷ Arh. C., fond P.C.M., dosar 160/1939, f. 353.

³⁸ Arh. C., fond P.C.M., dosar 157/1939, f. 11.

³⁹ Arhivele Statului Timișoara, fond Ținutul Timiș, dosar 13/1939—1940, f. 5.

⁴⁰ Arh. C., fond P.C.M., dosar 159/1939, f. 301.

⁴¹ Arh. C., fond P.C.M., dosar 157/1939, f. 265.

⁴² Arh. C., fond P.C.M., dosar 158/1939, f. 221.

⁴³ Arh. C., fond P.C.M., dosar 160/1939, f. 389.

⁴⁴ Ibidem, f. 352.

⁴⁵ Arh. C., fond P.C.M., dosar 154/1939, f. 59.

⁴⁶ Arh. C., fond P.C.M., dosar 158/1939, f. 100.

⁴⁷ Arh. C., fond P.C.M., dosar 160/1939, f. 75.

am hotărât să dăm și noi obolul nostru pentru înzestrarea oștirii,colectînd modesta sumă de 10.000 lei, de la mai mulți locuitori din comuna Virfurile județul Arad, regiune de moți... „În același timp asigurăm pe Excelența Voastră, de orice jertfă pentru Țară și Națiune“ — se arăta în încheierea scrisorii adresată Primului ministru Armand Călinescu⁴⁸.

Exemple similare ar mai putea fi în continuare citate deoarece, acțiunea a cuprins zeci de mii de oameni din tot județul. Apreciem că cele pe care le-am citat, sînt concludente, în a demonstra unitatea de acțiune la scara întregii populații a județului fără deosebire de clasă și categorie socială, de convingeri filozofice precum și de naționalitate. Participarea, la această acțiune național-patriotică și a maselor largi conștiente ale naționalităților conlocuitoare din județ, a dat un plus de semnificație politică luptei, împotriva fascismului imperialist german și a revizionismului horthyst.

Redînd momente ale acestei stări de spirit, pretura plășii Sebiș, într-un raport la sfîrșitul anului 1939 arăta: „populația a primit cu înțelegere toate privațiunile ce li s-a impus cu ocazia rechizițiilor, iar acum subscie cu elan bonuri pentru înzestrarea armatei, deși împreună cu locuitorii plasei Hălmagiu sînt cei mai săraci oameni din județul Arad“⁴⁹.

Conducerea Prefecturii județului Arad, sintetizînd starea de spirit generală a populației, a făcut aprecieri elogioase la adresa ei în consens cu realitățile și faptele minunate. „Locuitorii județului pătrunși de un adevărat și curat sentiment patriotic și-au dat partea lor de contribuție cu multă dragoste și cu tot sufletul“.

Același entuziasm și spirit de înțelegere au arătat și față de imperiioasa necesitate a înzestrării bravei noastre oștiri subscriind sume considerabile la imprumul intern.

Apelul guvernului a găsit un răsunset puternic în sînul populației de aici. Județul Arad, este unul dintre primele județe din țară care a subscris cele mai multe bonuri pentru înzestrarea armatei. Nici că nu se putea un exemplu mai frumos de înalt patriotism, de care a dat dovadă populația județului nostru⁵⁰.

Într-adevăr tot ce s-a spus la adresa populației județului Arad, s-a materializat, în faptul că pînă la sfîrșitul lunii aprilie 1940, a subscris pentru înzestrarea armatei și fortificarea graniței de vest a țării considerabila sumă de 150.000.000 lei⁵¹. Pe baza datelor de care astăzi dispunem rezultă că după capitală și județele Prahova, Sibiu, județul Arad, ocupa locul al patrulea pe țară, după valoarea contribuției date pentru apărarea națională. Acțiunea s-a desfășurat și în lunile ce au urmat și astfel valoarea contribuției a mai crescut, dar la această dată nu le cunoaștem și pe aceste sume subscrise în plus.

⁴⁸ Arh. C., fond P.C.M., dosar 157/1939, f. 361-362.

⁴⁹ Arhivele Statului Arad, fond Prefectura județului Arad, dosar 62/1940, f. 15-16.

⁵⁰ Ibidem, f. 171.

⁵¹ Arhivele Statului Timișoara fond Ținutul Timiș, dosar 10/1939, f. 3.

În martie 1939, România a fost expusă unei iminente politici de agresiune militară hitleristo-horthystă. Guvernul român în fruntea căruia se găsea omul politic și patriot Armand Călinescu, a fost nevoit să adopte măsuri ferme de apărare, prin concentrarea unui număr de contingente militare și dislocarea unor unități militare înspre frontiera de vest, cu scopuri defensive, preventive.

Cu referire la legitimitatea acestor măsuri de apărare, primul ministru al României Armand Călinescu a declarat: „Chemarea cîtorva contingente din unele regiuni ale țării au avut un caracter pur preventiv. De aceia trupele nu s-au apropiat de graniță și nu se mai apropie de frontieră. Dacă peste 10-15 zile, atmosfera — internațională se va însenina, după cum noi sperăm, atunci rezerviștii vor fi de îndată retrimiși la vatră... Trebuie să subliniez că rezerviștii au răspuns la chemare cu un elan patriotic impresionant și că aparatul de stat a funcționat perfect. Aceasta pe lângă un sentiment de mîndrie ne dă și pe acela a unei siguranțe desăvîrșite”⁵² — preciza în încheierea declarației, premierul român.

Pe marginea acestor măsuri, la rîndul său ministrul de interne al României a mai precizat: „Dat fiind că România urmărește o politică de pace, trupele concentrate vor rămînea mult înapoia frontierelor... în momentul în care se va constata că în unele țări vecine unde s-au efectuat mobilizări anterioare se va reveni asupra acestor măsuri și prin urmare problema siguranței noastre nu se va mai pune, guvernul român va dispune trimiterea la vatră a rezerviștilor”⁵³.

În aceste momente de încordare maximă și de grea încercare pentru poporul român, Partidul Comunist Român și-a reafirmat linia sa politică național-patriotică. „Întregul popor să se pună în stare de alarmă”⁵⁴. Exprimînd poziția național patriotică a comuniștilor partidul nostru a mai declarat: ... „comuniștii vor lupta cu arma în mîină în primele rînduri. Uniți-vă cu toții într-un singur front puternic contra lui Hitler și aliaților săi revizionisți”⁵⁵.

Revenind la analiza în continuare a situației cu referire la județul Arad, rezultă că împreună cu toți cei chemați la datorie față de țară, concentrații din județ au răspuns cu promptitudine, călăuziți de un înalt spirit de dăruire. Documentele timpului au consemnat atunci, fapte minunate de patriotism care astăzi după 41-42 de ani retranscrise, pentru publicul larg rămîn pline de învățăminte, de mîndrie, de stimă față de cei cărora li se adresează și în același timp constituie momente de meditație pentru generațiile actuale.

Cu privire la aceste evenimente și stări de spirit existente în sînul populației, pretura plășii Șiria făcea următoarele aprecieri: „Poporul român, a dat dovadă că atunci cînd este chemat pentru apărarea integrității

⁵² Arhivele Statului Cluj, fond Prefectura Cluj, dosar 104/1939, f. 2.

⁵³ *Ibidem*, f. 3.

⁵⁴ *Documente din Istoria Partidului Comunist Român*, ediția a II-a, Editura pentru literatură politică, 1953, f. 319.

⁵⁵ *Ibidem*, f. 320.

statului, conștiința națională lasă casă, familie, și plin de dragoste stă de veghe și nu admite ca nimeni să-i calce bunul câștigat de strămoși. Dovada am avut-o acumă cînd toți au venit plini de voință, pentru a se jertfi pentru Țară⁵⁶, — se aprecia în raportul plasei cu referire la evenimentele din martie 1939.

Despre efectul moral politic al acestor măsuri de apărare, produs asupra populației în același raport se mai preciza: „Situția internațională complicîndu-se, concentrările în vederea instrucției efectuate pe granița de vest au contribuit în largă măsură la examinarea conștiinței românești și la **spiritul de unitate și consolidare în apărarea frontierelor statului român.** (s.n.).

Năzuința tuturor prin forța împrejurărilor a devenit o unitate sufletească și un îndemn de conlucrare în toate domeniile, spiritul de sacrificiu pentru a ceea ce este al nostru, a început să preocupe pe toți acei care sînt și cugetă românește.

Țăranul și intelectualul au început a da mină cu mină, fără deosebire de clase și pături sociale dorința tuturor fiind lozinca „Muncă și credință pentru Țară“⁵⁷.

Pretura plasei Sintana raporta în ianuarie 1940, următoarele aspecte: „Starea de spirit a populației este liniștită și privesc cu încredere viitorul în special românii, la aceștia în decursul evenimentelor din anul 1939, s-a constatat un spirit devotat patriei, pînă la sacrificiul vieții față de orice eveniment extern... populația română prin atitudinea ei a dat dovadă că este încrezătoare în destinele țării. Aceasta se constată de noi prin faptul că ori de cîte ori s-a făcut apel, populația românească a răspuns imediat.

Populația din comunele noastre a dat dovadă de patriotism și prin atitudinea binevoitoare ce a manifestat-o față de trupele, care au cantonat în comunele noastre, fapt ce a dat naștere la mulțumiri scrise din partea comandanților trupelor ce au trecut pe la noi“⁵⁸.

În aceeași viziune pretura plasei Ineu, într-un raport al său arăta : „Poporul român, în orice moment, a dat dovadă că atunci cînd este chemat pentru apărarea integrității statului, — conștiința națională — lasă casa, familia, copiii și plin de dragoste și încredere pornește înainte și stă de veghe, neadmițînd nimănui să ne calce bunul câștigat prin sîngele vărsat de strămoșii noștrii.

Această dovadă am văzut-o chiar în decursul acestui an 1939, cînd de la tînăr la bătrîn au fost chemați pentru apărarea hotarelor și granițele țării noastre românești, pentru a se jertfi la nevoie pentru Țară“⁵⁹.

La rîndul ei, pretura plasei Sebiș făcea următoarele aprecieri: „Sentimentul jertfei naționale s-a dovedit indiscutabil cu ocazia evenimentelor din martie 1939, cînd în decurs de 48 de ore toți au sosit la datorie“⁶⁰.

⁵⁶ Arhivele Statului Arad, fond Prefectura județului Arad, dosar 62/1940, f. 29.

⁵⁷ Ibidem, f. 23-24.

⁵⁸ Ibidem, f. 31.

⁵⁹ Ibidem, f. 48.

⁶⁰ Ibidem, f. 15.

Dacă mai analizăm și ceea ce a putut oferi țării populația județului Arad, din punct de vedere al potențialului militar uman, pentru apărare constatăm un fapt semnificativ și pe acest țărîm. La o populație totală probabilă existentă la 31 decembrie 1939, de 430.321 locuitori⁶¹, în județ aplicîndu-i-se un coeficient mediu de 18 la sută efectiv mobilizabil, avem cifra de 72-75 mii de luptători gata pentru apărarea țării. Aceasta este egală cu efectivele a 6-7 divizii militare.

Prefectura județului Arad, dînd o apreciere de sinteză asupra stărilor de spirit ce caracteriza populația județului Arad, făcea următoarele aprecieri în ianuarie 1940.

„Populația județului este conștientă de marile evenimente istorice prin care actualmente trec toate popoarele lumii.

Ea știe că în situația internațională de astăzi cînd iarăși clocotește furios războiul, preocuparea principală și grija de căpetenie a guvernului și a autorităților locale nu poate să fie decît întărirea granițelor și apărarea integrității statului român.

Este convinsă că imensele sacrificii materiale și morale, eforturi fizice ce i se cer au un singur scop: Menținerea patrimoniului național în granițele sfinte de astăzi. Ea a fost și este în prezent pătrunsă de un spirit patriotic desăvîrșit care s-a putut observa și verifica mai ales în primăvara anului 1939.

La chemarea patriei au sărit cu toții cu mic cu mare, cu elan, gata la supremul sacrificiu...

A stat de veghe la hotarele țării executînd imediat și cu mare însuflețire ordinele de concentrare...

De atunci și pînă azi ori de cîte ori i s-a cerut contribuție în scopul apărării naționale, a dat-o cu entuziasm și fără șovăire.

Populația de la sate a primit cu mare încredere unitățile militare în cantonamente pe la casele și sălașurile lor⁶²...

Iată un moment de adîncă semnificație și de reflecție asupra aceea ce a gîndit și a realizat populația județului Arad, într-o atare situație de cumpănă, dar și de voință de luptă și de sacrificiu a întregului nostru popor.

Concentrările militare și dislocarea unor unități militare la frontieră, executarea fortificațiilor militare și a altor obiective au impus, așa cum subliniau rapoartele organelor de stat, noi sacrificii și eforturi pentru populație.

În aceasta s-au înscris rechizițiile de animale, atelaje și alte mijloace de transport, proprietatea cetățenilor, necesare armatei. În luna mai 1940, ele se concretizau în județul Arad, prin rechiziționarea a 13.567 cai în procent de peste 95%, din cei rechiziționabili, 2233 boi de tracțiune, 6238, căruțe și alte mijloace⁶³.

⁶¹ Dr. Sabin Manuilă, *Studiu etnografic asupra populației României*, București, 1940, f. 95.

⁶² Arhivele Statului Arad, fond Prefectura județului Arad, dosar 62/1940, f. 171.

⁶³ Arhivele statului Arad, fond Camera agricolă a județului Arad, dosar 31/1940, f. 68-69.

Lucrările de fortificații, șanțuri și obstacole antitanc, poduri și șosele, posturi de pîndă, toate de interes militar s-au executat și cu un însemnat aport al populației alături de militari. Pretura plasei Radna a raportat date importante referitor la participarea populației la astfel de lucrări în raza localităților Păuliș, Miniș, Cladova, din plasa Sîntana, în raza localității Șimandul de Sus și alte localități.

Prefectura județului Arad, cu referire la această latură a contribuției populației în raportul anual pe 1939, făcea următoarele aprecieri: „A prestat muncă publică în continuu la lucrările de fortificații și apărare a granițelor. Drumurile strategice, canalele de apărare și alte întărituri militare din acest județ de graniță, lucrări a căror valoare se cifrează la sume considerabile de cîteva sute de milioane lei, sînt în mare parte rod al muncii grele de aproape un an a populației din județ.

Bunurile lor le-au dat cu multă dragoste pentru armată. Ordinele de rechiziții le-au executat întocmai, dînd la timp căruțele și caii la centrele de rechiziții⁶⁴.

Iată fapte demne de a fi apreciate nu numai atunci dar și astăzi deoarece, sacrificiul, inclusiv cel material pentru apărarea patriei, a fost și rămîne o componentă a luptei poporului nostru pe acest tărîm.

În anul 1940, evenimentele internaționale politice și militare s-au desfășurat într-o gravitate extremă împotriva României. Ea a rămas izolată pe plan extern, fără nici un sprijin operant. Singura forță, pentru apărarea integrității sale și pe care putea conta, era voința de luptă și de sacrificiu a poporului român, a armatei sale, conștiința național-patriotică ridicată.

Eforturile considerabile pe care poporul le-a făcut pentru apărare, au fost apreciate atunci de către unii factori de decizie cum că nu erau încă suficiente, în raport cu cele ale adversarilor. Această apreciere rămîne încă sub judecata istoriei, dar cu certitudine se poate spune astăzi, că ele nu au fost folosite atunci în scopul unei apărări naționale.

Cercurile politice și guvernante burgheze, în frunte cu monarhia, au abdicat de la principiile sacre naționale, au cedat presiunilor puterilor Axei și împotriva voinței de luptă a poporului român și a armatei sale, au acceptat oficial Dictatul de la Viena din august 1940.

A început astfel o dramă națională politică și militară a poporului român. Armata română, ce era prezentă la frontiera de vest pentru apărare, a primit ordin să se retragă și să cedeze teritoriul național fără luptă.

Sentința Dictatului și aplicarea ei au adus grave consecințe țării și poporului român. Prin ea s-a atentat la principiul sacru al integrității naționale, respectiv la actul istoric de la 1 decembrie 1918, la care populația Aradului și-a adus memorabilele ei contribuții.

Prin Dictat a fost desmembrat din patrimoniul național un teritoriu de însemnătate deosebită, în primul rînd din punct de vedere strategic militar al apărării naționale. România a pierdut în acel teritoriu cedat

⁶⁴ Arhivele Statului Arad, fond Prefectura județului Arad, dosar 62/1940, f. 171.

fortificații și alte obiective militare în valoare de 5.904.234.105 lei⁶⁵. Valoarea lor a fost egală cu 62,65 la sută din bugetul apărării naționale pe acel an⁶⁶, fapt ce atestă că efortul strategic militar al României în perioada interbelică a fost îndreptat în spre apărarea frontierei de vest a țării. Teritoriul a mai însumat bogății, bunuri și valori imense ale solului și ale subsolului, părți din averea națională ce echivalau bugetele României din acea perioadă, pe aproape un deceniu. Acestea pe nedrept i-au fost răpite României, au fost apoi jefuite prădalnic și puse în slujba războiului hitlerist și a ocupantului horthyst.

România a pierdut totodată un puternic potențial uman activ și de apărare. Numai cota parte din populația cedată, aptă pentru mobilizare militară în scop de apărare, depășea întregul efectiv al forțelor armatei române participante la războiul antihitlerist. Populația cedată a mai fost grav afectată de exodul refugiaților și al expulzărilor forțate, cu întregul cortegiu de suferințe morale și materiale.

Dictatul de la Viena a constituit evenimentul oficial prin care ni s-a impus acceptarea pătrunderii trupelor hitleriste în România sub formula „garanțiilor militare“, cu toate urmările grave ce s-au desprins din această ocupație.

Populația județului Arad, a municipiului Arad, a trăit aceste dramatice evenimente. Ea și-a manifestat indignarea și împotrivirea față de sentința dictatului. A cerut arme și organizarea rezistenței armatei contra dictatului și contra acelor care l-au plănuțit. Un document al serviciului special de informații român din 3 septembrie 1940 consemna următoarele fapte despre evenimentele din municipiul Arad : „În ziua de 1 septembrie ora 12 a avut loc în sala festivă a Academiei Teologice o întrunire a numeroși români din localitate...

S-a votat o moțiune și s-a trimis o telegramă M.S. regelui și președintelui Consiliului de miniștri. La sfirșitul întrunirii publicul a intonat cîntece patriotice.

Între orele 18—20 a avut loc o manifestație la care au participat circa 6 mii persoane pe străzile orașului, cerînd rezistență față de sentința de la Viena, precum și război celor care au dictat hotărîrile.

Manifestanții au parcurs străzile principale ale orașului, s-au dus la catedrala ortodoxă unde au tras clopotele. De aici s-au dus la Crucea Martirilor ... cîntînd „Deșteaptă-te române“, „Pe al nostru Steag“, „La Arme“, cerînd război pentru salvarea întregului Ardeal⁶⁷.

Autorul studiului de față nu analizează aici desfășurarea evenimentului ci reliefează numai modul cum acesta a fost recepționat în documentul de informație al vremii.

Populația municipiului și a județului Arad a acordat un larg și generos sprijin moral și material și a oferit lăcaș pentru adăpost zecilor de mii de oameni năpăstuiți de soartă, refugiați ori expulzați din te-

⁶⁵ Arh. C., fond P.C.M., dosar 134/1939, f. 4.

⁶⁶ *Breviarul Statistic al României*, 1939, vol. II, f. 434-436.

⁶⁷ Arhiva C.C. al P.C.R., fond 103, dosar 8505, f. 7-8.

ritoriul cedat prin dictat și a făcut dovada unei înalte conștiințe umane și a unui spirit de solidaritate națională.

Ea a rămas în continuare la datorie și de veghe la frontiera de vest, gata oricând pentru sacrificiu și cu gândul la sosirea acelei zile în care din nou să se refacă ceea ce atunci s-a pierdut fără luptă.

Într-un raport al prefecturii județului Arad din ianuarie 1941 se reda în mod veridic această nouă stare de spirit a populației, durerile ei morale, dar în același timp și năzuința, idealul său măreț și înălțător, plin de încredere în forța poporului nostru.

„Populația românească — arăta documentul — este mereu preocupată de situația creată prin arbitrajul de la Viena, care a produs ciuntirea Patriei sale. Ea nu se poate împăca cu acest arbitraj, care a străpuns inima Țării și a dezechilibrat sufletul poporului român. Crede în dreptatea cauzei sale și speră cu fanatism că rănille ce i s-au făcut prin actul de la Viena vor fi curînd vindecate.

Întreaga suflare românească este călăuzită de unul și sublimul gând, refacerea hotarelor țării.

Pe această linie nu există nici o divergență, dimpotrivă o deplină și nezdruincată solidaritate⁶⁸.

Iată o perioadă atît de scurtă în timp, intensă în evenimente, care, în cea mai mare parte, în ce ne privește, au devenit treptat atît de grave și dramatice, și s-au soldat printr-un adevărat dezastru național.

Odată cu ceea ce a constituit pierderi, dramă moral-politică, am avut și oglinda unei conștiințe nobile de dragoste de țară fără de margini, a datoriei pînă la sacrificiul suprem al unui întreg popor, în care populația de la frontiera de vest, în prima linie, a răspuns cu fiii ei la apelurile făcute de patrie pentru a o apăra.

Sacrificiul material, cel uman, cel moral, hotărîrea de a rezista, au fost considerate părți integrante ale acestei mărețe îndatoriri. România a suferit vremelnice înfrîngeri de regim politic, mutilări ale integrității teritoriale, lezarea gravă a independenței și a suveranității naționale, a pierdut bogății și valori incalculabile, a avut grave pierderi de vieți omenești. Dar, națiunea română, statul național unitar român odată creat, au rămas neînvînse, deoarece, conștiința național-patriotică dezvoltată pe trepte superioare în perioada interbelică, cu latura ei revoluționară, antifascistă, antiimperialistă, a rămas neînfrîntă de nici o vicisitudine a perioadei. Ea nu numai că a rezistat în confruntarea cu gravele evenimente, dar s-a impus, a răsturnat și a înfrînt toate acele forțe ostile și dușmane, cărora anul 1940 le crease o anumită șansă de conjunctură favorabilă.

În lumina acestei realități istorice, astăzi capătă valențe noi indicația Congresului al XII-lea al P.C.R. după care, unul din obiectivele de cea mai mare importanță al propagandei îl constituie ... „dezvoltarea spiritului patriotic al oamenilor muncii, a devotamentului față de partid,

⁶⁸ Arhivele centrale, fond M.A.I., dosar 213/1941, f. 1.

față de patrie, față de cauza socialismului, a hotărîrii lor de a-și pune întreaga energie și forță creatoare în slujba înfloririi continue a României socialiste⁶⁹. Această sarcină trebuie înțeleasă și într-o legătură cu învățămintele istoriei, dintre care, cele pe care le-am analizat pot fi luate în calcul și considerate ca momente și evenimente de o adîncă meditație.

România socialistă duce o nobilă politică de pace, dar, ... „trebuie să nu uităm nici un moment — subliniază tovarășul Nicolae Ceaușescu — că atît timp cît există imperialismul, cînd există puternice contradicții pe plan internațional, se menține și pericolul agresiunii și războiului⁷⁰.

Apărarea patriei a fost, rămîne mai mult ca oricînd, cauza întregului popor, și pentru întîia oară acestuia i-au fost create toate condițiile menite să-i dea adevăratul ei conținut. Această cauză cuprinde în ea, alături de alți factori, conștiința națională, patriotică revoluționară, a întregului popor și care va rămîne încă mult timp o componentă fundamentală.

Evenimentele care au făcut obiectul studiului, cuprind în ele epopeea insurecției și a revoluției de eliberare națională și socială. Și i-a fost dat în aceste evenimente istorice populației județului Arad, unităților armatei române prezente pe teritoriul lui să înscrie noi și memorabile acte de patriotism și eroism. Atunci chiar dacă numai parțial, totuși sacrificiile naționale făcute pentru realizarea obiectivelor militare de apărare la frontiera de vest, s-au verificat și răsplătite. Ele s-au contopit cu eroismul legendar și spiritul de sacrificiu al luptătorilor și eroilor de la Păuliș din septembrie 1944. Acestor fapte, pilde de eroism și patriotism fierbinte al populației județului, le aducem cuvenitele evidențieri și laude binemeritate.

⁶⁹ Nicolae Ceaușescu, *Raport la cel de al XII-lea Congres al Partidului Comunist Român*, Editura politică, București, 1979, f. 84.

⁷⁰ Nicolae Ceaușescu, *Cuvîntare la Convocarea-bilanț a activului și cadrelor de bază ale armatei, 10 octombrie 1980*, Editura politică, București, 1980.

ANEXE DOCUMENTARE

Subscripții pentru înzestrarea armatei pe localități

Localitatea	Suma	Localitatea	Suma
Plasa Aradul Nou		28. Nădab	119.000
1. Aradul Nou	46.000	29. Pilul	273.000
2. Cicir	20.000	30. Satu Nou	176.000
3. Cruceni	58.000	31. Socodor	221.580
4. Curtici	420.000	32. Sintea Mare	92.000
5. Dorobanți	301.000	33. Șiclău	181.000
6. Engelsbrun	178.000	34. Șepreuş	335.000
7. Glogovăț	245.000	35. Țipari	98.622
8. Gutenbrunn	150.000	36. Vânători	229.552
9. Livada	62.000	37. Zerind	212.120
10. Mîndruloc	40.000	Total	3.418.671
11. Mărișel	63.000	Plasa Ineu-Tîrnova	
12. Simbăteni	40.000	38. Chier	59.620
13. Sînlécani	14.000	39. Cued	63.730
14. Sînicolaul Mic	52.000	40. Hodiș	20.000
15. Șagul	48.000	41. Dud	17.000
16. Schöndorf	150.000	42. Drauți	95.326
17. Șofronea	84.000	43. Drămșag	35.000
18. Traunau	78.000	44. Tîrnova	132.140
19. Wesenleid	43.000	45. Șilindia	143.125
20. Zădărlac	48.000	46. Camna	22.000
Total	2.098.600	47. Luguzău	14.100
Plasa Chișineu Criș		48. Satumic	29.900
21. Adea	18.317	49. Nadăș	31.000
22. Cîntei	17.590	50. Tauți	89.200
23. Chișineu Criș	745.397	51. Minișel	9.000
24. Grăniceri	284.500	52. Minișul de Sus	21.300
25. Iermata Neagră	156.490	Total	944.441
26. Luntreni	5.500	Plasa Radna	
27. Mișca	53.000	53. Bîrzava	57.000
		54. Căpruța	60.000
		55. Cladova	24.000

Localitatea	Suma	Localitatea	Suma
56. Conop	81.000	94. Caporal	101.218
57. Miniş	54.000	Alexa	
58. Păuliş	27.000	95. Comlăuş	223.539
59. Petriş	96.000	96. Macea	58.654
60. Radna	346.000	97. Olari	87.670
61. Săvirşin	125.000	98. Sinmartin	179.170
62. Şoimoş	177.000	99. Sintana	274.417
63. Vărădia	88.000	100. Sintana	
Mureş		Mică	66.060
Total	1.135.000	101. Şimandul	
Plasa Sebiş		de Jos	163.700
64. Dezna	147.000	102. Şimandul	
65. Rănuşa	6.500	de Sus	113.738
66. Moneasa	17.000	103. Zărând	93.340
67. Slatina		104. Zimand-	
Criş	39.000	cuz	40.924
68. Neagra	9.370	105. Zimandul	58.620
69. Buhani	16.600	Nou	
70. Lazi	12.100	Total	1.492.130
71. Sebiş	109.000	Plasa Şiria	
72. Paulian	36.000	106. Agriş	35.000
73. Berindia	30.100	107. Covăsînți	126.000
74. Prunişor	23.600	108. Cuvin	45.000
75. Dieci	22.000	109. Galşa	73.000
76. Revetiş	24.000	110. Ghioroc	93.000
77. Roşia	21.000	111. Măderat	50.000
78. Crocna	31.000	112. Mîsca	110.000
79. Pescari	5.000	113. Panatul	50.000
80. Iosaş	8.000	Nou	387.000
81. Feniş	4.000	114. Pincota	54.000
82. Almaş	78.000	115. Seleuş	339.000
83. Cil	15.000	116. Şiria	
84. Rădeşti	33.000	Total	1.362.000
85. Musteşti	84.000	Plasa	
86. Chisindia	33.000	Aradul Nou	2.098.600
87. Buhani	8.000	Plasa	
88. Văraia	18.000	Chişineu Criş	3.418.671
89. Donceni	1.000	Plasa	
90. Igneşti	3.000	Ineu-Tîrnova	994.441
91. Nădălbşti	1.000	Plasa Radna	1.135.000
92. Buteni	284.500	Plasa Sebiş	1.118.770
Total	1.118.770	Plasa Sintana	1.492.130
Plasa Sintana		Plasa Şiria	1.362.000
93. Andrei		Total general	11.619.612
Şaguna	31.080		

**DOMNUL PRIM MINISTRU AL ROMÂNIEI
MINISTRU DE INTERNE, și MINISTRUL APĂRĂRII NAȚIONALE
BUCUREȘTI**

**PRIMĂRIA MUNICIPIULUI
A R A D
CABINETUL PRIMARULUI
Nr. 20963/1939**

EXCELENȚA,

Pătrunși de puterea irezistibilă a torentului de insuflătură patriotică românească, care a pătruns întreaga suflare românească de la un capăt la altul a Țării, obligându-o să-și ofere obolul pentru fortificarea puterii de rezistență națională și apărarea patrimoniului național, Primăria Municipiului Arad, din modestele sale puteri, înscrise la Fondul de Înzestrare al Armatei suma de 200.000 lei.

Am fi foarte fericiți, dacă gestul nostru de aliniere la această admirabilă acțiune patriotică, ar fi prețuit nu prin prisma cuantumului sumei oferite, ci privit mai ales ca un răsnet al mișcărilor naționaliste și patriotice de odinioară, din cari Aradul cu drept cuvânt își revendică partea leului.

**EXCELENȚEI SALE
DOMNULUI PREȘEDINTE AL CONSILIULUI
DE MINIȘTRI
BUCUREȘTI**

**Arhiva Centrală Buc., Fond. Președinția Consiliului de Miniștri,
dosar 155/1939, f. 72**

Modestului nostru obol îi acordăm de altfel mai mult un rol semnificativ și simbolic cu gândul, ca el să ne talmăcească hotărîrea neclintită, de a nu face nici o concesiune și a nu renunța la nimic din patrimoniul național ce rezidă între zidurile acestui oraș de graniță bătrîn și românesc, care după cum în trecut a știut să fie pavăza hotarului etnic al neamului românesc, va trebui să fie de aci înainte irepugnabila cetate de apărare a graniței politice din partea de Vest a României întregite.

Primiți, Excelență, expresiunea sentimentelor de perfect devotament și profund respect.

A r a d, 27 Mai 1939.

General (ss) Vlad

Arh. C. fond P.C.M., dosar 155/939, f., 73.

Domnului

Președinte al Consiliului de Miniștri

București

În ziua de azi cînd din toate unghiurile țării toți Românii dau dovezi de dragoste către scumpa noastră patrie, întreg personalul stației Sântana fiind pe deplin convingși de marea misiune ce se va încredința în viitor Armatei noastre pentru apărarea granițelor, aderăm din suflet pentru înflorirea ei, contribuind cu salariul nostru de pe una zi.

Drept pentru care s-a depus azi 23/V, cu recipisa Nr. 998, suma de 2000 (două mii lei), la „Banca Națională“.

Primiți Domnule Președinte, Asigurarea deosebitului nostru respect ce vi-l purtăm.

„Personalul Stației Sântana“

Arh. C., fond P.C.M., dosar 155/1939, f., 151.

Ținutul Timiș, Jud. Timiș-Torontal

Primăria comunei Vinga

Nr. 1459/1939

Domnule Prim-Ministru

În numele locuitorilor comunei Vinga, în inimile cărora a rămas neștersă fericita împrejurare, care v-a adus în această comună de la frontiera de Vest a țării, Vă rugăm să binevoți a accepta pentru înzestrarea iubitei noastre armate și întărirea frontierelor, modestele noastre donațiuni, pornite dintr-un îndemn de nesdruncinată dragoste față de țară și conducătorii săi:

Lei 3.100, salariul pe 2 zile al funcționarilor și angajaților primăriei, depuși la Banca Națională a României, Sucursala Timișoara, cu recipisa, nr. 5545, din 16 Mai 1939.

Lei 10.000, din partea Primăriei comunale, depuși cu recipisa, Nr. 5544 din 15 mai 1939.

Și suma de peste 10.000 lei, donațiuni benevole din partea locuitorilor comunei, sumă încă nedepusă, lista fiind încă deschisă.

Primiți vă rugăm Domnule Prim-Ministru, asigurarea sentimentelor cele mai frumoase ce vă păstrăm.

Vinga, la 16 iunie 1939,

Primar;
ss Dumitru Repede

Notar;
Petru N. Gruia

LS,

Domniei Sale Domnului

Președinte al Consiliului de Miniștri, Ministru de
Interne și Ministru Apărării Naționale ad-interim.

Arh. C., Fond P.C.M., dosar 159, f., 207.

B u c u r e ș t i

Ex c e l e n ț ă,

Cu prilejul constituirii Sfatului de plasă a serviciului Social din comuna Târnova, jud. Arad, urmînd gestul Regal și al Vlăstarului Regal, la propunerea Pretorului plasei, a preoților, învățătorilor și organelor administrațiilor din plasă, s-a deschis o colecță cu scopul, ca cei de față, împreună cu mai mulți locuitori din comună, care sunt înscși în alăturatul tablou, să contribuim din modesta noastră putere materială — ca Simbol a unui început de muncă — la „Fondul pentru înzestrarea Armatei“.

Vă rugăm respectuos Excelență, să binevoiți a încuviința, ca suma de 12.140 lei, cît s-a adunat și pe care în ziua de azi, sub chitanța, Nr. 4980, am depus-o la Banca Națională, filiala Arad, în contul Nr. 203, să fie predată locului în drept, în semn de deosebita noastră dragoste ce o purtăm mîndrei noastre Armate și ca o mărturie vie a dragostei noastre nemărginite față de Patria Română.

T â r n o v a , la 25 mai, 1939.

În numele Comitetului de conducere,

Președinte:
(ss) Gheorghe
Toleman
pretor

Directorul
căminului:
(ss) Florian
Popescu
dir. școlar

Casier:
(ss) Nicolae
Droașcă
învățător

Secretar:
George Fărcașiu
notar

Excelenței — Sale

Domnului, Armand Călinescu

Prim-Ministru, Ministru de Interne și Ad.-Interim la M.A.N.

în B u c u r e ș t i

TABLOU NOMINAL

Despre persoanele care au contribuit la fondul pentru înzestrarea
Armatei.

Nr. crt.	Numele și pronumele	Ocupațiunea	Suma donată	Observațiuni
1	Teleman Gheorghe	Pretor	500	
2	Farcașiu Gheorghe	Notar	300	
3	Trăușan Traian	Notar	300	
4	Roșu Nicolae	Notar	300	
5	Mureșan Iustin	Preot	200	
6	Dr. Rada Lazăr	Medic	300	
7	Wertes Nicolae	Farmacist	200	
8	Fabry Eugen	Notar	100	
9	Burian Iosif	Notar	100	
10	Sasu Sabin	Preot	100	
11	Ungureanu Constantin	Preot	100	
12	Titeu Teodor	Preot	30	
13	Cociuba Teodor	Primar	50	
14	Stăvariu Haralambie	Învățător	100	
15	Marienuț Ioan	Învățător	100	
16	Pavel Ilarie	Învățător	50	
17	Aslău Avisalon	Primar	50	
18	Hara Alexandru	Primar	50	
19	Iancu Constantin	Învățător	100	
20	Neagu Cornel	Primar	50	
21	Jigovan Gheorghe	Primar	50	
22	Mecheș Pavel	Primar	100	
23	Baciș Mihai	Primar	50	
24	Popa Alexandru	Primar	50	
25	Lestaru I. G.	Învățător	50	
26	Belei Petru	Șef de secție	100	
27	Valea Ioan	Notar	200	
28	Polverejan N.	Învățător	50	
29	Căpitan I.	Învățător	50	
30	Bocșa Saladie	Primar	50	
31	Pavel Constantin	Primar	50	
32	Mureșan Nicu	Primar	50	
33	Popescu Florian	Învățător	150	
34	Bulzan Ioan	Împiegat	100	
35	Droașcă Nicolae	Învățător	150	
36	Popa Demetra	Învățătoare	100	
37	Tudor Teodor	Primar	50	
38	Lahmatu Palaghia	Învățătoare	100	

Nr. crt.	Numele și pronumele	Ocupațiunea	Suma donată	Observațiuni
39	Petcuț Gheorghe	Primar	50	
40	Rațiu Atanasie	Agricultor	500	
41	Cociuba Nasie	Agricultor	1.000	
42	Rațiu Pavel	Agricultor	1.000	
43	Grada Nica	Agricultor	500	
44	Neamțiu Gheorghe	Agricultor	100	
45	Pribac Pavel	Agricultor	200	
46	Grada Pavel	Agricultor	50	
47	Ignișca Miron	Agent fiscal	100	
48	Pribac Saladie	Agricultor	100	
49	Neamțiu Ilie	Agricultor	100	
50	Cociuba Nica	Agricultor	100	
51	Deta Nicolae	Agricultor	100	
52	Grada Todosie	Agricultor	50	
53	Cociuba Pavel	Brutar	50	
54	Cociuba Neța	Agricultor	200	
55	Chirilă Pavel	Agricultor	100	
56	Rațiu Gavrilă	Agricultor	100	
57	Stoia Teodor	Agricultor	100	
58	Suba Gheorghe	Agricultor	100	
59	Farcașiu Gheorghe	Agricultor	100	
60	Moțiu Gheorghe	Agricultor	200	
61	Grada Gheorghe	Agricultor	300	
62	Moțiu Iovița	Agricultor	300	
63	Neamțiu Florica	Agent fiscal	200	
64	Varadi Petru	Perceptor	100	
65	Deta Ispas	Agent fiscal	60	
66	Ursuțiu Nica	Comerciant	200	
67	Lamoly Ioan	Comerciant	500	
68	Ursuțiu Atanasie	Agent fiscal	100	
69	Barani Ștefan	Măcelar	500	
70	Monția Victor	Șef de gară	100	
71	Neamțiu Nicolae	Agricultor	100	
72	Forton Lazar	Agricultor	100	
73	Farcașiu Ștefan	Agricultor	50	

T O T A L Lei : 12. 140 adecă:

Douăsprecemii unasutăpatruzeci Lei ———

T â r n o v a la 25 Mai 1939.

Președinte: Gheorghe Teloman pretor ss. Indescifrabil	Directorul căminului, Florian Popescu Dir. Școlar ss. Indescifrabil	Secretar, George Farcașiu Notar, ss. Indescifrabil	Casier, N. Droașca, învățător, ss. Indescifrabil L. S.
---	---	---	--

Arh. C., Fond. P.C.M., dosar 157/939, f. 48-50.

DOMNULE PREȘEDINTE

Neavînd altă posibilitate a răspunde la inimosul apel făcut de Excelența Voastră, pentru înarmarea țării și ca unul care îmi dau seama de nevoile armatei în caz de Război, la care am luat parte pentru Întregirea Neamului cu dragoste am activat la unitatea Regimentului 1 Grăniceri, am păzit hotarele Țării mele cu credință. Astăzi la apelul făcut cu toată inima am depus la Banca Națională din Arad în contul Nr. 203, pentru înzestrarea armatei, expre pentru Regimentul 4 Grăniceri, suma de lei 2500, (adecă două mii cinci sute) care sumă am realizat-o din economii făcute în anii 1937 și 1938.

Pe lângă toate acestea am fost gata și sunt la prima chemare de ami păzi Țara mea scumpă de dujmani și trădători. Declar în mod solemn că sunt gata de orice jertfă și cu riscul vieții, fiind convins că viața însăși nu are nici-un rost fără libertatea și independența națională pe care o doresc și copiilor mei ca urmași ai familiei mele ce vor fi gata să-și dea obolul lor ca mici stregeri.

Al Domniei — Voastre prea supus și prea plecat servitor.

Sănătate.

ss Gherman Ioan

Din comuna Cuvin, Județul Arad

Cuvin la 27, mai 1939

Domniei-Sale

Domnului Președinte al Consiliului de Miniștri
București.

Arh. C., Fond P.C.M., dosar 157, f., 330.

T E L E G R A M A

Excelenței Sale Domnului Ministru.

Președinte Armand Călinescu, Ministerul de Interne București,
Aradul Nou, n 52 lt-69-30-18.

Respectos vă raportăm ca prin cedarea lefurilor de una zi a profesorilor și personalului administrativ, cît și prin colecta stolului de străjeri am depus astăzi suma de lei 3.586, (treimiicincisute optzeci și șase), la filiala Băncii Naționale din Arad, drept contribuție la sporirea fondului apărării naționale. Sănătate.

Director. Vichente Ugrin Gimnaziul German Aradul Nou.

Arh. C., Fond P.C.M., dosar 157, f. 11.

MINISTERUL DE INTERNE

ȚINUTUL TIMIȘ

Județul Arad, Plasa Halmagiu, Comuna Virfurile

Privește: Subscripție pentru înarmarea
oștirii

Nr. 831 — 26 mai, 1939,

E X C E L E N Ț A

Cu dragostea nețărmurită ce nutrim pentru scumpa noastră Oștire, am hotărît să dăm și noi obolul nostru pentru înzestrarea oștirei colectînd

modesta sumă de 10.000 lei, de la mai mulți locuitori din comuna Vîrfurile, Județul Arad, regiune de moți, specificați în tabloul alăturat, — sumă pe care am și depus-o la Banca Națională din Arad, conform recipsei anexată.

În acelaș timp asigurăm pe Excelența Voastră, de orice jertfă pentru Țară, Rege și Națiune.

Trăiască România
D E V O T A Ț I

Primar:
(ss) Nicolae Axentie
Excelenței sale

Notar:
(ss) Toma Mihuța

Domnului Armand Călinescu, Prim-Ministru.

BUCUREȘTI

Județul Arad
Plasa Halmagiu
Comuna V Î R F U R I L E

TABEL

Donatorii din comuna Vîrfurile, pentru înarmarea Țării.

Numele donatorului	Ocupația	Suma lei	Semnătura donatorului
Nicoară Axentie	primar	1000	ss. Axentie Nicoară
Mihuța Toma	notar	1000	ss. Toma Mihuța
Dr. Vulpe Ștefan	medic	500	ss. Dr. Vulpe Ștefan
Cornea Traian	comerciant	500	ss. Traian Cornea
Iuga George	comerciant	500	ss. Gheorghe Iuga
Urmațky Soltan	funcț. part.	500	ss. Yarima Soltan
Wadel Simion	mecanic	200	ss. Wadel Simion
Bucșa Pavel	funcț. part.	300	ss. Bucșa Pavel
Rocheanu Nicolae	șeful post	500	ss. Nicolae Rocheanu
Riviș Nicolae	picher stat	300	ss. Riviș Nicolae
Petre Gheorghe	jd. serg.	200	ss. Gheorghe Petre
Ionuțaș Ioan	dir. șc.	500	ss. Ioan Ionuțaș
Fiaș Ioan	șef gară	1000	ss. Fiaș Ioan
Cristincovici Emil	subșef gară	500	ss. Cristincovici Emil
Crainic Nicolae	agric.	500	ss. Crainic Nicolae
Crainic George	agric.	250	ss. Crainic George
Șircuța Macavei	agric.	250	ss. Șircuța Macavei
Răpsigan Pavel	funcț. CFR,	200	ss. Pavel Răpsigan
Pop Iosif	agric.	200	ss. Pop Iosif
Nicoară Aurel	agric.	200	ss. Nicoară Aurel
Nicoară George	agric.	300	ss. Nicoară George
Nagele Ioan	comerciant	100	ss. Nagele Ioan
Laza Vasilie	„	500	ss. Laza Vasile
T O T A L		10.000	— zece mii lei.

Arh. C., Fond P.C.M., dosar 157, f. 361-362.

Domnule Prim-Ministru

Locuitorii comunei Hodoș-Bodrog, jud. Arad, voind să-și arate dragostea ce o nutresc față de scumpa noastră Țară și neobositul și înțeleptul nostru Suveran, cu dragoste de fii credincioși patriei și tronului, contribuie pentru „Înzestrarea Armatei“, noastre scumpe, cu mica sumă de lei 2000.

Este o sumă neînsemnată dar, Vă rugăm Domnule Prim-Ministru, adăugați la această sumă, dragostea față de Țară a locuitorilor din această mică comună.

Vom mai da, cînd ni se va cere, piepturile și brațele noastre în cari svicnește sânge curat românesc, pentru apărarea granițelor noastre sfinte.

Trăiască scumpa noastră Țară, România!

Cu deosebit respect și devotament

Mihaiu Damian
Primarul comunei,

Arh. C., Fond P.C.M., dosar 158/1939, f. 377.

AUTOMOBIL CLUB REGIONAL ARAD

Arad la 5 mai 1939,
Bulev. Regina Maria 13.

Domnule Prim-Ministru!

Comitetul Clubului nostru, în ședința sa de ieri, impresionat de patrioticele efortări ce le faceți pentru viitorul neamului și al țării, a hotărît cu însuflețire să doneze din mijloacele modeste ale Clubului o sumă de Lei 10.000. — adecă zece mii lei, pentru fortificarea granițelor.

Suma am depus-o astăzi la Banca Națională a României, Agenția Arad. Această donațiune vrea să fie experia aprecierii serviciilor mari ce le faceți țării în aceste clipe istorice.

Primiți vă rugăm, Excelență, încredințarea devotamentului și admirațiunei noastre.

Președinte: Secretar:
(ss) Ing. Traian Trimbiționi (ss) Ing. Eugen Sincai
D-sale Domnului Armand Călinescu, Prim-Ministru

Arh. C. Fond P.C.M., dosar 158/1939, f. 100.

București.

DOMNULE PRIM MINISTRU,

În fața timpurilor grele prin care trece omenirea și odată cu ea și țara noastră, în fața eforturilor extraordinare pe care le face țara și înalțul Guvern, în frunte cu marele Străjer, pentru înzestrarea și dotarea scumpei noastre oștiri, străjerii stolului școalei primare de stat din Com. Nădlac, Jud. Arad, n-au rămas nepăsători. Cu cugetul curat și fără să ezite, rup o parte din micile lor economii și prin mine vă înaintează re-

cipisa de depunere a lor la B.N.R., în sumă de lei 1.249, drept contribuție a lor la sporirea fondului de înzestrare.

Odată cu aceasta, întregul stol vă urmează să trăiți mulți ani spre a duce la bun sfârșit opera măreață ce ați început.

Sănătate,
Comandantul Stolului
(ss) Alex. D. Istodorescu

Excelenței Sale
Domnului Președinte al Consiliului de Miniștri

București

Arh. C., Fond P.C.M., dosar 160, f. 353.

BISERICA ORTODOXĂ ROMÂNĂ A ARADULUI
CONSILIUL EPARHIAL

Domnule Prim-Ministru,

Preoții din Eparhia Aradului, personalul Consiliului Eparhial, precum și cel de la Academia teologică din Arad, au cedat salarul lor pe o zi **pentru înzestrarea armatei**. Alăturat cu onoare, Vă trimitem recipisa de plată, Nr. 5070/1939, de la Banca Națională din Arad, despre suma de lei 57.413, (cincizeciși șapte patrusutetreisprezece).

Fiți încredințat, Domnule Primministru, că alături de piepturile oștirii veghează întreg sufletul neamului la hotare. Primiți, Vă rugăm Domnule Primministru, asigurarea deosebitei noastre considerațiuni, pe lângă arhiereschi binecuvântări.

Arad, în 6 iunie 1939,

Episcop,
(ss) indescifrabil

D-sale Domnului Armand Călinescu Prim-Ministru
și Ministru ad. interim al A.N.

Arh. C., Fond P.C.M., dosar 158/939, f. 221.

T E L E G R A M A

Excelenței Armand Călinescu — Ministru Apărării Naționale
București

Chișineu Criș 110 T/33 — 25 — 17.

În adunarea generală ținută în ziua de 23 iunie, s-a votat cu mare însuflețire cinci mii lei pentru fondul apărării naționale. Cu devotament Asociația Comercianților Chișinău Criș.

Arh. C., Fond P.C.M., dosar 160/1939, f. 75.

Domnule Prim Ministru,

Călăuzită de sentimentul de patriotism, Asociația Funcționarilor Particulari din Arad, în ședința consiliului de administrație din 9 iunie a.c. a hotărât de a contribui cu suma de lei 9000, echivalentul cotizației pe o lună a membrilor pentru înzestrarea armatei noastre. Deși fiecare membru a contribuit cu o părticică din salariul lui pe listele firmelor unde sînt în serviciu, fiind la frontiera de vest a țării, înțelegem mai bine ca oricine necesitatea înzestrării scumpei noastre armate spre a putea asigura integritatea hotarelor naturale ale scumpei noastre patrii așa cum sînt ele azi. Vă rugăm să primiți această donație, deși redusă dar proporțională cu posibilitățile noastre materiale, dată însă din convingere sinceră națională.

Primiți vă rugăm, Domnule Prim Ministru, asigurarea deosebitei noastre stime ce Vă păstrăm.

Președinte :

(ss) Moșoiu

P.S.

Secretar :

(ss) I. Oancea

Suma de lei 9.000 am depus-o la Banca Națională
a României Arad, conf. chit. nr. 5083, din 14 iunie 1939

(ss) I. Oancea

Arh. C., Fond P.C.M., dosar 159/1939, f. 301.

„Societatea pentru Ajutor Mutual a Pensionarilor din Arad“

Str. V. Goldiș nr. 6

Domnule Președinte al Consiliului de Miniștri

Membrii „Societății de Ajutor Mutual a Pensionarilor din Arad“ în dragostea lor față de Patrie, în scopul de a contribui și noi din mica noastră pensiune la Fondul pentru Înzestrarea Scumpei noastre Armate, oferim pensiunea pe o zi, în sumă de Lei 15.000 cincisprezece mii lei.

Aducîndu-vă aceasta la cunoștință, Vă rugăm DOMNULE PREȘEDINTE al CONSILIULUI DE MINIȘTRI să primiți asigurarea deosebitei noastre stime.

Arad la 1 iunie 1939

LS. Președinte :

(ss) Mihail Măcelaru

Secretar :

(ss) Romulus Ivan

Domniei Sale Domnului Președinte al Consiliului de Miniștri

București

Arh. C., Fond P.C.M., dosar 157/1939, f. 265

TELEGRAMĂ

Domnului Călinescu Armand, Prim Ministru București
Chișineu Criș 26 CT — 70 — 6 — 17/35

Respectos vă aducem la cunoștință că membrii comunității izraelite din Chișineu Criș situată chiar pe lângă granița de vest a țării, spre înzestrarea armatei suma de 6.510 lei, adică cota de pe o lună din impozitul anual, stop această sumă a fost achitată la Banca Națională în ziua de azi la contul de CEC nr. 203.

În numele comunității Dr. Goldzieher Martin, Președinte
Arh. C., Fond P.C.M., dosar 160/1939, f. 389.

MINISTERUL DE INTERNE ȚINUTUL TIMIȘ
PRIMĂRIA MUNICIPIULUI ARAD
Serviciul Administrativ
EXCELENȚEI SALE DOMNULUI PRIM MINISTRU
ARMAND CĂLINESCU

BUCUREȘTI

Președenția Consiliului de Miniștri

Nr. 163/1939 Prez. din 23 Mai 1939

Cedarea salariului de către funcționari, pe 2 zile, pentru înzestrarea armatei.

Am onoarea a raporta, că personalul Primăriei acestui Municipiu, în frunte cu subsemnatul pînă la cel mai modest funcționar, au hotărît să-și dea obolul pentru sporirea fondului de înzestrare a Armatei, cedînd în acest scop salariul lor pe două zile, care, pe luna Mai s-a și reținut, iar restul de o zi, urmează să fie reținut în luna Iunie a.c. Salariul astfel reținut pe luna mai, de la întreg personalul, se ridică la suma de 32.145 lei, sumă pe care am și depus-o la Banca Națională Sucursala Arad, cu chitanța nr. 4972 din 23 mai a.c., în contul nr. 203.

Primiți, Vă rog, Excelență, expresiunea celui mai profund devotament.

LS. PRIMAR GENERAL

(ss) indescifrabil

Arh. C., Fond P.C.M., dosar 157/1939, f. 394

TELEGRAMĂ

D-lui Armand Călinescu, Prim Ministru București

Arad 1 + 620 — CT 44. 7/7 11/15,—

Excelență cu onoare vă raportează vîrsarea sumei de cinci mii lei din partea comunității bisericești evrească de rit occidental din Sebiș județul Arad în favoarea înzestrării armatei la Banca Națională Arad sub nr. 5172 — cu tot respect Schwarz — președinte.

Arh. C., Fond P.C.M., dosar 160/1939, f. 352

ROMÂNIA
ȚINUTUL TIMIȘ
JUDEȚUL ARAD
Plasa Aradul Nou

Căminul Cultural „V. Goldiș“
Din comuna Sâmbăteni
Nr. 38/1939

Domnule Prim Ministru,

În urma inițiativei d-lui Bărdăuț D. Leontin, subnotar la Primăria comunei Sîmbăteni, județul Arad, secretarul Căminului Cultural din loc, s-a adunat suma de lei 3.227—, drept contribuție din partea locuitorilor din Sîmbăteni, la Fondul de Înzestrarea armatei. Această sumă s-a depus la Banca Națională a României suc. Arad, în cont nr. 203, iar recipisa v-o trimitem aci alăturat.

Vă rugăm, Excelență, să primiți modesta sumă de lei 3.227 de la locuitorii din Sîmbăteni, arătați în tabloul aci anexat, în copie, drept contribuție la înzestrarea armatei.

Trăiască România Mare.

Să trăiți Excelență.

Președintele Căminului
LS. Preot
(ss) Valer Felnean

Excelenței Sale

Domnului Președinte al Consiliului de Miniștri București

Mandat Vărsămînt 4994/B.N.R. Arad

Arh. C., Fond P.C.M., dosar 157/1939, f. 188-190

T A B L O U

despre locuitorii din comuna Sîmbăteni — județul Arad, cari — în urma inițiativei d-lui Bărdăuț D. Leontin subnotar, secretarul Căminului, au dat obolul lor pentru înzestrarea armatei.
Vezi hotărîrea nr. 3 din 7 mai 1939 a Sfatului Căminului Cultural.

Nr. crt.	Numele și prenumele donatorului	Nr. casei	Suma donată	Semnătura donatorului
1	Popi Lucian, agricultor	46	100	ss. Popi Lucian
2	Nichi Nicolae, agricultor	2	50	ss. Nichi Cornelia
3	Adrian Ioți, agricultor	6	30	ss. Adrian Ioți
4	Stancu Simion, agricultor	8	50	ss. Simion Stancu
5	Stancu Lucreția, agric.	9	20	ss. Lucreția Stancu
6	Jichi Nicolae, agricultor	10	20	x. Rozalia Jichi
7	Baba Livius, rotar	20	50	ss. Livius Baba
8	Șoimoșan Nica, agricultor	60a	100	ss. Șoimoșan Nica
9	Ioți Manuilă, agricultor	25	50	ss. Ioți Manuilă
10	Ivănescu Lazar, P.T.T.	54	20	ss. Iovănescu Lazar

Nr. crt.	Numele și prenumele donatorului	Nr. casei	Suma donată	Semnătura donatorului
11	Jucu Nica, agricultor	30	100	ss. Jucu Nica
12	Moara Șerban și cons.	32	200	ss. Dârjan Ioan
13	Popi Petru, agricultor	35	20	ss. Popi Petru
14	Ursu Dimitrie, agric.	33	10	ss. Ursu Dimitrie
15	Giuchici Ioan, agric.	274	50	ss. Ioan Giurchi
16	Cuvinan Maxa, agricultor	40	20	x. Cuvinan Maxa
17	Stai Costa, agricultor	84	37	ss. Costa Stai
18	Ioți Constantin, agric.	83	5	x. Ioți Sofia
19	Calinovici Nicolae, agric.	82	20	ss. Virgil Calinovici
20	Ardelean Livius, agric.	85	20	ss. Ardelean Livius
21	Ardelan Stoia, agric.	85b	50	x. Ardelean Stoia
22	Stengel Carol, rotar	80	10	ss. Carol Stengel
23	Anti Gheorghe, invalid	74	50	ss. Anti Gheorghe
24	Mihăiescu Nicolae, zidar	72	10	ss. Mihăiescu Catița
25	Anti Lazar, agricultor	67	50	x. Anti Livia
26	Stancu Dimitrie, agric.	66	50	ss. Stancu Dimitrie
27	Nicoară Teodor, agric.	103	50	ss. Nicoară Teodor
28	Strajici Nicolae, agric.	102	20	ss. Strajici Nicolae
29	Strajici Petru, agric.	160	20	ss. Livia Strajici
30	Stancu Floria, agric.	154	10	ss. Stancu Floria
31	Stancu Petru, agric.	115	20	x. Stancu Frona
32	Stancu Nica, agricultor	153	20	ss. Stancu Nica
33	Pecican Costea, agricultor	152	10	ss. Persida Pecican
34	Ioți Savu, comerciant	150	50	ss. Ioți Savu
35	Strajici Gheorghe, agricultor	193	50	ss. Strajici Gheorghe
36	Cocioban Vasilie, agricultor	226	15	ss. Cocioban Vasilie
37	Lazar Costa, agricultor	227	10	x. Lazar Costa
38	Pai Petru, agricultor	229	10	x. Pai Petru
39	Mircu Simion, faur	233	40	ss. Simion Mircu
40	Hăncilă Nicolae, factor P.T.T.	237	20	ss. Hăncilă Nicolae
41	Jichi Petru, agricultor	238	10	ss. Jichi Petru
42	Ursu Nicolae, barbier	244	20	ss. Ursu Nicolae
43	Băltălărean Teodor, agric.	245	20	ss. Băltălărean Teodor
44	Stancu Petru, funcționar com.	246	20	ss. Stancu Petru
45	Tomi Costa, agricultor	252	50	ss. Costa Tomi
46	Giurchi Costa, agricultor	281	10	ss. Aurel Giurchi
47	Costa Stai, agricultor	310	20	ss. Costa Stai
48	Stai Ioan, agricultor	302	10	ss. Maria Stai
49	Popi Iancu, agricultor	309	10	ss. Popi Iancu
50	Catița Pântălie, văduvă IOV	269	30	x. Catita Pântălie
51	V.I. Pântălie Petru, agric.	268	15	x. V.I. Pântălie Petru
52	Ardelean Ioan, agricultor	81	50	x. Ioan Ardelean

Nr. crt.	Numele și prenumele donatorului	Nr. casei	Suma donată	Semnătura donatorului
53	Antonie Dimitrie, comerciant	330	150	ss. Dimitrie Antonie
54	Niculiță Teodor, agricultor	331	50	ss. Teodor Niculiță
55	Giurchi Teodor, agricultor	333	20	ss. Todor Giurchi
56	Cicirean Lazar, agricultor	334	50	ss. Cicirean Lazar
57	Strajici Axentie, agricultor	335	50	ss. Axentie Strajici
58	Nincu Dimitrie, agricultor	341	50	ss. Nincu Dimitri
59	Axentie Mustafa, comerciant	344	100	ss. Axentie Mustafa
60	Stancu Petru, agricultor	343	50	ss. Stancu Petru
61	Peri Marian, invalid IOV	345	10	ss. Peri Marian
62	Vasi Emil, agricultor	345	10	ss. Vasi Emil
63	Calinovici Petru, agricultor	346	10	ss. Savi Saveta
64	Mircu Costa, agricultor	352	10	ss. Costa Mircu
65	Iosif Gheorghe, agricultor	352	5	x. Iosif Gheorghe
66	Vasi Lazar, agricultor	360	50	ss. Lazar Vasi
67	Ardelean Frona, agricultor	368	20	ss. Frona Ardelean
68	Todor Todoran, agricultor	400	20	ss. Todor Todoran
69	Boji Nica, agricultor	105	30	ss. Boji Nica
70	Tuduran Gheorghe, agric.	93	20	ss. Tuduran George
71	Felnecan Valer, preot	269	120	ss. Felnecan Valer
72	Băluța Maria, soră de ocrotire	268	100	ss. Băluța Maria
73	Ciochina Nicolae, notar com.		300	ss. Ciochina Nicolae
74	Bărdăcuț D. Leontin, subnotar	183	200	ss. L.D. Bărdăcuț
Total general			3227 lei	

Adică lei trei mii două sute douăzeci și șapte lei.

Pentru conformitate cu originalul, aflat la dosarul Căminului Cultural din Simbăteni,

Simbăteni, la 19 mai 1939

LS. Secretarul Căminului

(ss.) Leontin D. Bărdăcuț

Arh. C., Fond P.C.M., dosar 157/1939, f. 188-190.

Rugăm binevoii a dispune desmintirea știrii date de postul de radio Budapesta la Jurnalul de la orele 20,15 din 10 Octombrie despre un pre-tins lagăr de concentrare pe teritoriul județului Gurahontzi ungurește Honctoe unde s-ar afla zeci de unguri din România închiși și schingiuiți stop. Știrea radio ungurească este pe deantregul inventată, neexistând nici un lagăr de concentrare, cele 3—4 familii maghiare din acea localitate trăind în deplină libertate și liniște stop.

SUBPREFECTUL JUD. ARAD,

(ss) Dr. Ionescu

Arhiva Centrală, Fond Ministerul Afacerilor Interne, dosar 382/940, f. 8.

T E L E G R A M A

Nr. 2203 — 3 august 1939,

D-ului. Armand Călinescu, Președinte al Consiliului
de Miniștri București

CT/3 Nădlac 8/35 — 3 — 17/45.

Comunitatea evreeilor din Nădlac a depus la B.N.R., patru mii lei, pentru înzestrarea armatei stop, primiți vă rog încredințarea profundului nostru devotament. Președinte doctor Buck.

Arh. C., Fond P.C.M., dosar 154/1939, f. 59.

LA DÉFENSE DE LA FRONTIÈRE DE L'OUËST DE ROUMANIE CONTRE
L' AGRÉSSION FASCISTE NATIONALE — PATRIOTIQUE DE LA POPULATION
DU DÉPARTEMENT ARAD

(Résumé)

L'auteur fait une analyse des aspects de la situation internationale de Roumanie pendant la période interbelique à la lumière de l'évolution du fascisme et à recrudescence politique de l'états fascistes revisionistes.

Dans ce context on souligne l'idée après laquelle la politique de l'agression et de la révision des frontières pendant la période interbelique qui a généré les causes de la deuxième guerre mondiale a menaçait grave l'intégrité et l'indépendance nationale de Roumanie, Ainsi y sont imposées des grandes efforts matérielles et financières pour l'organisation des mesures de défense et de fortification de sa frontière de l'ouest.

L'auteur expose l'idée après laquelle dans l'année 1939, avait existé un consensus national dans les problèmes des mesures pour la défense de frontière de l'ouest du pays. Pour démontrer cette idée l'auteur présente des dates concrètes du département de Arad, par lesquelles ont démontré l'adhésion effective de larges masses popula-

res dans aucun différence de classe sociale et nationalité à l'effort générale de défense. An environ de printemps de l'année 1940, population du département avait donnée au fonds de défendre du pays la somme de 150.000.000 francs. La population du département Arad, c'est manifesté contre le Diktat de Viena de 30 Août 1940.

Pendant l'automne de l'année 1944, la population du département Arad a donné une grande contribution à la lutte de libération nationale de la patrie.

À cette étude ce sont annexée des nombreux documents inédits.

REPERTORII

REPERTORIUL CETĂȚILOR FEUDALE DE PE TERITORIUL JUDEȚULUI ARAD (III)

GHEORGHE LANEVSCHI

Cetatea de la Agrișul Mare

La vest de Agrișul Mare, pe dealul „Cioaca“, se mai văd urmele unei cetăți a cărei poziție domina întreaga vale și drumurile de acces.

Această cetate va fi dăruită în sec. XV-lea de către regele Sigismund, unor mari familii nobiliare.

De formă dreptunghiulară, avînd în mare parte două rînduri de ziduri din piatră și șanț de apărare, cetatea a avut în cursul sec al XV-lea, o situație destul de înfloritoare aparținîndu-i 18 sate din care 13 românești și 5 ungurești. Distrusă în 1555, în împrejurări necunoscute (bănuim datorită luptelor cu turcii); cetatea nu mai este semnalată în documente, uitarea și dintele nemilos al timpului pogorînd asupra ei.

BIBLIOGRAFIE: 1. *Aradul permanentă în istoria patriei*, Buc., 1978, p. 127; Csánki Dezső, *Magyarország történelmi földrajza, a hunyadiak korában*, Bp., 1890, vol. I, p. 722; Marki Sandor, *Arad megye és Arad szabad király város monographjaja*, Arad, 1892, vol. I, p. 128; Ștefan Pascu, *Voievodul Transilvaniei*, Cluj, 1979, vol. II, p. 251; Percsenyi Nagy Laszljó, *Arad varmegyeben levő ő és új varaknak statisztikas ismerete*, în *Tudományos gyuitemenyi*, Pest, 1817, nr. 12, p. 74-75; Zeiner Alfred, *Arad multja*, Arad, 1940, p. 35.

Cetatea Bodorlac

Pe locul actualei localități Mîndruloc se afla la începutul sec. al XVI-lea o cetate care a intrat în posesia turcilor la 1551.

În afara documentului ce semnalează ocuparea cetății de către turci, nu mai avem nici o știre referitoare la cetate, rămînînd necunoscute atît numele proprietarilor cît și data sau împrejurările distrugerii ei.

BIBLIOGRAFIE: Borovszky Samu, *Torontal varmegye*, Budapesta, 6n., p. 393; Csorba Csaba, *Adattar a X-XVII, századi allöldi varakrol, varkastelyokrol és eröditmenyekrol*, Debrecen, 1974, p. 191; Lukinich Imre, *Erdely területi változásai a török hódítás korában 1541-1711*, Bp., 1918, p. 66; Marki Sandor, „*Arad vármegye és Arad szabad király város története*, Arad, 1892, vol. I, p. 120; George Popovici, *Istoria românilor bănățeni*, Lugoj, 1904, p. 212; Zeiner Alfred, *Arad multya*, Arad, 1940, p. 33.

Cetatea de la Căpruța

Pe malul Mureșului, în partea de vest a satului Căpruța, pe locul numit „Dealul Viei“ se afla pe la 1470, o cetate.

Domeniul Căpruței aparținea în secolul al XV-lea, vechii familii nobiliare Abrahamfi, care mai mult ca sigur a construit această cetate. Alte date referitoare la cetate nu avem, ea fiind semnalată încă o dată doar la 20 februarie 1508.

BIBLIOGRAFIE: *Aradul permanentă în istoria patriei*, Buc., 1978, p. 126; Csánki Dezső, *Magyarország történelmi földrajza a hunyadiak korában*, Budapesta, 1890, vol. I, p. 764; Karácson Imre, *Evliá Cselbi magyarországi utazásai 1660-1664*, Budapesta, 1904, p. 520; Márki Sándor, *Arad szabad király város és Arad vármegye monographija*, Arad, 1892, vol. I, p. 122, 123; Pascu Ștefan, *Voievodatul Transilvaniei*, Cluj, 1979, vol. II, p. 292; Zeiner Alfred, *Arad multja*, Arad, 1940, p. 33.

Cetatea Cherechi (Kerek)

La nord-vest de localitatea Șiria, a fost o cetate de piatră, despre care nu avem nici un fel de date, ea fiind doar semnalată.

BIBLIOGRAFIE : *Călători străini despre țările române*, București, 1968, vol. I, p. 496; Ștefan Pascu, *Voievodatul Transilvaniei*, Cluj, 1979, p. 290.

Cetatea Cladova

Pe malul drept al Mureșului, pe un vîrf de deal, la nord-vest de localitatea Radna, se mai aflau la începutul secolului al XIX-lea, după cum relatează diferite lucrări, ruinele unei cetăți. În afara pomenirii castelanelor de Cladova, pe la 1440, și a semnalării la 1813, a faptului că în curtea cetății se ajungea printr-un tunel, alte date nu avem. În orice caz, cetatea a jucat un rol în apărarea defileului Mureșului, fiind una din avanposturile cetăților Lipova și Șoimoș.

BIBLIOGRAFIE: Csánki Dezső, *Magyarország történelmi földrajza a hunyadiak korában*, Budapesta, 1890, vol. I, p. 760; Fényes Elek, *Magyarország geographiai szótára*, Pesten, 1851, vol. II, p. 227; Hunfalvy János, *Magyarország és Erdély*, Darmstad, 1890, vol. II, p. 314; Márki Sándor, *Arad vármegye és Arad szabad király város monographija*, Arad, 1892, vol. I, p. 184; Ștefan Pascu, *Voievodatul Transilvaniei*, Cluj, 1979, vol. II, p. 289; Párecz István, *Arad megye és Arad város ismertetése*, Arad, 1871, p. 15; Rácz Károlyi, *Zaránd egyházmegye története*, Arad, 1880, p. 241; Zárny Jenő, *Arad város és Arad megye turista kalauz*, Arad, 1936, p. 105, *Aradul permanentă în istoria patriei*, Buc., 1978, p. 126.

Cetatea Felnac

În apropierea comunei Felnac, pe o colină, pe malul stîng al Mureșului, a fost construită la sfîrșitul sec. al XV-lea sau începutul secolului al XVI-lea o cetate.

Construită din cărămidă, prevăzută cu un șanț de apărare ce înconjură zidurile, cetatea era prevăzută doar cu o poartă în partea de sud, a cărei pod mobil era ridicat cu lanțuri. De cealaltă parte a șanțului de

apărare, în dreptul porții, se afla o construcție (un fel de pavilion), în care stăteau călătorii pînă primeau acordul intrării în cetate.

Se pare că cetatea Felnac a servit de mai multe ori drept loc de popas reginei Isabela.

Cetatea Felnac a fost cucerită la sfîrșitul lui septembrie 1551, de către turci dar a fost eliberată în octombrie același an de către Losonczy István, comandantul cetății Timișoara. Dar în anul următor odată cu căderea Timișorii sub turci, este ocupată și cetatea Felnac de către aceștia.

În 1596, cînd Sigismund Báthori s-a apropiat de Timișoara, turcii au părăsit cetatea Felnac, care a fost dăruiată în 1597, de principe unui supus de-al său, dar în 1598, cetatea a ajuns din nou sub stăpînire otomană.

Cu toate că au fost mai multe încercări de recucerire, printre care și cea a lui Gh. Rakoczi II în 1658, cetatea a rămas fără întrerupere în posesia turcilor pînă în 1695.

În toată această perioadă de stăpînire turcă, cetatea Felnac a fost reședința unei nahi (plăși), în interiorul cetății construindu-se o mică geamie.

Anul și împrejurările dezafectării cetății nu se cunosc, uitarea și timpul ștergîndu-i aproape cu totul urma.

BIBLIOGRAFIE: *Aradul permanentă în istoria patriei*, Buc., 1978, p. 126; Borovschi Samu, *Temes vármegye községei*, Budapesta, p. 54, 330; idem, *Csanád vármegye története 1715-ig*, Budapesta, 1897, vol. II, p. 177-180; Csorba Csaba, *Adattár a X-XVII, századi allódi várakról, várkastelykról és erődítményekről*, Debrecen, 1974, p. 199; Mihai Guboglu, *Călătoria lui Evlia Celebi Efendi în Banat 1660*, în Studii de istorie a Banatului, Timișoara 1970, vol. II, p. 29, 32, 40, 42, 53, 54; Karácson Imre, *Evlia Cselebi Magyarországi utazásai 1664-1666*, Budapesta, 1908, p. 225; idem, *Török magyarkori oklevellár 1535-1789*, Budapesta, 1914, p. 94; idem, *Evlia Cselebi török világ utazó Magyarországi utazásai 1660-1664*, Budapesta, 1904, p. 6, 15-17; Ioan Lotreanu, *Monografia Banatului*, p. 178-179; Márki Sándor, *Arad vármegye és Arad szabad király város története*, Arad, 1892, p. 117, 118, 220, 301, 454, 485; Miletz Iános, *Temes és Arad vármegyék történelmi és régészeti emlékei*, în *Történelmi és Régészeti Értesítő*, 1876, p. 135; Márki Sándor, *Doja György*, Budapesta, 1913, p. 277, 278; Zeiner Alfred, *Arad multja*, Arad, 1940 p. 31.

Cetatea Hălmagiu

Date referitoare la cetatea Hălmagiu, sînt foarte puține. Este amintită la 1604, cu ocazia unui asediu ce s-a repetat de două ori în cursul anului 1605, cetatea reușind să scape de fiecare dată de asediul turcesc. Faptul ne face să bănuim o cetate puternic fortificată care cu toate acestea, a avut o scurtă existență.

În 1706 cetatea, aflată în mîna imperialilor, este asediată de curuții conduși de generalul Károly care o cucerește și la 19.05.1706 o rade de pe suprafața pămîntului. Această distrugere totală și timpul, care s-a scurs i-a șters orice urmă, rămînînd doar amintirea.

BIBLIOGRAFIE: Kosma Pál, *Zaránd vármegye leirása*, Cluj, 1848, p. 90; Traian Mager, *Aspecte din M-ții Apuseni*, în *Hotarul* nr. 6-8, Arad, 1937, p. 248; Traian Mager, *Ținutul Hălmagiului*, partea I, Arad, 1938, p. 53, 54, 62; Márki Sándor, *Arad vármegye és Arad szabad királyi város története*, Arad, 1895, vol. II, p. 41, 42, 47, 284, 285.; Zeiner Alfred, *Arad multja*, Arad, 1940, p. 36.

Cetatea Mișca (Meszti)

La apus de Șiria, pe un vîrf de deal, se mai vedeau la sfîrșitul sec. al XIX-lea, urmele unei cetăți.

Semnalată doar în 1477, cetatea intră în uitare, nemai fiind pomenită în nici o împrejurare. Ca urmare, nu se știe nici momentul dezafectării ei. Astăzi nu i se mai vede nici urma.

BIBLIOGRAFIE: *Aradul permanență în istoria patriei*, Buc., 1978, p. 127; Csánki Dezső, *Magyarország történelmi földrajza a hunyadiák korában*, Budapesta, 1890, p. 772; Márki Sándor, *Arad vármegeye és Arad sdabad király város története*, Arad, 1892, vol. II, p. 127; Pascu Ștefan, *Voievodatul Transilvaniei*, Cluj, 1978, vol. II, p. 292; Zeiner Alfred, *Arad multja*, Arad, 1940, p. 35.

Cetatea Nădlac

Situată pe malul drept al Mureșului, cetatea Nădlac, a aparținut familiei Iáksics.

Venind din Serbia la 1464, Iáksicii au primit domeniul Nădlacului, unde au ridicat un castel întărit cu ziduri de lemn și pămînt înconjurat cu șanțuri.

Cu toate măsurile luate, pentru a se putea apăra în cazul unui atac prin surprindere, cetatea nu a făcut față răsculaților conduși de Gh. Doja.

Asediată la 27. V. 1514, de răsculați, cetatea este incendiată și mulți nobili refugiați în ea sînt uciși.

Peste trei ani, Iaksics Mark, reconstruiește cetatea dar de data aceasta în întregime din piatră și cărămidă, înconjurată fiind de șanțuri. Construcția a fost gata în 1518.

Faptul că în 1539, cetatea este revendicată de-o cumnată a Polyxenei, soția lui Mark Iaksics, dar mai ales, faptul că episcopul Oradiei, o solicită regelui Ferdinand, ne face să bănuim că era o cetate importantă.

La 1550. cetatea este ocupată de Kaszim, pașă de Buda, ce lasă oaste turcă în cetate, dar la scurt timp a fost eliberată. În toamna anului 1551, cetatea este reocupată de turci dar în noiembrie, același an, reintră în posesia regelui Ferdinand care o dă lui Frater György. Acesta murind la 17. XII. 1551, face posibilă reintrarea cetății în posesia Iaksicsilor.

Căderea Timișorii sub turci la 1552, este urmată de căderea Nădlacului unde s-a stabilit o garnizoană turcă. Eliberată, cetatea va ajunge din nou în posesia turcilor la 1566, rămînînd în posesia acestora pînă în 1595, cînd este eliberată de ardeleni.

Reocupată de turci la 1598, ea va mai fi o scurtă perioadă în posesia voievodului Gabriel Bethlen în 1616, după care, reajunsă sub stăpînire turcă, se pare că a fost dărîmată din ordinul beglerbegului Timișorii, întrucît de atunci nu mai este pomenită de fel.

Potrivit unor date, fundamentul vechii cetăți se mai vedea pe la 1774, și chiar la sfîrșitul sec. al XIX-lea. La ora actuală nu s-a mai păstrat nimic, totul fiind spălat de apele Mureșului.

BIBLIOGRAFIE: Angyal Dávid, *A magyar nemzet története*, Budapesta, 1898, vol. VI, p. 153; *Aradul permanență în istoria patriei*, București, 1978, p. 127; Borovszki

Samu, *A nagylaki uradalom története*, Budapest, 1900, p. 21, 29, 31, 32; idem, *Csanád vármegye története 1715-ig*, Budapest, 1897, vol. II, p. 415, 418-424; *Călători străini despre țările române*, București, 1968, vol. I, p. 491, 496; Csorba Csaba, *Adattár a X-XVII századi alföldi várakról várkastélyokról*, Debrecen, 1974, p. 209; Dudás Gyula, *A bánági szerbek szereplésének története 1526-1711*, Zámor, 1896, p. 9, 11; Márki Sándor, *Arad vármegye és Arad szabad király város monographiaja*, Arad, 1895, vol. II, p. 71; George Popovici, *Istoria românilor bănățeni*, Lugoj, 1904, p. 212, 242; Márki Sándor, *Dozsa György*, Budapest, 1913, p. 215-216; Szallay László, *Magyarország története*, Pest, 1865, vol. IV, p. 291; Szeberény Andor, *Adatok Nagylak multjához*, Budapest, 1892, p. 24.

Cetatea Nădab

Semnalată la 1481, ca apartinând familiei Nadaby, cetatea trebuie să fi existat mai dinainte.

Împrejurările și anul dispariției ei nu se cunosc, iar locul unde era amplasată se știe datorită unei hărți de secol XVIII.

Potrivit acestei hărți, cetatea se afla pe malul drept al Crișului Alb, și era înconjurată de șanțuri cu apă. La rîndul ei, cetatea era împărțită în două de un șanț și val de pămînt. Partea mai mică se afla spre răsărit iar partea mai mare spre apus.

BIBLIOGRAFIE: Csorba Csaba, *Adattár a X-XVII századi alföldi várakról, várkastélyokról és erődítményekről*, Debrecen, 1974, p. 208-209; Márki Sándor, *Arad vármegye és Arad szabad királyi város története*, Arad, 1892, p. 454; Méri István, *A nadábi kályhacsempék, în Arheologia Ertesítő*, 1957, p. 190; Párecz István, *Arad vármegye és Arad város ismeretese*, Arad 1871, p. 16.

Cetatea de la Pădureni

În partea sudică a actualului oraș Chișineu Criș, pe malul stîng al riului Crișul Alb, se ridică în urmă cu secole cetatea Pădureni.

Atestată documentar la 1571, cetatea a fost construită potrivit tradiției de către turci la jumătatea secolului al XVI-lea.

Zidită din piatră și cărămidă, ea era înconjurată cu șanț de apărare. Nu se știe în ce împrejurări a fost distrusă, dar la 1735, cînd răsculații lui Pero Seghedinaț au fost bătuți la Pădureni, cetatea nu mai este semnalată.

La ora actuală urmele acestei cetăți aproape că nu se mai văd.

BIBLIOGRAFIE: Csorba Csaba, *Adattár a X-XVII századi alföldi várakról, várkastélyokról és erődítményekről*, Debrecen, 1974, p. 198; Dankó Imre, *A körösköz bihari hajduság*, Gyula, 1959, p. 13; Fenyés Elek, *Magyarország geográfiai szótára*, Pesta, 1851, vol. IV, p. 301; Párecz István, *Aradmegye és Arad város ismertetése*, Arad, 1871, p. 14; Rác Károly, *A Zarándi egyház megye története*, Arad, 1880, p. 178; Somogyi Gyula, *Arad szabad király város és Arad vármegye községeknek leírása*, Arad, 1913, p. 126; Velics Antal — Kammerer Ernő, *Magyarországi török kincstári defterek I, 1543-1635*, Budapest, 1886, p. 377-378.

Cetatea Pîncota

Așezată în partea de răsărit a localității cu același nume, cetatea era amintită deja în anul 1318. A fost cetate regală pînă în anul 1387, pentru ca mai târziu să devină cetate nobiliară.

Pe la 1427, pentru un timp, a ținut de cetatea Șiria. O întîlnim adesea în prima parte a secolului al XVI-lea, fiind distrusă de turci în 1555.

BIBLIOGRAFIE: *Aradul permanentă în istoria patriei*, București, 1978, p. 127; Cornelia Bodea, *Cetatea Deznei*, în „Hotarul”, nr. 2, Arad, p. 42, 44, 45 și nr. 3, p. 93; Csánki Dezső, *Magyarország történelmi földrajza a hunyadiak korában*, Budapesta, 1890, p. 720, 722, 752; Fügédi Erik, *Vár és társadalom a 13-14 századi Magyarországon*, Budapesta, 1977, p. 175-176; Mihai Guboglu, *Călătoria lui Evlia Celebi Efendi în Banat 1660* în „Studii de istorie a Banatului, Timișoara 1970, vol. II, p. 40; Kozma Pál, *Zaránd vármegye leírás*, Cluj, 1848, p. 88, 91; Márki Sándor, *Arad vármegye és Arad szabad király város monographiája*, Arad, 1892, p. 186, 443; Márki Sándor, *Az Arad hegyalya észak nyugoti részén*, p. 18, 19; Perecsenyi Nagy László, *Arad vármegyében lévő ó és új váraknak statisztikás ismerete*, în *Tudományos gyűjtemény*, Pest, 1817, nr. 12, p. 76; George Popovici, *Istoria românilor bănățeni*, Lugoj, 1904, p. 242; Rácz Károly, *Az Arad egyházmegye története*, Arad 1880, p. 1880, p. 165; Záray Jenő, *Arad város és Arad megye turista kalauza*, Arad, 1936, p. 13.

Cetatea Radna

După cucerirea Lipovei de către turci, la 1551 din ordinul lui Ulan pașa, s-a construit pe malul drept al Mureșului, la Radna, o palancă. Palanca avea comandant, adăpostea 20 de case de creștini și era păzită de douăzeci de soldați.

În perioada vizitării acestei zone a Mureșului de Evlia Efendi, palanca era cam ruinată.

În afară de scurta ei prezentare în impresiile de călătorie ale lui Evlia Celebi, nu o întîlnim semnalată.

BIBLIOGRAFIE: Mihai Guboglu, *Călătoria lui Evlia Celebi Efendi în Banat*, în „Studii de istorie a Banatului”, 1970, vol. II, p. 46; Karácson Imre, *Evlia Cselebi török világ utazó Magyarországi utazásai 1660—1664*, Budapesta, 1904, p. 22; idem, *Evlia Cselebi török világ utazó Magyarországi utazásai 1664—1666*, Budapesta, 1908, p. 225.

Cetatea de la Seleuș (Szöllös)

Pe valea Cigherului, este amintită la 1479, cetatea de la Seleuș. Nu se cunoaște anul construirii sau distrugerii ei. În afara acestei singure semnalări, alte date nu avem.

BIBLIOGRAFIE: Borovszki Samu, *Csongrád vár megye története, 1715-ig*, Budapesta, 1897, vol. II, p. 44; Csorba Csaba, *Adattár a X—XVII, századi allöldi várakról, várkastélyokról és erődítményekről*, Debrecen, 1974, p. 218.

Cetatea Șimand

Amintită documentar în 1469, cetatea nobiliară Șimand a ajuns în 1476 în posesia regelui Matei Corvin.

Devenind cetate regală din 1476, cetatea Șimand a fost donată în 1482 de regele Matei lui Ioan Corvin.

Alte date despre cetate nu se cunosc, timpul și poate omul au șters orice urmă.

BIBLIOGRAFIE: *Aradul permanentă în istoria patriei*, București, 1978, p. 127; Csánki Dezső, *Magyarország történelmi földrajza a hunyadiak korában*, Budapesta, 1890, p. 722; Csorba Csaba, *Adattár a X—XVII századi allódi várakról, várkastélyokról és erődítményekről*, Debrecen, 1974, p. 213; Márki Sándor, *Arad szabad király város és Arad vármegye monographiaja*, Arad, 1892, p. 128.

Cetățuia de la Simbăteni

Cetățuia a fost construită pe o ridicătură de pământ, pe malul stîng al Mureșului, de lângă actuala localitate Simbăteni.

Amintită în 1474 cu ocazia asedierii ei de către comandantul cetății Lipova, împreună cu alți opt nobili și o sută de iobagi, ea nu mai este semnalată în perioada următoare. Singurul lucru ce se mai știe e faptul că în 1474 nu a putut fi ocupată de asediatori.

BIBLIOGRAFIE: Márki Sándor, *Arad vármegye és Arad szabad király város monographiaja*, Arad, 1892, vol. I, p. 120; Zeiner Alfred, *Arad multya*, Arad, 1940, p. 33.

Cetatea Szad

Pe dealul Măgura, lângă localitatea Valea Mare, se ridică la 1479, castelul fortificat Szad. Ca și castel fortificat e amintit doar în secolul al XV-lea.

Alte date referitoare la castel în perioada următoare, precum și la forma și aspectul castelului nu avem.

BIBLIOGRAFIE: Csánki Dezső, *Magyarország történelmi földrajza a hunyadiak korában*, Budapesta, 1890, vol. I, p. 762, 763, 783; Haman Bálint-Szekeli Gyula, *Magyar történet*, Budapesta, 1935, p. 54; Márki Sándor, *Arad vármegye és Arad szabad király város monographiaja*, Arad, 1892, vol. I, p. 111-112; Coriolan Suci, *Dicționar istoric al localităților din Transilvania*, p. 427; Zeiner Alfred, *Arad multja*, Arad, 1940, p. 30, 31.

Cetatea Tovis

Amintită prima dată în 1483, cetatea se afla pe malul stîng (?) al Mureșului, în apropierea localității Păuliș.

Alte date despre cetate nu avem în afară de faptul că e amintită în 1607, iar datorită unui plan făcut de Márki Sándor, ar fi avut formă trapezoidală.

BIBLIOGRAFIE: Csorba Csaba, *Adattár a X-XVII század allódi varokrol, várkastélyokrol és erődítményekről*, Debrecen, 1974, p. 222; Márki Sándor, *Arad vármegye és Arad szabad király város monographiaja*, Arad, 1892, vol. I, p. 120, 443, *idem*, vol. II, p. 56; Zeiner Alfred, *Arad multya*, Arad, 1940, p. 33.

Cetatea Varaskes

Atestată în 1332, cetatea era aşezată între actualele localităţi Apa-teu şi Vinători.

Cetatea este amintită de mai multe ori în cursul secolului al XIV-lea şi chiar la 1515, după care nu mai este pomenită.

Se pare că începutul secolului al XVI-lea marchează momentul dezafectării ei.

BIBLIOGRAFIE: Csorba Csaba, *Adattár a X—XVII századi allöldi várakról, várkastélyokrol és erődítményekről*, Debrecen, 1974, p. 221, 222.

Castelul fortificat de la Vinători

În apropiere de localitatea Vinători, este amintit un castel fortificat nobiliar. Alte date nu deţinem.

BIBLIOGRAFIE: Csorba Csaba, *Adattár a X—XVII századi allöldi várakrol és erődítményekről*, Debrecen, 1974, p. 208; Haan Lajos és Zsiliszki Mihály, *Békés megyei oklevéltár számos hazánk beltörténetére vonatkozó adatokról*, Budapesta, 1877, p. 131; Márki Sándor, *Arad szabad király város és Arad vármegye monographiaja*, Arad, 1892, p. 131.

Cetatea Vurfu

Între localitatea Cuvin şi Covăşinţ, pe un vîrf de deal se afla o mică cetăţuie care, potrivit tradiţiei orale româneşti, a fost construită prin secolul al XV-lea.

De formaţie circulară, cetăţuia era înconjurată de şanţuri de apărare destul de adînci, a căror pereţi erau căptuşiţi cu piatră. Alte date nu deţinem.

BIBLIOGRAFIE: Márki Sándor, *Arad vármegye és Arad király város monographiaja*, Arad, 1892, p. 131.

Cetatea Vărşand

În 1473, regele Matei îngăduie familiei Szokly să ridice o cetate, ce a fost construită pe valea Crişului Alb, în extremitatea nord-vestică a actualului judeţ Arad.

Deşi istoricul Márki Sándor se îndoieşte de faptul că ar fi fost construită, credem că totuşi exista, odată ce este pomenită spre sfîrşitul secolului al XV-lea, dar a avut o scurtă existenţă.

Se pare că la jumătatea secolului al XVI-lea nu mai era, odată ce în 1558 turcii, în pregătirea luptei şi asedierea cetăţii Gyula, au fost nevoiţi să ridice la Vărşand întărituri şi puncte fortificate. Alte date despre cetate nu avem.

BIBLIOGRAFIE: Csánki Dezső, *Magyarország történelmi földraiza a hunyadiak korában*, Budapesta, 1890, vol. I, p. 722, 755; Csorba Csaba, *Adattár a X—XVII századi allöldi várakrol, várkastélyokrol és erődítményekről*, Debrecen, 1974, p. 222; Márki Sándor, *Arad vármegye és Arad szabad király város monographiaja*, Arad, 1892, vol. I, p. 130; Parecz István, *Arad megye és Arad város ismertetése*, Arad, 1871, p. 14; Pascu Ştefan, *Voivodatul Transilvaniei*, Cluj, 1979, vol. II, p. 292; Zeiner Alfred, *Arad myltja*, Arad, 1940, p. 36.

Cetatea de la Zădăreni

Așezată pe malul stîng al Mureșului, în apropierea comunei Zădăreni, cetatea a fost edificată în 1470.

Deși ocupată și incendiată de răsculații lui Gh. Doja în 1514, ocazie cu care sînt arse toate documentele cu datoriile iobagilor de pe domeniul, cetatea rezistă și credem că a fost restaurată odată ce în documentele din 1549 se amintește de îngăduința acordată de regele Ferdinand I lui Nicolae și Gavril Doczy, nepoții lui Doczy Imre, de-a locui în ea.

În anul 1551, cetatea este cucerită de turci, dată după care nu mai este semnalată.

BIBLIOGRAFIE: *Aradul permanentă în istoria patriei*, București, 1978, p. 126; Borovszki Samu, *Temesvármegye*, Budapesta, p. 127; Csánki Dezső, *Magyarország történelmi földrajza a hunyadiak korában*, Budapesta, 1890, vol. I, p. 764, 784; idem, *Magyar Várok*, în „Művészet értesítő”, 1970, p. 64-65; Csorba Csaba, *Adattár a X—XVII századi allóldi várakról, várkastélyokról és erődítményekről*, Debrecen, 1974, p. 222; Marki Sándor, *Arad megye és Arad szabad király város monographiaja*, Arad, 1892, p. 117, 165, 220, 301, 454, 485; idem, *Dozsa György*, Budapesta, 1913, p. 277-278; Parecz István, *Arad vármegye és Arad város ismertetése*, Arad, 1871, p. 20; Pascu Ștefan, *Voievodatul Transilvaniei*, Cluj, 1979, vol. I, p. 289; Zeiner Alfred, *Arad multja*, Arad, 1940, p. 31.

Cetatea de la Zărand

În nord-vestul comunei Zărand, potrivit documentelor, există deja la 1388 o cetate care era mai veche (parese).

Anul dezafectării ei nu se cunoaște.

Pe la începutul secolului al XX-lea se vedeau încă ceva urme de cetate.

BIBLIOGRAFIE: Csorba Csaba, *Adattár a X—XVII századi várakról, várkastélyokról és erődítményekről*, Debrecen, 1974, p. 222; Călători străini despre țările române, 1968, vol. I, p. 496; Márki Sándor, *Arad vármegye és Arad szabad város monographiaja*, Arad, 1892, vol. I, p. 124; Parecz István, *Arad vármegye és Arad város ismertetése*, Arad, 1871, p. 20; Ștefan Pascu, *Voievodatul Transilvaniei*, Cluj, 1979, vol. II, p. 251; Pesti Frigyes, *A magyar országi várspánságok története különösen a XIII százotban*, Budapesta, 1821, p. 572—574; Somogyi Gula, *Arad szabad király város és Arad vármegye köségeinek leírása*, Arad, 1913, p. 242; C. Suci, *Dicționar istoric al localităților din Transilvania*, București, vol. II, p. 429; Zeiner Alfred, *Arad multja*, Arad, 1940, p. 36.

THE CATALOGUE OF THE FEUDAL FORTRESSES ON THE TERRITORY OF ARAD DISTRICT

(Summary)

The item represents the final part of the Catalogue of the feudal fortresses on the territory of Arad district, of which the first two parts were published in „Ziridava” VIII and X.

The twentyfour fortresses included in this final part are presented in alphabetical order presenting data with respect to their place, the moment of their coming out, to whom they belonged, which was their fate or the moment of their evanescence.

All are accompanied by a bibliography that is considered to be exhaustive.

MONUMENTE ȘI LOCURI ISTORICE DIN JUDEȚUL ARAD LEGATE DE MIȘCAREA NAȚIONALĂ PENTRU DESĂVÎRȘIREA UNITĂȚII STATALE ROMÂNEȘTI (SECOLELE XVIII—XX)

EUGEN GLÜCK — NICOLAE KISS

Aradul a fost unul din cele mai importante centre ale luptei duse de masele populare pentru realizarea și desăvîrșirea unității statului național român.

Începînd încă din secolul al XVIII-lea, evidențiindu-se mai cu seamă în cursul veacului trecut, mișcarea națională a fost susținută cu o intensitate crescîndă la începutul secolului al XX-lea, culminînd cu pregătirea în orașul Arad, a Marii Adunări Naționale de la Alba Iulia, din 1 decembrie 1918. Zeci de localități din toate colțurile județului: Cîmpia Aradului, Valea Mureșului, Valea Crișurilor, Podgoria Aradului, Țara Zărandului, au fost cuprinse în această luptă.

Cercetările efectuate în ultimii ani au scos la lumină multe evenimente locale legate de ansamblul luptei duse de întreaga națiune română pentru a uni în cadrul unui stat național, toate teritoriile locuite de români. Însăși mișcarea culturală românească din Transilvania a fost subordonată acestui scop politic suprem. Lupta pentru obținerea dreptului de funcționare a școlilor românești, pentru crearea de asociații cultural-literare, activitatea publicistică, etc., au contribuit în cele din urmă, la împlinirea aspirațiilor de veacuri ale poporului român: unitatea națională.

În cele ce urmează prezentăm în ordine cronologică și pe localități, aspecte ale mișcării naționale cu caracter politic și cultural din județul Arad, începînd din a doua jumătate a secolului al XVIII-lea.

La Arad, în actualul sector al liceului „Ioan Slavici“, unde era o veche catedrală și reședință episcopală ortodoxă s-au adunat în 1790 delegații comunelor române din părțile Aradului și Zărandului, pentru a alege reprezentanții lor la Congresul de la Timișoara. La acest congres, convocat în cadrul sistemului privilegiilor ilirice, au venit și delegați ai populației române din Crișana și Banat. În „Suplex Libellus Valachorum“ se arată că „această consultare a poporului din națiunea suplicantă, care locuiește în Banat și în comitatele Ungariei, vecine cu Banatul și Transilvania a servit ca model și pentru revendicarea unei adunări similare în Marele Principat al Transilvaniei“¹. De menționat este faptul, că întrunirea delegaților comunelor române la Arad a fost

¹ David Prodan, *Suplex Libellus Valachorum*, București, 1967, p. 510.

precedată în părțile Hălmeagului și în alte locuri, de adunări locale la care s-au conșcris plîngerile populației românești².

În secolul al XVIII-lea, documentele amintesc despre înființarea a mai multor școli românești în județul Arad, care cu toate condițiile grele de funcționare și cu toate lipsurile existente și piedicile puse, au constituit un puternic focar de lumină, contribuind la progresarea culturii și la consolidarea sentimentului național în rîndul maselor populare.

Astfel, izvoarele amintesc despre existența mai multor școli românești : la Arad (1724), Sinte Mare (1742), Șiclău (1763), Vârșand (1769). În 1771 sînt menționate școlile românești din Nădlac, Pecica, Șetin, Semlac, Sebiș, Berechiu, Galșa, Șimand, Cinte, Socodor. Mai sînt amintite în 1773 școlile românești din Chișineu Criș, iar în 1775 cea de la Otlaca (Grăniceri). Pînă la sfîrșitul secolului au mai primit dreptul de funcționare peste 40 de școli elementare în satele și comunele din județul Arad cu populație românească³. Dascălii acestor școli s-au străduit ca tot mai mulți copii de plugari să învețe carte și să insufle în elevi razele cunoștințelor științifice, socotind că nu se poate ridica un popor din obscurantism și nu poate progresa fără știință și cultură.

De la începutul secolului al XIX-lea, în lupta pentru cucerirea drepturilor egale ale românilor cu celelalte naționalități din imperiul habsburgic, se remarcă figura lui Moise Nicoară (1784—1861), intelectualul progresist din Arad. El a prezentat Curtii de la Viena repetate memorii, cerînd înființarea de noi școli românești și realizarea conducerii românești a instituțiilor școlare și bisericești. Participînd la lupta dusă de intelectualitatea română din părțile Banatului și a Crișanei pentru emanciparea națională și culturală, stăruind perseverent în acțiunile lui, în anii 1819—1820, Moise Nicoară a pătimit în închisoarea comitatului Arad, fiind persecutat de autoritățile reacționare ale vremii. Demn de amintit este și faptul că Moise Nicoară a fost adînc preocupat de ideea realizării unui stat național român unitar⁴.

În centrul comunei Seleuș au trăit cei doi pionieri ai culturii moderne : Nicolae Horga-Popovici (1758—1811) și Ladislau Nagy de Peret-sény (1771—1827).

Între anii 1796—1811, cît timp a trăit Nicolae Horga-Popovici la Seleuș, a realizat principala sa lucrare „Oglinda omului înțelept“, tipărită la Buda în 1807. Prin opera și activitatea sa, Horga se încadrează în pleiada scriitorilor Școlii ardelenne, care reprezenta nu numai ideologia iluministă a vremii, dar a constituit în același timp o armă de luptă eficientă, atît pentru progresul social, cît și pentru obținerea de

² Arhivele Statului Arad, Prefectura județului Arad, Protocol Acta Congragtionum, 18, 33/1790, Slavko Gavrilovici, Nikola Petrovici, Temisvarski Sabor, 1790 (Congresul de la Timișoara 1790), Novisad — Sremski Karlovci, 1972, p. 9-10, 212-215.

³ Vasile Popeangă, *Un secol de activitate de școală românească în părțile Aradului* (1721—1821), Arad, 1974, p. 73-97.

⁴ Cornelia Bodea, *Moise Nicoară*, Arad, 1943, Arhiva Mănăstirii Hodoș-Bodrog, Colecția Hamza, copia referatului Cancelariei Aulice, — Arhivele Statului Arad, fond Prefectura județului Arad, Acta Congregationum, 846, 979, 998/1822.

drepturi politice pentru poporul român. Reprezentanții școlii ardelenae au susținut și necesitatea unirii românilor din cele trei țări române⁵.

Contemporan cu Horga, a activat Ladislau Nagy Peretsény, notarul Seleușului și prieten al lui Gheorghe Șincai. El a scris lucrări despre români, acceptând totodată ideile Școlii ardelenae. El este considerat și primul scriitor al Aradului, care a redactat cea mai veche lucrare istorică a orașului, în volumul intitulat „Orodias“, editat în 1804.

La Arad, pe strada Narciselor 13, găsim o clădire modestă, unde la 3/15 noiembrie 1812 s-a deschis „Înalta Preparandie“, una din cele mai vechi școli pedagogice românești din țară. În scurtă vreme școala își câștigă o binemeritată reputație, dovedindu-se un puternic focar de știință și cultură românească.

Rolul Preparandiei a fost în acea epocă, de primă însemnătate, aici pregătindu-se dascăli pentru școlile românești din Crișana și Banat. Cadrele tinere de învățători ieșite de pe băncile acestei școli, pe lângă iluminarea elevilor lor, au participat la lupta de eliberare socială și națională a maselor.

Între profesorii Preparandiei se înscriu câteva nume de mare prestigiu, dintre care menționăm pe Dimitrie Țichindeal, Dimitrie Constantin, al cărui nume se leagă, deopotrivă de începuturile teatrului orăvițean (1817) și arădean (1818), pe Constantin Diaconovici Loga, autor al unor remarcabile manuale școlare și al unei apreciable „Gramatici românești pentru îndreptarea tineretului“. Urmează Iosif Iorgovici, Alexandru Gavra, profesor și director al școlii mai bine de o jumătate de veac, Atanasie Șandor, Vincențiu Babeș, cunoscut om politic bănățean, luptător neînfricat pentru drepturile românilor transilvăneni. Printre profesorii de seamă ai Preparandiei mai amintim pe Teodor Ceontea, Petre Pipoș, reprezentanți remarcabili ai pedagogiei românești, Ion Vidu, care s-a afirmat și pe tărîmul creației muzicii populare românești și altii⁶.

Tot la Arad, pe strada Gheorghe Lazăr nr. 3, găsim vechiul teatru al orașului (1816—1817), cea mai veche clădire de teatru din țară, păstrată în forma sa exterioară de început. Pe scena acestui templu al Thaliei, elevii Preparandiei au prezentat la 27 februarie 1818, un spectacol, care se încadrează în rîndul primelor reprezentații românești, cronologic al doilea, după cel dat la Iași în 27 decembrie 1816, din inițiativa lui Gheorghe Asachi. Departe de a fi un act cultural izolat, spectacolele au fost reluate în beneficiul școlii și în anii următori⁷.

În partea de est a județului, într-o regiune cu populație românească se situează comuna Hălmagiu. Aici, pe locul actualului Cămin cultural, a fost în timpul revoluției conduse de Tudor Vladimirescu (1821) clădirea domonială. În închisoarea ei au fost întemnițați înainte de a fi trans-

⁵ Eugen Glück, *Contribuție cu privire la viața și activitatea lui Nicolae Horga-Popovici*, „Ziridava“, vol. V, Arad, p. 155-165.

⁶ Nicolae Kiss, *Repertoriul monumentelor din municipiul Arad*, „Ziridava“, VI, Arad, 1976, p. 445-446.

⁷ *Ibidem*, p. 446-447.

portați la reședința comitatului, arestații, care au declarat, referindu-se la revoluția lui Tudor, că „A venit lumea lui Horea. Nu va fi prestare de slujbă, mai curînd va fi răscoala”⁸. Aceste afirmații au avut o semnificație deosebită și neliniștitoare pentru autoritățile acelor vremuri, în condițiile frământărilor populare din Țara Zărandului.

Anul revoluționar 1848/1849 marchează o creștere a intensității luptei de eliberare națională. Este cunoscut faptul că revoluția din Transilvania, pe lângă sarcina socială care era desființarea relațiilor feudale, trebuia să rezolve și problema eliberării naționale a poporului român (care reprezenta peste 2/3 din populație) de sub dominația habsburgică și a nobilimii maghiare. Burghezia română, care de la început a preluat conducerea revoluției, împreună cu masele populare, s-a ridicat împotriva menținerii relațiilor feudale, cerînd desființarea iobăgiei și aspirării naționale. Ei cereau egalitate în drepturi a națiunii române, cu celelalte națiuni privilegiate, să nu mai fie socotită „tolerată” în Transilvania. În acest sens și în județul Arad cunoaștem nenumărate acțiuni de luptă.

În localitatea Curtici, în piața din fața Consiliului orășenesc de astăzi, în luna aprilie 1848 o mare masă de locuitori au constrîns pe notar să părăsească casa comunală, reușind ca și organele comitatense să confirme alegerea noului notar român, Mladin Nicolae.

La Lipova, într-o adunare populară din piața Unirii de astăzi, a fost ales în mai 1848 un deputat român⁹.

La Radna (azi Lipova II), în 1848 masele alegătorilor, de asemenea, au impus autorităților alegerea deputatului român Teodor Șerb.

Tot la Lipova se consemnează și un alt eveniment de seamă. În toamna anului 1849 în actuala piața Unirii a poposit Nicolae Bălcescu, deghizat în țoale moțești, venind din tabăra lui Avram Iancu, căutînd să părăsească imperiul habsburgic¹⁰.

În timpul revoluției de la 1848, în comuna Șiria, se remarcă personalitatea lui Savu Cristici, crescut în spiritul luptei naționale și sociale ale acelor vremi. El este prezent în fruntea unei delegații de consăteni la adunarea de la Blaj din 3/15 mai 1848, adunare care a înscris în programul revoluției importante revendicări social-politice, printre care desființarea imediată a iobăgiei, egalitate în drepturi a românilor cu celelalte naționalități din Transilvania, reprezentare proporțională cu numărul populației românești în dietă, în administrație, în armată. S-au cerut școli românești elementare și secundare, o universitate cu limba de predare română. Participanții din județul Arad, adu-

⁸ Eugen Glück, Andrei Caciora, *Ecoul arădean al revoluției de la 1821 din Țara Românească*, în „Orizont”, Timișoara, VII/3, p. 4.

⁹ Glück Jenő, *Parasztmozgalmak és jobbágyiség megszűntetése Arad megyében 1848 tavaszán*, Arcok, eszmék, tettek, București, 1974, p. 132-143.

¹⁰ I.D. Suciș și E. Glück, *Noi precizări în legătură cu revoluția de la 1848—1849, în Banat*, în Studia et Acta Musei „Nicolae Bălcescu”, Bălcești pe Topolog, 1971, p. 579-586.

nați la Blaj alături de ceilalți și-au manifestat dorința unirii cu Țara Românească și Moldova. Ei strigau: „Noi vrem să ne unim cu țara“. Aceasta dovedea, că ideea unirii celor trei țări române pătrunsese adânc și era vie în conștiința poporului și de pe aceste meleaguri¹¹.

În centrul orașului Arad, pe bulevardul Republicii nr. 79, și 81, întâlnim cele două clădiri ale fostei prefecturi. Una dintre ele, construită în 1821, a fost sediul comitatului Arad. În iulie 1848, în sala mare de festivități, conducătorii maselor populare arădene au dat glas revendicărilor românești, cerînd o participare mai echitabilă a românilor la conducerea comitatului.

Mai amintim că în anii 1848-1850, aici au fost judecați și condamnați la mișcările populare, care au avut loc în Valea Mureșului și a Crișului Alb, sub impulsul sosirii trupelor lui Avram Iancu¹².

În localitatea Chișineu-Criș, pe actuala clădire a Spitalului de adulți, o placă comemorativă din marmoră, consemnează, că în martie 1849, într-o adunare a reprezentanților poporului român din comitatele Arad și Bihor, sub conducerea deputatului Ioan Dragoș, s-a formulat un vast program de revendicări naționale¹³.

În actualul sector al Liceului Ioan Slavici de astăzi, se afla pînă în 1861, catedrala ortodoxă română, cu clădirile anexe ale sale. La 24 aprilie 1848, adunarea comunității românești din Arad, lansează o circulară semnată de Ioan Arcoși și Vicențiu Babeș, adresată către toate comunitățile din Banat și Crișana, pentru validarea drepturilor naționale ale românilor. În septembrie 1848, ei delegă o comisie, cu misiunea de a interveni la autorități pentru obținerea dreptului de funcționare independentă a școlilor românești¹⁴.

În 1852, tot ei elaborează sub conducerea avocatului Ioan Popovici, planul unei Asociații Culturale românești. Această comunitate a susținut ideea făuririi statului național român, fapt care a fost semnalat și în raportul șefului administrației comitatului Arad din 1852, din care reproducem un mic pasaj: „... cine urmărește cu atenție și vigilență mișcările românilor de aici, poate observa, că ei sînt în strînsă legătură cu Avram Iancu și cu cei din Țara Românească și Moldova și tind spre creierea, din nou a unui stat daco-roman...“¹⁵.

Cetatea Aradului, monument istoric remarcabil, construit între anii 1763-1783, a fost înainte de 1918, una din bazele stăpînirii habsburgice în Transilvania.

¹¹ *Aradul permanent în istoria patriei*, Arad, 1978, p. 246-248; E. Glück, *Aradul în perioada Marii Adunări revoluționare de la Blaj*, în „Flacăra roșie“, Arad, nr. 8922, 13.V.1973.

¹² E. Glück, Al. Roz, M. Toacsen, *Ghid turistic*, Arad, 1974, p. 39.

¹³ Ed. I. Găvănescu, *Sinodul de la Chișineu-Criș, Solemnitatea deschiderii*, în „*Biserica și școala*“, Arad, nr. 10, 4.III.1945, p. 67-68. — *Sinodul de la Chișineu Criș, ședința întâia*, nr. 14 Arad, 1945, p. 100, Biblioteca Episcopiei Ortodoxe Române, Arad, Fond Ciuhandu, procesul verbal al sinodului.

¹⁴ I.D. Suci, E. Glück, *op. cit.*, p. 590-591.

¹⁵ E. Glück, *Contribuția maselor populare arădene la lupta pentru libertate și unitate națională între 1849—1867*, în „Catedra“, Arad, 1977, p. 171.

În timpul revoluției de la 1848/1849, după un lung asediu, la 1 iulie 1849, cetatea capitulează în fața armatei revoluționare maghiare. Peste o lună, ea găzduiește pe guvernatorul Kosuth Lajos și o parte din miniștrii săi, refugiați în urma înaintării armatei imperiale austriece și a trupelor țariste ruse. În cetate, Kossuth primește scrisoarea lui Avram Iancu, datată din 3 august, adusă de un colaborator al lui Nicolae Bălcescu, ca răspuns la misiunea acestuia în Munții Apuseni, după semnarea proiectului de pacificațiune din 14 iulie 1849, care asigura anumite drepturi românilor din Transilvania. Avram Iancu a consimțit la încetarea operațiunilor militare în regiunea Munților Apuseni, iar Kossuth prin ordinul său din 8 august 1849, ordonată sistarea luptei împotriva trupelor românești. Din preșeala guvernatorului maghiar, această înțelegere însă a venit prea târziu. Peste cinci zile, la 13 august, capitularea de la Șiria marchează înfrângerea revoluției maghiare.

După înăbușirea revoluției, printre deținuții politici, aflați în temnița cetății Aradului se număra și Eftimie Murgu, conducătorul revoluționarilor români din Banat¹⁶.

În satul Cuvin, pe strada principală, pe locul actualei case cu nr. 24, documentele vremii ne atestă despre mai multe întruniri ale conducătorilor români, de după revoluția de la 1848/1849, în vederea obținerii drepturilor naționale. În aprilie 1850, se proiectează aici o adunare populară la care a fost invitat și Avram Iancu. Autoritățile iau măsuri excepționale pentru a împiedeca această întrunire de masă. Deși lipsesc documentele privind desnodământul evenimentelor, tradiția populară susține că adunarea a avut loc și a fost condusă de Avram Iancu.

Se știe cu certitudine că în casa menționată a sosit la 30 mai 1850, generalul Gheorghe Magheru, fruntaș al revoluției din 1848, din Țara Românească. El a fost însoțit la Cuvin de conducătorii arădeni Ioan Popovici, Grigore Popovici, Atanasie Șandor și de alții¹⁷.

În comuna Șiria, în parcul din centrul comunei se află statuia Antoiniei Bohuș, figură cu vederi progresiste, care printre alte fapte nobile ale ei, a fost și conducătoarea unei acțiuni de ajutorare a deținuților politici, aflați în diferite închisori habsburgice. În evidențele sale figurează și ajutoarele sale trimise fruntașului revoluționar bănățean, Eftimie Murgu¹⁸.

Un eveniment semnificativ pentru istoria Aradului poate fi socotit sosirea lui Avram Iancu în acest oraș. În colțul bulevardului Republicii cu strada 30 Decembrie se afla hanul „Mielul Negru“, unde a poposit la 7 august 1850 „craii munților“, în drum spre Viena, unde a susținut din nou revendicările românilor din Transilvania. În timpul scurtului său popas, Avram Iancu a luat legătura cu Ioan Raț, protopopul Aradului,

¹⁶ *Aradul permanență...*, p. 269-270.

¹⁷ Andrei Caciora, Eugen Glück, *Noi date privitoare la lupta românilor din Cîmpia Aradului pentru drepturi și libertăți naționale*, Revista Arhivelor, anul 11, nr. 2, București, 1968, p. 85-86.

¹⁸ E. Glück, Al. Roz, M. Toacsen, *Ghid turistic...* p. 65.

care avea misiunea de a întreține legătura între conducătorii români ardeleni și cei din Arad¹⁹.

În perioada anilor 1861-1875, în județul Arad, a luat o amploare mișcarea națională pentru introducerea limbii române în administrația comitatului și iparticiparea mai largă a românilor la viața politică.

În satul Șiclău din Cîmpia Aradului, în clădirea primăriei vechi (azi sediul poștei), s-a adunat mulțimea în 1861, declarînd că introducerea limbii române acolo unde majoritatea populației sînt români, este un drept legitim. Acest drept ei l-au și cîștigat și păstrat pînă în 1873. Mișcarea lor pornită cu multă hotărîre a fost printre primele acțiuni de acest fel în județul Arad și care a încurajat însăși lupta de eliberare națională²⁰.

În localitatea Curtici, la adunarea populară din 24 septembrie 1861, „luîndu-se cauza în dezbatere, cu votul unanim s-a decis, ca de aici înainte limba oficioasă a comunei Curticiului, în treburie și afacerile sale, să fie limba română”²¹.

În acest sens se remarcă și comuna Sîmbăteni din Valea Mureșului. Printr-o acțiune populară de la sfîrșitul anului 1861, cînd țaranii și intelectualii s-au adunat într-o duminică la casa comunală, declarînd, că introducerea limbii române în administrația locală este o necesitate vitală. Această acțiune, împreună cu cea de la Șiclău și Curtici, au deschis valul mișcărilor populare — naționale din județul Arad, care au făcut ca timp de mai mulți ani, majoritatea localităților cu populație românească să folosească ca limba oficială limba română²².

Introducerea limbii române în administrația comitatului și participarea mai largă a românilor la conducerea treburilor comitatului după 1863, a început să devină o realitate, fapt care a constituit un important succes al luptei de eliberare națională.

Documentele vremii ne semnalează că în fața prefecturii din Arad la 1 ianuarie 1865, a avut loc o mare demonstrație a maselor române, care au manifestat sub steaguri tricolore pentru extinderea drepturilor. În aceeași zi, seara, Ion Popovici Desseanu declara în discursul său, că „Poporul român precum respectă religia și naționalitatea celorlalte popoare... și pentru sine dorește numai reciprocitate și dorește deosebit ca limba și naționalitatea lui să se ia în atenție”²³.

Menționăm, că în sala adunării generale a prefecturii, între anii 1867-1875, dar și mai tîrziu, conducătorii maselor române, în frunte cu Ioan Popovici Desseanu, Mircea V. Stănescu, au susținut revendicările sociale și naționale ale poporului. După legiferarea dualismului austro-ungar (1867), în colaborare cu elementele înaintate maghiare, în frunte cu Simonyi Lajos, se votează aici o petiție, prin care se cere parlamentului ungar declararea unei legi a naționalităților.

¹⁹ E. Glück, *Contribuția maselor...* p. 173.

²⁰ *Ibidem*, p. 176.

²¹ *Ibidem*, p. 176.

²² *Ibidem*.

²³ E. Glück, *Situația politică și lupta de eliberare națională pînă în 1867*, în „Aradul permanentă...”, p. 299-300.

Începînd din 1873, în mai multe locuri din comitat, autoritățile au încercat să frustreze populația română de dreptul de a folosi limba română în treburile oficiale²⁴.

În acest sens, un document ne relatează de mișcarea populară din 1873, în localitatea Păuliș, în fața vechii primării, la care a participat și Ioan Slavici. Cauza a fost abuzurile notarului comunal și străduințele sale de a anihila folosirea limbii române în administrația locală, introdusă cu peste un deceniu în urmă. La ancheta din 18 februarie 1873, Slavici îi îmbrățișează pe păulișeni, care își susțineau drepturile lor naționale, față de autoritățile locale reacționare. Văzînd, că nu li se dă ascultare, țaranii români au asaltat primăria și au alungat pe notar. Intervenția autorităților culminează printr-un proces înscenat la Arad, în care mai mulți conducători ai mișcării, au fost arestați și condamnați. În cele din urmă în anul 1875, în tot comitatul Aradului a fost revocat dreptul de a folosi limba română, ca limba oficială în administrația publică²⁵.

În încheiere la acest capitol mai amintim despre un aspect al activității revistei umoristice „Gura satului“, din Arad, cu sediul redacției în str. 7. Noiembrie, colț cu Str. Eminescu, care în anii apariției (1871-1879), a luptat cu armele satirei împotriva asupririi naționale, criticînd totodată și lașitatea unei părți a burgheziei române. Revista a biciuit deasemenea și atitudinea de nepăsare a ciocoilor față de problemele social-politice ale vremii, ducînd o campanie chiar și împotriva domnitorului Carol I. de Hohenzollern. Ca atare, revista — mai ales în perioada de început a apariției — a avut și un caracter progresist, susținînd interesele poporului²⁶.

În a doua jumătate a secolului al XX-lea, mișcarea națională poate fi exemplificată și sub alte aspecte, atît politice, cît și culturale. În 1872, la Radna, alegătorii, veniți cu steaguri tricolore românești, l-au ales pe Alexandru Mocioni ca deputat în dietă.

În același an la Arad în sala festivă a Hotelului „Ardealul“ (mai înainte numit „Crucea Albă“) 300 de fruntași români din vestul Transilvaniei, sub conducerea lui Alexandru Mocioni, au elaborat un program politic militant.

Pe Valea Mureșului, în satul Căpîlnaș se află castelul fostului conte Teleky, (azi clădirea Sanatorului de Psihiatrie). În călătoriile pe care le-a întreprins Mocioni în această zonă la sfîrșitul secolului trecut, a poposit de mai multe ori în castel.

În apropiere de Căpîlnaș, în satul Bulci, se află fostul castel al familiei Mocioni, zidit în anul 1860, de Andrei Mocioni. Clădirea se remarcă prin faptul că a găzduit o serie de consfătuiri ale fruntașilor români din Banat și Crișana.

²⁴ V. Popeangă, *Aradul în perioada dualismului (1867—1918)*, în *Aradul permanentă...* p. 311-317.

²⁵ E. Glück, *Șiria în anii copilăriei și tinereții lui Ioan Slavici*, în „Studii și documente privind activitatea lui I. Slavici, vol. I, Arad, 1976, p. 10-11, — Ioan Niciu, *Un moment din viața lui I. Slavici, revolta de la Păuliș*, în *Limba și literatură*, vol. VII, București, 1963, p. 408-409.

²⁶ Octavian Lupaș, *Figuri arădene, Mircea V. Stănescu*, Arad, 1936,

În cadrul mișcării culturale ale ultimelor decenii ai veacului al XIX-lea, documentele semnaleză mai multe acțiuni, menite să învieze cultura românească.

La Arad, în sala festivă a hotelului „Ardealul“, a avut loc în 1863, adunarea generală de constituire a „Asociației Arădene pentru Cultura Poporului Român, „Astra“, la care au luat parte figuri proeminente ale vremii. Ea își propuse scopuri similare cu Asociația „Astra“ din Sibiu, creată cu doi ani în urmă²⁷.

Pe strada Desseanu la nr. 2, găsim casa lui Ion Popovici Desseanu, sprijinitor al culturii arădene și primul director al Asociației Culturale „Astra“ din Arad. De remarcat este faptul că în casa eminentului om de cultură, au fost găzduiți Mihail Pascaly și Mihai Eminescu, cu ocazia turneului teatral bucureștean al lui Pascaly în anul 1868. Cu această ocazie, a avut loc și întâlnirea dintre Pascaly, Eminescu, Iosif Vulcan, stabilind necesitatea înființării unui teatru românesc în Transilvania²⁸.

În actualul liceu „Ioan Slavici“, a funcționat din anul 1871, Societatea de lectură „Mureșana“, care a desfășurat o activitate largă și bogată. Ea nu s-a limitat numai la promovarea limbii și literaturii române în mijlocul elevilor, ci a stimulat creația proprie și s-a angajat la susținerea de reprezentații publice cu caracter de masă²⁹.

Catedra de limbă și literatură a liceului își are și ea meritele sale. Activitatea cea mai fructuoasă a acestei catedre se leagă de perioada activității profesorului Iosif Goldiș, (1873—1892), membru corespondent al Academiei Române. El s-a remarcat mai ales prin lucrările sale filologice, susținând teza latinității limbii române, combătând teoriile neștiințifice ale lui Roesler³⁰.

În provincie, la Șeitin, a luat ființă de asemenea o societate de lectură românească (1869), care și-a avut sediul lângă primărie, în vechea sală a reprezentanței comunale. Această sală a găzduit și numeroase manifestații culturale românești³¹.

În localitatea Comlăuș — (Sintana II), pe strada Micșunelor la nr. 29, s-a aflat casa lui Constantin Popovici, care a găzduit la 25 ianuarie 1897, pe Badea Cârțan, care printre multiplele sale activități patriotice se numără și acțiunea de răspîndire în Transilvania a publicațiilor din vechea Românie. Acestea au fost aduse de multe ori prin așa numita contrabandă „Vama cucului“³².

Războiul de independență din 1877, și cucerirea independenței statului român, a constituit un act de eroism, jertfă și glorie a întregului popor român. Eliberarea de sub dominația otomană a trezit un puternic

²⁷ E. Glück, N. Roșuț, *Aradul în perioada războiului de independență*, Arad, 1977, p. 167-174.

²⁸ *Ibidem*, p. 38-40, 46.

²⁹ E. Glück, *Contribuții cu privire la activitatea științifică și literară a lui Iosif Goldiș legată de războiul de independență din 1877—1878*, în „Ziridava“ vol. IX, Arad, 1978, p. 149-155.

³⁰ *Ibidem*, p. 150.

³¹ E. Glück, N. Roșuț, *Aradul în perioada războiului de independență*, p. 102-103.

³² Arhiva Parohiei ortodoxe române, Comlăuș-Sintana, Registru procese-verbale.

ecou și printre românii din Transilvania, făcînd să crească nădejdea în eliberarea lor națională. Populația românească din județul Arad, a sprijinit acest război drept, de eliberare, contribuind la întreținerea armatei, voinde să arate și în acest fel, că sînt uniți și solidari cu frații lor de dincolo de Carpați.

La Arad publicația umoristică amintită mai sus „Gura satului“, apărută între anii 1871-1879, și redactată de Mircea V. Stănescu, colaborînd într-un timp și Ioan Slavici, a desfășurat o intensă activitate de colectare în favoarea armatei române, care a luptat în războiul de independență din 1877/1878³³.

La Șepreuș în fața actualei case cu nr. 143., evocăm memoria Ersiliei Sturza (1853—1937). Această tinăra inimoasă, încă din iunie 1877, a lansat o chemare publică, pentru ajutor bănesc și material sanitar, în favoarea armatei române angajată în războiul de independență³⁴.

În orașul Lipova a existat în 1877, un centru de colectare condusă de Elena Țăranu, care a adunat îmbrăcăminte și alimente pentru soldații de pe cîmpul de luptă³⁵.

În comuna Șeitin, la așa-numita „Școală bătrînă“, una din cele mai vechi școli românești din județ, a funcționat învățătorul Melentie Bota, care pe lingă activitatea sa de dascăl, a avut meritul de a organiza acțiunea de colectare masivă în favoarea războiului de independență³⁶.

O nouă etapă în lupta românilor din Transilvania o constituie **mișcarea memorandistă (1892)**, care a ridicat la un nivel superior mișcarea națională. Ea a fost sprijinită de întregul popor român și a avut un puternic ecou în toată Europa.

Memorandul arăta pe larg persecuțiile și nedreptățile la care erau supuși românii din Transilvania, demascînd sistemul dualist austro-ungar și procedeele la care recurgeau în cadrul acestuia clasele dominante (discriminări, corupție electorală, abuzuri administrative, procese de deznaționalizare, îngrădirea burgheziei naționalităților și altele). Acest document a fost dus în mai 1892, la Viena de o delegație de 300 de de români, constituită din reprezentanți ai tuturor păturilor sociale, spre a-l înmîna împăratului, dar el a refuzat să-l primească. Atunci Memorandumul a fost depus la biroul cancelariei imperiale. În cele din urmă membrii comitetului național au fost dați în judecată, fiind condamnați în procesul de la Cluj din mai 1894, la închisoare.

Mișcarea memorandistă a fost susținută și de populația românească din județul Arad.

La Bîrsa, comună din Țara Zărandului, pe locul actualei grădinițe, la nr. 139 a stat vechea școală primară. Un document ne relatează despre adunări ale locuitorilor din comună, ținută aici în taină, în timpul acțiunii memorandiste. La aceste adunări se citeau și explicau pe baza zia-

³³ E. Glück, N. Roșuț, *op. cit.*, p. 202.

³⁴ *Ibidem*, p. 203.

³⁵ *Ibidem*, p. 213-271

³⁶ E. Glück, Al. Roz, M. Toacsen, *Arad Ghid turistic...* p. 132, 133.

rului „Tribuna“ din Sibiu, știrile despre mișcările naționale ale românilor din Transilvania³⁷.

La Chișineu-Criș, pe str. Înfrățirii nr. 91 s-a aflat casa în care s-a născut și a trăit Mihai Velici (1846-1921), memorandist de seamă. A făcut parte din grupa celor „treisute“, care au inițiat și au prezentat Curții imperiale de la Viena, însemnatul document al Memorandumului. Pentru acest fapt Mihai Velici, a fost judecat și condamnat la doi ani închisoare în procesul de la Cluj³⁸.

În cadrul Partidului Național Român din Transilvania, la Arad, s-a remarcat Aurel Suci (1853—1898), care milita prin acțiuni energice pentru obținerea drepturilor politice și culturale ale românilor din Imperiul austro-ungar. A fost și el unul dintre inițiatorii și conducătorii acțiunii de întocmire a Memorandumului. În urma faptelor sale, Aurel Suci a fost condamnat la închisoare³⁹.

La Comlăuș (Sintana II), pe strada Micșunelor la nr. 29, a fost casa lui Constantin Popovici, prezent și el în delegația care a înaintat în 1892 la Viena documentul Memorandumului⁴⁰.

În județul Arad, în multe localități, populația și-a manifestat adevărată față de mișcarea memorandistă și au condamnat procesul înscenat la Cluj.

În 1894 în gara Arad a avut loc o mare manifestație de simpatie a maselor populare cu ocazia transportării lui Mihai Velici și Aurel Suci, în închisoarea de la Vaț. Pentru încurajarea lor, masele au cântat cântece patriotice, printre care și „Deșteaptă-te române“⁴¹.

În perioada ce a urmat Memorandumului asuprirea națională s-a accentuat. Partidul Național Român, deși era declarat desființat, iar conducătorii săi erau la închisoare, totuși și-a continuat activitatea.

La începutul secolului al XX-lea, în condițiile istorice ale epocii, eliberarea națională era un obiectiv al desăvârșirii revoluției burghezo-democratice, era o cauză a întregii națiuni române, a tuturor claselor sociale, inclusiv burghezia, care se afla în plină ascensiune, în lupta pentru cucerirea puterii politice, cu sprijinul maselor populare.

Secolul al XX-lea marchează intensificarea luptei naționale, abandonând pasivismul, reluând politica activă, pe baza unui program lărgit.

În județul Arad se reia lupta pentru reintroducerea limbii române în administrația comitatului, care după 1875 a fost revocată. În acest sens, în sala mare a prefecturii din Arad, a avut loc în 1903, o adunare a reprezentanților populației românești. În același an, tot aici a avut loc și interpelația privind masacrul după înăbușirea răscoalei țărănești de la Șepreus (1903), localitate cu populație românească, reprimarea răscoalei primind astfel un caracter politic-național⁴².

³⁷ *Ibidem*, p. 81.

³⁸ E. Glück, N. Roșuț, *Aradul și mișcarea memorandistă*, vol. I, Arad, 1974, p. 12-16.

³⁹ *Dicționarul enciclopedic român*, București, 1936, vol. 4, p. 542.

⁴⁰ E. Glück, Al. Roz, M. Toacsen, *Arad, ghid turistic*, p. 140.

⁴¹ E. Glück, N. Roșuț, *Aradul și mișcarea...* p. 64-65.

⁴² E. Glück, *Un moment al luptei fărănării din părțile Aradului pentru libertate: alegerile de la Șepreus din 1903*, în vol. *Aradul și răscoala țărănilor din 1907*, p. 17-19.

În 1910, la Șiclău, în clădirea primăriei vechi (azi sediul poștei), o reprezentanță comunală a hotărît să aducă din nou o hotărîre în sensul admiterii folosirii limbii române în administrația publică.

La Arad, în cartierul Pîrneava, pe str. Dorobanți nr. 37-39, se construiește în 1902, din donații, actualul imobil al Casei Municipale de Cultură, în scopul creării unui lăcaș pentru desfășurarea acțiunilor culturale românești, care de la începutul secolului nostru se împletește tot mai mult cu lupta politică⁴³.

La începutul secolului, lupta națională s-a împletit și cu mișcarea muncitorească. În 1908, în clădirea Consiliului Popular Municipal (Primăria), a avut loc congresul secției române a Partidului Social-Democrat, la care au participat și unii reprezentanți ai muncitorilor din România veche, în frunte cu I.C. Frimu, care au cimentat și mai mult legăturile dintre mișcarea socialistă de pe teritoriile locuite de români. Ei au luat o poziție fermă privind apărarea intereselor clasei muncitoare împotriva asupririi sociale și naționale⁴⁴.

În șirul evenimentelor se încadrează activitatea depusă de Ioan Suci (1862—1939), unul dintre conducătorii democrați ai Partidului Național Român din Transilvania. În casa lui din Arad, bulevardul Republicii nr. 63, a fost între anii 1905-1910, biroul electoral, aici fiind multă vreme și sediul central al P.N.R., pentru întreaga Transilvanie⁴⁵.

Tot la Arad, pe str. Eminescu nr. 37, se afla fosta „Casa Tribuna“, sediul redacției și tipografiei gazetei patriotice a românilor din Transilvania, numit „Tribuna“. Menționăm că ziarul a apărut la Arad începînd cu anul 1897, sub denumirea „Tribuna Poporului“. După sistarea Tribunei din Sibiu, în 1904, ziarul a adoptat denumirea acestuia.

Primul sediu al gazetei arădene a fost pe actuala stradă Rusu Șirianu la nr. 1, după care se mută în locuința redactorului Rusu Șirianu pe str. Eminescu nr. 26. În 1909, a fost cumpărat imobilul de pe str. Eminescu nr. 37. Redacția și tipografia funcționînd aici pînă în 1912, dată la care ziarul își încetează apariția.

Această publicație, la care au colaborat Ion Rusu Șirianu, R. Ciorogariu, O. Goga, I. Slavici, A.D. Xenopol, și alții, a dus o luptă aprigă pentru drepturile poporului român. Militînd de pe poziții burgheze, democratice, „Tribuna“ a susținut linia activistă și a adus o contribuție însemnată la pregătirea desăvîrșirii statului național român. Tribuna a mai cîștigat merite însemnate și prin publicarea literaturii române de pe ambele versante ale Carpaților. În coloanele sale au apărut materiale semnate de I. Agîrbiceanu, G. Coșbuc, M. Sadoveanu, O. Goga, I. Slavici, etc.

Tot în acest imobil a funcționat editura „Tribuna“, care a editat atît opere literare, cit și lucrări științifice în limba română. Mai amintim că la Arad, a existat și o librărie a Tribunei, care s-a preocupat în mod de-

⁴³ Arhivele Statului Arad, Fond Prefectura județului Arad, actele vicecomitelui, 2342/1910, — N. Kiss, *Repertoriul...*, p. 451.

⁴⁴ Ziarul „Adevărul“, anul IV, Pesta, dn 17.I.1908.

⁴⁵ N. Kiss, *Repertoriul...* p. 414.

osebit cu aprovizionarea publicului cu cărți editate în centrele editoriale românești⁴⁶.

În clădirea din strada Anatole France la nr. 6, a funcționat redacția și tipografia unui alt ziar „Românul“, organ de luptă al Partidului Național Român, din Transilvania, apărut între anii 1911—1916 și 1918—1921, sub conducerea lui Vasile Goldiș. Prin articolele sale publicate, ziarul a desfășurat o propagandă susținută pentru cauza unirii.

În coloanele ziarului au apărut multe materiale literare culturale, istorice și social-politice, semnate de Alexandru Vlahuță, Ion Agîrbiceanu, Gheorghe Coșbuc, Ion Luca Caragiale, Emil Gîrleanu, Emil Isac, Barbu Ștefănescu Delavrancea, Ștefan Octavian Iosif, Nicolae Iorga, A. D. Xenopol, Octavian Goga, Vasile Goldiș, și alții.

Ziarul „Românul“, a fost tipărit în tipografia „Concordia“, aflată în subsolul clădirii și care a fost înființată cu ajutorul material primit de la București.

La etajul clădirii a locuit pînă la moarte (1934), Vasile Goldiș, eminent luptător pentru unitatea națională a românilor. În locuința sa au fost tinute dese întruniri cu caracter politic ale fruntașilor români din Transilvania⁴⁷.

Anul 1918, marchează încununarea luptei de veacuri a poporului român pentru unitatea națională, pentru desăvîrșirea unității statului național român.

După izbucnirea în monarhia austro-ungară a revoluției burghezo-democratice din octombrie 1918, orașul Arad, devine centrul politic al românilor din Transilvania. În casa marelui patriot Ștefan Cicio-Pop din actuala stradă 6 Martie nr. 3, s-a constituit în octombrie 1918, Consiliul Național Român Central (C.N.R.C.). Aici s-au ținut sub conducerea lui Ștefan Cicio Pop, Vasile Goldiș și Ioan Suci, mai multe consfătuiri importante în perioada premergătoare adunării de la Alba Iulia, la care au participat delegați din toată Transilvania. Ei au venit pentru a-și exprima adevărată față de cauza comună și pentru a primi îndrumări.

Actuala clădire a Policlinicii de copii din Piața Mihai Viteazul, (Fosta școală civilă orășenească), a găzduit în noiembrie 1918, comandamentul suprem al Gărzilor Naționale Române din toată Transilvania, precum și mai multe birouri ale C.N.R.C. Începînd din noiembrie 1918, timp de aproape trei luni, aici și-a avut sediul comandamentul gărzilor naționale din județul Arad⁴⁸.

La 31 octombrie 1918, în piața Avram Iancu de astăzi, peste 15.000

⁴⁶ Nicolae Roșuț, *Aradul și noul activism*, în „Ziridava“, vol. VI, Arad, 1976, p. 205-216.

⁴⁷ Vasile Popeangă, Nicolae Roșuț, „*Românul*“ din Arad în lupta pentru desăvîrșirea statului național român, în „Ziridava“, vol. III-IV, Arad, 1974, p. 162-165.

⁴⁸ N. Roșuț, *Contribuția Aradului la pregătirea și înfăptuirea unirii Transilvaniei cu România*, în vol. „Studii privind istoria Aradului, București, 1980, p. 216-220 — V. Popeangă, *Aradul, centrul luptei pentru pregătirea și realizarea actului unirii din 1918*, în vol. *Aradul permanentă... p. 404-418*, George Manea, *Activitatea consiliilor naționale române și a Gărzilor naționale române din județul Arad*, în „Ziridava“, VIII, 1977, p. 326.

de cetățeni ai Aradului au sărbătorit victoria revoluției burghezo-democratice din Ungaria, în care clasa muncitoare a jucat un rol conducător. După această manifestație masele populare au pătruns în cetate, doborând pajura bicefală, care străjuia poarta principală și au eliberat pe soldații prizonieri și pe deținuții politici.

După victoria revoluției, în toamna anului 1918, Căminul Muncitorilor (azi Dispensarul de copii din str. Paris nr. 2), se încadrează și el în cursul firesc al evenimentelor vremii. Aici a funcționat Sfatul Muncitoresc. Socialiștii români din cadrul sfatului, au desfășurat o intensă activitate social-politică. Din rîndul lor C.N.R.C. a și numit trei delegați oficiali la Marea Adunare de la Alba Iulia. Unul dintre ei a propus ca Transilvania să se unească cu România, în cadrul unei republici democratice⁴⁹.

În zilele de 13-14 noiembrie 1918, la Prefectura Comitatului (azi clădirea din Bulevardul Republicii Nr. 79), au loc tratativele oficiale între reprezentanții C.N.R.C. și delegația guvernului ungar, condus de Oskár Jászi. Convorbirile însă nu au dus la nici un rezultat. La sfîrșitul aceluiași an Consiliul Național Român comitatens se mută în clădirea prefecturii, pe care în decembrie 1918, se arborează tricolorul românesc.

Nu este lipsit de interes să amintim, că în seara zilei de 29 noiembrie 1918, C.N.R.C., și alți delegați au plecat din gara Arad, pe valea Mureșului spre Alba Iulia, pentru a lua parte la Marea Adunare Națională, trenul lor special oprindu-se aproape în fiecare gară, unde au fost întâmpinați triumfal de către populație⁵⁰.

Ca un eveniment de seamă consemnăm că la data de 17 mai 1919, în fața primăriei din Arad, a avut loc primirea solemnă a armatei române la Arad, după care în primele zile ale lunii iulie s-a instaurat și administrația română locală, în clădirea primăriei⁵¹.

În contextul de afirmare social-politică a populației românești, documentele vremii ne mărturisesc despre o serie de acțiuni în toamna anului 1918, în județul Arad⁵².

În clădirea fostei preturi din Șiria, în noiembrie 1918, s-a instaurat de masele populare, pe cale revoluționară, administrația românească în toată plasa Șiriei, aceasta fiind prima în județul Arad.

La 1 noiembrie 1918, în comuna Pecica, mulțimea adunată în clădirea fostei primării (azi sediul C.A.P.), a alungat autoritățile reacționare, iar conducerea nouă a comunei a înfăptuit împărțirea pămînturilor, pe seama celor nevoiași, printre care și mulți țărani români⁵³.

La 24 noiembrie 1918, în fața bisericii ortodoxe-române, din Pecica, peste 2000 de cetățeni ai comunei au manifestat sub steaguri tricolore pentru unire și au ales o delegație la adunarea de la Alba Iulia. Președintele Consiliului Național cercual în discursul său a arătat că „aceasta va fi

⁴⁹ Ziarul „Aradi Közlöny”, Arad, 1.XI.1918.

⁵⁰ V. Popeangă, *Aradul centru politic...* p. 297-261.

⁵¹ Ziarul „Românul”, Arad, 18-20.V.1919.

⁵² Ziarul „Aradi Hirlap”, Arad, 17-21.XI.1918.

⁵³ Ziarul „Aradi Közlöny”, Arad, 2.XI.1918.

evenimentul mare în care se decide soarta noastră și va hotărî dorința noastră de a ne uni toți românii într-un stat unitar⁵⁴.

În localitatea vecină Nădlac, la 26 noiembrie 1918, a avut loc tot în fața bisericii ortodoxe-române, adunarea populară, la care au participat și românii din Șeitin și alte sate ale cercului, numind pe deputații lor la adunarea de la Alba Iulia⁵⁵.

La Ineu în vechea primărie situată în fața cetății, pe calea Traian, s-a instaurat după victoria revoluției din 1918, conducerea nouă comunală, care la cererea maselor a introdus în administrația comunală ca limba oficială, cea românească.

La școala confesională română, care a fost pe locul actualului bloc de pe Calea Republicii nr. 47, s-au adunat în ultimele zile ale lunii noiembrie 1918, masele de alegători din cercul Ineului, care au desemnat pe delegații lor la adunarea de la Alba Iulia, în frunte cu Ioan Suciu⁵⁶.

În vecinătatea Ineului, în satul Moroda, în toamna anului 1918, s-a constituit Garda Națională comunală, a cărei reședință a fost casa cu nr. 343⁵⁷.

Populația Curticiului a fost prezentă, de asemenea, în evenimentele anului unirii. În noiembrie 1918, masele românești din localitate și-au spus răspicat cuvîntul în problema eliberării naționale, alegînd un Consiliu Național pe bază democratică. Președintele adunării raporta printre altele că „Între cei aleși unii sînt din clasa săracilor, soldaților de prin tranșee, sub a căror dictatură a cam decurs alegerea, dar așa sînt vremurile de astăzi⁵⁸”.

Asemenea evenimente au avut loc și la Șiclău, unde în clădirea vechei primării a avut loc la 29 noiembrie 1918, o adunare entuziastă a maselor române, care au ales Consiliul Național Român comunal. Acesta a reprezentat în primul rînd interesele celor săraci și asupriți, obligînd pe cei bogați să plătească impozit în cereale pentru aprovizionarea celor înfometăți⁵⁹.

În fața primăriei din Mîndruloc în zilele din noiembrie 1918, țărani au alungat notarul și întreaga conducere comunală. Încercarea autorităților din Arad, de a înăbuși mișcarea populară s-a soldat cu eșec. În procesul verbal al adunării maselor populare locale putem citi că „lor le stă în liberă voie ca să fie conduși de oameni în care au deplină încredere⁶⁰”.

La Grăniceri fosta clădire a primăriei a găzduit în toamna anului 1918, Consiliul Național Român, comunal și noua conducere locală aleasă

⁵⁴ *Ibidem*, 25.XI.1918.

⁵⁵ George Manea, *op. cit.*, p. 341.

⁵⁶ Victor Cațavei, *Reprezentanții Ineului la Marea Adunare Națională de la Alba Iulia, 1 decembrie 1918*, în „Ziridava”, vol. X, Arad, 1978, p. 425, 426.

⁵⁷ Cercetare la fața locului.

⁵⁸ V. Liveanu, *1918 Din istoria luptelor revoluționare din România*, București, 1960, p. 526.

⁵⁹ George Manea, *op. cit.*, p. 344.

⁶⁰ *Ibidem*, p. 342.

de popor, în rîndul cărora erau și reprezentanți ai naționalităților conlocuitoare⁶¹.

La Chișineu Criș, în piața principală, alegătorii din acest cerc în preajma adunării de la Alba Iulia, au desemnat pe cei cinci reprezentanți ai lor⁶².

Astăzi, după mai bine de jumătate de veac cinstim cu venerație și recunoștință memoria acelor fii ai poporului român, care au luptat pentru cauza unirii și a desăvîrșirii statului național român.

În cimitirul Eternitatea din Arad, își dorm somnul de veci mai mulți militanți de seamă, mormintele lor fiind declarate monumente memoriale.

Astfel la intrarea principală în cimitir, în locul de onoare se află mormintul lui Vasile Goldiș, iar la o mică distanță mauzoleul lui Ștefan Cicio Pop, după care urmează mormintele lui Ioan Suciu, a lui M. Riscuția, fost comandant al gărzilor naționale române din Arad, etc.

În partea veche a cimitirului se află mormintele lui Alexandru Gavra, Petre Pipoș, Teodor Ciontea, Mircea V. Stănescu, memorandistul Aurel Suciu și a altor personalități românești.

În municipiul Arad, în perioada dintre cele două războaie mondiale, populația orașului a ridicat mai multe busturi, care cinstesc memoria unor luptători înflăcărați pentru cauza eliberării naționale și oameni de seamă ai vieții culturale românești. Astfel, în fața Palatului Cultural se află busturile turnate în bronz ale lui Gheorghe Coșbuc și A. D. Xenopol, opera sculptorului Gheorghe Groza de la Moneasa. Pe alea din parcul Eminescu, pe malul Mureșului sînt înșirate ale patru busturi din bronz, ale unor personalități de pe meleagurile arădene: Petre Pipoș, (1859—1867), Gheorghe Popa de Teiuș, (1824—1867), Mircea V. Stănescu (1841—1888) și Ion Rusu Șirianu (1864—1909). În curtea actualului liceu de muzică găsim bustul profesorului Teodor Ceonța (1847—1906), turnat din bronz și ridicat în 1912 de foștii elevi ai Preparandiei din Arad, pentru cinstirea eminentului profesor⁶³.

În încheiere putem afirma, că Aradul a fost o permanență în istoria luptelor purtate de poporul român, pentru libertate națională, începînd încă din secolul al XVIII-lea. Această prezență s-a manifestat tot mai mult în secolul trecut și ea a dus în cele din urmă la fixarea Aradului ca centru politic acestor lupte, care a culminat cu procesul de făurire a statului național unitar român.

⁶¹ *Ibidem*, p. 342.

⁶² *Ibidem*, p. 339-340.

⁶³ Cercetări la fața locului în 1980.

HISTORICAL MONUMENTS AND PLACES FROM ARAD DISTRICT CONCERNING
THE NATIONAL MOVEMENT FOR PERFECTING THE ROMANIAN
STATE UNITY (the 18th and 20th c.)

(Summary)

The item presents in a chronological order and with respect to the places, aspects of the national movement with a political and cultural character in Cîmpia Aradului (Aradului Field), Valea Mureșului (the Valley of Mureș, Valea Crișurilor (the Valley of the Criș), Podgoria Aradului (the Vineyard of Arad) and Țara Zărandului Country).

There are countless historical monuments and places from Arad district referring to the battles fought by the Romanian people for national freedom and unity, beginning with the 18th century and culminating with the preparation in Arad of the Great National Assembly from Alba Iulia, from the 1st December 1918, that marked the setting up of the Romanian unitarian national state.

MUZEOGRAFIE

EVOLUȚIA URBANISTICĂ A MUNICIPIULUI ARAD ÎN PERIOADA 1918—1938 REPREZENTATĂ ÎN COLECȚIA MUZEULUI JUDEȚEAN ARAD

NATALIA DASCĂL

În ultimii ani, Muzeul județean Arad, a colecționat în fondul său de dezvoltare a municipiului Arad un numeros material documentar privind evoluția urbanistică. Acest material include tipărituri oficiale, almanahuri, hărți, planuri, schițe și fotografii de construcții. Printre acestea se impun în primul rînd colecția „Buletinul Municipiului Arad“, din perioada 1931—1939, buletin care oferă o perspectivă asupra construcțiilor de locuințe și dotărilor edilitar-gospodărești din întreaga perioadă interbelică¹. La acestea se adaugă : „Almanah de adrese-Arad“, publicație bilingvă apărută la Arad în anul 1927², Almanahu — pentru Arad —, din 1933, cuprinzînd o serie de date referitoare la dezvoltarea industrială, comercială și edilitară a orașului³, „Almanahul orașului Arad din 1930—1931“⁴, Albumul a IX Adunare Generală a Uniunii orașelor din România, 26-28 octombrie 1934 — o trecere în revistă a dezvoltării orașului Arad în anul 1934, prezentată cu ocazia susamintitei reuniuni⁵, Almanahul cu adrese din orașul și județul Arad — 1936, apărut la Arad, în cunoscuta tipografie „Concordia“ — cuprinzînd date și informații de interes larg privind viața economico-socială a orașului și județului⁶, Almanahul „Știrea“ din anul 1936, număr festiv, o veritabilă monografie a întregii vieți economice, politice, culturale a orașului și municipiului Arad⁷.

La acestea se adaugă ghiduri și călăuze ale municipiului Arad din perioada menționată cum sînt : „Indicatorul străzilor din municipiul Arad“, „Călăuza Aradului pentru sergenții de stradă, factori poștali, comisionari și chiar pentru locuitorii arădeni“⁸.

Colecția mai deține și cărți tipărite la Arad sau în alte localități referitoare la dezvoltarea urbanistică a municipiului nostru. Este vorba despre lucrarea „Lexicon despre viața politică, comercială și industrială

¹ Fondul Muzeului județean Arad, colecția Muzeu Oraș nr. 2765-2773.

² Idem, nr. 2774.

³ Idem, nr. 2776.

⁴ Idem, nr. 2775.

⁵ Idem, nr. 2777.

⁶ Idem, nr. 27778.

⁷ Idem, nr. 2779.

⁸ Idem, nr. 1379.

din Ardeal, apărută în editura Librăria, Arad, 1931 și cunoscuta lucrare a lui I. Simionescu „Orașe din România“, Editura Cartea Românească, București, 1925⁹. Sintetizând dezvoltarea urbană a municipiului, autorul menționat relatează la 1925 „Piața spațioasă fără urmă de arbori, nu face de rușine bulevardele cu care se prelungește, cochete nu numai prin clădirile înalte, magazinele bogate care le împrejmuiesc, dar și prin scuarul lung, numai flori și arbori, care se întinde pînă în inima orașului ... Aradul are casele strînse, unite unele lîngă altele, formînd un zid continuu în lungul străzilor umbrite ades de arbori“¹⁰.

Dintre hărțile orașului, amintim pe cele din anii 1931, 1934, 1941¹¹. Materialul fotografic ilustrează construcții de locuințe — imobilul din str. Republicii nr. 6, imobilul din B-dul Lenin nr. 11 etc. —, edificii social-culturale și lucrări edilitare — casa asigurărilor sociale, căminul de ucenici etc. —, precum și fotografiile cu constructori arădeni în timpul lucrărilor de edificare a imobilelor — construcții de pe actualul bulevard al Republicii¹².

Același fond păstrează numeroase schițe, relevee și planuri de arhitecți ale unor edificii ridicate în această perioadă¹³. Se remarcă schițele clădirilor din bulevardul Republicii nr. 84 și 31, proiectul unei poște moderne, desene ale unor imobile construite între anii 1934—1936 de către arhitectul Tritthaller etc.^{13a}.

Ultima categorie de materiale deținute în colecție sînt micile monografii întocmite pe parcursul anilor cum sînt cele ale lui I. Ujj și G. Tircuș.

Din studierea materialelor menționate putem reconstitui evoluția urbanistică a municipiului Arad de care ne ocupăm.

Făurirea statului național român prin marele act de la 1 Decembrie 1918, a creat condițiile dezvoltării economico-sociale a României, pe o treaptă superioară. S-a constituit economia unitară la scara întregii țări, a permis poporului român să-și manifeste inițiativa și capacitatea creatoare.

În acești ani Aradul a cunoscut o dezvoltare accentuată pe plan economic și social. Printre manifestările acestei dezvoltări se înscrie și ascendența evoluției urbanistice, generată de marile transformări ale societății românești. Cîteva date demografice privind evoluția municipiului sînt concludente în acest context.

Populația municipiului Arad¹⁴ :

1914	1930	1935	1938
67.246	77.181	76.424	77.225

⁹ Idem, nr. 5459-5460.

¹⁰ I. Simionescu, *Orașe din România*, Ed. Cartea Românească, București, 1925, p. 15.

¹¹ Fondul Muzeului județean Arad, colecția Muzeu Oraș, nr. 1395.

¹² Idem, nr. 2925 la 2949.

¹³ Idem, nr. 2953, la 2956.

^{13a} Idem, nr. 2950, la 2952.

¹⁴ Tabel întocmit pe baza „Anuarul statistic al României“, 1930. Ed. Institutul Central de Statistică, București, 1930, p. 42 și „Anuarul statistic al României“, 1939 și 1940. Ed. Institutul Central de Statistică, București, 1940, p. 48.

Statistica populației se referă la orașul Arad propriu-zis, fără comunele suburbane și actualele cartiere : Aradul Nou, Gai, Micălaca.

Printre factorii care au generat ascendența evoluției urbanistice se înscrie : dezvoltarea industriei arădene, agriculturii în urma îmfăptuirii reformei agrare și comerțului. Industria arădeană atinge încă în anul 1924 nivelul antebelic în punctul de vîrf în anul 1939, cînd realizează o producție de 2 miliarde 630 milioane lei, de 3,8 ori mai mare față de 1924¹⁵.

Înfăptuirea reformei agrare în județul Arad s-a manifestat prin distribuirea a 34.434 iugăre de pămînt unui număr de 51.361 familii¹⁶. Concomitent, a influențat pozitiv dezvoltarea municipiului prin extinderea fără precedent pe spații extravilane.

Factorul a contribuit pozitiv la creșterea mare a numărului de construcții realizate în această perioadă, dar și negativ prin extinderea pe spații extravilane exagerat de mari. Semnificativ în această privință sînt parcelările masive efectuate în cadrul reformei agrare în urma cărora au fost create cartierele : Bujac, Poltura, Subcetate, cartierul de vile din curba Mureșului și cartierul funcționarilor. Aceste cartiere au fost construite în urma parcelării terenurilor aparținînd municipiului. Concomitent, s-a produs și parcelarea terenurilor particulare, creîndu-se un număr mare de loturi de construcție, în cartierele : Grădiște, Micălaca Nouă, Cadaș și Mureșel. Harta municipiului Arad din anul 1931 este semnificativă în privința dispersiei orașului pe mari terenuri¹⁷.

Cîteva considerații se impun : au fost construite în majoritate locuințe muncitorești, foarte multe fără un plan arhitectural bine conceput, lipsite de minimum de cerințe edilitare. Acestea se datoresc în cea mai mare parte faptului că rețeaua de drumuri moderne (apă, canalizare și servicii), au rămas mult în urma construcției de locuințe. Pentru a remedia situația creată, încă în anul 1931, s-a încercat o împărțire a orașului pe sectoare, care oferă o imagine clară a necesităților. S-a constatat atunci extinderea prea mare a spațiului construit, lipsa dotărilor edilitare, s-a încercat oprirea mării orașului pe seama terenurilor din jur și s-a întocmit un plan director de situație și uzură a clădirilor. Situația se prezenta astfel: corespundea în cea mai mare parte centrul orașului format în jurul bulevardului principal, azi bulevardul Republicii. Orașul avea încă atunci un grad de uzură extrem de avansat depășind 75%¹⁸.

Cartierele noi construite Grădiște, Micalaca Nouă, Mureșel, Subcetate și cartierul funcționarilor, aveau doar locuințe muncitorești, pe un singur nivel și cu spațiu restrîns. În aceste cartiere nu a fost extinsă rețeaua de apă și canalizare, precum și iluminatul electric (fig. 1).

Mai reușită urbanistic a fost parcelarea și construcția cartierului de

¹⁵ *Aradul permanentă în istoria patriei*, Arad, 1978, p. 443.

¹⁶ *Ibidem*,

¹⁷ Harta municipiului Arad, 1931., Ed. Concordia Arad, fond Muzeul județean Arad, colecția Muzeu Oraș, nr. 3285.

¹⁸ I. Ujj, *Dezvoltarea urbanistică și arhitectura orașului Arad*, manuscris, p. 16.

vile de pe malul Mureșului. Aici au fost construite vile cu două și trei nivele în stil cubist, beneficiind de toate dotările edilitare. Majoritatea sînt proiectate și realizate de arhitecții arădeni Francisc Tritthaller, I. Valentin, Eugen Răzvan și Ioan Rafiroiu (fig. 2).

În colecția Muzeu Oraș, se păstrează schițe, planuri și fotografii ale unor importante clădiri realizate acum (fig. 3, 4). Printre clădirile mo-

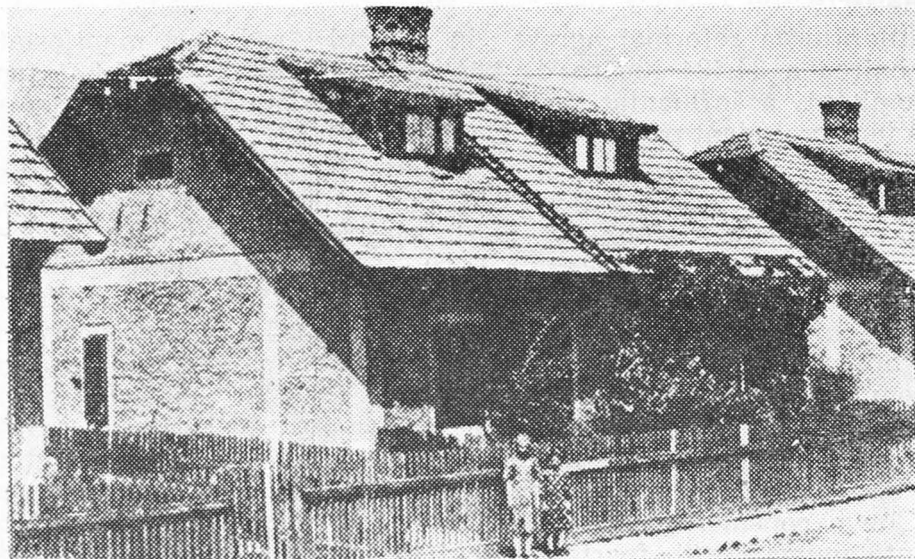

Fig. 1

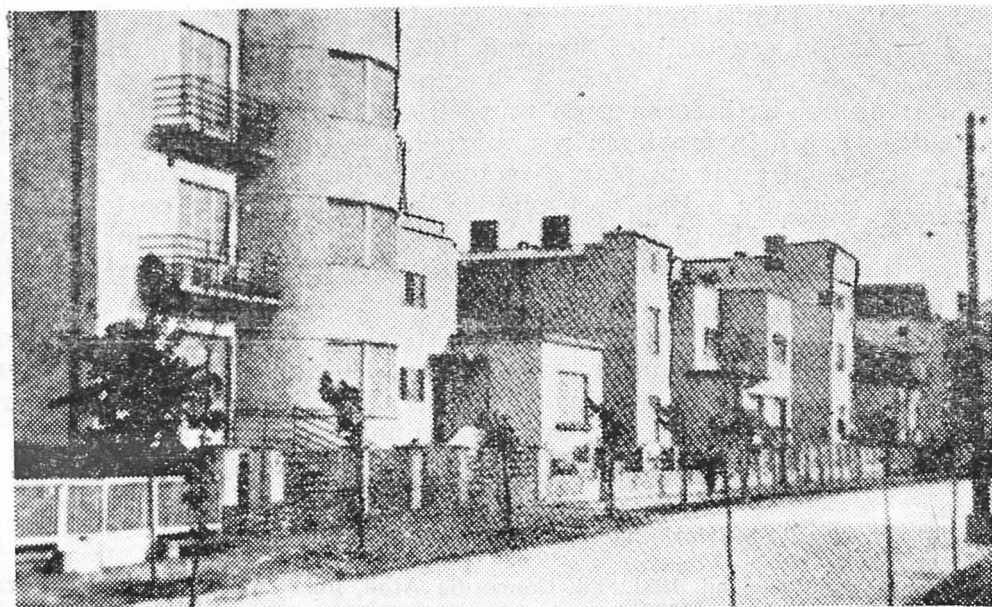

Fig. 2

numentale ale acestei perioade se înscriu: aerogara oraşului, palatul telefoanelor, casa asigurărilor sociale (azi policlinica), căminul de ucenici din faţa actualului liceu CFR, casele de locuit de pe Bulevardul Republicii nr. 31, 84, casa Moga din piaţa Mihai Viteazul, casa din strada G. Şincai etc. În vederea controlării viitoarelor construcţii de pe raza municipiului, Primăria oraşului emite o dispoziţie în noiembrie 1934, prin care se delimitează strict teritoriul pe care nu se pot ridica edificiile decât cu aprobarea primăriei şi a corpului de arhitecţi. Cu această ocazie au fost delimitate exact zona I şi II, zone direct vizate de respectiva hotărâre¹⁹.



Fig. 3



Fig. 4

¹⁹ „Buletinul municipiului Arad“, Arad, 1934, nr. 45, din 5 noiembrie, p. 4.

În privința construcției de locuințe și dotări edilitare, o contribuție importantă au adus-o exploatarea comunale grupate în Uzinele municipiului și întreprinderile municipiului Arad. Această contribuție este centralizată în tabelul următor.

Tabel lucrări întreprinderi comunale²⁰:

Anul	Investiții lei	Pavări asfaltări str.	Construcții poduri	Canalizare str.	Moder-nizări constr.	Construcții noi	Diguri
1	2	3	4	5	6	7	8
1924	3.430.000	Mocioni Rusu Șirianu N. Grigorescu Coandă 6 Vinători Viaductul	2 peste Mureșel				
1925	4.920.000	Șirbească 6 Vinători Peneș Curcanul Biserică Gai		1 Decembrie Dumbrava Roșie			
1926	1.920.000	Voievod Moșă Ineului Seminarului	1 peste Mureșel	Războieni Pagubă V. Surorilor			
1927	13.768.000	Cpt. Ignat Sava Raicu Șerban Vodă Fabricii Ardealul T. Șerb Dragoș Vodă Dragalina Victoriei M. Scaevola	1 peste Mureșel	N. Pom-piliu	Abator	Căminul de ucenici	
1928	4.539.000	Oborul Republicii Digul M. Scaevola			Dumbrava Roșie	Apeduct	
1929	10.728.000	Rusu Șirianu				Cinematograf	

²⁰ Datele au fost centralizate din informațiile almanahului „Știrea”, Arad, an. IV, 1936, număr festiv, fondul Muzeului județean Arad, colecția Muzeu Oraș, nr. 2779.

1	2	3	4	5	6	7	8
1930	5.700.000	Filimon Sirbu Col. Paulian	1 peste Mureșel	Col. Paulian			
1931	3.036.000	6 Vinători Dumbrava R. Veliciu Brincoveanu Renașterii				Prăvălii Zonă Gară	
1932	9.253.000	C. Negri Grădinărilor Șezătorii		T. Vladimirescu Grigorescu	Spital copii	Școală primară Bujac	Refacere dig
1933	2.896.000	Biserica sirbească				Cabine ștrand Neptun	Înălțare dig
1934	7.537.000	Șezătorii G. Ureche Republicii			Podul Traian de pe Mureș	Școală primară Grădiște	Înălțare dig
1935	2.302.000	Drumul Curticiului					Înălțare dig
1936	3.000.000				Ștrand Neptun	Aerogară	

Printre dotările edilitare importante se înscrie Uzina de apă Constru-

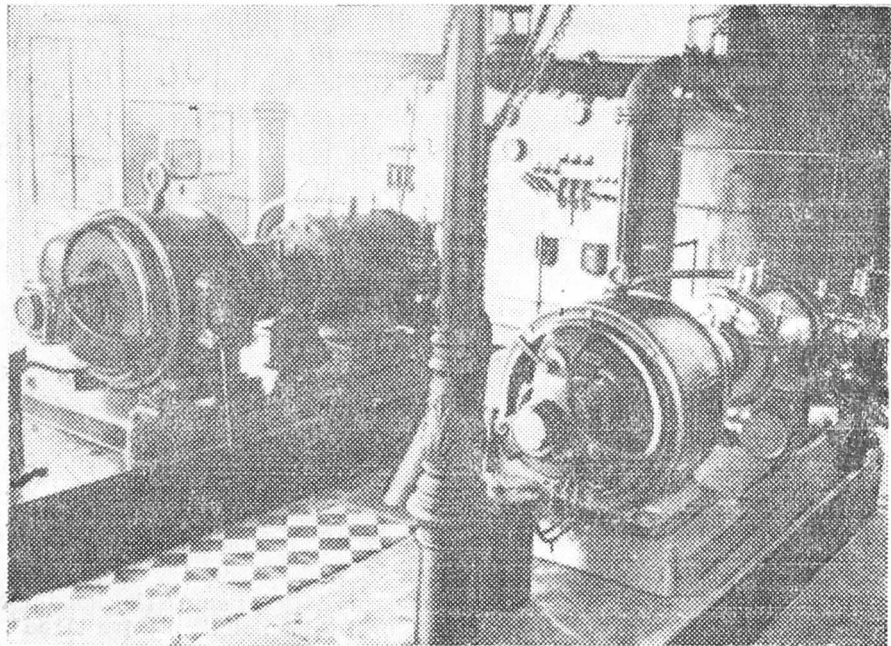

Fig. 5

ită între anii 1931 și 1934, pe locul fundației vechii clădiri (fig. 5), i s-au adăugat următoarele despărțăminte mai importante:

- sala mașinilor;
- sala filtrelor deschise rapide;
- sala filtrelor mecanice și instalația de deferuginare și demanganizare prin pulverizarea apei.

Ca urmare a dezvoltării capacității sale, noua unitate a reușit să satisfacă cererea de consum a municipiului, avînd următoarele caracteristici de exploatare:

Rețeaua de apă potabilă²¹.

Anul	Nr. puțuri	Linie rețea (km.)	Debit zilnic (mc.)	Apă distribuită (mc.)
1918	2	34	4.000	—
1938	8	54	4.400	978.000

Concomitent s-a dezvoltat și rețeaua de canalizare a orașului. Aceasta data din anul 1894, și era de tip „shone 2“, purjare prin compresare de aer. În această perioadă s-au construit încă 16 km de rețea, la cea existentă²².

Printre lucrările din această perioadă s-au înscris și cele de la Băile Comunale și ștrandul „Neptun“. La băile comunale, în perioada 1930-1932, a fost săpat un nou puț adînc de 48 metri, în care s-a montat o fîntină acționată de pompă. Acțiunea a fost inițiată ca urmare a necesității alimentării suplimentare cu apă a bazinelor din incinta băilor, în urma extinderii capacității acestora. La ștrandul „Neptun“, ca urmare a pagubelor produse de cotastrofalele inundații din anul 1932, s-a trecut la totala modernizare a unității, pentru a deveni loc de agrement și sănătate pentru oraș. În acest scop au fost construite noile cabine și s-au montat pontoanele bazinului de înot situat chiar pe cursul Mureșului. Acțiunile de dotare cu alte clădiri anexe și diverse amenajări s-au terminat în anul 1935.

Deși Aradul dispunea de o uzină electrică modernă, la nivelul timpului, s-a mai menținut pînă în 1939, activitatea vechii fabrici de gaz, fondată în anul 1878. Gazul a fost folosit mai puțin pentru iluminat și mai mult pentru încălzit. Se dispunea la acea dată de o rețea de distribuire de 17 km, uzina avînd aproape 1000 de abonați.

În activitatea Întreprinderii Comunale și a Primăriei au loc aparte — l-a deținut transportul urban. Pînă în anul 1923, au fost menținute vechile linii existente, iar apoi s-au modernizat două linii pentru transportul de persoane și două linii pentru transportul de mărfuri. Liniile de persoane includeau traseele Piața Avram Iancu-Gară și Gară — Întreprinderea de morărit și panificație. Cele de marfă aveau traseele

²¹ G. Tircuș, *Scurt istoric al Întreprinderii Comunale Arad*, manuscris, Fondul Muzeul județean Arad, colecția Muzeu Oraș, nr. 3158 și Almanahul „Pentru Arad“, Arad, 1938, Fondul Muzeul județean Arad, colecția Muzeu Oraș, nr. 2276.

²² G. Tircuș, *Op. cit.*, p. 28.

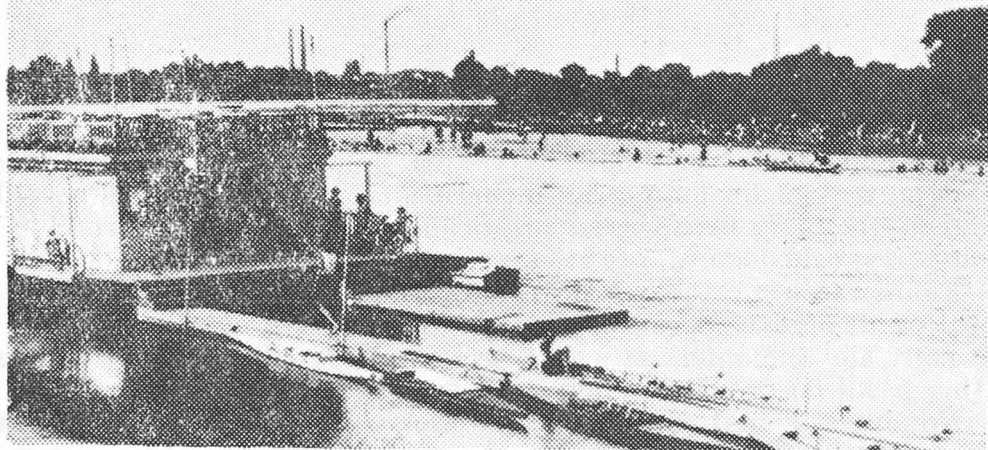

Fig. 6

Gară — Fabrica de zahăr Arad și Gară — Fabrica de morărit și panificație. Liniile erau deservite de vagoane de tramvai și de marfă fabricate la Astra Arad, deservite de locomotive cu motoare cu benzină și locomotive cu abur.

În anul 1928, liniile de tramvai au fost demontate pe traseul Gară — piața Avram Iancu. S-a introdus, concomitent cu crearea spațiului verde între Gara Electrică din trecut și piața actuală a Unirii autobuse Astra, cu motoare Renault.

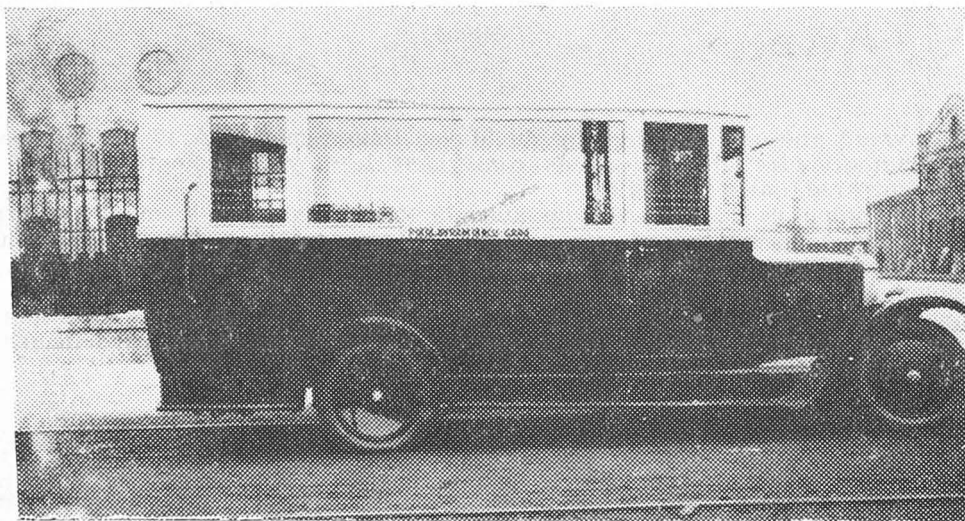

Fig. 7

Tabelul următor sintetizează transportul autourban în anii 1929—1938²³.

Anul	Nr. autobuse	Linii deservite	Lungime linii	Salariați	Km parcurși
1929	12	—	—	—	—
1930	24	11	32 km	—	—
1935	20	11	—	135	—
1938	30	11	41,40 km	--	1.201580

Menționăm în continuare activitatea liniei ferate electrice Arad — Podgoria, datînd din anul 1911, modernizată și preluată de CFR — Podgoria, cu un traseu urban Arad — Micălaca, unul suburban Arad — Vladimirescu și cele două ramificații spre podgoria Aradului.

Enumerarea principalelor realizări urbanistice reflectă concludent faptul că în această perioadă municipiul Arad, s-a numărat printre orașele mari ale României, cu o intensă dezvoltare edilitară care a încercat să țină pasul cu progresele tehnice, tehnologice ale epocii.

Notabil este însă faptul că toate eforturile depuse nu au dus la rezolvarea problemelor maselor muncitoare, nu au creat în suficientă măsură condițiile de civilizație necesare.

Abia în anii făuririi societății socialiste multilateral-dezvoltate, municipiul Arad, înregistrează realmente o evoluție urbanistică pusă în slujba creerii unei vieți civilizate pentru oamenii muncii arădeni.

L'EVOLUTION URBANISTE DU MUNICIPE ARAD 1918—1938,
PRESENTEE DANS LA COLLECTION DU MUSEE DEPARTAMENTAL ARAD

(Résumé)

L'ouvrage présente la collection du Musée Départemental Arad de documents, cartes, photographies et publications concernant le développement urbaniste du département Arad, entre 1918—1938.

Après l'union de la Transylvanie avec la Roumanie, aussi le municipe Arad a connu un développement économique intense et un procès ample d'extension et d'urbanisation. On a construit de nouveaux quartiers, édifices sociaux-culturels, on a développé le réseau d'éclairage électrique, l'eau et canalisation, les voies de communications ont été modernisées et on a créé le système de transport en commun. Les photographies qui accompagnent l'ouvrage illustrent partiellement ce développement urbaniste.

²³ G. Tircuș, *Op. cit.*, p. 8.

RECENZII

REVISTA MUZEELOR ȘI MONUMENTELOR*

Trăim o perioadă de puternice schimbări în structura profilului teritorial al țării noastre conform programului de dezvoltare economico-socială a României în profil teritorial, aprobat de Congresul al XII-lea al Partidului Comunist Român, se traduce în viață dezideratul de decenii al făuritorilor socialismului: eliminarea deosebirilor dintre sat și oraș.

Ca urmare a acestei politici pe harta țării apar tot mai multe sate puternic industrializate, noi centre urbane, realizându-se astfel o cât mai uniformă și judicioasă repartiție a forțelor de producție.

Paralel cu apariția noilor centre urbane, se produce în zilele noastre un alt fenomen important ce nu poate fi trecut cu vederea: industrializarea puternică, în ritm rapid a vechilor centre urbane existente de secole, care atrage după sine o rapidă creștere a sporului populației și implicit nevoia dezvoltării orașului atît din punct de vedere al funcțiunilor social-politice și economice cît și al habitatului.

Aceste obiective se pot realiza pe două căi:

a) **mărimea suprafeței orașului**, în dauna terenurilor agricole mărginașe, prejudiciind grav agricultura în comunele suburbane.

b) **mărimea densității populației**, fiind de preferat cea de-a doua cale care are însă ca urmare mari transformări în structura edilitară a orașului, transformări obținute uneori, din păcate, cu un preț prea mare: sacrificarea de străzi, ansambluri și zone de importanță istorică și arhitecturală, ca să nu mai amintim de multitudinea edificiilor de certă valoare, izolate în urma transformărilor anterioare și acum demolate.

Amploarea transformărilor din arhitectura urbană contemporană confruntă pe arhitecții, edilitii, istoricii și alți specialiști cu tot mai multe probleme legate de ceea ce trebuie să se mențină din vechile orașe, pentru a păstra personalitatea acestora și a transmite urmașilor mărturiile cele mai reprezentative din patrimoniul arhitectural al trecutului, parte integrantă a patrimoniului cultural național.

Avînd în vedere că cel mai mare procentaj din fondul edilitar al vechilor orașe aparține secolului al XIX-lea, aceste preocupări ale specialiștilor au dus la organizarea de către Direcția economică și a patrimoniului din Consiliul Culturii și Educației Socialiste a sesiunii științifice care a avut loc la București, între 11-12 decembrie 1979 și care a avut ca temă „Arhitectura urbană a secolului al XX-lea“.

„Revista Muzeelor și Monumentelor“ dedică o mare parte a numărului 2-1980, „Monumente istorice și de artă“ tocmai acestei manifestări de

* Monumente istorice și de artă nr. 2, 1980, 96 p.

mare valoare din viața culturală a țării la care au participat o serie de personalități marcante ale arhitecturii, istoriei, artei și urbanisticii din țara noastră, care de ani își dedică eforturile pentru conservarea certelor valori de importanță națională și chiar universală ale arhitecturii noastre tradiționale și care, prin comunicările lor la această sesiune relevă o serie de aspecte inedite ale arhitecturii și urbanisticii românești din sec. al XIX-lea.

Astfel C. Ioja, repune în valoare pe acel „copil vitreg“, al arhitecturii noastre tradiționale, timp îndelungat nebăgat în seamă și neprețuit la adevărată sa valoare, acea arhitectură de umbră și lumină, de lemn și sticlă, larg deschisă spre exterior prin spații intermediare de o plastică deosebită, atât de apropiată de arhitectura modernă: arhitectura urbană tradițională.

Remarcabil este faptul că în sprijinul textului fațadele sînt desenate fără acoperiș, metodă folosită altădată de arhitecții mediteraneeni, care permite evidențierea potențialului plastic arhitectural creînd o imagine familiară privitorului, care devenit trecător, datorită îngustimii străzilor nu sesizează în realitate acoperișurile (C. Ioja — Despre arhitectura urbană tradițională).

Dinu G. Giurescu, aduce în lucrarea sa „Patrimoniul arhitectonic și construcțiile orașelor“, cu mult temei argumente peremptorii în sprijinul ideii conservării zonelor de interes istorico-arhitectural. Semnificative în acest sens sînt aprecierile autorului exprimate astfel: „Mai întîi economic. Am intrat într-o fază în care preocuparea majoră a factorilor de decizie din foarte multe țări — și ne includem printre acestea — este utilizarea la maximum a tuturor resurselor proprii, însoțită de economii stricte, severe, în toate direcțiile și sectoarele, de la materii și materiale, de construcție, la energie și de asemenea, gospodărirea chibzuită și mai ales de durată a fondurilor fixe. Patrimoniul orașelor — cu mii de clădiri solid construite — reprezintă o valoare considerabilă care se cuvine a fi utilizată în continuare. Valoarea sporește și pentru că aceste clădiri, dă-tînd de zeci de ani, au costurile de construcție amortizate în mare parte, dacă nu complet, fiind utilizate eficient, în continuare, ca locuințe sau pentru alte destinații social-culturale. **Costurile pentru întreținerea lor sînt modeste, în comparație cu investițiile necesare unor demolări masive și unor construcții complet noi** (sublinierea noastră — D.C.). Se adaugă și mai important imperativul istoriei și al culturii. Ne putem oare dispensa de a păstra, păzi și restaura opere de artă sau documente scrise care atestă întreaga noastră istorie, munca și viața oamenilor, strădaniile, speranțele și durerile lor, lupta lor pentru un trai mai bun, pentru dreptate socială și pentru eliberare națională? A pune întrebarea înseamnă a da și răspunsul: păstrarea tuturor acestor mărturii face parte din însăși viața noastră prezentă, din construcția socialismului și din viața generațiilor ce vor urma.

La fel și cu patrimoniul arhitectonic“

Un moment important în desfășurarea sesiunii a fost comunicarea lui Viorica Guy Marica „Discuții pe marginea eclecticismului secolului al

XIX-lea“ în care este reabilitată arhitectura eclectică considerată în genere fără mare valoare arhitecturală și de expresie.

Distinsa cercetătoare în istoria arhitecturii Eugenia Greceanu este prezentă cu „Arhitectura civilă a orașului Botoșani în veacul al XIX-lea“. Un studiu nu numai al arhitecturii Botoșaniului ci și a vieții sale economice și sociale din secolul al XIX-lea.

Un subiect de mare valoare pentru viața citadină, asupra căruia s-a insistat prea puțin pînă acum îl dezvoltă Maria Paleolog în „Cîteva observații cu privire la ocrotirea și valorificarea grădinilor istorice“, cunoscîndu-se relația natură-om, spațiu verde — habitat atît de importantă spiritualității românești.

În sfîrșit, o problemă foarte interesantă și pe drept cuvînt mult așteptată este și reconsiderarea arhitecturii „Art Nouveau“, apreciată pînă nu de mult ca o „artă decadentă“, fără posibilități de exprimare, „vecină cu Kits-ul“, „prin excelență decorativă și superficială, artă ostracizată“ și de către specialiști ca urmare a revoluției estetice și funcționale în arhitectură datorată „Bauhaus“-ului și celorlalte școli de arhitectură modernă. În acest sens, reale contribuții pentru înțelegerea arhitecturii de la sfîrșitul secolului al XIX-lea și începutul secolului al XX-lea din Arad, Timișoara și Sibiu aduc lucrările „Considerații privind secesiunea în Arad în contextul urbanisticii secolului al XX-lea“ de Gheorghe Lanevski; „Ansambluri ale arhitecturii secesiune în Timișoara la sfîrșitul sec. al XIX-lea și începutul sec. al XX-lea“ de Rodica Medeleț, „Criterii de apreciere și posibilități de valorificare a arhitecturii din secolul al XIX-lea și începutul sec. al XX-lea în Sibiu“ de Hermann Fabini.

În încheiere apreciem ca o inițiativă valoroasă strădania comitetului de redacție care a dedicat un număr special valorificării științifice a sesiunii naționale de conservare de la București.

Studiile cuprinse în acest număr se constituie ca reale contribuții pentru înțelegerea mai complexă a fenomenului de ocrotire și conservare a valorilor de arhitectură din cadrul patrimoniului cultural național, fenomen care este deosebit de actual.

Dorin Crainic

ROMAN R. CIOROGARIU (1852—1936). STUDII ȘI DOCUMENTE*

Nimic nu poate fi mai necesar și important în munca de cercetare istorică, decât „alimentarea“ cercetătorului la izvorul documentelor. Și atunci când problematica supusă atenției istoricului este cea a luptei de emancipare națională a românilor transilvăneni, una din problemele cardinale ale civilizației românești, asigurându-i un anume loc în cultura și civilizația europeană, contactul specialistului cu sursa documentară, menită să înlesnească o exegeză corectă, obiectivă, în acord cu adevărul istoric, se impune ca o cerință, ca un postulat fundamental.

În ultimii ani, ca urmare a sarcinilor trasate de conducerea superioară de partid și de stat de a prezenta istoria, în consens cu adevărul, știința istorică din țara noastră s-a îmbogățit sensibil, cu apreciable volume și ediții de documente, axate tematic pe relevarea mișcării de eliberare națională a românilor transilvăneni.

În întâmpinarea acestor imperioase sarcini și resimțite nevoi științifice, harnicii cercetători arădeni dr. Vasile Popeangă, Andrei Caciora și Mircea Timbus s-au aplecat cu pasiune și multă pricepere asupra corespondenței lui Roman R. Ciorogariu publicată prin aleasa grijă a Editurii Episcopiei Ortodoxe Române a Oradiei.

Volumul se deschide prin prefața semnată cu multă sensibilitate de către P.S. Episcop dr. Vasile Coman (redactată în limbile franceză și germană), urmată de ample studii semnate cu competență de către prof. dr. Popeangă și preot. dr. Gheorghe Lițiu, studii menite să fixeze dimensiunile personalității lui Roman R. Ciorogariu, fiu al Aradului, născut la Pecica (jud. Arad) în 6 dec. 1852 și care se va impune după încheierea studiilor de teologie și filozofie la universitățile din Lipsca (Leipzig) și Bonn ca un autentic luptător național, în calitățile sale de profesor și director la Institutul pedagogic teologic (Preparandia) din Arad (1880—1917), pentru care școală el „a trăit“. Amintim apoi faptul că R. Ciorogariu a fost membru al conducerii P.N.R. din Transilvania și președinte al Consiliului Național Român din Bihor, organism la a cărui înființare a avut un covârșitor rol, pentru ca în România întregită să ajungă cel dintii episcop al Oradiei (1920—1936).

În aceste importante și înalte funcții pe care le-a deținut, R. Ciorogariu a participat la tot ceea ce a fost și a însemnat strădanie și sacrificiu pentru interesele naționale. Putem rosti cu temeiul ce ni-l dă acest cor-

* cu o prefață de I.P. Episcop dr. Vasile Coman), studii, prof. dr. Vasile Popeangă și preot dr. Gheorghe Lițiu, documente : transcrierea textelor, note și comentarii de Andrei Caciora, Vasile Popeangă, Mircea Timbus, Ediția Episcopiei Ortodoxe Române a Oradiei, 1981, 472 p.

pus de documente, că n-a fost act semnificativ din istoria și cultura românilor transilvăneni, la sfârșit de secol 19 și început de secol 20, la care el să nu-și fi adus așteptata și aleasa-i contribuție.

Valorificînd un imens material documentar, existent la Biblioteca Academiei R.S.R. secția manuscrise, Arhivele statului Arad, fond Episcopia ortodoxă română Arad, fondul R. Ciorogariu, fond Banca „Victoria“ Arad, fond Gh. Ciuhandu, Arhivele Bibliotecii Mitropoliei Sibiu, fond Ion Lupaș, fond V. Mangra, volumul însumează un număr de 276 de documente (dintre care majoritatea sînt scrisori trimise și primite de R. Ciorogariu — iar dintre acestea 220 se află la Arhivele statului Arad, fond Roman Ciorogariu) structurate în două părți.

Partea I, sub semnificativul titlu **R. Ciorogariu în lupta vieții**, cuprinzînd documente îndeosebi, memorii și proiecte înaintate de R. Ciorogariu Consistoriului din Arad mai cu seamă, dar și celui mitropolitan din Sibiu, lui Ioan Mețianu și I. Papp. Tot aici sînt incluse și memoriile lui R. Ciorogariu către Conferința de pace de la Paris și Consiliul Dirigent, precum și procese verbale ale Consiliului Național Român din Bihor.

Partea a II-a a documentelor intitulată **Roman Ciorogariu printre contemporanii săi** cuprinde mesaje trimise de R.R. Ciorogariu către remarcabile spirite ale vieții politice și cultural-naționale ca Septimiu Albini, Eugen Brote, Aurel Cosma, I.G. Duca, Vasile Farca, Octavian Goga, Aurel Lazăr, Ioan Lupaș, V. Mangra, Theodor Mihali, Al. Vaida și Aurel Vlad, Emanuil Ungureanu, Al. Lapedatu, I. Kalinder ș.a., precum și scrisori primite de R. Ciorogariu de la contemporanii săi, dintre care amintim doar pe cele de la Septimiu Albini, Nicolae Bălan, Ion Bianu și Sever Bocu, Eugen Brote și Ilarie Chendi, Ion Clopoțel, Miron Cristea, Sabin Dragoș, Oct. Pop, Vasile Goldiș, Lazăr Iacob, Nicolae Iovan, Iuliu Maniu, Ion Kalinderu și Ion Lupaș, Teodor Mihali, I. Slavici, V. Mangra, Ion Mihu, Nicolae Oncu, Gh. (Ghiță) Papp, Sextil Pușcariu, Victor Stanciu, Mihai Veliciu ș.a.

Fără a avea pretenția că vom putea epuiza, în spațiul relativ mic pe care-l avem la dispoziție, prezentarea semnificațiilor pe care le are în mod indubitabil volumul de față pentru cercetarea istorică, încercăm să atragem atenția asupra cîtorva probleme majore ale istoriei noastre ilustrate cu forța argumentului imbatabil, pe care-l poate oferi documentul inedit. Una din problemele ce se constituie ca trăsătură definitorie a luptei poporului român și deci a culturii și civilizației sale, o reprezintă **reală și puternică solidaritate națională**, manifestată pe tot parcursul bi-milenareii noastre existențe. În lumina datelor oferite de aceste documente, solidaritatea și colaborarea detectabilă la nivelul întregului spațiu cultural-istoric românesc, este o vie realitate, ea consolidîndu-se permanent. Documentele relevă că în ciuda unor neînțelegeri existente la nivelul unor fruntași ai mișcării noastre naționale, divergențe care nu erau în ceea ce privește **idealul** luptei ci tactica de urmat, în cele din urmă, întotdeauna, a învins spiritul lucid și chibzuit al unui popor ce avea încrederea deplină în dreptatea cauzei pentru care lupta. Tocmai în acest lucru constă cheia succesului luptelor pentru dreptate socială și națională

— anume, că în vremuri de restriște, am știut să ne prezentăm „uniți în cuget și-n simțiri“ și pe această cale să ne păstrăm ființa națională, fapt numit de mulți istorici străini „enigma și miracolul“ poporului român. Volumul **R.R. Ciorogariu, Studii și documente** adaugă mărturii și argumente ce oferă posibilități multiple de descifrare și înțelegere adecvată a „miracolului“ **dăinuirii noastre neîntrerupte și creatoare**, de peste 2000 de ani pe aceeași străbună vatră.

În relație cu această problemă, datele oferite de paginile acestui volum redimensionează legăturile statornice, permanente ale Aradului, ca și ale Transilvaniei cu România, atât în planul economicului, politicului, cât și culturalului, oferind argumente pentru o înțelegere adecvată a zilei de 1 Decembrie ca împlinire supremă a dorului secular de unitate națională, ea fiind expresia voinței, acțiunii și efortului colectiv al întregii națiuni române aflată de o parte și alta a Carpaților.

O asemenea solidaritate și sprijin s-a manifestat la nivelul întregii comunități românești, încît exemplul arădenilor l-a făcut pe prof. Victor Stanciu să afirme într-o scrisoare către R. Ciorogariu „Și să mai zică că la Alba Iulia nu a luat parte întreg poporul“, aluzie, desigur, la afirmațiile unor cercuri din afară, privind caracterul național-popular și plebiscitar al Adunării de la Alba Iulia. **Sprijinul permanent acordat de România** luptei de emancipare națională a românilor transilvăneni, se evidențiază foarte lesne din cuprinsul acestui volum.

Revelatorii sînt în cuprinsul volumului datele ce evidențiază preocupările permanente pentru înjghebarea, în spiritul celor mai frumoase tradiții de luptă comună, a unor **apropieri și apoi colaborări atît de necesare între români, maghiari și slovaci**, care în parte își vor găsi expresia în acel Congres al naționalităților asupra din imperiul austro-ungar (august 1895).

În mod firesc, așa cum era și de așteptat, volumul în cauză, prin datele ce le furnizează, fixează mai bine locul și rolul Aradului în mișcarea de emancipare națională a românilor transilvăneni, oferind pe temeiul datelor explicații și o înțelegere mai adîncă, a factorilor ce au asigurat devenirea Aradului ca centru politic și cultural al luptei pentru unitate națională, și în final ca orașul Unirii celei Mari.

În acest sens amintim datele extrem de semnificative, relative la Preparandia arădeană, acea „mamă“ a culturii românești din partea vestică a țării, instituție culturală de înalt prestigiu și cu înalte rosturi naționale, care i-a asigurat Aradului — ca o demnă emblă națională — un loc de frunte în viața politică și culturală a românilor transilvăneni. Alături de această problemă, datele relevă ceea ce a însemnat orașul nostru în lupta cultural-națională din sec. 19 și începutul sec. 20, prin caracterul pronunțat militant-național al presei ce apărea la Arad. Este vorba de ziarele „Tribuna poporului“ (1887—1903), „Tribuna“ (1903—1911) și „Românul“ din 1912, organe de presă ale P.N.R. din Transilvania, care au crescut și pregătit așa-zisa „generație a Unirii de la 1918“. De reținut deci, potrivit informațiilor din acest volum, rolul important al instituțiilor cultural-tipografice arădene „care cu jertfe s-au înființat și cu jertfe

s-au întreținut“ de către întreaga comunitate românească, între care se detașează, oarecum, „Tribuna“ din Arad.

Dincolo de „lumina“ nouă și mai bogată pe care o aduce acest volum **omului de luptă** pentru națiunea sa, Roman Ciorogariu, corespondența succint prezentată, îmbogățește sensibil informația documentar-istorică cu noi și reale fapte de cultură și civilizație românească, care probabil vor constitui tot atâtea imbolduri pentru noi cercetări.

Aceste documente, atent citite și corect înțelese, se dovedesc a fi nu doar documentele unei incontestabile personalități, ci documentele revelatorii pentru o epocă de maximă expansiune a naționalului, documente autentice ce „grăiesc“ într-un limbaj sincer și curat, despre tot ceea ce a însemnat strădanie și stăruință românească la sfârșitul veacului trecut și începutul secolului ce-l trăim în cadrul luptei pentru unitate național-statală.

Informația documentară prețioasă pe care o încorporează în paginile sale volumul recenzat de noi, dincolo de ineditul ei — care este una din calitățile mari ale cărții — oferă posibilitatea unei interpretări mult mai nuanțate, a unor capitole majore ale amplei lupte pentru emancipare, unitate națională a poporului român. **Acestea** sînt și motivele pentru care considerăm că **acest** volum de documente va trebui, în mod necesar, să se afle pe masa de lucru a oricărui cercetător aplecat asupra studierii mișcării de eliberare națională, în care poporul român a investit multă energie și spirit de sacrificiu, mult curaj și bărbăție, demnitate și înaltă chibzuință precum și o statornică răbdare optimistă.

Lectura atentă a volumului de documente Roman R. Ciorogariu, gândit, lucrat, dar și trăit cu mult simțămînt patriotic de către autori, dincolo de informația documentar-istorică pe care o oferă, întrunește reale rosturi educative, el contribuind la fortificarea și modelarea conștiințelor generațiilor de azi și ale celor ce vor urma, în sensul celor mai nobile virtuți și valori moral-patriotice ale poporului român.

Doru Bogdan

I.I. RUSSU, ETNOGENEZA ROMÂNILOR*)

Volumul este rodul strădaniilor autorului de peste trei decenii în munca de interpretare și elucidare social-istorică și etnologică a fondului etnobiologic și cultural-lingvistic autohton, traco-dacic, și a factorului latino-romanice în alcătuirea societății românofone.

În prealabil, autorul analizează critic pe cercetătorii care s-au ocupat cu problema elementului lingvistic preroman în etnogeneza noastră, începînd cu Dimitrie Cantemir, continuînd cu Franz Miklosich, Gustav Weigand și încheînd cu G. Mihăilă.

În cuprinsul volumului se disting capitolele care tratează populațiile autohtone din Peninsula Balcanică și Dacia, precum și limbile acestora. Astfel sînt înfățișați illyrii, traco-geții, afinitățile dintre illyri și traci, romanizarea lor, ca să se continue cu limbile balcanice, trăsăturile comune dintre limba română și albaneză, cuvinte romanice comune acestor limbi, cuvinte autohtone albaneze și românești. Aceste părți ale monografiei oferă argumente de ordin lingvistic în elucidarea eredității autohtoniei noastre.

O altă parte a monografiei este consacrată dimensiunilor componente romanice în procesul de sinteză al romanizării, prezentîndu-se atît excesele latinizante ale Școlii ardelene, cît și teoria profund dăunătoare a lui Robert Roesler. Acestora le este opusă teza continuității traco-daco-române. Sînt, de asemenea, abordate o serie de probleme de maximă importanță pentru cercetătorii perioadei mai vechi din istoria noastră și a evului mediu, cum ar fi pătrunderea cuvintelor autohtone în latina populară, obîrșia românilor, concluziile filologiei române la formarea limbii române, subliniind în permanență valoarea documentară a cuvintelor autohtone.

În fața procesului de romanizare, autorul compară pe autohtoni și romani în provinciile trace, caută o punte de legătură între cele două elemente componente. De asemenea, materialul documentar prezentat în ansamblul său verifică și fundamentează mai trainic teza despre continuitatea poporului român în teritoriile de intensă romanizare din Moesia și Dacia carpato-dunăreană. În acest amplu proces, al romanizării, autorul scoate în evidență elementul daco-getic din Dacia romană și analizează izvoarele scrise, documentele epigrafice și numismatice, Columna lui Traian, toponimia și materialul arheologic din Dacia romană, precum și din teritoriul dacilor liberi. Ca o urmare firească a continuității autorul reliefează că baza etnică a romanismului Daciei o formează

*) Ed. Științifică și Enciclopedică, București, 1981.

Alte capitole din monografie înfățișează viața economică și social-politică a populației băștinașe după retragerea romană, insistându-se asupra permanenței romanismului, cu probe evidente arheologice, și asupra continuității așezărilor și ocupațiilor agrare. Se insistă asupra terminologiei agricole și pastorale, dovezi peremptorii a străvechiului și stăruinței permanente pe aceeași vatră a strămoșilor noștri.

Bogatului material documentar și interpretărilor originale structurate pe fondul vechi al limbii noastre, autorul îi adaugă câteva sumare considerații asupra influenței slave din perioada de conviețuire româno-slavă.

Putem conchide că autorul, după o largă investigație sub aspect lingvistic, istoric și arheologic a relațiilor etnice, sociale și lingvistice de care se leagă procesul etnogenezei românilor, a aruncat o lumină asupra unei probleme atât de controversate în istoria noastră, epoca de înche-gare a limbii și a poporului român.

Se afirmă cu tărie și mai ales cu probe revelatoare că românii sînt continuatorii populațiilor traco-getice, care au locuit în antichitate aceste teritorii, unde s-au romanizat în epoca imperială, adoptînd limba latină și numele romanus.

Partea a doua a monografiei oferă un repertoriu de material lexical autohton, însumînd 161 de cuvinte, explicate cu sensurile, corespondențele din dialectele și limbile balcanice, cu numeroase referiri la toți cei care au încercat să le deslușească și mai ales cu părerile proprii autorului.

Cartea lui I.I. Russu este o sinteză care reglobează și studiază comparativ materialul lexical românesc de factură preromană, analizat din punct de vedere lingvistic, etimologic și interpretat social-istoric. Datorită acestui fapt ea reprezintă o contribuție majoră pentru justa înțelegere a procesului de formare a limbii și poporului român, un volum deosebit de util pentru cercetările viitoare și mai ales pentru cercetătorii acestei perioade mult discutată și controversată din viața societății românești.

George Manea

NICOLAE ROȘUȚ

1933—1981



La 26 noiembrie, după o grea suferință, s-a stins din viață prof. dr. și cercetătorul neobosit Nicolae Roșuț.

Născut la 28 ianuarie 1933 în localitatea Nădlac (jud. Arad), a văzut lumina zilei într-o familie de părinți țărani harnici, trudituri ai pământului. De la părinți și apoi de la dascălii avuți în școala primară și la Liceul pedagogic din Arad, pe atunci Școala normală, a învățat și a înțeles ce este adevărata muncă din care și-a făcut în viață un adevărat cult.

Între 1952—1957 urmează cursurile facultății de istorie-filologie, secția istorie, a Universității „Babeș-Bolyai“ din Cluj-Napoca, evidențiindu-se ca un student merituos.

După absolvirea acesteia, începe să funcționeze în învățămînt, în Arad, unde, din 1959 va fi profesor la Liceul pedagogic. Din 1964 și pînă în 1975, îndeplinește și funcția de director adjunct, iar din 1980, funcția de director.

La catedră a fost dascăl autentic, înzestrat cu o înaltă conștiință a muncii, pătruns de o aceeași înaltă dăruire sufletească, responsabilitate și pasiune. Generațiile de elevi pe care le-a avut îi vor păstra o neîntinată amintire și o aleasă prețuire. A fost, dealtminteri, dascălul crescut la focul sacru, la simțul istoriei, în atmosfera atât de curată în simțăminte naționale românești pe care a păstrat-o acest sfînt lăcaș de cultură și viață națională românească — Preparandia — atmosferă datorată și întreținută de marea galerie de destoinici dascăli naționali,

începînd cu Țichindeal, Constantin Diaconovici-Loga și continuînd cu Al. Gavra, At. Șandor, Vincențiu Babeș și mulți alții.

În fața catedrei, prof. N. Roșuț împătășea ferma credință că dascălul nu are voie să îmbătrînească niciodată, din contră, el trebuie să „ardă“ cu toată inima și conștiința sa. Și el a „ars“ cu pasiunea necesară și specifică dascălului de vocație istorică, răscolind și cultivînd inimi tinere, cărora le-a insuflat cele mai curate trăiri naționale, alături de care a asociat cu tact și rară măiestrie pedagogică sentimentele adînc umaniste și de solidaritate umană, propovăduind și înțelegînd istoria ca argumentul cel mai convingător pentru o lume a colaborării și înțelegerii între generații, popoare și națiuni.

Elevii săi mărturisesc cu adîncă pioșenie și venerație acest adevăr, ei fiind părtașii aleși ai unor autentice LECȚII cu un profund mesaj și fior patriotic, rostite de dascălul de vocație.

Conferințele sale pregătite cu toată meticulozitatea-i caracteristică, în care punea tot sufletul, vibrînd de emoție și suferind în funcție de ceea ce urma să comunice, conferințe rosite la Universitatea cultural-științifică, muzeu, în alte instituții și întreprinderi din municipiu, județ și țară chiar, l-au impus ca un conferențiar așteptat și dorit de auditor. A fost aceasta de fapt expresia aprecierilor binemeritate de prof. N. Roșuț pentru calitățile sale intelectuale și de bun patriot.

Prin tot ceea ce a muncit pe altarul catedrei, al școlii, acest dascăl clăditor de suflete și inimi în sensul celor mai nobile simțăminte naționale și umanitare deopotrivă, prof. Nicolae Roșuț își merită un loc de cinste în istoria Preparandiei arădene, putînd fi integrat cu temei în falnicul panteon al marilor ei dascăli.

Din 1975, februarie, Nicolae Roșuț ajunge la conducerea Muzeului județean Arad în calitate de director. Aici se impune ca același om, dotat cu un inegalabil simț al datoriei, al muncii. Sub direcțiunea sa, beneficiind de sprijinul organelor locale de partid și de stat, al colectivului Muzeului județean Arad, acesta se impune ca o instituție activă în viața spirituală a județului și a țării deopotrivă.

Printr-o îndrumare competentă, printr-o organizare judicioasă a muncii pe care o imprimă colectivului, muzeul nostru reușește să obțină rezultate notabile în munca cultural-educativă, expozițională, în munca de ocrotire, păstrare și valorificare a patrimoniului cultural al județului nostru și nu în ultimul rînd în munca de valorificare științifică a acestuia.

În calitatea sa de redactor responsabil al anuarului „Ziridava“, pe care a condus-o de la nr. III pînă la nr. XII, cu experiența cercetătorului, dar și cu receptivitate și sensibilitate la tot ceea ce era semnificativ și nou în cercetarea istoriografică și muzeografică, el a orientat anuarul pe problemele majore ale culturii și civilizației românești, pe relevarea originalității acesteia, dar și a interferențelor, legăturilor ei cu alte zone de cultură și civilizație.

Prin spiritul matur și chibzuit, prin o înaltă competență profesională, ce-l caracteriza, Nicolae Roșuț a imprimat „Ziridavei“ o orien-

tare în acord cu cerințele muncii de educație și propagandă formulate de către conducerea partidului și statului nostru, „Ziridava“ impunându-se astfel ca o publicație tot mai căutată și apreciată în sistemul publicațiilor muzeale.

Nicolae Roșuț a fost și un harnic și neobosit cercetător al fenomenului istoric local. Atras de problematica emancipării naționale a românilor din Transilvania, în studiile și lucrările sale a încercat să fixeze rolul și locul Aradului în ampla luptă pentru desăvârșirea statului național unitar român. Dealtminteri, tocmai această temă a constituit și subiectul tezei sale de doctorat susținută în august 1980 în cadrul Institutului de istorie „Nicolae Iorga“.

Membru al Societății de științe istorice și filologice, filiala Arad, rector între 1970—1981 al Universității cultural-științifice din Arad, prof. dr. Nicolae Roșuț s-a impus și aici ca un animator, om de cultură, spirit deschis la valorile culturale și dornic să le promoveze cu toată conștiința sa. Ceea ce a și făcut.

Prof. Nicolae Roșuț pînă în ultimele clipe ale vieții sale, deși trăite cu greu și în mare durere, a manifestat aceeași permanentă grijă față de problemele „cetății“ sale, Aradul, căroră dorea arzător să le închine spre rezolvare: viața, munca, priceperea sa, demonstrînd, așa după cum își el spunea, că singurul său „capital“ în viață i-a fost „munca și cinstea“.

Prin moartea sa, Aradul, spiritualitatea lui pierde pe unul dintre cei mai devotați și mai cu suflet slujitori.

Doru Bogdan

Dat la cules : 1 IX 1981
Bun de tipar : 17 II 1982
Coli de tipar : 30 Tiraj : 350 ex.

Tiparul executat la Tipografia Arad
sub comanda nr. 42/1981

