

ZIRIDAVA

Mircea Barbu, Doru Bogdan, Vasile Boroneanț, Andrei Caciora, Victor Cațavei, Gheorghe Ciul, Nicolae Cordoș, Egon Dörner, Ileana Florea, Eugenia Glodariu, Eugen Glück, Otto Greffner, Cătălin Ionuț, Nicolae Kiss, Géza Kovách, Magdalena Kovacs, George Manea, Liviu Mărghitan, Alexandru Porțeanu, Nicolae Roșuț, Traian Rus, Gheorghe Șora, Mircea Timbus, Mircea Zdroba.

VI

— 1976 —

MUZEUL JUDEȚEAN ARAD

ZIRIDAVA

VI

1976

MUZEUL JUDEȚEAN ARAD

ZIRIDAVA

VI

1976

12.108

COMITETUL DE REDACȚIE

NICOLAE ROȘUȚ (redactor responsabil), ANDREI CACIORA, LUCIAN EMANDI, EUGEN GLÜCK, RODICA RĂDULESCU, GEORGE MANEA, EGON DÖRNER, DORU BOGDAN, TRISTAN MIHUȚA (membri).

Manuscrisele, cărțile și revistele pentru schimb, precum și orice corespondență, se vor trimite pe adresa Muzeului județean Arad, P-ța G. Enescu nr. 1, telefon 1-64-99.

Autorii sint rugați să trimită manuscrisele dactilografiate la două rinduri, în două exemplare, însoțite de rezumate în una din limbile de circulație internațională; aparatul critic va respecta uzanțele științifice și va fi plasat la sfirșitul lucrării, trimiterile numerotându-se în continuare.

Responsabilitatea asupra conținutului materialelor revine autorilor.

S U M A R
SOMMAIRE — INHALT

NICOLAE ROȘUȚ	— Cuvînt înainte Avant-propos Vorwort	pag. 5
GHEORGHE UNC	— Independența, unitatea și suveranitatea națională — obiective fundamentale ale luptei organizațiilor politice muncitorești din România L'Indépendance, l'unité et la souveraineté nationale — objectifs fondamentaux de la lutte des organisations politiques ouvrières de Roumanie Die Unabhängigkeit, Einheit und nationale Souveränität, grundlegende Ziele des Kampfes der politischen Arbeiterorganisationen aus Rumänien	11
ARHEOLOGIE		
PETRE ROMAN	— Materiale aparținînd perioadei de tranziție de la eneolitic spre epoca bronzului, în colecțiile Muzeului județean Arad Matériaux appartenants à la période de transition d'aénéolithique à l'âge du bronze, dans les collections du Musée départemental d'Arad Funde der Übergangszeit vom Aeneolithikum zur Bronzezeit in den Sammlungen des Arader Kreismuseums	31
EGON DÖRNER	— Cu privire la tricii de pe teritoriul arădean la începutul Hallstattului timpuriu Rélatif aux Traques sur le territoire d'Arad au commencement du Hallstatt ancien Über die Thraker im Arader Gebiet am Anfang der Frühhallstattzeit	41
MIRCEA ZDROBA MIRCEA BARBU	— Săpăturile arheologice de la Felnac și Vladimirescu (Raport preliminar) Les fouilles archéologiques de Felnac et de Vladimirescu (Rapport préliminaire) Die archäologischen Grabungen bei Felnac und Vladimirescu (Vorbericht)	47

		pag.
VASILE BORONEANȚ	— Sondajul arheologic privind feudalismul timpuriu de la Zăbrani — Sătuț	57
	Le sondage archéologique de Zăbrani—Sătuț concernant le Haut Moyen-Âge	
	— Der frühmittelalterliche archäologische Suchgraben von Zăbrani — Sătuț	
	ISTORIE	
EUGEN GLÜCK	— Unele informații provenite din cronicile medievale referitoare la zona Aradului (secolele VIII—X)	73
	Quelques informations venues des chroniques du Moyen-Âge, concernant la zone d'Arad (VIII—X-ème siècle)	
	Einige Daten aus mittelalterlichen Chroniken über das Arader Gebiet im 8.—10. Jahrhundert.	
EUGEN GLÜCK	— Contribuții la istoria părților arădene în epoca ducatului lui Ahtum	89
	Contributions à l'histoire du pays d'Arad au temps du duché d'Achtum	
	Beiträge zur Geschichte des Arader Gebietes in der Periode des Achtum-Dukates	
GEZA KOVACS	— Documente despre începuturile Aradului.	117
	Documentes sur les commencements d'Arad	
	Urkundliche Daten über die Anfänge von Arad	
GEORGE MANEA	— Date documentare privind viticultura din părțile Aradului	133
	Données documentaires sur la viticulture de la région d'Arad	
	Urkundliche Daten über den Weinbau in der Arader Gegend	
OTTO GREFFNER	— Considerațiuni asupra unor documente privind tratativele româno-maghiare din anul 1845, apărute în ziarul „Federațiunea” din anul 1875 și unele concepții politice ale lui Avram Iancu	149
	Considérations sur quelques documents au sujet des négociations roumaines-hongroises de l'année 1845 apparues dans le journal „Federațiunea” de 1875 et quelques conceptions politiques d'Avram Iancu	
	Betrachtungen über einige Dokumente über die rumänisch-ungarischen Verhandlungen aus dem Jahre 1845, erschienen in der „Federațiunea” des Jahres 1875 und über die politischen Prinzipien von Avram Iancu	

		pag.
MIRCEA TIMBUS	— Mărturii documentare despre rolul Asociației Naționale din Arad pentru cultura poporului român în lupta de emancipare națională și spirituală a românilor din Transilvania (sec. XIX)	165
	Témoignages documentaires sur le rôle d'Association Nationale d'Arad pour la culture du peuple roumain dans la lutte d'émancipation nationale et spirituelle des roumains de Transylvanie (XIX-ème siècle)	
	Urkundliche Zeugnisse über die Rolle des Arader Nationalvereins für die Kultur des rumänischen Volkes, im Kampf für die nationale und geistige Unabhängigkeit der Rumänen aus Transsylvanien (18. Jahrhundert)	
ANDREI CACIORA	— Citeva informații privind industria Aradului în perioada 1878—1900	179
	Quelques informations concernant l'industrie d'Arad dans l'intervalle 1878—1900	
	Einige Daten über die Industrie der Stadt Arad in der Zeitspanne 1878—1900	
OTTO GREFFNER CĂTĂLIN IONUȚAȘ	— „Illustrierte Kriegs-Chronik“, o publicație în limba germană despre războiul de independență din 1877—1878	189
	„Illustrierte Kriegs-Chronik“, une publication dans la langue allemande sur la guerre d'indépendance de 1877—1878	
	Die „Illustrierte Kriegs-Chronik“ (Leipzig) über den rumänischen Unabhängigkeitskrieg von 1877-1878	
NICOLAE ROȘUȚ	— Aradul și noul activism	205
	L'Arad et le nouveau activisme	
	Die Stadt Arad und der neue Aktivismus	
GHEORGHE CIUL	— Ștefan Cicio Pop și colaborarea dintre români, sârbi și slovaci (1893—1918)	221
	Ștefan Cicio Pop et la collaboration parmi les Roumains, les Serbs et les Slovaques (1893—1918)	
	Ștefan Cicio Pop und die Zusammenarbeit zwischen Rumänen, Serben und Slowaken (1893-1918)	

Aspecte ale activității studențimii românești din
monarhia austro-ungară pentru realizarea uni-
tății naționale (1900—1918)

Aspects de l'activité des étudiants roumains de
la monarchie autrichienne-hongroise pour la
réalisation de l'unité nationale (1900—1918)

Über die Tätigkeit der römänischen Studenten-
schaft der Österreich-Ungarischen Monarchie
für die Verwirklichung der nationalen Einheit
1900—1918)

LIVIU MĂRGHITAN

— Aurel Vlaicu — pionier al aviației românești
și legăturile sale cu masele populare de pe
meleagurile arădene

245

Aurel Vlaicu — le pionier de l'aviation rou-
maine et ses liaisons avec les masses popu-
laires dans les parages d'Arad

Aurel Vlaicu — Pionier des rumänischen Flug-
wesens und seine Beziehungen zu den Volks-
massen der Arader Gegend

MIRCEA TIMBUS

— Situația industriei județului Arad între anii 1919-
1944

251

La situation de l'industrie du département Arad
pendant les années 1914—1944

Die industrielle Lage des Kreises Arad zwischen
den Jahren 1919—1944

DORU BOGDAN

— Reforma agrară din 1921 în județul Arad re-
flectată în fondul „Serviciului agricol” al Fi-
lialei Arhivelor Statului din Arad

277

La réforme agraire de 1921 dans le département
Arad reflétée dans le fond „Serviciul agricol”
de la Filiale des Archives de l'État Arad

Die Bodenreform aus dem Jahre 1921 im Kreis
Arad, widerspiegelt im „Serviciul agricol”—Fond
des Arader Staatsarchivs

ISTORIA CULTURII

GHEORGHE ȘORA

— Vasile Goldiș despre Mihai Eminescu

313

— Vasile Goldiș sur Mihai Eminescu

Vasile Goldiș über Mihai Eminescu

TRAIAN RUS

— Noi date despre scriitorul Ioan Slavici

323

Neue Daten über den Schriftsteller Ioan Slavici
Slavici

Nouvelles données relatives à l'écrivain Ioan

ETNOGRAFIE

- | | | pag. |
|------------------------------|--|------|
| GEORGE MANEA | — Identificarea unor icoane pe sticlă din secolul al XIX-lea în județul Arad

L'identification de quelques icônes sur verre du XIX-ème siècle dans le département Arad

Identifizierung einiger Ikonen auf Glas aus dem 19. Jahrhundert im Gebiet des Kreises Arad | 331 |
| GEORGE MANEA | — Sisteme țărănești de vânătoare din județul Arad

Systèmes de chasse rustiques du département Arad

Bäuerliche Jagssysteme aus dem Kreise Arad | 339 |
| DOCUMENTE | | |
| NICOLAE ROȘUȚ | — Procesele verbale ale Clubului național român din Arad

Les protocoles du Club national roumain d'Arad

Dokumente über die Tätigkeit des Rumänischen Nationalclubs in Arad | 359 |
| ILEANA FLOREA | — Documente privind activitatea pedagogică a lui Ioan Slavici

Documents concernant l'activité pédagogique d'Ioan Slavici

Dokumente über die pädagogische Tätigkeit von Ioan Slavici | 391 |
| ALEXANDRU PORȚEANU | — Documente despre activitatea consiliilor și gărzilor naționale române din județul Arad (noiembrie 1918 — februarie 1919)

Documents sur l'activité des conseils et des gardes nationales roumaines du département Arad (novembre 1918 — février 1919)

Dokumente über die Tätigkeit der rumänischen Nationalräte und Garden im Arader Kreis (November 1918 — Februar 1919) | 407 |
| REPERTORII — COLECȚII | | |
| NICOLAE KISS | — Repertoriul monumentelor istorice din municipiul Arad

Le répertoire des monuments historiques du municipe Arad

Repertorium der geschichtlichen Denkmäler im Munizipium Arad | 443 |

		pag.
CĂTĂLIN IONUȚAȘ	— Colecția de incunabule a Bibliotecii județene Arad	473
	La collection d'incunables de la Bibliothèque départementale Arad	
	Die Inkunabeln—Sammlung der Arader Kreisbibliothek	
VICTOR CAȚAVEI	— Din colecția de ordine și medalii a Muzeului județean Arad	483
	De la collection d'ordres et médailles appartenants au Musée départemental Arad	
	Aus der Sammlung der Orden und Medaillen des Arader Kreismuseums	
MAGDALENA KOVACS	— Colecția de sigilii a Filialei Arhivelor Statului Arad	499
	La collection de sceaux de la Filiale d'Archives de l'État Arad	
	Die Siegelsammlung der Arader Staatsarchiv-filiale	

CUVÎNT ÎNAINTE

Cuprinzînd cele mai importante comunicări ce s-au prezentat la sesiunea din 1975 a Muzeului judeţean Arad, volumul VI al „Ziridavei” se înscrie în sarcinile formulate la primul Congres al educaţiei politice şi al culturii socialiste referitoare la rosturile contemporane ale istoriei patriei. „În educarea socialistă a maselor, — spunea tovarăşul Nicolae Ceauşescu — cunoaşterea istoriei proprii constituie un factor important al dezvoltării de sine a poporului, al cunoaşterii a ceea ce a fost înaintat, cu adevărat revoluţionar în trecutul său, precum şi a ceea ce a fost retrograd şi trebuie combătut”.

În volum sînt abordate problemele fundamentale ale istoriei judeţului nostru referitoare la unitatea şi continuitatea poporului român pe aceste meleaguri, lupta permanentă pe care au dus-o înfrăţiţii români, maghiarii, germanii, sîrbii şi slovacii pentru libertate, lupta clasei muncitoare condusă de Partidul Comunist Român împotriva asupririi şi pentru construirea socialismului în patria noastră. Faţă de volumele anterioare cel de faţă cuprinde studii de etnografie, muzeologie care pun în valoare geniul poporului nostru, atît de evident în toate operele sale de cultură şi civilizaţie.

Valoarea studiilor publicate derivă din faptul că ele reprezintă rodul unor stăruitoare cercetări arheologice, de arhivă şi teren întreprinse în judeţ, în ţară şi străinătate.

Aceste aprecieri asupra volumului, asupra valorii lui nu se justifică pe deplin dacă nu luăm în considerare şi scăderile, neîmplinirile noastre. Ne-am propus tot timpul şi stăruim, în continuare, ca „Ziridava” să concentreze prin scris tot ceea ce reprezintă forţă creatoare în judeţul nostru. Din afara muzeului avem încă puţini colaboratori. „Ziridava”, prin urmare, difuzează informaţii şi stă la dispoziţia acelor care văd în actul de cultură un act de creaţie care asigură progresul cunoaşterii şi educaţia poporului.

Considerăm că pe viitor ar fi necesar ca atenţia cercetătorilor să fie îndreptată spre elaborarea unor monografii de comune, uzine, instituţii, I.A.S., C.A.P., şcoli, care, integral sau parţial, să fie publicate în „Ziridava”. Fără aceste contribuţii, nicideată trecutul istoric, cultural şi etnografic precum şi prezentul socialist al judeţului nu poate fi cunoscut pe deplin.

Prof. NICOLAE ROŞUŢ
directorul Muzeului judeţean Arad

INDEPENDENȚA, UNITATEA ȘI SUVERANITATEA NAȚIONALĂ — OBIECTIVE FUNDAMENTALE ALE LUPTEI ORGANIZAȚIILOR POLITICE MUNCITOREȘTI DIN ROMÂNIA

GHEORGHE UNC

La 9 mai 1977 se împlinesc 100 de ani de la cucerirea independenței depline de stat a României, moment crucial în istoria poporului nostru, în lupta sa pentru libertate națională și dreptate socială.

Rezultat al unui îndelungat proces istoric, cucerirea independenței a împlinit aspirațiile multisekulare ale poporului român de scuturare a dominației străine, de înfăptuire a neatinării țării, de afirmare suverană a statului român în viața internațională. Evidențiind semnificația istorică a cuceririi independenței de stat a României, Programul Partidului Comunist Român arată: „Rezultat al luptei eroice a armatei române împotriva imperiului otoman, al voinței ferme de libertate și neatinare a poporului nostru, care și-a dovedit încă o dată marea capacitate de luptă — dobândirea independenței naționale a dat un nou și puternic imbold dezvoltării economice și sociale a țării, a exercitat o profundă înriurare asupra întregii evoluții istorice a României pe drumul progresului social, a permis afirmarea tot mai viguroasă a poporului nostru ca națiune de sine stătătoare“¹.

Aniversarea centenarului independenței depline de stat a României constituie un minunat prilej de evocare a luptei de veacuri a maselor populare pentru apărarea gliei străbune, a războiului purtat de falnica armată română la 1877, pentru dobândirea independenței de stat, a eforturilor și sacrificiilor depuse de generațiile care s-au perindat pe pământul României în vederea apărării independenței, integrității și suveranității naționale.

În cele ce urmează, ne propunem să evocăm aspecte din tradițiile de luptă ale organizațiilor politice muncitorești din România pentru împlinirea marilor deziderate privind independența, făurirea statului național unitar, apărarea și consolidarea integrității și suveranității României.

☆

Poporul român, așezat „în calea răutăților“, cum plastic se exprima Grigore Ureche, a fost nevoit să ducă o luptă continuă, plină de sacrificii, pentru apărarea pământului străbun, pentru libertatea și independența statului, pentru dreptul de a fi stăpîn în propria țară.

Marile imperii care au atentat la libertatea poporului nostru s-au schimbat de-a lungul secolelor, dar amenințarea cotropitorilor a rămas permanentă. Așa se și explică că fiecare nouă clasă socială care pășea pe scena vieții politice românești era confruntată, din primele momente, cu problema națională, fiind nevoită să continue, în noile condiții, firul tradiției întins înapoi pînă în epoca genezei neamului românesc.

Continuatoare, pe o treaptă superioară, a glorioaselor tradiții de luptă pentru apărarea intereselor fundamentale ale celor mulți, mișcarea muncitorească din România, de la începuturile sale, a avut ca o preocupare constantă, pe lângă emanciparea socială, și lupta pentru împlinirea dezideratelor naționale ale poporului român. Proletariatul, se subliniază în Programul Partidului Comunist Român, s-a afirmat ca „purtătorul idealurilor celor mai revoluționare ale maselor populare, exponentul aspirațiilor vitale ale întregului popor muncitor spre dezvoltarea patriei pe calea progresului, spre o viață liberă și demnă, spre făurirea unității naționale și cucerirea independenței de stat”.

Militînd pentru lichidarea asupririi naționale, mișcarea muncitorească din România se inspira din tezele socialismului științific, care susțineau că nu poate fi liber un popor care asuprește alte popoare și că lupta pentru emanciparea națională a popoarelor asuprite constituie un fenomen just, progresist. „Mișcarea muncitorească, militanții socialiști din țara noastră — arată tovarășul Nicolae Ceaușescu — au pornit în această luptă însuflețiti de principiul marxist al dreptului popoarelor la autodeterminare, la constituirea lor în state naționale de sine stătătoare”.

Patriotismul profund al clasei muncitoare din România a fost probat chiar din primele momente ale afirmării sale ca clasă modernă pe scena istoriei, afirmare care a coincis, în chip fericit, cu lupta întregului popor pentru cucerirea independenței de stat depline, în războiul din 1877—1878. Deși puțin numeroasă, la data respectivă, muncitorimea română și-a adus din plin obolul pe altarul cîștigării independenței naționale. Ea a apreciat, din primul moment, războiul purtat de ostașii români pe cîmpiile Bulgariei, drept un război just, eliberator, menit a duce la cucerirea independenței naționale, la făurirea unor condiții care să asigure dezvoltarea mai accelerată a economiei țării. Evidențiînd justetea războiului de independență purtat de poporul român, gazeta „Socialistul”, organ de presă al Cercului socialist din București, scria atunci următoarele : „Azi însă e timpul cînd românii, în avîntul și entuziasmul suvenirilor trecute, iau armele pentru a-și apăra independența”.

Sprîjinul pe care muncitorimea română l-a acordat cauzei independenței a fost multiplu și variat. Membri ai cercurilor socialiste — medici, studenți etc. — s-au înrolat ca voluntari, punîndu-și viața în slujba nobilei cauze a obținerii libertății țării. Exemplu în această direcție l-a constituit militantul socialist, medicul Nicolae Codreanu care, într-o scrisoare adresată unui prieten, arăta : „...țara noastră se află în război cu unul din mulții săi inamici: cu Turcia. Ideia despre datoria ce trebuie acum îndeplinită către țară pune pe gînduri și neliniște nu numai pe oamenii de omenie, dar mai pe toți de-a rîndul. M-am gîndit și eu

neapărat despre ceea ce trebuie să fac în împrejurările de față ale țării noastre, în ce chip să mă arăt că sint vrednic de un adevărat fiu al națiunii române; de aceea iată că m-am hotărit să părăsesc pentru cităva vreme serviciul de medic de plasă și... să intru în ambulanța Crucii Roșii de la noi”⁵.

Lucrătorii și-au adus aportul lor la victorie atât pe front cât și în spatele frontului. Ei au muncit din greu pentru aprovizionarea frontului cu cele necesare, au colectat și donat statului importante fonduri bănești pentru armată⁶.

Dar, mai presus de toate, lucrătorii români au luptat pe front alături de masa zdrobitoare a țărănimii, care alcătua falnica armată română, jertfindu-și viața pentru dobândirea celui mai de preț bun al unui popor — independența națională.

După câștigarea independenței de stat a României — ținând seama de faptul că o parte însemnată a teritoriului țării noastre se afla încă sub ocupație străină — dezideratul central care stătea în fața poporului român era acela al luptei pentru făurirea statului național unitar. Iată cum apreciau socialiștii români legitimitatea înfăptuirii acestui obiectiv: „Străbunii noștri ne-au conservat limba și pământul strămoșesc; părinții noștri, generațiunea care se duce au făcut unirea, independența și mult lucrat-au pentru libertate. Acum e rindul nostru : nouă ne este dat a completa unitatea națională...”⁷.

Ideea înmănunchierii tuturor românilor într-un stat național unitar a animat toate clasele și păturile sociale, a inspirat programele partidelor politice, fiind așa cum s-a arătat, un obiectiv central al întregului popor român. Muncitorimea română, animată de înălțătoare sentimente patriotice, și-a dovedit în mod plener atașamentul la ideea făuririi statului național unitar. Însăși titulatura primelor gazete muncitorești și socialiste românești, ca : „Besarabia“ (1879), „România viitoare“ (1880), „Dacia viitoare“, „Emanciparea“ (ambele apărute în 1883) etc., confirmau în mod strălucit idealurile de unitate națională de care era pătrunsă lupta tinerei clase muncitoare din România.

Mișcarea muncitorească și socialistă din țara noastră a considerat problema realizării reîntregirii țării ca pe o necesitate istorică, reclamată imperios de legile obiective de dezvoltare a României. În activitatea desfășurată pe linia dezvoltării conștiinței naționale a maselor, socialiștii români se refereau la argumente de ordin istoric, apelau la vremurile când toți românii trăiau laolaltă în Dacia străbună. Iată bunăoară, ce scria gazeta Dacia viitoare în numărul doi din 16 februarie 1883 : „...voim Dacia așa cum ea fu, fiindcă istoria și dreptul, tradițiunea și plebiscitul, trecutul și prezentul ne dau dreptul de a aspira la o Dacie română. Acest pământ, udat cu sîngele și sudoarea străbunilor noștrii, înmulțit cu țărîna lor de douăzeci de ori seculară, e al nostru. Voim doar ceea ce este al românilor, lui să-i aparțină, ca injusta, neomenoasa și nedemna de secolul în care trăim de dominare a unei națiuni asupra alteia să înceteze, ca românii să fie toți liberi și să formeze un stat, iar nu să geamă sub niște dominațiuni străine și vitrege“. Colaboratorii gazetei

menționate își manifestau încrederea că „Transilvania și celelalte părți ale vechii Dacii unde românii sînt în majoritate... vor fuziona mai curînd sau mai tîrziu în statul român“⁶.

În abordarea problemei luptei pentru desăvîrșirea unității statului român, ca și în dezbaterile celorlalte probleme stringente ce stăteau atunci în fața poporului român, muncitorimea din țara noastră s-a situat pe pozițiile cele mai avansate. Delimitîndu-se de celelalte forțe sociale, ea a îmbinat lupta pentru făurirea unității naționale, cu aspirațiile de dreptate și progres ale maselor. Această poziție înaintată este reflectată și în articolul **Chestiunea ardeleană**, publicat în gazeta „Munca“, în numărul din 21 iunie 1892, în care se evidențiază: „Voim o Romînie mare și puternică, o Romînie însă liberă și alcătuită din cetățeni liberi economicște și politicște“.

Țelul realizării unității naționale a poporului nostru era înscris și pe steagul de luptă al mișcării socialiste din provinciile românești aflate atunci sub dominație străină. Așa, de pildă, Asociația generală a muncitorilor din Timișoara, constituită în toamna anului 1868, în ceea ce privește problema națională, se pronunța pentru dreptul popoarelor la autodeterminare⁷. Pentru dreptate socială și libertate națională militau și celelalte asociații muncitorești din Arad, Reșița, Oradea, Cluj, Sibiu, Brașov precum și din alte centre din Transilvania⁸.

Comunitatea de țeluri dintre socialiștii români din vechea Romînie și cei din teritoriile românești aflate sub dominație străină a dus de timpuriu la stabilirea unor strînse contacte între ei: „În această epocă — arată tovarășul Nicolae Ceaușescu — se intensifică legăturile dintre socialiștii români de pe ambele versante ale Carpaților, se creează legături tot mai strînse între proletariatul din Muntenia, Moldova și Transilvania“⁹.

Socialiștii români din provinciile împilate de imperiile vecine aveau privirile îndreptate spre mișcarea socialistă din vechea Romînie, de la care primeau un substanțial sprijin moral și material. De altfel, încă în numărul din iunie 1884, publicația „Revista socială“ lua inițiativa de a răspîndi literatură socialistă „oriunde sînt români“. Militantul socialist din acel timp, Ion Nădejde, scria în gazeta „Drepturile omului“: „Cît privește pe românii din țările vecine, noi vom căuta, cum am căutat și căutăm, a ne pune în legătură cu socialiștii de pe acolo“, pentru a difuza „ideile socialiste în poporul muncitor român“¹⁰.

Gazetele și celelalte publicații editate de socialiștii din vechea Romînie, în care se pleda pentru cauza eliberării sociale și naționale a poporului român, aveau o largă răspîndire printre românii asupriți de imperiile vecine. Și, tocmai pentru că gazete ca „Dacia viitoare“, „Munca“, „Lumea nouă“, „România muncitoare“ ș.a. contribuiau la dezvoltarea conștiinței naționale a muncitorilor și ai celorlalți oameni ai muncii români care zăceau sub dominație străină, autoritățile împilatoare au luat cele mai drastice măsuri pentru interzicerea și confiscarea lor.

O dată cu înființarea, pe baza socialismului științific, a Partidului Social-Democrat al Muncitorilor din Romînia în 1893, lupta clasei mun-

citoare pentru unificarea statală a căpătat noi impulsuri. Chiar la congresul de constituire a partidului, delegații, după ce au dezvăluit că „în Transilvania, trei milioane de români sînt de fapt privați de orice drept politic“, și-au manifestat, apoi, indignarea „contra purtării nedrepte a guvernelor maghiare” care supun populația românească la dublă exploatare“¹³.

Vigurosul protest împotriva claselor conducătoare maghiare, lansat de socialiștii români de la tribuna congresului de constituire a partidului politic al clasei muncitoare din România, era prilejuit și de măsurile teroriste întreprinse de către acestea împotriva mișcării memorandiste — verigă importantă în lupta de emancipare națională a românilor din Transilvania la finele secolului al XIX-lea. Mișcarea muncitorească s-a alăturat amplelor acțiuni de solidarizare cu luptătorii nemorandiști, acțiuni la care au participat toate forțele sociale și politice ale societății românești de atunci¹⁴.

Socialiștii români au dezvăluit exploatarea națională a românilor aflați sub dominație străină și la diferite congrese socialiste internaționale. Astfel, în numele mișcării socialiste și a proletariatului român, delegația P.S.D.M.R. participantă în august 1893 la Congresul socialist de la Zürich, arăta următoarele în raportul prezentat în fața reprezentanților socialismului internațional : „În Transilvania, trei milioane de români sînt de fapt privați de orice drept politic și în imposibilitate de a-și trimite un singur reprezentant în Cameră. Ei sînt supuși la neconținute vexațiuni din partea unei administrațiuni fără scrupule“¹⁵.

În abordarea teoretică și practică a obiectivului desăvîrșirii statului național unitar, clasa muncitoare și mișcarea socialistă au avut permanent în vedere toate teritoriile românești aflate sub dominație străină, pronunțîndu-se ferm pentru dreptul națiunii noastre la o viață liberă, unită și independentă. „Cînd vorbim de unitate națională, de ajutorarea românilor de a se putea liber dezvolta — specifică revista „Contemporanul” —, fără îndoială că ne gîndim la toți românii, din orice parte și sub orice stăpînire ar fi. Acesta e un punct asupra căruia nu mai încapem nici o discuție“¹⁶.

La începutul secolului nostru, problema realizării unității statului național român frămînta în gradul cel mai înalt masele populare românești de pe ambele versante ale Carpaților. Rezolvarea ei se impunea ca o necesitate istorică, reclamată de însăși dezvoltarea țării, de progresul economic, social și politic al poporului român.

În conformitate cu principiul socialist al eliberării popoarelor de sub dominația străină și al drepturilor acestora de a-și hotărî singure soarta, mișcarea muncitorească a reafirmat cu tărie punctul de vedere cu privire la legitimitatea făuririi statului național unitar român. Această atitudine și-a găsit expresia în documentele partidului politic al clasei muncitoare din România, în scrierile militanților socialiști români, în luările de poziții la diferite întruniri, conferințe, adunări etc. Astfel, în 1911, C. Dobrogeanu-Gherea scria : „O țară ca un organism social tre-

buie să se dezvolte ca un organism întreg în marginile sale etnice. Împărțită în mai multe părți cum e Polonia, sau cum e în parte România, dezvoltarea sa devine anormală și nesănătoasă¹⁷. Același spirit se degajă și din scrierile lui Cristian Racovski. „Nimeni mai mult decât socialiștii — sublinia militantul socialist într-o broșură publicată în 1914 — nu se ridică împotriva asupririi, sub orice formă, deci și sub formă de jug străin. Tot așa recunoaștem că unirea tuturor românilor care grăiesc aceeași limbă este un drept și o necesitate istorică¹⁸. Tot în această perioadă, fruntașul socialist Mihail Gheorghiu Bujor, pleda cu căldură pentru dreptul inviolabil al națiunii noastre, ca, de altfel al tuturor națiunilor, la o viață liberă, unită și independentă. Social-democrația — scria M. Gh. Bujor în 1916 — „se ridică împotriva ciuntirii țărilor constituite, împotriva fringerii popoarelor în bucăți, împotriva suprimării vieții naționale a popoarelor. Ea a proclamat întotdeauna dreptul imprescriptibil și inviolabil al tuturor națiunilor la viață liberă și integrală¹⁹”.

De remarcat că asemenea poziții erau împărtășite, deopotrivă, și de mișcarea muncitorească și socialistă din provinciile românești aflate sub dominație străină. După ce în anul 1905 a luat ființă în Transilvania secția română a Partidului Socia-Democrat s-a intensificat lupta muncitorimii din această străveche provincie românească pentru revendicări politice și economice, pentru emancipare națională. Făcând o retrospectivă și un bilanț ale activității secției române, Congresul al IX-lea social-democrat român, convocat în anii primului război mondial, remarca: „La adunări populare și-n scris am protestat totdeauna față de nedreptățile ce se aduc întregii națiuni române din Ungaria. Am făcut-o aceasta cu atât mai mult, căci știam bine că atât timp cât un popor este apăsător pe teren național, el nu se poate ridica la o treaptă culturală mai înaltă și astfel nu poate primi nici învățăturile socialiste²⁰”.

În acest interval de timp și-au intensificat lupta pentru eliberare națională de sub habsburgi și socialiștii români bucovineni, care, în preajma primului război mondial, erau reprezentați în parlamentul din Viena prin persoana militantului G. Grigorovici. Reafirmând poziția patriotică a socialiștilor bucovineni, G. Grigorovici, într-o scrisoare adresată în 1911 Partidului Social-Democrat din România, arăta: „Idealul socialismului ca individ este unirea tuturor românilor, căci asta dă baza pentru o cultură mai intensivă care nu poate fi alta decât națională²¹”.

Călăuzite de același ideal de luptă pentru realizarea unității naționale a poporului nostru, la începutul secolului al XX-lea au luat un mare avânt legăturile de solidaritate între organizațiile muncitorești românești de pe ambele versante ale Carpaților. Amplificarea acestor contacte izvorau din faptul — scria M. Gh. Bujor în gazeta socialiștilor români din Transilvania, „Adevărul” — că „aceleași interese și dureri ne leagă, același scop unic ne încălzește inimile, același grai ne înlesnește apoi înțelegerea, propaganda, schimbul de idei, de publicații, de servicii²²”. Un rol important în consolidarea legăturilor dintre socialiștii de pe toate pământurile românești au avut vizitele în teritoriile aflate sub dominație străină.

ale unor delegații ale socialiștilor români din vechea Românie. Așa, de pildă, la lucrările celui de-al treilea congres social-democrat român din Transilvania, ținut la Arad în zilele de 23—24 decembrie 1907, au participat fruntași ai socialismului de la București, ca I.C. Frimu, dr. C. Răcovski și Elena Carenin.

Patriotismul profund al mișcării muncitorești ieșit pregnant în evidență în anii primului război mondial, în condițiile în care două treimi din teritoriul României căzuse sub dominația Germaniei imperialiste și aliaților ei. Acționînd cu hotărîre pentru salvagardarea intereselor naționale ale țării, mișcarea muncitorească s-a situat în primele rînduri în lupta de rezistență a maselor populare împotriva forțelor invadatoare, pentru izgonirea cotropitorilor de pe pămînturile patriei. Evidențiînd înaltul patriotism manifestat în acea perioadă de către clasa muncitoare, Constantin Titel-Petrescu scria : „În acele împrejurări tragice pentru țară și neamul nostru, singură mișcarea socialistă avu curajul — și **patriotismul** — să protesteze în contra actului de rapt și robire economică față de Puterile centrale”²³. Evocînd lupta clasei muncitoare împotriva cotropitorilor în anii primului război mondial, gazeta „Socialismul” din 28 februarie 1919, declara că reprezentanții ei, socialiștii, au fost aceia care au manifestat un curaj deosebit în apărarea demnității poporului român. Din această cauză — sublinia gazeta — sute de socialiști „au fost închiși, condamnați, trimiși în Germania, sau în subteranele de la Jilava, ținuți în aresturile preventive ale capitalelor de județe sau trimiși la Doftana”²⁴. În același timp, un mare număr de socialiști s-au înrolat în viteză armată română, mulți dintre ei jertfindu-și viața în bătăliile glorioase pentru apărarea pămîntului străbun (D. Marinescu, G. Giosanu, O. Călin ș.a.)²⁴.

Pornind de la aceste bogate și înălțătoare tradiții patriotice ale clasei noastre muncitoare, apare ca un fenomen firesc faptul că, în anul 1918, socialiștii români s-au situat în fruntea luptei maselor populare pentru încheierea procesului de formare a statului național unitar. În acest an de neuitat, clasa muncitoare, mișcarea socialistă au adus prețioasă contribuție la lupta întregului nostru popor pentru eliberarea națională a tuturor provinciilor românești aflate sub dominație străină și unirea lor cu patria-mamă²⁵. Aportul activ, de pildă, al muncitorimii din Transilvania la cauza eliberării acestei străvechi provincii românești și unirea ei cu România a fost unanim recunoscut, fiind atestat de însăși compoziția Consiliului Central Național Român — cu sediul la Arad —, format din șase reprezentanți ai Partidului Național Român și șase reprezentanți ai mișcării socialiste²⁶. Rolul clasei muncitoare s-a manifestat pregnant și prin influența pe care a exercitat-o asupra programelor politice adoptate de adunările plebiscitare care au proclamat unirea teritoriilor românești cu patria-mamă, în exprimarea revendicărilor cu caracter democratic, muncitoresc.

Partidul socialiștilor români, ca reprezentant al maselor muncitoare, a salutat cu entuziasm actul istoric al închegării unității noastre statale,

subliniind într-o declarație publicată în ziarul „Socialismul” la începutul anului 1919 : „Ca socialiști români internaționaliști, salutăm cu bucurie dezrobirea națională a poporului român din provinciile subjugate pînă acum și respectăm legămintele de unire hotărîte... România nouă de astăzi trebuie să devină România socialistă de mîine”²⁷.

Această sarcină istorică și-a asumat-o cu succes Partidul Comunist Român, creat în mai 1921, devenit primul partid politic în acel timp, organizat la scară națională. Avînd înscris cu litere de foc în programul său maximal pregătirea și mobilizarea maselor pentru „făurirea României socialiste de mîine”, Partidul Comunist Român milita, concomitent, pentru consolidarea statului român întregit, pentru apărarea independenței și suveranității naționale. În pofida numeroaselor obstacole pe care le-au avut de întîmpinat, precum și ale unor influențe exterioare, partidul comunist și organizațiile de masă pe care le-a creat, condus și influențat, au dezvăluit cu vigoare politica unor cercuri conducătoare de facilitare a pătrunderii capitalului străin în economia românească, ceea ce ducea la știrbirea independenței și suveranității naționale. Încă la Congresul al II-lea al P.C.R. din octombrie 1922, se punea în fața clasei muncitoare ca sarcină de a denunța concesiile acordate monopolurilor străine, deoarece aceasta lezează independența economică și politică a țării²⁸. Și în anii următori, așa cum se sublinia în scrisoarea C.C. al P.C.R., din martie 1924, adresată Comitetului Executiv al Partidului Țărănesc, prin care se propunea crearea unui bloc muncitoresc-țărănesc, partidul comunist a pus ca unul din punctele principale ale programului blocului „Salvarea independenței economice a țării prin împiedicarea acaparării bogățiilor ei de către capitaliștii imperialiști străini”²⁹.

Clasa noastră muncitoare, care în anii postbelici își sporise simțitor atît rindurile cît și gradul de conștiință, a răspuns cu elan patriotic la apelurile comuniștilor, desfășurînd ample bătălii pentru drepturi economice și libertăți politice, pentru deplina independență economică și suveranitate națională. Stă mărturie în acest sens legendara ridicare la luptă a cefeřiștilor și petroliștilor din ianuarie-februarie 1933, luptă care a dus la eșuarea planului de la Geneva de așa-zisă „asanare” a României și la retragerea din țară a consilierilor și experților străini, ceea ce a conferit acestei viguroase bătălii de clasă un conținut profund patriotic, de apărare a intereselor naționale ale poporului român³⁰.

Ridicîndu-se împotriva aservirii economice și politice a țării de către monopolurile străine, clasa noastră muncitoare se pronunța cu fermitate pentru dezvoltarea industriei naționale, ca o condiție atît pentru progresul general al societății, cît și pentru consolidarea independenței țării, a creșterii puterii ei de apărare. În articolul „Metalurgia și neatîrnarea”, gazeta „Facla” inspirată de comuniști, susținea că un popor „care ține la adevărata libertate nu poate să renunțe, oricare i-ar fi natura, la o industrializare, fie ea și într-o oarecare măsură, forțată... Cu orice sacrificii deci, un stat cu voință de viață... e nevoit să-și creeze o metalurgie, ca să existe și să dureze. El poate un lux costisitor aceasta, dar e un bir plătit independenței”³¹.

Instaurarea, la începutul anului 1933, a nazismului în Germania, al cărui obiectiv principal era lichidarea sistemului de la Versailles și promovarea politicii de revizuire teritorială, de încălcare a tratatelor internaționale și, implicit, de desființare a statelor nou create în Europa după primul război mondial, a stîrnit mari neliniști și în rîndurile poporului român. În acei ani de grea cumpănă, cînd agentura hitlerismului din România — „Garda de fier” încerca să paralizeze, din interior, dezvoltarea progresivă a țării, și cînd integritatea și independența statului erau amenințate din afară, din partea Germaniei naziste și a aliaților săi, clasa noastră muncitoare s-a afirmat cu pregnanță în avangarda luptei întregului popor pentru menținerea și lărgirea drepturilor și libertăților democratice, pentru apărarea neatîrnării și suveranității naționale. Încă în anul 1934, Partidul comuniștilor atrăgea atenția în următorii termeni asupra pericolului care plana asupra României din partea țărilor fasciste: „Pericole grave amenință națiunea — avertiza C.C. al P.C.R. — ...Independența poporului este amenințată de statele din blocul fascist central european, zis bloc revizionist, format sub hegemonia imperialismului german, care se înarmează în goana nemaivăzută pentru cotropirea în primul rînd a orientului european. Încercuirea României este un fapt”. Conducerea P.C.R. își manifestă încrederea că poporul român „își va mobiliza toate slăvitele sale tradiții de luptă pentru independență și libertate și, în frunte cu proletariatul său, va sări la arme pentru a respinge pe cotropitorii imperialiști de sub semnul crucii încîrligite hitleriste și al coroanei habsburgice hortyste și a-și apăra existența”³².

De la avertizarea poporului asupra pericolului la care era supus din partea statelor fasciste, P.C.R. a trecut la acțiune, la mobilizarea maselor populare la luptă pentru a birui noile vicisitudini ale istoriei. În împrejurările concrete din acei ani, P.C.R. a apreciat în mod realist, că era necesară și posibilă o coalizare a tuturor forțelor patriotice, avînd drept coloană vertebrală unitatea de acțiune a clasei noastre muncitoare. Accasta cu atît mai mult cu cît și celelalte partide muncitorești — Partidul Social-Democrat, Partidul Socialist Independent (L. Ghelerter) și Partidul Socialist (C. Popovici) se situau pe poziții antifasciste și de apărare a independenței și suveranității țării³³. Pentru realizarea unității de acțiune a clasei muncitoare, ca temelie a Frontului Popular Antifascist, P.C.R. a luat inițiativa unui șir de tratative cu partidele muncitorești menționate, pentru a pune bazele unei conlucrări practice pe terenul luptei pentru apărarea unității naționale, a independenței și suveranității țării. În scrisoarea C.C. al P.C.R. către Comitetul Executiv al P.S.D. din 1 noiembrie 1935, după ce relcvă că „unitatea este cel mai scump bun al muncitorimii”, se declară : „Noi, comuniștii, sintem gata să apărăm cu arma în mînă independența României, dacă țara noastră ar fi silită să ducă un război național, de apărare contra imperialismului fascist”³⁴.

În vederea creării Frontului popular antifascist, pe baza unei platforme largi privind apărarea intereselor naționale ale poporului român, P.C.R. și-a intensificat contactele cu grupările și organizațiile democratice, a stabilit legături cu diferite fracțiuni ale forțelor politice burgheze antihitleriste și cu un mare număr de personalități politice. În scrisoarea C.C. al P.C.R. adresată conducerii Partidului Național-Țărănesc la începutul anului 1936, după ce i se făcea propunerea de a adera la frontul popular, semnală în următorii termeni primejdia gravă care amenința din exterior poporul român: „În caz de victorie, blocul fascist imperialist va șterge țara noastră de pe harta Europei, va distruge bazele înseși ale existenței naționale a unui popor care a luptat secole de-a rândul pentru ființa, unitatea și libertatea sa... Națiunea e în pericol să-și piardă și independența, și libertatea, și existența. Ea trebuie să ridice steagul luptei pentru propria sa ființă. Un imens front antifascist al poporului trebuie să se formeze”¹⁵.

Același patriotism inflăcărat al comuniștilor se degajă și din documentele plenarei a V-a lărgite a C.C. al P.C.R. din 7-9 iulie 1936. „În caz dacă Germania hitleristă, dezlănțuind războiul în Europa și în contra URSS, va ataca România cu ajutorul Ungariei horthiste — preciza plenara —, comuniștii vor considera necesară apărarea fiecărei palme de pământ a țării noastre... noi comuniștii vom intra în primele rânduri ale luptătorilor pentru respingerea agresiunii fasciste și vom duce războiul pînă la capăt, neîngăduind burghezimii române să facă compromisuri cu țările atacante fasciste”¹⁶.

Pentru a antrena mase cât mai largi de cetățeni în lupta pentru apărarea democrației, a independenței, integrității și suveranității naționale, P.C.R. a creat, condus și influențat circa 50 de organizații de masă legale și ilegale, a editat peste 100 de publicații cu caracter progresist, antifascist. Din rîndul organizațiilor de masă create de partid s-au detașat Comitetul Național Antifascist — din care a făcut parte și tînărul muncitor Nicolae Ceaușescu, pe atunci în vîrstă de 16 ani —, Blocul democratic, Liga muncii, Frontul studentesc democratic, Madoszul și multe altele.

Adeziunea clasei muncitoare, a maselor largi populare la linia politică a P.C.R. de apărare a independenței și suveranității naționale a României au fost probate de acordurile de front popular încheiate în anii 1934—1935 la Băcia și la Țebea, de victoria forțelor democratice în alegerile parlamentare parțiale din 1936 din județele Mehedinți și Hunedoara și în alegerile din 1937 pentru consiliile județene din diferite părți ale țării¹⁷.

În anul 1938, în special după acordurile din septembrie de la Munchen, cînd cercul de foc împotriva României se strîngea tot mai mult, clasa noastră muncitoare și-a mobilizat în mod amplu rîndurile în vederea apărării fruntariilor țării. „Muncitorimea română și avangarda ei comunistă — declara atunci ziarul „Scînteia“ — stă însă de veghe, neclintită în dragostea ei de țară și cu curajul ei de luptă”¹⁸. Cîteva luni mai tîrziu, în zilele lui martie 1939, cînd guvernul român a decretat mobilizarea par-

țială, partidul comunist a dat cuvînt de ordine membrilor și simpatizanților săi să se prezinte la unitățile militare și să lupte „pentru întărirea forței politice și morale a armatei contra Germaniei hitleriste și a statelor revizioniste“, subliniind că „războiul poporului român pentru apărarea independenței și granițelor țării, contra agresiunii este un război drept“⁴¹.

Vibrantele chemări ale comuniștilor pentru salvarea patriei, a independenței și suveranității sale au avut un larg ecou în conștiința clasei muncitoare, a maselor populare. Stă mărturie în această direcție răsunătoarea manifestație de la 1 mai 1939 din Capitală — la a cărei organizare a participat și tovarășul Nicolae Ceaușescu — și din alte centre ale țării, desfășurată sub semnul unității de acțiune între comuniști și socialiști, care a demonstrat cu putere „hotărîrea maselor largi populare de a lupta cu arma în mîină împotriva Germaniei fasciste“⁴².

Aprobind activitatea desfășurată pînă atunci de partidul comunist pe linia apărării intereselor naționale ale României, Plenara a VI-a a C.C. al P.C.R., din iunie 1939 reafirma hotărîrea de luptă a comuniștilor, „pentru apărarea independenței țării, contra agresiunii fasciste“. Analizînd, în același timp, în mod realist situația internațională, Plenara sesiza procesul de izolare a României, „lipsită de alianțe solide, înconjurată de dușmani divizați de Germania“, și de apropiata primejdie de ocupare a ei de către Germania nazistă și aliații ei revizionști“.

Într-adevăr, dezlănțuirea de către Germania nazistă a celui de-al doilea război mondial, agresiune facilitată și de politica de cedare și capitulare în fața hitlerismului promovată un șir de ani de marile puteri, prăbușirea militară a Franței, de care țara noastră se afla legată printr-un sistem de tratate, au spulberat ultimele speranțe ale României de a se apăra împotriva agresiunii fasciste. Izolată pe plan extern, lipsită de orice sprijin din afară, României i-au fost impuse, în anul 1940, importante amputări teritoriale.

Clasa muncitoare, alături de întregul nostru popor, a ripostat cu fermitate împotriva nedreptății istorice aduse României. Dictatul imperialist de la Viena, prin care partea de nord a Transilvaniei era sfîrtecată din trupul României, a fost întîmpinat în întreaga țară printr-o explozie de mînie și indignare, prin mari demonstrații și mișcări populare. Peste tot, la București, Cluj, Arad, Timișoara, Brașov, Sibiu, Baia Mare și în alte centre ale țării, participarea activă a muncitorilor la demonstrațiile de protest, le-a imprimat acestora un puternic caracter combativ⁴³. În moțiunea de protest adoptată de către adunarea populară din Arad se declara că masele consideră ca „o supremă îndatorire de onoare și conștiință, să lupte pe orice căi, aci și oriunde, acum și în viitor, ca prin orice jertfe să refacă unitatea neamului“⁴⁴.

Pentru a înăbuși revolta maselor, care luase și un pronunțat caracter anti-hitlerist, cercurile de dreapta din România, cu sprijinul direct al Germaniei naziste, au instaurat, la 6 septembrie 1940, dictatura militară fascistă, în frunte cu Ion Antonescu. Începînd cu luna octombrie a ace-

lăuși an, în România au fost aduse, sub diferite pretexte, unități militare germane, care erau, de fapt, trupe de ocupație, iar, în iunie 1941, țara noastră a fost împinsă în războiul hitlerist.

În acei ani de subordonare politică, economică și militară a României de către Germania nazistă, lupta antifascistă desfășurată pînă atunci de poporul român s-a transformat într-o amplă mișcare de rezistență, cuprinzînd, treptat, cercuri politice și pături sociale din cele mai diferite. În fruntea mișcării de eliberare națională s-a situat clasa muncitoare, forța socială cea mai înaintată a societății românești, care constituia coloana vertebrală a luptei întregului popor. Acțiunile de înaltă combativitate ale clasei muncitoare, începînd cu demonstrația din Piața Obor din București, desfășurată în toamna anului 1940 sub lozincă „Afară din România cu armata germană de ocupație !”, continuate, apoi, cu organizarea de greve, manifestații, sabotarea mașinii de război fasciste etc., au subminat continuu forțele ocupantului și sprijinitorilor lui — regimul antonescian.

Exponent fidel al intereselor clasei muncitoare, ale intereselor naționale ale poporului nostru, Partidul Comunist Român a elaborat programul rezistenței antifasciste, care cuprindea imperatiuele cele mai arzătoare ale momentului, ca doborîrea dictaturii militare fasciste, ieșirea din războiul hitlerist și alăturarea României forțelor coaliției antihitleriste, reîntregirea frontierelor firești ale țării, constituirea unui guvern al independenței naționale din reprezentanții tuturor forțelor patriotice. Aceste sarcini au fost definite în modul cel mai cuprinzător în documente programatice ca : Circulara Comitetului Central al partidului din 8 iulie 1941; Platforma-program din 6 septembrie 1941; Rezoluția C.C. al P.C.R. din ianuarie 1942; Curs asupra muncii de partid în timp de război din august 1943 ș.a. Pentru realizarea acestor deziderate, comuniștii au desfășurat o tenace muncă politică și organizatorică pentru făurirea unității de acțiune a clasei muncitoare în jurul căreia să se închege frontul unic național de luptă împotriva fascismului, cu participarea tuturor partidelor, grupărilor și cercurilor politice antihitleriste.

În ciuda condițiilor grele ale ilegalității și prigoanei anticomuniste, P.C.R. a făcut o largă popularizare a obiectivelor de luptă înscrise în programul său de rezistență națională antifascistă. Ampla literatură editată de partid în acești ani era străbătută de un vibrant patriotism, cu referiri, adeseori, la faptele mărețe de vitejie ale înaintașilor noștri. Astfel, gazeta ilegală „Presa liberă” din 20 august 1941 se adresa poporului român cu următorul apel : „În duhul luptei a lui Horea și Cloșca, a lui Avram Iancu și Tudor Vladimirescu, care au luptat pentru libertatea națională, a vitejilor de la Mărășești, și Oituz, care au știut să învețe minte pe hoarele ucigașe ale nemților, La arme frați români. Moartea fascismului german înseamnă viața poporului român”. La începutul anului următor, gazeta comunistă „România liberă” lega comandamentele de luptă ale poporului român de evocarea unirii Principatelor române din 1859. „Astăzi — consemna gazeta sub titlul **24 ianuarie 1859—24 ianuarie 1942** —,

În împrejurările cotozirii țării de asupritorii germani, cînd libertatea noastră națională și independența țării sînt strivite și călcate în picioare — această zi de 24 ianuarie nu evocă numai o sfîntă amintire istorică.. aniversarea din 1859 este azi un îndemn la **unirea** tuturor forțelor patriotice din România înrobîtă de fascismul german, într-un front unic național al poporului pentru zdrobirea și alungarea cotozitorilor, pentru făurirea unei noi Românie libere și independente“⁴⁴.

Apelurile insistente ale comuniștilor, la unitatea poporului în lupta pentru eliberarea națională a țării, s-au soldat cu un prim și important succes în vara anului 1943, cînd s-a făurit Frontul patriotic antihitlerist, care înmănușea în jurul partidului comunist partide și organizații politice de stînga, ca : Frontul plugarilor, Uniunea patrioților, Uniunea oamenilor muncii maghiari din România, Partidul socialist-țărănesc și, temporar, Partidul social-democrat.

Rolul de forță conducătoare a clasei noastre muncitoare în mișcarea de rezistență a căpătat un puternic impuls în primăvara anului 1944, cînd s-a realizat Frontul Unic muncitoresc, între P.C.R. și P.S.D. Dînd expresie acestei mari realizări, la 1 mai 1944, pentru prima oară în istoria mișcării muncitorești din România, apărea manifestul **Către întreaga clasă muncitoare, către poporul român**, semnat de Frontul unic muncitoresc. Arătînd că ziua de 1 mai 1944 găsește „muncitorimea organizată, unită, de la comuniști la social-democrați“, F.U.M. adresa muncitorilor înflăcăratul apel de a se situa, în continuare, „în fruntea luptei de eliberare“ a poporului român. Adresîndu-se întregii națiuni, manifestul chema poporul român, toate clasele și păturile sociale, toate partidele și organizațiile, indiferent de culoarea politică, credință religioasă și apartenență socială, la lupta hotărîtă pentru pace imediată, răsturnarea guvernului Antonescu, formarea unui guvern național din reprezentanții tuturor forțelor antihitleriste, izgonirea armatelor hitleriste din țară, alianță cu Uniunea Sovietică și cu celelalte puteri ale coaliției antihitleriste, pentru o Românie liberă, democratică și independentă⁴⁵.

Realizarea frontului unic a stimulat și accelerat procesul de coalizare într-un front larg a tuturor forțelor democratice, patriotice, antifasciste, al cărui pivot era clasa muncitoare. În așunul marelui act istoric de la 23 august 1944, larga mișcare antifascistă din România se identifică, de fapt, cu întregul popor., cu întreaga națiune română, de la clasa muncitoare pînă la burghezie, de la forțele armate la cercurile palatului. Această uriașă reconciliere istorică, survenită într-un moment crucial pentru destinele patriei noastre, a contribuit în mod hotărîtor la asigurarea victoriei luptei forțelor patriotice pentru eliberarea României de sub dominația fascismului.

Despre rolul de organizator și conducător al Partidului Comunist Român, la înfăptuirea, în colaborare cu celelalte forțe democratice, patriotice, a insurecției naționale armate antifasciste și antiimperialiste din august 1944, despre semnificația istorică a actului insurecțional și a participării României la războiul antihitlerist, s-a scris în țara noastră o bogată

literatură istorică⁴⁶. Indiferent de problematica abordată, din fiecare lucrare se degajă câteva adevăruri esențiale. Principala concluzie care se desprinde din epopeea românească este aceea că, după organizarea insurrecției, partidele clasei muncitoare — Partidul Comunist Român și Partidul Social-Democrat — au însuflețit și mobilizat masele și armata la lupta pentru reușita actului istoric de la 23 August, pentru susținerea frontului antihitlerist. Se impune, apoi a arăta că, alături de ostași, un aport prețios în acțiunile împotriva hitleriștilor au adus detașamentele înarmate ale clasei muncitoare — formațiunile de luptă patriotice — constituite și aflate sub nemijlocita conducere a partidului comunist. Muncitorii, alături de țărani, intelectuali și alte categorii sociale și-au adus tributul lor de sine în cadrul bravei armate române, armată care s-a acoperit de glorie în lupta pentru eliberarea deplină a teritoriului țării, pentru eliberarea Ungariei și Cehoslovaciei, pînă la înfrîngerea definitivă a Germaniei hitleriste. Însuflețită de lozinca lansată de comuniști **Totul pentru front, totul pentru victorie**, clasa noastră muncitoare a muncit cu abnegație și cu elan patriotic la întreprinderile care aveau importanță pentru susținerea frontului.

Sintetizînd contribuția hotărîtoare a comuniștilor la eliberarea patriei noastre de sub dominația fascistă, înaltul lor patriotism, tovarășul Nicolae Ceaușescu arată : „În acele împrejurări, Partidului Comunist Român s-a dovedit la înălțimea misiunii sale istorice de continuator demn al tradițiilor de luptă pentru libertate și neamîrnare, pentru progresul poporului nostru”⁴⁷.

Ceea ce a urmat, într-o nouă epocă de dezvoltare a țării, se arată în Programul Partidului Comunist, „a marcat începutul unei noi istorii a patriei noastre — istoria împlinirii idealurilor de dreptate socială și națională, pentru care au luptat nenumărate generații de înaintași, a cuceririi depline a independenței și suveranității naționale a României, a dreptului sacru al poporului român de a fi stăpîn în propria sa țară”⁴⁸. În procesul revoluției și construcției socialiste, clasa muncitoare, în frunte cu Partidul Comunist Român, și-a dovedit din plin capacitatea de a unifica energiile tuturor oamenilor muncii în vederea lichidării oricăror forme de asuprire socială și națională, pentru consolidarea independenței economice și politice a țării. În zilele noastre, patriotismul clasei muncitoare se manifestă în mod plener prin munca sa eroică și plină de abnegație, aducîndu-și contribuția, alături de celelalte categorii de oameni ai muncii, la înflorirea națiunii noastre socialiste, la măreția Republicii Socialiste România

N O T E

¹ Programul Partidului Comunist Român de lămurire a societății socialiste multilaterale dezvoltate și înaintate a României spre comunism, Editura politică, București, 1975, p. 34.

- ² Ibid., p. 32.
- ³ Nicolae Ceaușescu, *România pe drumul desăvârșirii construcției socialiste*, vol. 3, Editura politică, București, 1969 p. 711.
- ⁴ *Presa muncitorească și socialistă din România*, vol. I, partea I-a, Editura politică, București, 1964, p. 42.
- ⁵ *Documente privind începuturile mișcării muncitorești și socialiste din România, 1821—1878*, Editura politică, București, 1971, p. 807—808.
- ⁶ I. Mamina, V. Nicolae, *Mișcarea muncitorească — factor activ al luptei poporului român pentru independență, unitate și libertate națională (1877—1918)*, în „*Anale de istorie*”, anul XXI, nr. 5/1975, p. 71.
- ⁷ *Documente din istoria mișcării muncitorești din România (1879—1892)*, Editura politică, București, 1973, p. 166—167.
- ⁸ Ibid., p. 165.
- ⁹ *Unirea Transilvaniei cu România. 1 Decembrie 1918*, Ediția a II-a, sub redacția: Ion Popescu-Puțuri și Augustin Deac, București, 1972, (fără editură), p. 175.
- ¹⁰ Ibid.
- ¹¹ Nicolae Ceaușescu, *România pe drumul construirii societății socialiste multilaterale dezvoltate*, vol. 8, Editura politică, București, 1973, p. 262.
- ¹² „*Drepturile omului*” din 10 februarie 1895.
- ¹³ *Documente din istoria mișcării muncitorești din România, 1893—1900*, Editura politică, București, 1969, p. 140.
- ¹⁴ *Unirea Transilvaniei cu România*, p. 240—245.
- ¹⁵ *Documente din istoria mișcării muncitorești din România, 1893—1900*, p. 140.
- ¹⁶ „*Contemporanul*”, anul VII, nr. 12, aprilie 1891, p. 541.
- ¹⁷ C. Dobrogeanu-Gherea, *Asupra socialismului în țările înapoiate, postfață la lucrarea lui K. Kautsky, Bazele social-democrației*, București, 1911, p. 264—265.
- ¹⁸ C. Racovski, *Războaiele — cauze, consecințe, sîntșil*, Cercul de editură socialistă, București, 1914, p. 25.
- ¹⁹ *Calendarul muncii din 1916*, București, p. 55.
- ²⁰ *Documente din istoria mișcării muncitorești din România, 1916—1921*, Editura politică, București, 1966, p. 82.
- ²¹ *Documente din istoria mișcării muncitorești din România, 1910—1915*, Editura politică, București, 1968, p. 231.
- ²² „*Adevărul*”, din 13 mai 1906.
- ²³ Const. Titel-Petrescu, *Socialismul în România*, Biblioteca socialistă (fără an), p. 291.
- ²⁴ Mircea Mușat, Ion Ardeleanu, *Viața politică în România, 1918—1921*, Ediția a II-a completată, Editura politică, București, 1976, p. 324—325.
- ²⁵ Vezi, pe larg, Ion Ardeleanu, Mircea Mușat: *1918. Socialiștii români în fruntea luptei maselor pentru încheierea procesului de formare a statului național unitar*, în „*Anale de istorie*”, anul XXI, nr. 6/1975 p. 45—57.
- ²⁶ Vezi, pe larg, *Desăvârșirea unificării statului național român, Unirea Transilvaniei cu vechea Românie* (sub redacția prof. univ. Miron Constantinescu, prof. univ. Ștefan Pascu), Editura Academiei R.S.R., București, 1968; *Unirea Transilvaniei cu România, 1 decembrie 1918* (sub redacția Ion Popescu-Puțuri și dr. Augustin Deac), Editura politică, București, 1970; Ștefan Pascu, *Marea Adunare Națională de la Alba Iulia*, Cluj, 1968.
- ²⁷ *Documente din istoria mișcării muncitorești din România, 1916—1921*, p. 166—167.
- ²⁸ *Documente din istoria partidului comunist și a mișcării muncitorești și revoluționare din România (mai 1921—august 1924)*, Editura politică, București, 1970, p. 329—330.
- ²⁹ Ibid., p. 679.
- ³⁰ *1933. Luptele revoluționare ale muncitorilor celeriști și petroliști*, Editura politică, București, 1971, p. 575.

- ³¹ „*Facla*” din 18 septembrie 1939.
- ³² Citat după Ion Popescu Puțuri, *Lupta multiseculară a poporului român pentru apărarea dreptului de libertate socială și națională. P.C.R., continuatorul tradițiilor de luptă pentru suveranitatea și independența poporului român*, în „*Anale de istorie*”, anul XXI, nr. 3/1975, p. 38.
- ³³ Gheorghe I. Ioniță, *Activitatea teoretică desășurată de P.C.R. în perioada interbelică pentru apărarea unității naționale, a independenței și suveranității țării*, în „*Anale de istorie*”, anul XXI, nr. 4/1975, p. 67.
- ³⁴ Arhiva Institutului de studii istorice și social-politice de pe lângă C.C. al P.C.R., Cota A-XIX-23.
- ³⁵ Ibid., Cota Ab-XX-5.
- ³⁶ Citat după Viorica Moisuc, Florea Nedelcu, *Problemele politicii externe a României reflectate în documentele plenarelor a V-a și a VI-a ale C.C. al P.C.R.* (1936. 1939, în „*Anale de istorie*”, anul XVII, nr. 6/1971, p. 86.
- ³⁷ Vezi, pe larg, lucrările Petre Constantinescu-Iași, *Organizații de masă legale conduse de P.C.R. (1932—1938)*, Editura Academiei R.P.R., București, 1952; Titu Georgescu, *Organizații de masă legale conduse de P.C.R. (1932—1934)*, Editura politică, București, 1967; Gh. I. Ioniță, *Pentru front popular antifascist în România*, Editura politică, București, 1971 și altele.
- ³⁸ „*Scinteia*” din 25 noiembrie 1938.
- ³⁹ Citat după Gheorghe I. Ioniță, *Activitatea teoretică desășurată de P.C.R. în perioada interbelică pentru apărarea unității naționale, a independenței și suveranității țării*, în „*Anale de istorie*”, anul XXI, nr. 4/1975, p. 66.
- ⁴⁰ *Programul Partidului Comunist Român...*, p. 44.
- ⁴¹ Viorica Moisuc, Florea Nedelcu, *Op. cit.*, p. 89 și următ.
- ⁴² Vezi pe larg, Traian Bunescu, *Lupta poporului român contra Dictatului de la Viena*, (f.e.) București, 1971; Aurică Simion, *Dictatul de la Viena*, Editura Dacia, Cluj, 1972; Olimpiu Matichescu, *Opinia publică internațională despre Dictatul de la Viena*, Editura Dacia, Cluj-Napoca, 1975.
- ⁴³ *Documente din istoria mișcării muncitorești arădene, 1918—1944*, Arad, 1972, p. 236.
- ⁴⁴ „*România liberă*” din 24 ianuarie 1942.
- ⁴⁵ „*România liberă*” din 26 mai 1944.
- ⁴⁶ *Contribuția României la victoria asupra fascismului*, Editura politică, București, 1965; *România în războiul antihitlerist (23 august 1944—9 mai 1945)*, Editura militară, București, 1966; *Marea Conflagrație a secolului XX*; ediția a II-a, Editura politică, București, 1974; A. Simion, M. Covaci, *Insurecția națională antifascistă armată din august 1944; Insurecția din august 1944 și semnificația ei istorică*, Editura militară, 1974; Gh. I. Ioniță, A. Simion, *Clasa muncitoare, forța fundamentală a mișcării antifasciste din România*, Editura politică, București, 1974, ș.a.
- ⁴⁷ Nicolae Ceaușescu, *România pe drumul construirii societății socialiste multilaterale dezvoltate*, vol. 11, Editura politică, București, 1975, p. 575.
- ⁴⁸ *Programul Partidului Comunist Român...*, p. 52.

DIE UNABHÄNGIGKEIT, EINHEIT UND NATIONALE SOUVERÄNITÄT — GRUNDLEGENDE ZIELE DES KAMPFES DER POLITISCHEN ARBEITERORGANISATIONEN AUS RUMÄNIEN

— Zusammenfassung —

Vorliegende Arbeit hebt den Kampf der Arbeiterklasse für den Gewinn und der Durchführung der drei Hauptziele des rumänischen Volkes: Unabhängigkeit, Einheit und nationale Souveränität. In diesem Sinne wird erwähnt dass die Arbeiterbewegung

aus Rumänien in ihrer Tätigkeit die sozialen mit den nationalen Ziele harmonisch vereinigt hat, und ihren vollen Beitrag zur Verwirklichung dieser Ziele geleistet hat.

Verfasser verfolgt den Kampf der Arbeiterklasse, beginnend mit dem Moment 1877, dem die bedeutenden Ereignisse der Jahre 1893, 1918, 1. Dezember, 1921 und 1944 folgen.

Hervorgehoben wird die Stellungnahme der sozialistischen Arbeiterbewegung hinsichtlich der Verwirklichung des rumänischen Nationalstaates. Die Arbeit unterstreicht auch die Bedeutung der Entstehung der Rumänischen Kommunistischen Partei im Rahmen der Geschichte Rumäniens, besonders aber im Leben der Arbeiterklasse selbst.

Die Tätigkeit und der Kampf der Arbeiterklasse aus Rumänien ist durchdrungen von einem zutiefst patriotischen Gefühl. Sowohl die geschichtliche Vergangenheit, als auch die Gegenwart beweist, dass der Patriotismus unser Arbeiterbewegung ein lebendiger Faktor war und bleibt, der sich stets bemerkbar gemacht hat so oft die Geschichte es gefordert hat.

ARHEOLOGIE

MATERIALE APARTINÎND PERIOADEI DE TRANZIȚIE DE LA ENEOLITIC SPRE EPOCA BRONZULUI ÎN COLECȚIILE MUZEULUI JUDEȚEAN ARAD

PETRE I. ROMAN

O primă referire la materialele de tipul celor care fac subiectul notei de față o datorăm lui F. Holste¹. Obiectul, un vas cu „cioc“ de scurgere (Schnabeltasse, Saucière), va fi republicat de Sebastian Morintz și Petre Roman², dar el a fost deja deseori discutat în literatura de specialitate³.

Prin cercetările lui Egon Dörner⁴, au fost colecționate noi materiale de caracter Baden, puse în concordanță cu evoluția culturii Coțofeni, de către Petre Roman⁵, în urma descoperirii unui import de acest tip, aflat în nivelul g (Coțofeni II b) din Peștera Hoților de la Băile Herculane⁶.

De la Temeșești provin câteva fragmente ceramice (pl. 1/1.2; Muzeul Arad, inv. 12370, 12.371) care au fost atribuite culturii Cernavodă III⁷.

Cercetări de teren, efectuate în ultimii ani, au dat la iveală noi materiale care, prin amabilitatea descoperitorilor⁸ și înțelegerea diriguitorilor muzeului arădean, vor fi prezentate în cele ce urmează.

1. ARAD. 1 a. Aradul Nou, Grădina C.A.P. Cercetări, în 1970, Egon Dörner, Inv. 14835-14842, fragmente ceramice de la un vas grosier, ornamentat cu incizii adinci și late, sub forma unor șanțulețe (pl. 3/1.2). **1 b. Arad-Gai.** Cercetări Egon Dörner, în 1964, un fragment de strachină (pl. 1/6, neinventariat), din pastă castanie, de caracter Cernavodă III.

2. MACEA (comună), punctul **Topila**. Cercetări Egon Dörner și A. Girausek, Inv. 13001 (pl. 2/1), fragment de strachină cu urme de canelare verticală pe partea interioară; inv. 13005 și 13008, fragmente de străchini asemănătoare (pl. 2/2), fără ornament. Din cercetările efectuate de Fr. Kovács provin două fragmente ceramice : inv. 13048 (pl. 2/4), fragment ornamentat cu două șiruri de impresiuni circulare și inv. 13057 (pl. 2/3), partea inferioară a unui vas ornamentat cu incizii adinci.

3. SÎNTANA (comună), punctul **Cetatea Veche**. Cercetări efectuate în 1957 de către colectivul muzeului din Arad. Inv. 13325 (pl. 2/5), fragment ceramic grosier, cu trei șiruri de impresiuni circulare.

4. ȘEITIN (comună). Cercetări Liviu Mărghitan, în 1964. Inv. 14362 (pl. 5/1), fragment dintr-un vas grosier, de mari dimensiuni, partea inferioară, aflată sub un briu alveolat, este barbotinată, sub buză o prominentă; inv. 14363 și 14366 (pl. 5/2,4), fragmente de vase cu corp bombat și buză

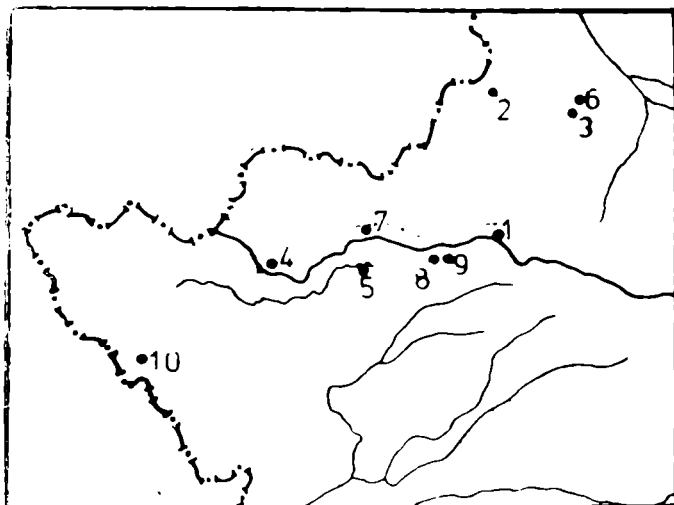

FIG. I

scurtă; inv. 14365 (pl. 5/4). fragment ceramic cu două proeminențe pe umăr.

5. **SÎNPETRU GERMAN** (com. Secusigiu). punctul **Cărămidărie**. Cercetări, în 1967 și 1968. de Anton Hamerak care a cules mai multe fragmente ceramice, încă neinventariate: două de la vase cu brîuri alveolate sub margine (pl. 1/4); un fragment de strachină (pl. 1/3); un fragment cu scoică pisată în pastă, cu impresiuni marginale ce imită șnurul (pl. 1/5). De la Fintina Vacilor a publicat, mai înainte, Egon Dörner alte materiale caracteristice⁹ (la noi, pl. 5/5-7).

6. **OLARI** (comună), pe locul fabricii de cărămidă. În 1970, s-a cules fragmentul ceramic inv. 14.970 (pl. 4/10) de la un vas de mari dimensiuni cu două brîuri alveolate pe umăr.

7. **PECICA** (comună), punctul **La Vii**. Cercetări, în 1966, de Iuliu Mate, neinventariat. Trei fragmente de străchini și castroane, din care două canelate în interior (pl. 4/1-2) și un fragment de vas grosier cu marginea alveolată (pl. 4/4).

8. **BODROGU NOU** (comuna Felnac), punctul **Pădure**. Cercetări în 1966. Iuliu Mate, neinventariat. Fragment de strachină cu toartă subcutanată (pl. 4/5) și umăr canelat; fragment de strachină cu deschidere largă (pl. 4/7); fragment de vas de provizii, cu două brîuri alveolate pe umăr (pl. 4/6); fragment de strachină cu ornament incizat și din impresiuni (pl. 4/8); partea inferioară a unui vas cu umăr ornat cu șiruri de impresiuni circulare (pl. 4/9).

9. **ZĂDĂRENI** (com. Felnac), punctul **La Vii**, fragmente ceramice cu incizii adânci și margine alveolată.

10. **NERĂU** (com. Teremia Mare, jud. — Timiș). Donație Alexandru Rusu, inv. 12563. Vas fragmentar, cu o toartă, corp canelat.

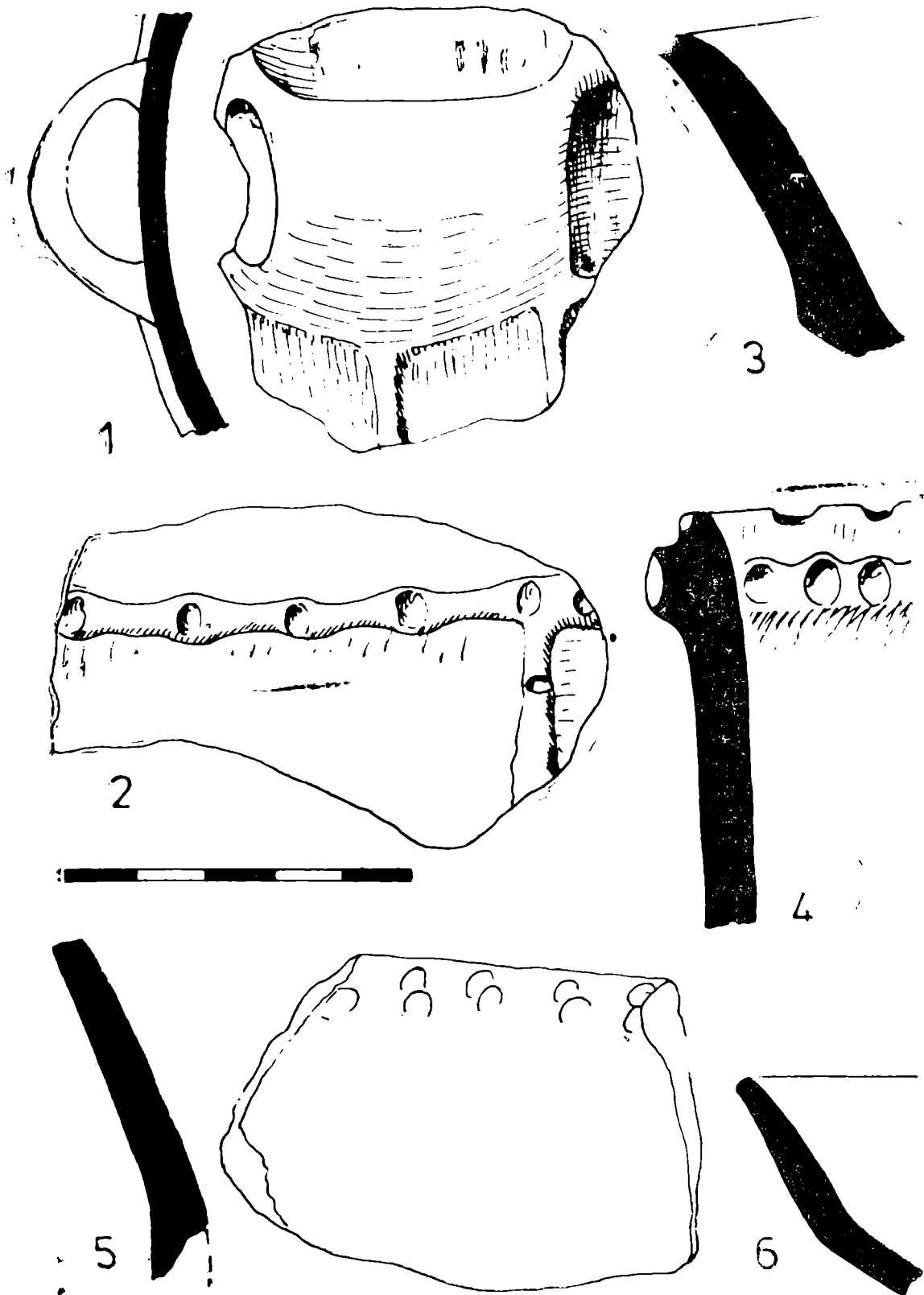

PLANȘA I

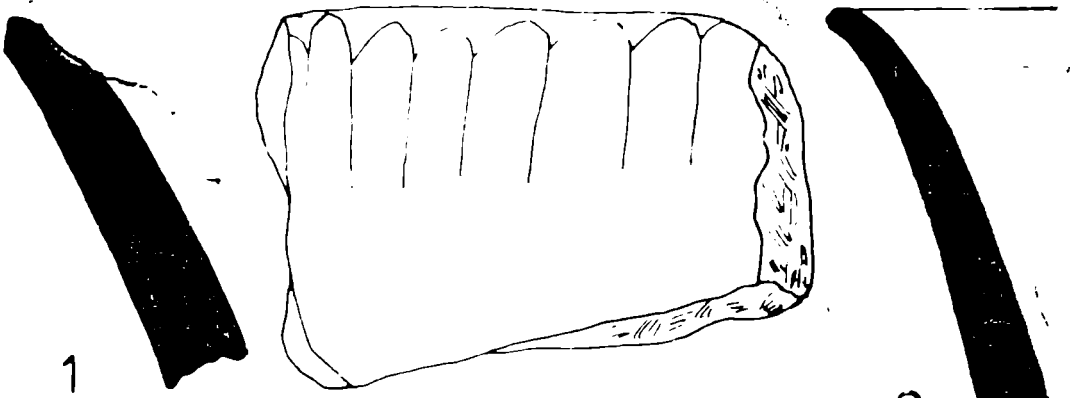

1

2

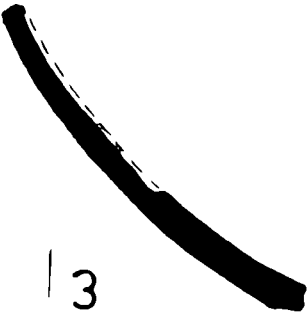

3

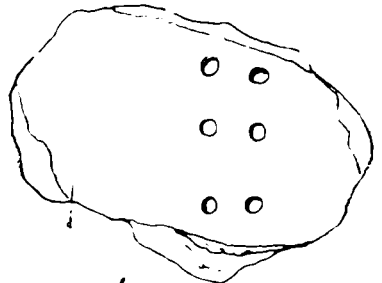
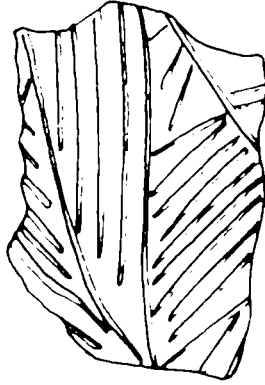

4

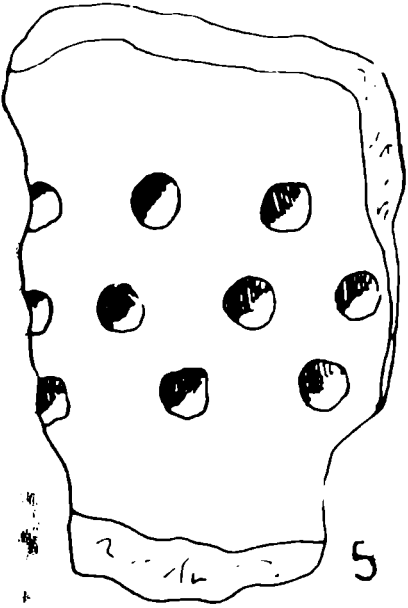

5

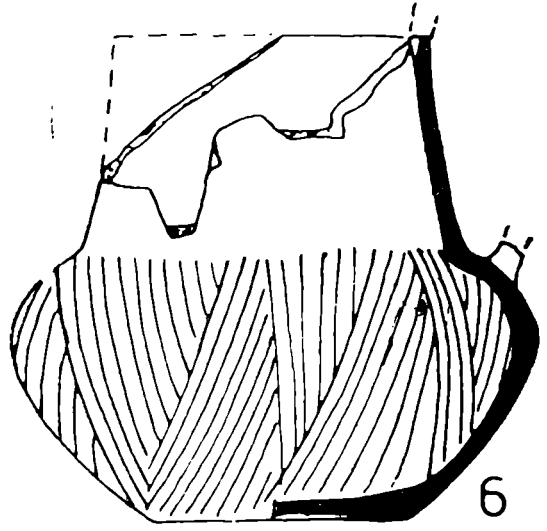

6

PLANȘA II

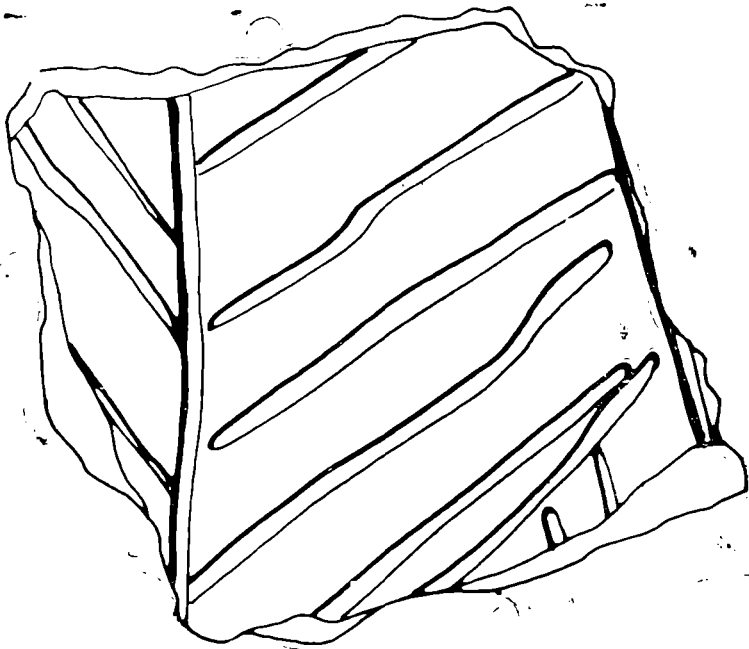

1

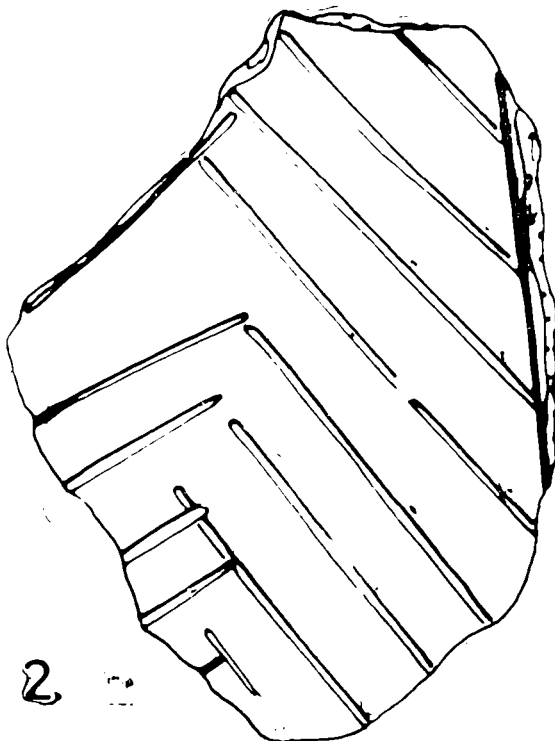

2



PLANȘA III

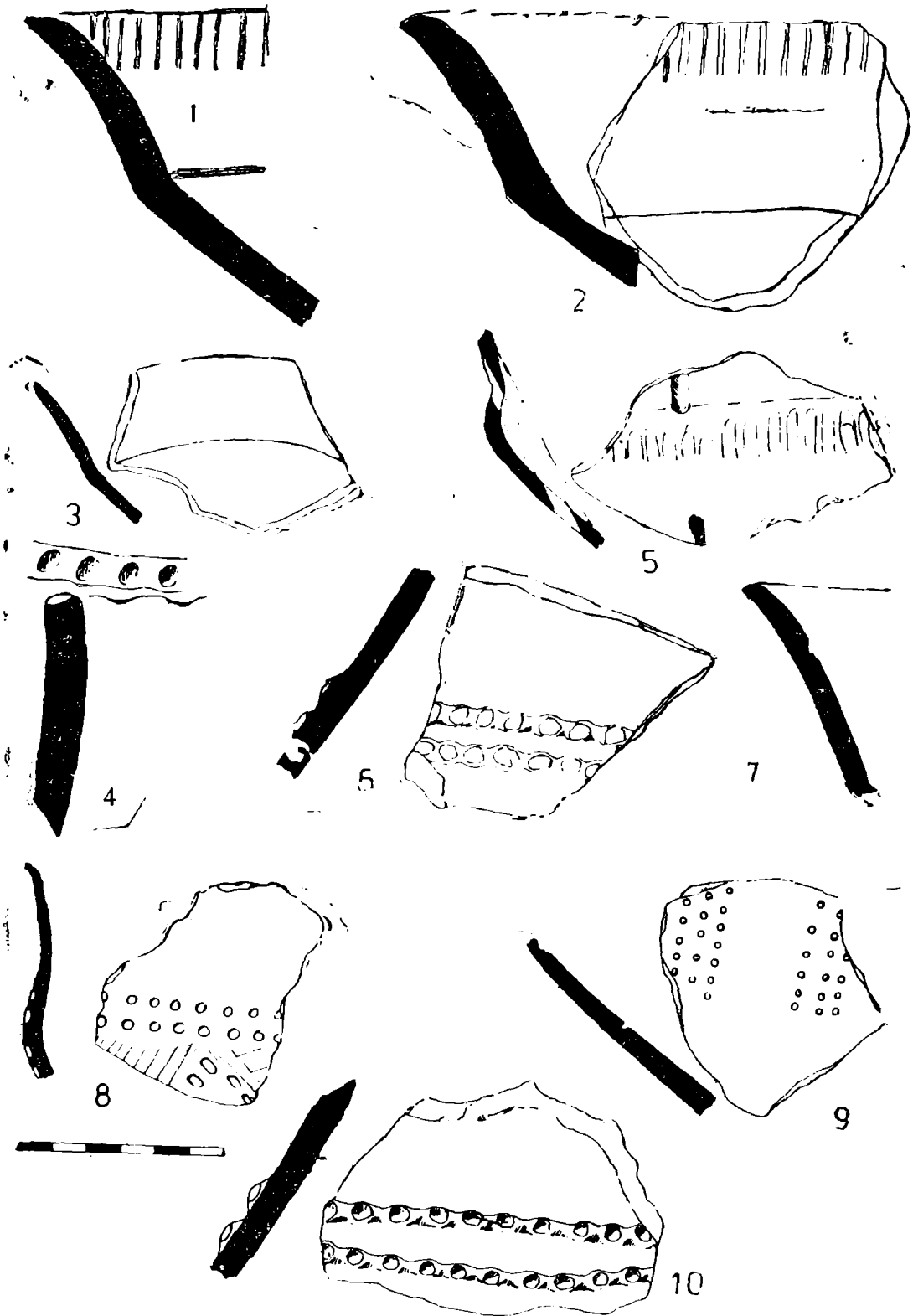

PLANȘA IV

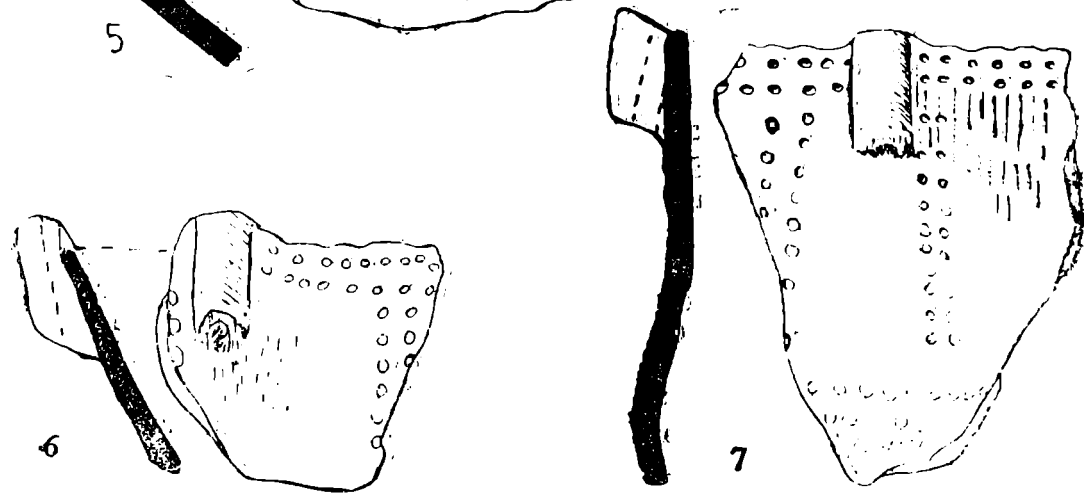
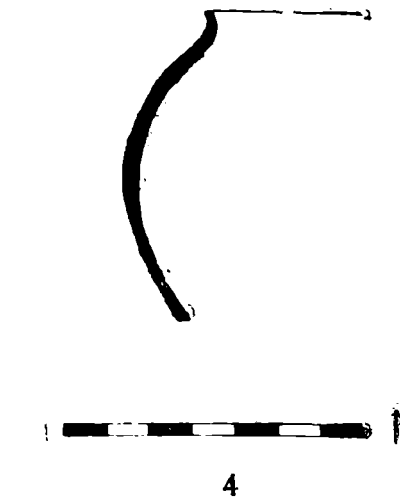
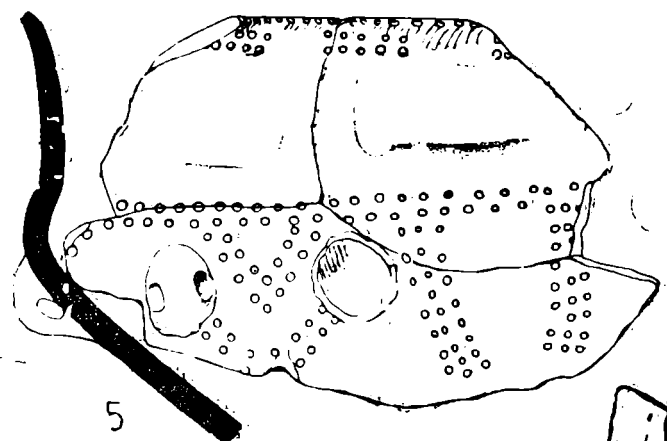
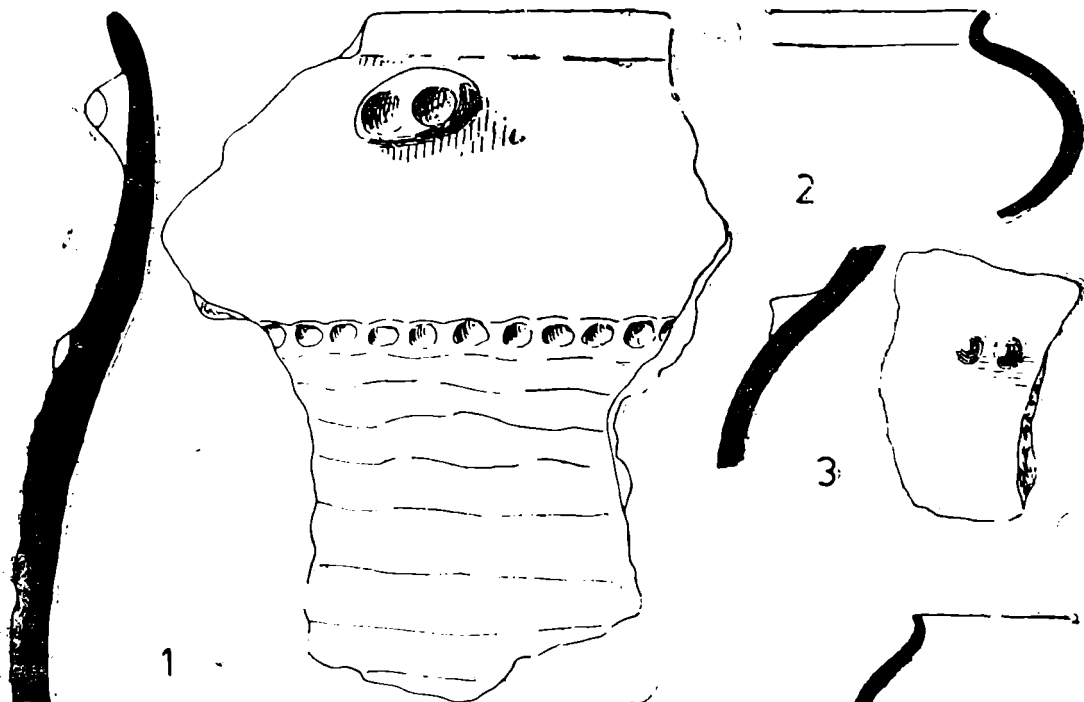

PLANȘA V

Încadrare culturală. Descoperirile de la Macea — Topila (îndeosebi inv. 13001, 13005 și 13008), Pecica — La Vii, Arad — Gai, și, cu un oarecare grad de probabilitate, Șeitin, Olari, Sînpetru German — Cărămidărie documentează, fără dubii, prezența culturii Cernavodă III în cîmpia Aradului. Împreună cu descoperirile din sud-estul Ungariei¹⁰ și Vojvodina¹¹, materialele aflate la muzeul arădean completează, în chip convingător, aria de răspîndire a culturii Cernavodă III, punînd în evidență amploarea neobișnuită a acestui fenomen¹², ce formează baza de plecare pentru cultura Baden.

Restul materialelor aparțin culturii Baden. Cele de la Macea — Topila (inv. 13048), Sîntona — Cetatea Veche (inv. 13325), Bodrogul Nou — Pădure sînt prea puține pentru a permite o încadrare mai exactă în cadrul evoluției culturii Baden. Ele indică totuși o etapă veche. În schimb, descoperirile de la Sînpetru German — Fîntîna vacilor, caracterizează o comunitate Baden, la orizontul Coțofeni II b¹³, care reflectă o clară tendință evolutivă spre Kostolac (pl. 5/5-7). O asemenea constatare este de natură să aducă o contribuție reală la înțelegerea procesului de formare și de difuziune a fenomenului Kostolac.

Generalități. Umplerea treptată a spațiilor de la Dunărea de Mijloc, cu descoperiri strîns înrudite cu cele de tip Cernavodă III (de la Dunărea de Jos) și cu cele de tip Boleraz (din Slovacia, Austria, Polonia de sud) permite constatarea unei uniformizări culturale (probabil și de altă natură: economică, eventual etnică) pe mari spații geografice. Fenomenul Cernavodă III — Boleraz are o mare putere de înfrîurire și, în linii mari, nu prezintă varietăți regionale care să estompeze unitatea de care vorbeam. Acest fenomen, cu caractere atît de bine individualizate în comparație cu perioada anterioară, se socoate, de cître majoritatea arheologilor români, ca momentul de început al unei perioade noi, de tranziție și de lungă durată spre epoca bronzului. Este evident că acest fenomen cultural — care stă la baza marelui complex Baden și, într-o mare măsură, și Coțofeni — înglobează, deopotrivă, elemente locale de pe mari spații geografice ca și pe cele intruse (de caracter estic, din punct de vedere etnic și sudic, din punct de vedere cultural). Prin el, sînt lichidate sau substanțial diminuate particularismele regionale, majoritatea elementelor care caracterizează eneoliticul sînt eliminate sau transformate, fapt care duce la un regres substanțial în sfera culturii materiale și, îndeosebi, a metalurgiei.

Cu toate acestea, în Slovacia fenomenul este încadrat în eneolitic, deși este evidentă modificarea într-un sens calitativ nou.

În Ungaria, precum se știe, cultura Baden formează a treia perioadă, a „Kupferzeit“, deși este evident că o asemenea caracteristică este specifică doar pentru primele două trepte: Tiszapolgár și Bodrogkeresztur. Apariția descoperirilor de tip Cernavodă III — Boleráz este de natură să complice și mai mult lucrurile deoarece acest orizont, strîns legat de Baden, și distanțat de treapta anterioară, este și mai sărac în metal.

Cum un fenomen unitar ca manifestare culturală presupune și o încadrare unitară și unănim acceptată, punem acum în discuție, pentru pri-

-ma dată, problema extinderii noțiunii de perioadă de tranziție și pentru Ungaria și Slovacia.

Orizontul Cernavodă III — Boleraz ar constitui momentul de început, apariția grupelor Nyírség și Makó — momentul de sfârșit. Perioada a III-a a „Kupferzeit“ din Ungaria, credem că poate fi atribuită orizontului Hunyadi-halom.

În acest context, adîncirea cunoașterii perioadei în discuție și pe teritoriul județului Arad este deosebit de promițătoare.

NOTE

- ¹ Friedrich Holste, *Zu Formenschatz und Datierung der östlichen „Badener“ Kultur*, în Germania, XXIII, 1939, p. 220-224.
- ² Sebastian Morintz — Petre Roman, *Über die Übergangsperiode vom Äneolithikum zur Bronzezeit in Rumänien*, în Symposium über die Entstehung und Chronologie der Badener Kultur, Bratislava, 1973, fig. 8.
- ³ De exemplu, N. Kalicz, *Die Pécelser (Badener) Kultur und Anatolien*, Budapest, 1963, p. 55; Viera Němejcová — Pavúková, *Beitrag zum Kennen der Postboleráz — Entwicklung der Badener Kultur*, în Slov. Arch. XXII-2, 1974, p. 352.
- ⁴ Egon Dörner, *Cercetări și săpături arheologice în județul Arad*, în Materiale și cercetări arheologice, vol. IX, p. 455.
- ⁵ P. Roman, *Kontakte der Coșofeni — Kultur mit den Baden, Kostolac und Vucedol — Kulturen im Westen Rumäniens*, în Symposium über Spätneolithikum und die Frühbronzezeit im Donaugebiet, Novi Sad, 1974.
- ⁶ P. Roman, *Cultura Coșofeni*, București 1976, p. 52, pl. 78/5.
- ⁷ P. Roman, *Strukturveränderungen des Endäneolithikums im Donau-Karpaten-Raum*, în Dacia, N.S., XV, nota 110.
- ⁸ Aducem și cu această ocazie mulțumirile noastre colegului E. Dörner pentru constanta înțelegere a necesităților cercetării arheologice.
- ⁹ Egon Dörner, op. cit., fig 10/5.
- ¹⁰ István Ecsedy, *Újabb adatok a tiszántúli rézkor történetéhez*, în A Békés Megyei Múzeumok Közleményei, 1974, 2, p. 3-40.
- ¹¹ Sergei Karmanski, *Bakarnodobni lokaliteti*. Jugozapadne Backe, I, 1970, Odzaci—Bácka Palanka; P. Roman, op. cit. nota x de la p. 123; Predrag Medovic, *Die Cernavodă III — Kultur im jugoslawischen Donaugebiet*, în Symposium über das Spätneolithikum und die Frühbronzezeit im Donaugebiet, Novi Sad, Noiembrie 1974.
- ¹² Vezi, în acest sens, în volumul *Symposium über die Entstehung und Chronologie der Badener Kultur*, Bratislava 1973, harta întocmită de V. Pavúková.
- ¹³ P. Roman, *Cultura Coșofeni*, p. 62.
- ¹⁴ Vezi nota 12.

EXPLICAȚIA FIGURILOR ȘI PLANȘELOR

Fig. 1 — Harta descoperirilor menționate în text. 1 Arad, 2 Macea, 3 Sintana, 4 Șeitîn, 5 Sinpetru German, 6 Olari, 7 Pecica, 8 Bodrogu Nou, 9 Zădăreni, 10 Nerău.

Pl. 1 — Fragmente ceramice Cernavodă III. 1,2 Temeșești; 3-5 Sinpetru German — Cărmădărie; 6 Arad—Gai.

- Pl. 2 — Fragmente ceramice Cernavodă III (1-2) și Baden (3-6). 1-4 Macea — Topila;
5 Sintana — Cetatea Veche; 6 Nerău.
- Pl. 3 — Fragmente ceramice Baden. 1-2 Aradul Nou.
- Pl. 4 — Fragmente ceramice Cernavodă III (1-4) și Baden (5-10). 1-4 Pecica — La Vii;
5-9 Bodrogu Nou — Pădure; 10 Olari.
- Pl. 5 — Fragmente ceramice Cernavodă III (?) (1-4) și Baden (5-7). Șeitin; 5-7 Sînpetru German.

VESTIGES DE LA PÉRIODE DE TRANSITION DE L' ÉNÉOLITHIQUE À L' ÂGE DU
BRONZE, APPARTENANT AUX COLLECTIONS DU MUSÉE DÉPARTAMENTAL
D'ARAD

— RÉSUMÉ —

L' auteur présente une série de découvertes qu' il attribue aux civilisations Cernavodă III et Baden; il souligne que celles de Sînpetru German (pl. 5/5-7) annoncent une nouvelle civilisation, la civilisation de Kostolac.

Par la suite, il met en relief la grande unité culturelle que représente le phénomène Cernavoda III — Boleráz, phénomène que les archéologues roumains encadrent dans la période de transition de l' énéolithique à l' âge du bronze. Étant donné que ce phénomène s' éloigne clairement, du point de vue culturel, des manifestations énéolithiques antérieures et que, dans le domaine de la métallurgie, on observe — comme aussi pour l' étape suivante Baden, — un appauvrissement évident, l' auteur considère comme impropre l' encadrement de ces phénomènes culturels dans le „Kupferzeit“, respectivement l' énéolithique. Il propose ainsi l' utilisation de la notion de période de transition aussi pour la Hongrie et la Slovaquie; cette période comprendrait les manifestations Boleráz, Baden, Kostolac et Vucedol. La fin coïnciderait avec l' apparition des groupes Nyírség et Makó. La troisième période du „Kupferzeit“ en Hongrie correspondrait à l' horizon Hunyadi halom et aux manifestations synchrones.

CU PRIVIRE LA TRACII DE PE TERITORIUL ARĂDEAN LA ÎNCEPUTUL HALLSTATTULUI TIMPURIU

EGON DÖRNER

Perioada hallstattului timpuriu pe teritoriul României a constituit obiect de cercetări și studii de-a lungul anilor pentru arheologii din țara noastră¹ și chiar din alte țări². În final s-a putut ajunge la concluzia, că formarea unei culturi Hallstatt a avut loc, cronologic, mai întâi în vestul României, mai precis pe teritoriul Crișanei și al Banatului, cultură care se naște aici datorită unui proces de dezvoltare intern prin transformarea de-a lungul unui proces complex al culturilor anterioare din epoca bronzului (Vatina, Pecica, Otomani) într-o cultură hallstattiană unitară, reprezentată, printre altele, printr-o ceramică neagră canelată³.

În cele ce urmează se urmăresc descoperirile arheologice pe teritoriul arădean, în contextul mai larg al Crișanei și Banatului, care atestă în aceste părți prezența tracilor ca purtători ai culturii Hallstattului timpuriu în faza sa incipientă, H. A/1.

Mărturiile acestui răstimp, care acoperă secolul XII î.e.n., se compun din: depozite de bronzuri, așezări deschise sau fortificate, necropole sau morminte și obiecte găsite izolat.

Marele număr de depozite găsite în Transilvania la sfârșitul epocii bronzului și începutul Hallstattului stau mărturie deosebitei dezvoltări a metalurgiei bronzului, bazată pe bogăția de zăcăminte de cupru din această regiune și a legăturilor de schimb.

Față de cele 70 **depozite de bronzuri** din H. A/1 (grupa Cincu—Suseni) de pe cuprinsul Transilvaniei, inclusiv întregul teritoriu de vest al României, în Crișana s-au descoperit 9, iar în Banat 16 depozite⁴. Inventarele acestora constau din unelte, arme, piese de harnașament, podoabe și obiecte de toaletă din bronz, uneori fiind prezente și piese de aur. Dintre aceste depozite, a căror importanță în fixarea unei cronologii și tipologii este unanim recunoscută⁵, pe actualul teritoriu al județului Arad s-au descoperit 3, și anume la Sînpetru German, Zimandul Nou și Pecica.

Depozitul de bronzuri de la Sînpetru German, găsit probabil într-un vas⁶, se compune din: trei lame de fierăstrău, o fibulă, un fragment de fibulă, o spirală discoidală, nouă inele închise și roțița cu opt spițe⁷. Al doilea depozit, cel găsit la Zimandul Nou constă din: trei celturi, două bucăți ale

unei seceri, un fragment de seceră, cinci nasturi, un inel, două fragmente de plăci ornamentate prin incizie, un pandantiv semilunar și un fragment de turtă din bronz⁸.

Mai bogat în piese este depozitul de bronzuri de la Pecica: trei briuri-cingători fragmentare, ornamentate, o spadă scurtă, două vîrfuri de lănci, zece seceri cu butoni, opt brățări, 220 nasturi mici și unul mare din tablă de bronz și opt mărgelile din chihlimbar⁹. Întregul depozit s-a găsit într-o urnă bitronconică „villanoviană”, de culoare neagră, ornamentată cu caneluri, unul din prototipurile vaselor specifice hallstattului timpuriu¹⁰.

La fel ca la Pecica, au mai fost găsite în vase de lut, mai ales pe teritoriul Banatului dar și cel al Crișanei depozitele de bronzuri de la Berzasca, Gernea, Lățunaș, Jupalnic și cel de la Valea lui Mihai. Depozitul de la Gad, în Banat a fost descoperit în asociere cu ceramică¹¹. Alte obiecte de bronz au apărut cu ocazia săpăturilor în incinta unor așezări, ca de exemplu la Sintana (vîrfuri de lănci, ace, brățări etc.)¹² sau au fost descoperite întimplător, ca de exemplu exemplarul deosebit de mare și bogat ornamentat al unui briu din bronz, pe teritoriul cetății de la Sintana¹³.

Legăturile cronologice evidente între depozitele de bronzuri, obiecte de bronz și piese ceramice, găsite asociate, sînt confirmate pentru perioada H. A/1 și de descoperirile arheologice făcute în diferitele așezări contemporane, cunoscute și în vestul țării noastre. Dintre acestea, **așezările deschise** din cîmpia Banatului și a Crișanei — ca de pildă cele de la Pecica și Valea lui Mihai — sînt situate în apropierea apelor (Mureș etc.). Faptul că astfel de așezări sînt reperate în majoritatea cazurilor doar pe baza găsirii de fragmente ceramice la suprafață, îngreunează în mare parte încadrarea lor cronologică mai exactă¹⁴.

Mai caracteristice pentru începuturile Hallstattului timpuriu în părțile Crișanei și ale Banatului sînt **așezările fortificate**, unele de proporții mai mici, ca de pildă cea de la Frumușeni în apropierea Aradului, pe malul sudic al Mureșului, și cele de la Drencova și Bocșa Română în județul Caraș-Severin. Dimensiunile reduse ale acestor cetăți de pămînt, ce cuprind între 0,1-0,3 ha teren, au îndemnat pe specialiști să le interpreteze ca fiind reședințe ale unor conducători ai aristocrației gentilice. Un interes deosebit îl prezintă pentru perioada H. A/1 cetățile de pămînt de dimensiuni considerabile, ca cele de la Cornești (fost Jădani), în județul Timiș, avînd o suprafață de 67,5 ha, și cea de la Sintana, în județul Arad, care cuprinde o suprafață de 78 ha. Mărimea acestor două fortificații de pămînt — considerate greșit în trecut de a fi niște „ringuri avare” — sugerează întrebunțarea lor ca centre ale unor uniuni tribale¹⁵.

Faptul că cetatea de pămînt de la Sintana este, pentru perioada pe care o reprezintă, cea mai mare fortificație hallstattiană de pe cuprinsul României și una din cele mai întinse din Europa, ne face să rezumăm în cele ce urmează principalele rezultate ale săpăturii întreprinse aici în vara anului 1963¹⁶.

Fortificația se găsește la cca. 4 km sud de comuna Sintana, pe locul unde se află în prezent halta CFR „Cetatea Veche“, pe linia ferată Arad-Oradea. Construită în plină cîmpie, cetatea de pămînt are o formă ovală neregulată, cu un perimetru de aproximativ 3 km, diametrul lung depășind 1 km, iar cel scurt avînd aproape 900 m. Valul de pămînt ce înconjoară suprafața de cca 78 ha, mai păstrează, în ciuda aplatizării sale prin arături intense înălțimi între 4-8 m și o lățime între 20-40 m.

Trasarea a două secțiuni de verificare, una perpendicular pe valul de pămînt, iar alta în interiorul fortificației, precum și dezvelirea a două suprafețe — una de 17x11 m, alta de 20x7 m — tot în incinta cetății, au dus la lămurirea sistemului de fortificație și a tipului de așezare. S-a dovedit existența a două faze în construcția valului, prima fază aparținînd unei așezări de tip „atol“, cu locuințe de suprafață, avînd material ceramic ce corespunde culturii Otomani III și faciesului tîrziu al culturii Pecica, datînd de la sfîrșitul epocii bronzului. În a doua fază de construcție, valul de pămînt a fost mărit și înălțat, iar șanțul de apărare a fost și el lățit și mai adîncit. Perimetrul valului a fost mult extins, această a doua fortificație (cea hallstattiană timpurie) incluzînd teritoriul primei fortificații de la sfîrșitul epocii bronzului. Palisada de lemn ce susținea noul val avea stîlpi groși, înfipti unul lîngă altul în pămîntul primului val de apărare și susținuți de un alt șir de stîlpi dispuși oblic pe primul. Pămîntul din vecinătatea acestor stîlpi era ars, uneori pînă la vitrificare. Cu ajutorul materialelor ceramice, între care nu lipseau vasele mari bitronconice, ornamentate pe gît cu caneluri late paralele și proeminențe conice, precum și a unor obiecte din bronz găsite în incinta cetății, faza a doua a cetății de la Sintana a putut fi datată în perioada H. A/1¹⁷.

E de menționat și faptul că la baza valului hallstattian a fost descoperit cu ocazia săpăturii din 1963 și un mormînt de inhumație în poziție chircită, avînd drept inventar două vase hallstattiene și un pandativ de bronz¹⁸. Aceluiași orizont privind începuturile Hallstattului timpuriu îi aparțin și alte morminte sau necropole descoperite în vestul României. Astfel sînt cunoscute necropolele plane de incinerare de la Cruceni II și Boda II din Banat, iar cele de la Arad—Gai și Valea lui Mihai din Crișana¹⁹.

Revenind la cetatea de pămînt de la Sintana, amintim că, în 1888, cu ocazia construirii terasamentului de cale ferată între Arad și Oradea, s-a descoperit, probabil tot la baza valului, un mormînt de inhumație care avea ca inventar 12 plăci (frunze) de aur, legate cîte trei sau patru printr-o sîrmă de aur, o brățară din sîrme de aur, o altă brățară de aur cu secțiune rombică, trei bucăți de sîrmă de aur și cinci verigi din aur, înlănțuite cîte două sau trei la un loc, deci în total 22 piese de aur, și această excepțională descoperire datează mormîntul la limita dintre sfîrșitul epocii bronzului și începutul primei epoci a fierului²⁰.

Inventarul arheologic bogat, găsit în locuințele așezării, în mormintele ieșite la iveală, dar mai ales impresionanta sa dimensiune așează cetatea de pămînt de la Sintana—Arad printre cele mai întinse fortificații de pămînt

de pe teritoriul țării noastre. Ea dovedește, împreună cu celelalte descoperiri arheologice contemporane, că făuritorii și locuitorii acestei fortărețe, tracii din Crișana, vestiți agricultori și crescători de vite, ajunseseră la un grad înalt de cultură materială, la o importantă forță militară și politică.

Ceramica neagră canelată, prezentă sub formă de vase atât la Sîntana, cât și în alte așezări, necropole sau ca recipient pentru depozite de bronzuri (ca în cazul vasului de la Pecica), reprezintă produsul cel mai caracteristic al tracilor din zona de vest a țării noastre care apoi se va răspîndi și în alte țări îndepărtate. Savantul german G. von Merhart susținea că patria de baștină a culturii „villanoviene“ ar fi fost în această regiune și de aici ea s-a revărsat în valuri succesive pînă în nordul Italiei. Alți învățați români și străini sînt de părere că purtătorii acestei ceramici, tracii dintre Munții Apuseni și Tisa, au ajuns pînă în Tracia propriu zisă, cum o dovedesc descoperirile din Bulgaria²¹.

În ceea ce privește geneza culturii Hallstattului timpuriu, subliniem și noi încă odată că „cercetările recente au confirmat cele exprimate încă în 1932 de I. Nestor, că urna hallstattiană timpurie își are originea pe teritoriul cuprinzînd vestul României, sud-estul Ungariei și nord-estul Iugoslaviei“²². După cum s-a mai amintit, cultura Hallstatt, formată pe teritoriul României în regiunile Banatului și ale Crișanei, s-a răspîndit de aici ulterior treptat spre est.

Procesul de uniformizare a culturii materiale, reflectat în H. A/1, parțial de ceramica canelată, este, după cum s-a arătat, „rezultatul simbiozei diferitelor triburi tracice, care (apoi) în H. A/2 și H. B/1 ajung la o maturitate deplină, formînd un nucleu puternic ce va sta la baza populației dacogete din a doua vîrstă a fierului“²³.

N O T E

¹ Din bogata literatură de specialitate cităm: V. Pârvan, *Getica*, 1926, p. 289-348; I. Nestor, *Der Stand der Vorgeschichtsforschung in Rumänien*, în *Ber RGK*, 1933, p. 119 și urm.; D. Berciu, în *Istoria României*, I, 1960, p. 137-146, 147-152; M. Petrescu — Dimbovița, în *Istoria României*, I, 1960, p. 147-149; M. Rusu, *Die Verbreitung der Bronzeorte in Transilvanien vom Ende der Bronzezeit bis in die mittlere Hallstattzeit*, în *Dacia*, N.S., VII, 1963, p. 177-199; E. Zaharia și S. Morintz, *Cercetarea Hallstattului timpuriu în România*, în *SCIV*, 3, 1965 p. 451-462; E. Zaharia, *Remarques sur le Hallstat ancien de Transylvanie...*, în *Dacia*, N.S. IX, 1965, p. 83-104; Z. Székely, *Beitrage zur Kenntnis der Frühhallstattzeit und zum Gebrauch des Eisens in Rumänien*, *Dacia*, N.S. X, 1966, p. 209-219; D. Berciu, *Neue Forschungsergebnisse zur Vorgeschichte Rumäniens*, în *Antiquitas*, II, 4 Bonn, 1966, p. 42-47; K. Horedt, *Problemele ceramicii din perioada bronzului evoluat în Transilvania*, în *StCom*, Sibiu, 13, 1967, p. 148-153; S. Morintz și P. Roman, *Un nou grup hallstattian timpuriu în sud-vestul României — Insula Banului*, *SCIV*, 3, 1969, p. 393-424; S. Moritz, *Autour de l'origine et de l'evolution du Hallstatt ancien en Roumanie*, și Z. Székely, *Nouvelles données sur la chronologie de l'âge du fer (époque du Hallstat) en Transylvanie*, ambele în *Actes du VII e Congrès International des Sciences Préhistoriques et Protohistoriques 1966, Praha, 1970*, pp.

- 729-732 și 735-738; M. Rusu, *Metalurgia bronzului din Transilvania la începutul Hallstattului* (Rezumatul tezei de doctorat), Iași, 1972, p. 64; A. László, *Considerații asupra ceramicii de tip Gáva din Hallstattul timpuriu*, în SCIV, 4, 1973, p. 375-609; V. Leahu, *Cu privire la conceptul „Perioada de trecere la epoca fierului” pe teritoriul României*, în SCIV, 3, 1973, p. 477-484.
- ² J. Hampel, *A bronzkor emlékei magyarhonban*, II, III, Budapesta, 1892 și 1896; V. G. Childe, *The Danube in prehistory*, Oxford, 1929, p. 386 și urm., fig. 222 (Pecica); F. Holste, *Hortfunde Südosteuropas* Marburg, 1951 29 p.; G. von Merhart, în *Bonner Jahrbücher*, 147, pp. 32, 45, 81 și urm.; A. Mozsolics, în *ActaArch.* VIII, Budapesta, 1957, p. 121 și urm.; W. A. von Brunn, în *Prähistorische Zeitschrift*, XXXVIII, 1960, p. 327; H. Müller — Karpe, *Die Vollgrifischwerter der Urnenfeldezeit* aus Pa Payern Berlin, 1961, p. 22 și urm.; St. Foltiny, *Zum problem der sogenannten „Pseudo-protovillanovaurnen”*, în *Origini*, II, Roma, 1968, p. 333-356 (listă completabilă încă).
- ³ S. Morintz, *op. cit.* p. 730; M. Rusu, *Metalurgia bronzului*, p. 45-50.
- ⁴ În Crișana: Biharia, Căuaș III, Cheșereu, Ciumești, Crișana I, Crișana II, Pecica, Valea lui Mihai și Zimandul Nou; în Banat: Berzasca, Bocșa Vasiovei, Carani, Caransebeș, Gad, Gornea, Jam, Jablonița, Jamul Mare, Jadani, Lățunaș, Moldova Veche, Ocna de Fier, Orșova, Sinpetru German și Tirol, cf. M. Rusu, *Dacia*, N. S. VII, p. 207-208.
- ⁵ M. Rusu, *Metalurgia bronzului...* p. 1-3.
- ⁶ B. Milleker, *Délmagyarország régiségleletei*, III, Timișoara, 1906, p.118.
- ⁷ M. Roska, *Erdély régészeti repertoriuma* (Rep.), I, Cluj, 1942, p. 204.
- ⁸ M. Roska, *op. cit.* p. 224, nr. 45;
- ⁹ *Ibidem*, p. 204, nr. 110.
- ¹⁰ K. Horedt, *op. cit.* p. 149.
- ¹¹ M. Rusu, *op. cit.* p. 6-7.
- ¹² M. Rusu, *Dacia*, N.S., VII, 1963, p. 188, nota 35.
- ¹³ *Ibidem*.
- ¹⁴ M. Rusu, *Metalurgia bronzului...* p. 48.
- ¹⁵ *Ibidem*, p. 46; vezi și nota 14, p. 188 cu nota 36.
- ¹⁶ Date sintetice privind rezultatele săpăturii la cetatea de pământ de la Sîntana — Arad, 1963 au fost publicate de M. Rusu, în *Manuel Encyclopédique de Préhistoire et Protohistoire*, II, Prague, 1969.
- ¹⁷ M. Rusu, E. Dörner și I. Ordentlich, *Santierul arheologic Sîntana* (manuscris).
- ¹⁸ Vezi nota 16 de mai sus.
- ¹⁹ M. Rusu, *Dacia*, N.S., VII, 1963, p. 188 nota 35; pentru unele morminte ale necropolei de la Crucești, a se vedea și O. Radu, *Cu privire la necropola de la Crucești* (jud. Timiș), în SCIV, 3, 1973, p. 506. Pentru Bobda II, a se consulta K. Horedt, *op. cit.* p. 149.
- ²⁰ E. Dörner, *Der Goldfund von Sîntana — Arad*, în *Dacia*, N.S., IV, 1960, p. 471-479.
- ²¹ M. Rusu, *Cetatea de pământ de la Sîntana* (manuscris), pus la dispoziție de autor, căruia îi aducem mulțumirile noastre.
- ²² S. Morintz, *op. cit.* p. 730.
- ²³ M. Rusu, *Metalurgia bronzului...*, p. 55.

(Zusammenfassung)

Forschungsergebnisse beweisen, dass auf dem Boden Rumäniens die Hallstatt—Kultur im westlichen Teil des Landes, im Banat und der Crişana, entstanden ist. Von da aus breitete sich dann aus ostwärts. Somit gehört auch das Arader Gebiet am Unterlauf des Mureş—Flusses zur Ausgangszone der Hallstatt—Kultur in Rumänien.

Verfasser zählt die archäologischen Funde der Periode H. A/1 im Arader Gebiet auf, im Zusammenhang mit den übrigen Funden des weströmänischen Raums: Bronze- horte, Siedlungen, Erdfestungen und Gräberfelder, die dem 12. Jahrhundert a. Chr. zuzuschreiben sind. Besonders hervorgehoben werden: der bekannte Bronzehort von Pecica, gefunden in einer „Villanova“ — Urne, die Grossangelegte Erdburg von Sanktanna, der goldreiche Körpergrabfund aus derselben Erdfestung.

All diese Funde beweisen, dass die Träger dieser frühen Hallstatt—Kultur, die Thraker, in dieser Zeit einen hohen Stand der wirtschaftlichen Entwicklung, eine wichtige militärische und politische Macht erreicht haben.

SĂPĂTURILE ARHEOLOGICE DE LA FELNAC ȘI VLADIMIRESCU

(rapoarte preliminare)

MIRCEA ZDROBA, MIRCEA BARBU

1. Felnac

În ultimii ani, cercetările istorice și arheologice s-au orientat spre studierea culturii materiale care se dezvoltă pe teritoriul patriei noastre după părăsirea Daciei de către autoritățile romane și pînă la formarea statelor feudale românești. Descoperirile arheologice de pe întreg teritoriul patriei noastre concretizează, în primul rînd, continuitatea populației daco-romane și românești, pe parcursul acestei perioade istorice.

Pe teritoriul actualului județ Arad, bogățiile solului și subsolului, prielnice dezvoltării economice, cît și faptul că zona este străbătută de principalele ape din vestul țării, au favorizat apariția, din cele mai vechi timpuri, a unor așezări omenești. Astfel, aici au fost descoperite numeroase așezări din epoca pietrei, din epoca metalelor și din epoca dacică. Cercetările din ultimii ani demonstrează că zona a fost intens locuită în perioada de trecere la feudalism și în feudalismul timpuriu, așa cum se dovedește prin urmele ce atestă existența unei populații sedentare daco-romane și, spre finele mileniului I e.n., a populației românești.

În cadrul acestor cercetări se înscriu și recentele săpături efectuate de muzeul arădean în raza comunei Felnac¹.

Stațiunea arheologică Felnac se află în hotarul comunei, la 1 km. nord-vest de centrul localității, pe o terasă ce se ridică la aproximativ 200 metri de riul Mureș. Așezarea a fost descoperită în urma unor cercetări de suprafață efectuate în anul 1972, cu ocazia săpării fundațiilor complexului zotehnic și a anexelor sale.

Materialele recoltate cu această ocazie, constînd din fragmente ceramice dacice, aparținînd sec. I î.e.n. — I e.n., fragmente aparținînd sec. III—IV e.n. precum și materiale din perioada sec. VII—X, cît și ceramică aparținînd feudalismului timpuriu și celui dezvoltat, au dus la necesitatea efectuării unor săpături sistematice în acest complex arheologic.

Folosirea îndelungată a locului respectiv, pentru aşezare, se datorează faptului că, în vechime, cursul Mureşului curgea în imediata vecinătate a promontoriului, asigurând aprovizionarea cu apă şi apărarea mai eficientă.

În prima fază a fost trasată secţiunea S. 1, orientată nord-sud, pe o distanţă de 52 m., avînd o lăţime de 1,5 m.

Ca urmare a materialului rezultat şi a observaţiilor stratigrafice, au fost executate casetele A, B şi C, avînd dimensiunile de 7x5m, 7x3 m şi 3,5x3 m.

În secţiunea S. 1, din punct de vedere stratigrafic, au fost identificate patru niveluri: cel superior, vegetal actual de culoare cenuşie, cu o grosime de circa 0,20 m, nivelul medieval de culoare negru-cenuşiu granulat, gros de circa 0,70 — 0,80 m, cu bogate urme de locuire din epoca feudală timpurie şi din feudalismul dezvoltat; un nivel dacic, avînd o grosime de aproximativ 0,50 m, cu un bogat material ceramic de sec. I. e.n. şi fragmente de sec. III-IV e.n. Urmează solul virgin compus din lut galben deschis.

Adîncimea medie a secţiunii a fost de 1,70-1,80 m.

În S. 1, de la m. 3 la m. 4, a fost surprinsă o groapă dacică cu ceramică de sec. I e.n. Fundul gropii se covăţeşte pînă la adîncimea de 2,15 m.

În porţiunea m 5 — m 6, la o adîncime de 0,75 m., au apărut fragmente de chirpici care pătrund în malul estic al secţiunii. În sectorul m 8 s-au găsit urmele unei vetre deschise şi fragmente de chirpici la o adîncime de 0,60 m. Alături de vatră, s-au găsit fragmente ceramice de factură feudală şi oase de animal. Vatra se continuă în malul estic al secţiunii. Tot în S. 1, lîngă malul estic, la o adîncime de 0,75 m, a fost descoperit un vas de factură dacică, avînd pasta cu mult degresant şi foarte friabilă.

În zona m. 22-24, la o adîncime de 0,90 m, au apărut fragmente ceramice de provenienţă feudală, specifice sec. XI-XV şi urme puternice de arsură. În porţiunea m. 31, în apropierea malului vestic, la adîncimea de 1,05 m., au apărut fragmente ceramice caracteristice secolelor III-IV. În zona cuprinsă între m. 32-33 a fost săpată o groapă de factură dacică, cu adîncimea maximă de 2,50 m.

În sectorul cuprins între m. 38 — m. 41 se conturează un bordei medieval cu ceramică de culoare cenuşie, cu decoruri din striuri şi valuri. În apropierea acestui bordei, în zona cuprinsă între m. 41-42, a fost surprins fundul unei gropi de provizii ajungînd la adîncimea de 2,20 m., remarcîndu-se prezenţa masivă a pămîntului carbonizat.

În apropiere, în sectorul m. 46, la adîncimea de 1,50 m, în malul estic, s-a găsit un strat de pămînt cu multă arsură. În urma spargerii acestor platforme s-a constatat existenţa în malul estic a unui cuptor cu vatra bine arsă.

Datorită materialului descoperit în secţiunea S. 1, a fost necesară efectuarea casetelor A, B şi C.

Caseta A a fost trasată pe latura de est a secţiunii S 1, la o distanţă de 0,30 m de secţiune, din dreptul m. 2. Această casetă a fost trasată spre a se surprinde conturul bordeiului B. 1, a cărui parte de nord-vest a fost sesi-

zată în secțiunea S. 1. Bordeiul are o formă ovoidală. În partea sa de sud-vest a fost surprinsă o vatră de foc la adâncimea de 0,60 m.

Nivelul de călcare al bordeiului se află la adâncimea de 0,80 m.

În pământul de umplutură, cenușiu granulos, s-au descoperit numeroase fragmente ceramice având ca decor linii orizontale simple sau asociate cu o bandă de linii în rol în jurul gitului ori pe umerii vaselor. Împreună cu fragmentele ceramice, în pământul de umplutură au fost găsite resturi de oase și multă cenușă, ce provine de la distrugerea prin incendiere a bordeiului.

Vatra din interior este arsă pe o grosime de circa 10-15 cm, ceea ce indică o folosire destul de îndelungată.

Sub nivelul de călcare al bordeiului a fost identificat un strat cu ceramică dacică de sec. I î.e.n.—I e.n., la adâncimea de 0,90-1 m. în partea de nord-est a casetei. la adâncimea de 1.10 m, a fost descoperit un mormint M. 1. Mormintul are orientarea est-vest, cu capul spre răsărit și picioarele spre vest. Scheletul este bine conservat, aparținând unui adult. M. 1, are mâinile în lungul corpului.

Ca inventar, semnalăm faptul că, pe bazin, a fost descoperită o cataramă din fier. Deasupra, la circa 5 cm, a fost găsit un fragment de cuțitaș. Lângă cap, în partea stângă, a fost descoperit un vas de tip borcan lucrat cu mâna, specific sec. VII².

Caseta B a fost trasată pe latura de est a secțiunii S. 1, la o distanță de 0,30 m. de secțiune, începînd de la m. 37 la m. 44. Această casetă a fost executată spre a se surprinde conturul bordeiului B. 2, al cărui colț a fost interceptat în secțiunea S. 1. În această casetă, atât în interiorul bordeiului, cît și în exterior, au apărut numeroase fragmente ceramice, de culoare cenușie, avînd ca ornament striuri și valuri, specifice secolului IX. La adâncimea de 0,70 m. a apărut un strat de circa 20 cm de arsură cu urme de cărbune, care se întinde pe o mare parte a casetei. Sub nivelul medieval de secolul IX au apărut fragmente de ceramică dacică. Fundul bordeiului se află la 1,60 m. față de actualul nivel de călcare.

Caseta C a fost trasată de la m. 31 la m. 34 spre a se cuprinde o groapă de secolul III-IV, care a apărut în marginea de est a lui S. 1 la m. 32.

Fundul gropii se găsește la 2,70 m adâncime. Din această groapă a fost recoltat material de sec. III-IV, fragmentat.

Ceramica dacică de sec. I. î.e.n. — I. e.n. este masiv prezentă. Se remarcă fragmentele de vase de provizii decorate cu briuri alveolare, fragmente de fructiere, fragmente de tigăi pentru fript, fusaiole³.

Ceramica de secolul III-IV, lucrată la roată, are o culoare gri-albăstrui, fiind puternic arsă, pasta prezentînd puțin degresant. Forma frecventă a acestei ceramici o reprezintă vasele cu picior puțin pronunțat.

Cea mai mare parte a materialelor recuperate se încadrează cronologic pe bază de analogii în perioada sec. VII-XI. Se remarcă un număr destul de mare de buze de vas aparținînd ca formă sec. VII, care păstrează o tradiție romană. Cu ocazia perighezei din 1972 a fost salvat și restaurat un vas din această epocă. Vasul are buza pronunțată. Sub buză se găsește un decor

compus din linii orizontale, iar sub acestea o friză de elemente vegetale stilizate. Probabil vasul a avut un caracter ritual, lucru presupus datorită existenței unui mic orificiu lateral, făcut înainte de arderea vasului.

A doua categorie de vase de sec. VII, prin vasul găsit la mormînt și prin cele recuperate în urma cercetării de suprafață, sînt de factură avărică. Ca formă, ele sînt de tip borcan. Pasta este de culoare gri cenușie. Aceste vase au fost lucrate cu mîna, prezentînd fenomenul de ardere secundară.

Ceramica de secolul IX-X descoperită are corpul ceva mai înalt umerii mai jos de gît și puțin proeminenți. Ceramica este decorată prin incizii realizate cu pieptenele, care lasă în pasta moale a suprafeței vasului benzi de șanțulețe. Striurile și valurile sînt realizate tot cu pieptenele. Striurile de pe ceramica de la Felnac acoperă aproape în întregime suprafața vaselor, începînd din regiunea gîtului pînă aproape de fund.

Un alt element decorativ al ceramicii, sînt benzile în val, care, la ceramica de la Felnac, sînt realizate în unghiuri ceva mai ascuțite. Uneori benzile în val se suprapun peste striurile orizontale. Decorul în val, la ceramica de la Felnac, este dispus sub buza vasului și uneori pe umerii vaselor.

Ceramica de secolul XI constă dintr-un mare număr de fragmente ceramice din așa numitele căldări de lut. Ele sînt realizate dintr-o pastă cu puțin degresant, bine arsă, de culoare maron-roșcat. În partea superioară a buzei există patru orificii, cîte două diametral opuse.

Obiectele de metal descoperite în săpătură se rezumă la catarama de la mormîntul M. 1, precum și la două vîrfuri de săgeată de sec. X-XII.

Campania de la Felnac din anul 1975, din punct de vedere științific, a confirmat existența unei stațiuni arheologice cu mai multe niveluri de locuire, începînd din secolul I. î.e.n., pînă în secolul XIV.

Deosebit de semnificativ este faptul că, pentru prima oară în zona județului nostru, a fost surprinsă o așezare din sec. IX-X aparținînd populației autohtone. Întinderea promontoriului presupune existența unei mari așezări din această perioadă.

Descoperirea bordeielor avînd cuptor și gropi de provizii presupune o existență stabilă, îndelungată, în această parte.

Săpăturile viitoare au ca scop delimitarea așezării de sec. IX—X, o stratigrafie cît mai precisă a stațiunii arheologice și recuperarea de material arheologic.

Recentele descoperiri de la Felnac confirmă existența populației autohtone, de origine daco-romană și continuitatea ei pe aceste meleaguri, într-un context unitar al istoriei noastre.

2. Vladimirescu

Cetățile și fortificațiile medievale situate în zona actualului județ Arad au făcut parte integrantă din voievodatul Transilvaniei și deci cu-

noașterea lor înseamnă parcurgerea cîtorva pagini din istoria voievodatului și, implicit, din istoria poporului român. Această zonă a fost intens locuită și în perioada de trecere la feudalism, locuire dovedită prin urmele ce atestă existența unei populații sedentare daco-romane și în a doua jumătate a mileniului I al e.n. a populației românești⁵. Nu întimplător este faptul că această zonă de contact între Biharea și Banat a făcut parte din formațiunile statale de tip incipient din vestul țării, ale lui Menumorut și Glad.

Izvoarele scrise și, mai ales, descoperirile arheologice din ultimii ani sînt deosebit de concludente în cunoașterea vieții populației băștinașe în perioada feudalismului timpuriu, din sec. X-XV, cînd se vor ridica o serie de cetăți și fortificații pe actualul teritoriu al județului Arad. Pentru teritoriul arădean și cele înconjurătoare, deosebit de semnificative sînt informațiile ce se găsesc în scrierea hagiografică „Legenda Sancti Gerardi“. Un alt document important îl constituie „Cronica notarului anonim“ a regelui Bela al III-lea, precum și „Cîntecul de jale“ (**Carmen miserabile**) a canonicului orădean Rogerius, martor al invaziei tătarilor din anul 1241. Acestea, împreună cu alte documente recent descoperite în arhive din țară și străinătate, descriu evenimente politice din primele secole a feudalismului timpuriu și cuprind relatări referitoare la situația economică și socială pe teritoriul arădean⁶.

Unul din aspectele culturii materiale specifice poporului român în această lungă, dar încă puțin cercetată perioadă istorică îl constituie fortificațiile din pămînt și lemn ce au fost construite pe întreg teritoriul Transilvaniei. Și pe cuprinsul județului nostru se găsesc o serie de fortificații de pămînt ce au început să fie studiate în ultimii ani, cum sînt cele de la Virfuri și Vladimirescu.

În zona comunei Vladimirescu, cercetările de suprafață și săpăturile arheologice au dus la descoperirea în mai multe puncte a unor importante vestigii arheologice aparținînd diverselor epoci istorice.

Cele mai vechi vestigii arheologice aparțin neoliticului, salvîndu-se în urma săpăturilor numeroase fragmente ceramice caracteristice epocii.

De asemenea au fost descoperite, în aria comunei, în locuri diferite, puternice urme de locuire aparținînd secolelor III-IV e.n. Au fost recuperate obiecte din fier, vase și fragmente ceramice lucrate cu mîna și roata, fusaiole, fragmente de rîșnițe etc. Aceste vestigii, împreună cu masivele urme de chirpici, cenușă și identificarea unor morminte de epocă, ne dau indicii asupra existenței unei destule de întinse așezări în zonă⁷.

Săpăturile efectuate în ultimii ani au dus la descoperirea unor intense urme de locuire în epoca feudalismului timpuriu și a celui dezvoltat cum ar fi zona ruinelor bisericii de stil romantic, sau pe locul de hotar numit „Pădurea vrăbiilor“ și în zona cetății de pămînt.

Cercetările de suprafață efectuate în ultimii ani au dus la localizarea unei fortificații de pămînt și lemn în punctul numit de localnici „Die

Schanzen“ probabil una din cele mai vechi fortificații de acest gen în raza județului Arad. Cetatea este așezată la marginea de sud-vest a comunei, între șoseaua Arad—Deva (circa 1 km. distanță) și malul drept al râului Mureș, pe un platou ce se ridică între două foste brațe ale râului. Fortificația are o formă trapezoidală cu baza mică îndreptată spre vest. Latura de vest are lungimea de 90-100 metri, iar cea de est de 120 metri. Celelalte două laturi au aproximativ 160 de metri. Valul de pământ se păstrează pe întreg perimetrul fortificației, având înspre est o înălțime de circa 1-1,50 m. iar înspre latura de vest de circa 2,5-3 m. În zona nord-vest valul are cea mai mare înălțime, ajungând la circa 3,5-4 m. Înălțimea redusă a valului în unele porțiuni se explică prin aplatizarea terenului în urma lucrărilor agricole ce au fost efectuate. Șanțul care înconjură cetatea s-a aplatizat și el în urma lucrărilor agricole, fiind vizibil pe latura de nord-vest.

Pentru început a fost trasată secțiunea S. 1, pe latura de est a fortificației, având o lungime de 64 m și o lățime de 2 m. Secțiunea a fost orientată pe direcția est-vest pentru a urmări surprinderea valului și a șanțului de apărare. Această secțiune urmează să străbată întreaga fortificație pînă în zona șanțului de apărare de pe latura de vest, unde, atît valul, cît și șanțul sînt mult mai pronunțate. Deși la început, săpăturile, prin observațiile stratigrafice și materialul arheologic recoltat, prezintă un interes aparte și de aceea considerăm utilă prezentarea preliminară a rezultatelor obținute. Pe baza observațiilor stratigrafice din secțiunea S. 1, s-au constatat trei niveluri de pământ: nivelul vegetal, cel feudal și pămîntul virgin. De-a lungul întregii secțiuni s-a ajuns la o adîncime medie de 1,60-1,80 m, atîngîndu-se pe întregul parcurs al secțiunii stratul de pământ neumblat.

Pe acesta se suprapune nivelul medieval timpuriu avînd o grosime maximă, de 1,20 cm. Deasupra nivelului medieval se află stratul vegetal ce variază între 30-40 cm. Solul vegetal are această grosime datorită faptului că în zonă, în decursul anilor, s-a plantat viță de vie și pomi fructiferi. Valul de pământ este format din depunerea de lut galben și este cuprins între m. 4 — 12. El se păstrează pe o înălțime de 1-1,20 m. El este realizat prin baterea și tasarea pămîntului într-o masă compactă. O porțiune din valul de pământ este întretăiată de o lentilă de lut galben amestecat cu fragmente de cărămidă care provine de la o construcție mai tîrzie. În partea superioară a valului au fost surprinse urme de arsură, care provin de la o probabilă distrugere a cetății prin incendiere. Aceleași urme de arsură, însă mult mai puternice, au fost observate și pe latura de nord-vest, lucru care confirmă ipoteza de mai sus.

Pentru delimitarea unei eventuale așezări, la 300 metri nord de fortificație a fost trasată o secțiune S. 2 avînd lungimea de 20 m și 1 m lățime. În această secțiune sub stratul vegetal, a apărut un nivel superficial din sec. XII-XIII, cu puține fragmente ceramice alături de o vatră de foc. Menționăm faptul că sub acest strat s-a ajuns la pămînt nisipos.

Existența acestui strat nisipos confirmă ipoteza ca cetatea să fi fost înconjurată de brațe ale Mureșului, brațe care constituiau un obstacol suplimentar în fața atacatorilor.

Șanțul de apărare este aplatizat în momentul de față, ca urmare a lucrărilor agricole, însă el este sesizabil în colțul de nord și pe latura nord-vestică a fortificației. Configurația actuală a terenului ne duce la ipoteza unei lățimi destul de mari a șanțului, circa 8-12 m, lățime raportată și la dimensiunile fortificației.

În secțiunea trasată, ajungându-se în nivelul medieval, la adâncimea de 0,80 m față de nivelul actual de călcare, au apărut morminte de înhumatie, orientarea est-vest (capul spre vest și picioarele spre est). În secțiunea S. 1 și în caseta A, trasată ulterior, au fost dezvelite 89 de morminte, care se suprapun fortificației. Datorită solului, mormintele sînt slab conservate, unele părți ale scheletelor fiind distruse.

Toate mormintele au avut orientarea amintită, cu foarte mici variații de la axa est-vest. În cadrul ritului de înmormîntare o mare parte din cei înhumați au brațele întinse în lungul corpului, dar se observă și unele diferențieri de la această regulă. O parte din schelete au brațele dispuse pe abdomen, iar altele au un braț așezat pe bazin și altul în lungul corpului.

Marea majoritate a mormintelor sînt lipsite de inventar, doar cîteva dintre ele posedă obiecte de podoabă.

În rîndurile ce urmează vom descrie cele mai reprezentative morminte:

Mormîntul 29. S-a descoperit la adâncimea de 0,90 m. Reprezintă scheletul unui om matur, fiind așezat pe spate, cu capul spre vest și picioarele spre est. Craniul puțin înclinat spre dreapta. În partea stîngă a capului a apărut un inel de tîmplă cu terminația în formă de dublu S^o.

Mormîntul 41. La adâncimea de 0,90 m față de suprafața actuală a solului, un schelet de adult așezat pe spate, cu capul spre vest și picioarele spre est. Brațul stîng este așezat în lungul corpului, iar cel drept pe bazin. Lîngă brațul drept s-a găsit un fragment de la o brățară din cupru.

Mormîntul 48. Mormînt de adult. Scheletul are aceeași orientare ca în cele precedente, capul spre vest și picioarele spre est. Mormîntul se află la adâncimea de 0,80 m față de nivelul actual de călcare. Brațul stîng este dispus în lungul corpului, iar cel drept este așezat pe bazin. Deasupra bazinului s-a găsit un fragment de cataramă din fier.

Mormîntul 57. La adâncimea de 0,80 m s-a găsit scheletul cu capul spre vest și picioarele spre est. Brațele sînt în lungul corpului. La mîna dreaptă a apărut un inel de argint. Inelul este executat prin tehnica zimțuirii.

Mormîntul 59. Scheletul este așezat pe spate la adâncimea de 0,90 m avînd aceeași orientare ca și mormintele dinainte. Brațul stîng este așezat în lungul corpului, iar cel drept pe bazin. Lîngă craniul deteriorat, în partea dreaptă s-a descoperit un inel de tîmplă cu terminația în formă de S simplu.

Mormîntul 65. Se găsește la 0,90 m, avînd orientarea obișnuită. La spăcluirea mormîntului a apărut un inel de tîmplă fragmentat. Inelul nu are terminație în formă de S.

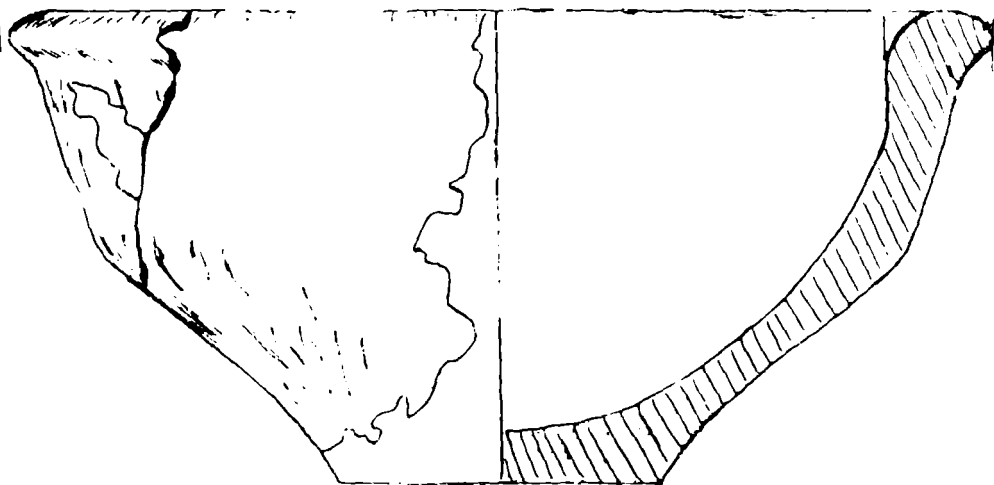
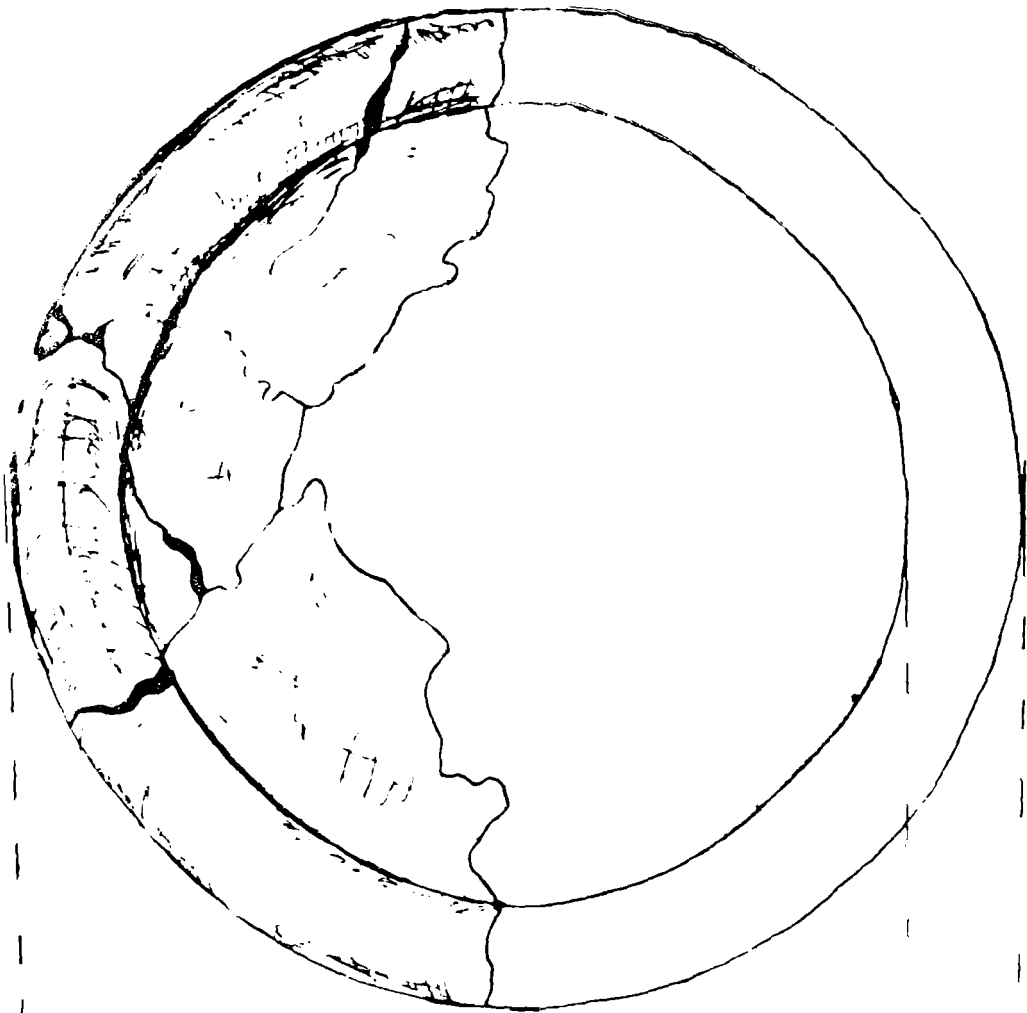

NAS SEC. III-IV.

Mormîntul 68. Mormîntul destul de deteriorat, se află la 0,75 m față de nivelul de călcare, fiind orientat est-vest. S-a păstrat doar partea superioară a corpului, restul fiind macerat de sol. În partea superioară a craniului s-a găsit un vîrf de sulită de formă romboidală, care a provocat decesul.

Mormîntul 74. La adîncimea de 0,95 m s-a găsit scheletul așezat cu capul spre vest și picioarele spre est. Brațele sînt orientate în lungul corpului. Pe degetul inelar de la mîna dreaptă s-a găsit un inel din fier. Inelul este realizat prin spiralare. În apropierea claviculei din stînga s-a găsit un inel de tîmplă prost conservat cu terminația în formă de S.

Mormîntul 75. Se află în caseta A, care a fost trasată ulterior în partea sudică a secțiunii S. 1. Este scheletul unui copil și se află la adîncimea de 0,80 m față de nivelul de călcare actual. Brațul stîng este dispus în lungul corpului, iar brațul drept pe bazin. În partea dreaptă a capului s-au descoperit trei inele de tîmplă. Inelele au terminația în formă de dublu S.

În secțiunea S. 1 și în caseta A au apărut fragmente ceramice variate, care pe baza analogiilor, se încadrează în perioada secolelor XI-XII. Pe aproape întreaga suprafață a secțiunii au apărut un număr destul de impresionant de fragmente de căldări de lut, de culoare roșiatică și avînd pasta cu degresant puternic și bine arsă.

Menționăm că în stratul medieval, între m. 9-14 și m. 33-37 au apărut fragmente ceramice care, prin factura, forma și ornamentația lor se datează prin analogii în sec. X-XI. Unele din aceste fragmente au suferit și un proces de ardere secundară, probabil în urma incendiului fortificației¹⁰.

De asemenea, în zona de început a valului de pămînt au apărut cîteva fragmente ceramice care se încadrează în secolele III-IV. Menționăm fragmentele ceramice de culoare gri și un fragment ceramic de culoare cărămizie, avînd un buton.

Săpăturile fiind într-o fază incipientă, ne cerem îngăduința de a prezenta unele observații în urma acestui sondaj efectuat.

Zona comunei Vladimirescu, prezentînd condiții prielnice de locuire, a fost intens populată în decursul diferitelor perioade istorice, din epoca pietrei și pînă în evul mediu dezvoltat.

Sondajul efectuat pe latura de răsărit a fortificației, în urma rezultatelor arheologice și a observațiilor stratigrafice, face posibilă încadrarea acestei cetăți de pămînt în perioada secolelor IX-X.

Valuri de apărare asemănătoare au fost descoperite la Dăbîca, Moldovenești, Șirioara și Moigrad¹¹.

Întrucît terenul din împrejurimi este plat, această terasă și alegerea acestui punct strategic presupunea o apărare favorizată de obstacole naturale, brațe ale Mureșului (lucru dovedit de depunerile de nisip), cetatea constituind un punct avansat în încercările de a se pătrunde pe valea Mureșului și, în același timp, un punct de control al navigației pe Mureș.

În prima jumătate a secolului XI cetatea de pămînt de la Vladimirescu a fost abandonată și ea este folosită ca cimitir. Mormintele dezvelite pînă în momentul de față se găsesc în interiorul fortificației, fără a afecta valul de apărare.

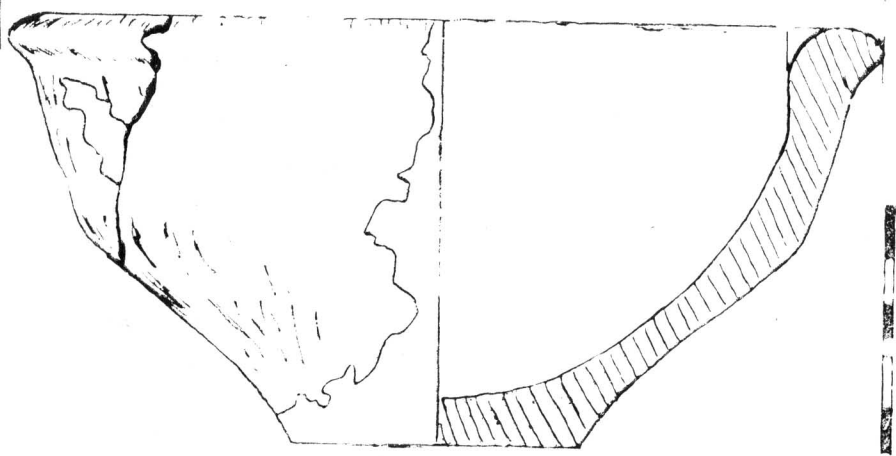
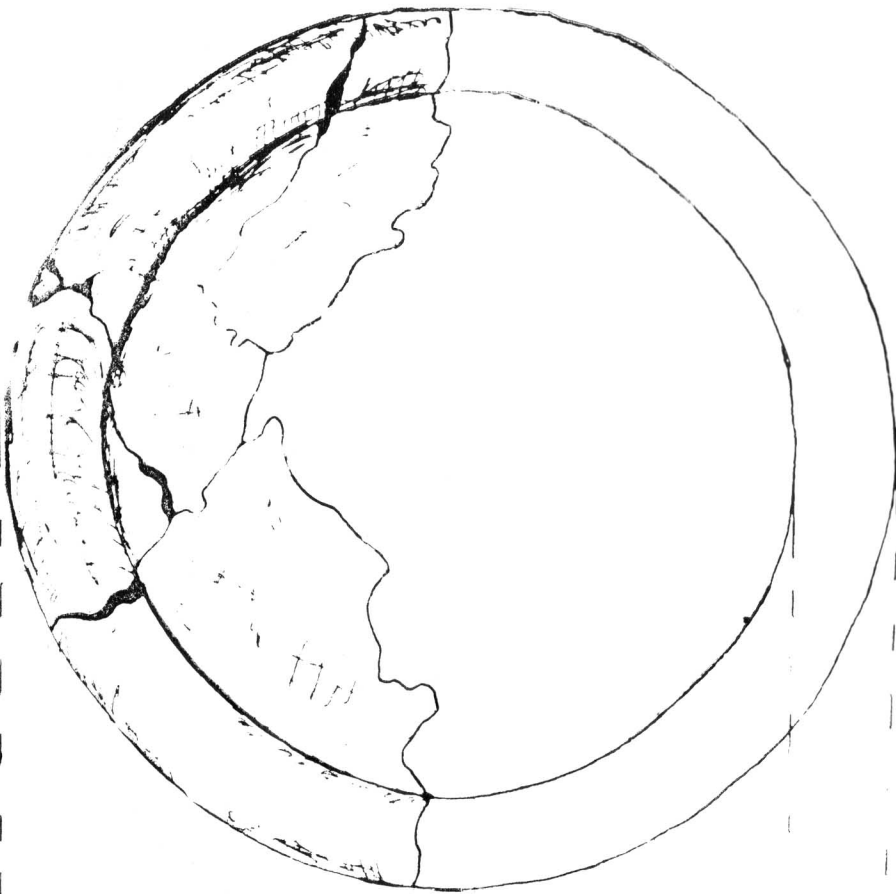

VAS SEC. III-IV.

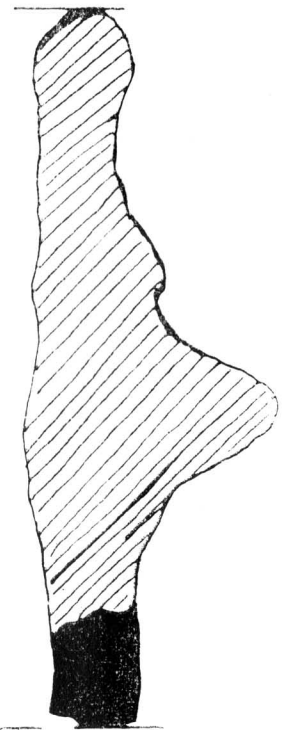
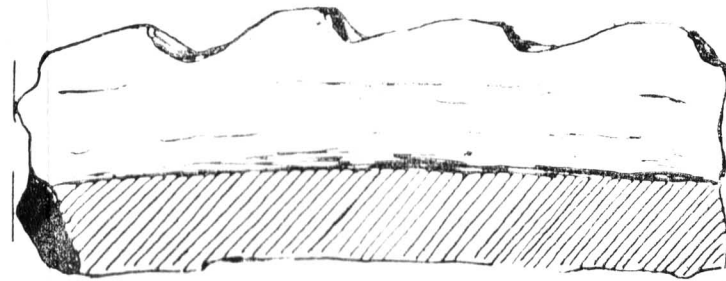

FRAGMENT CERAMICĂ SEC. I î.e.n. - I.e.n.

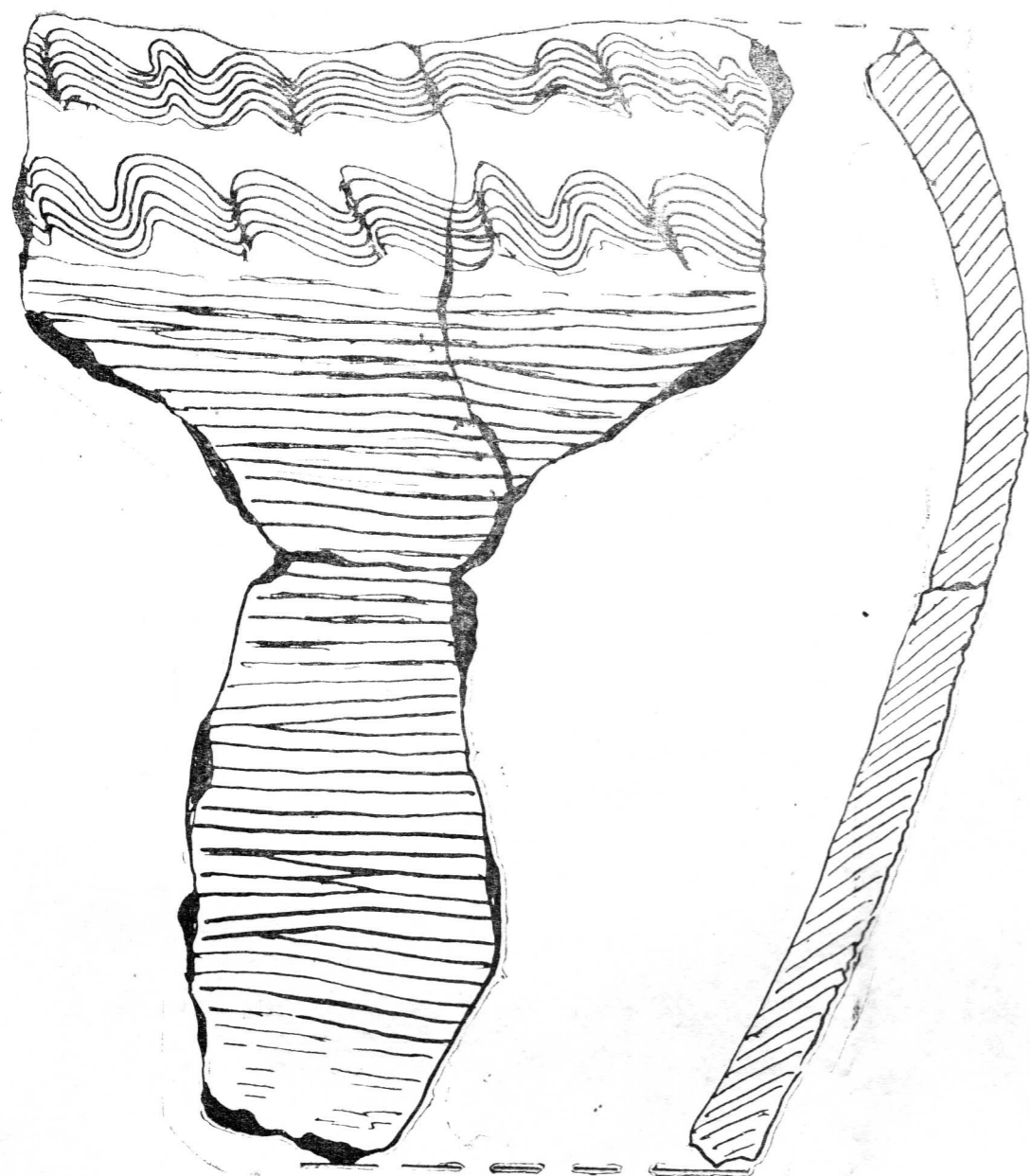

1.

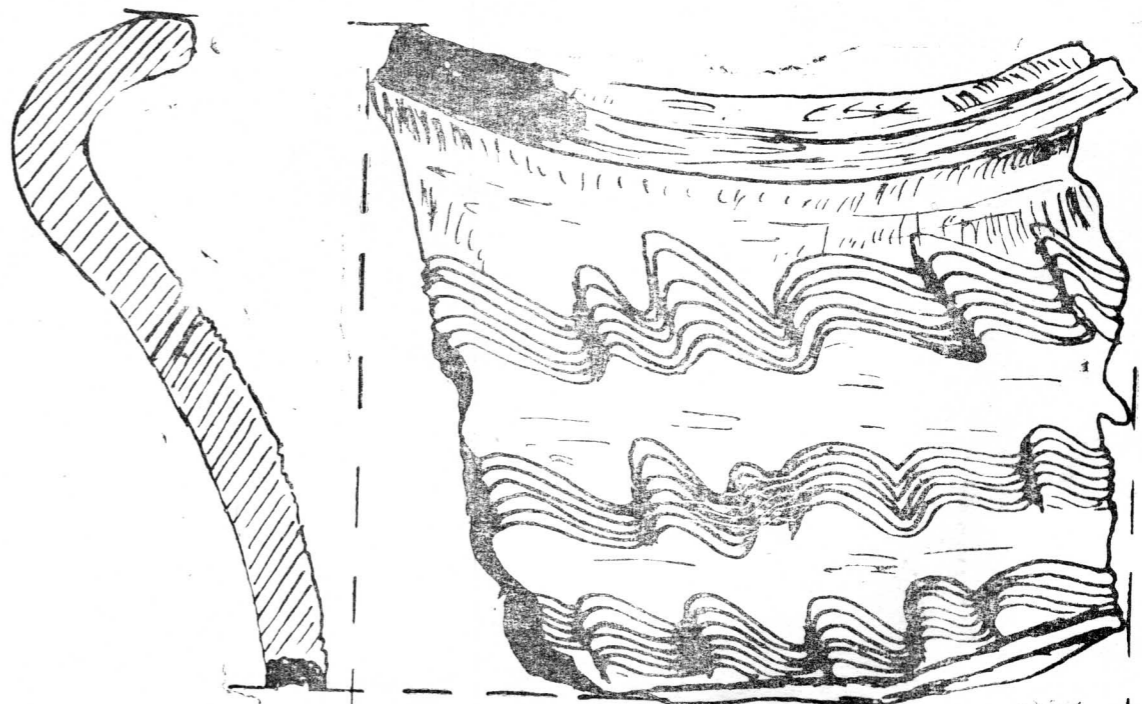

2.

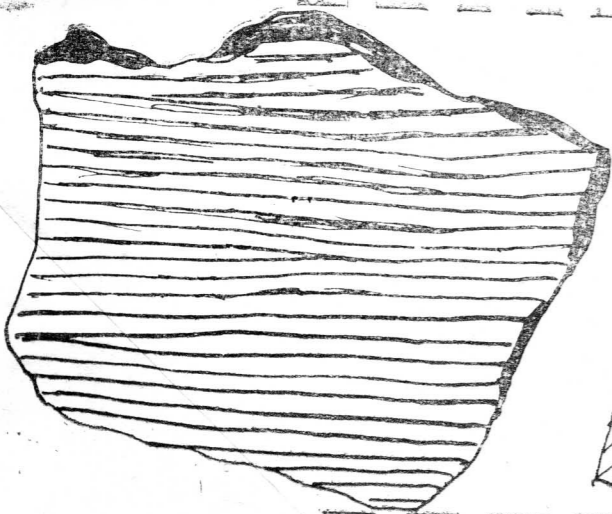

3.

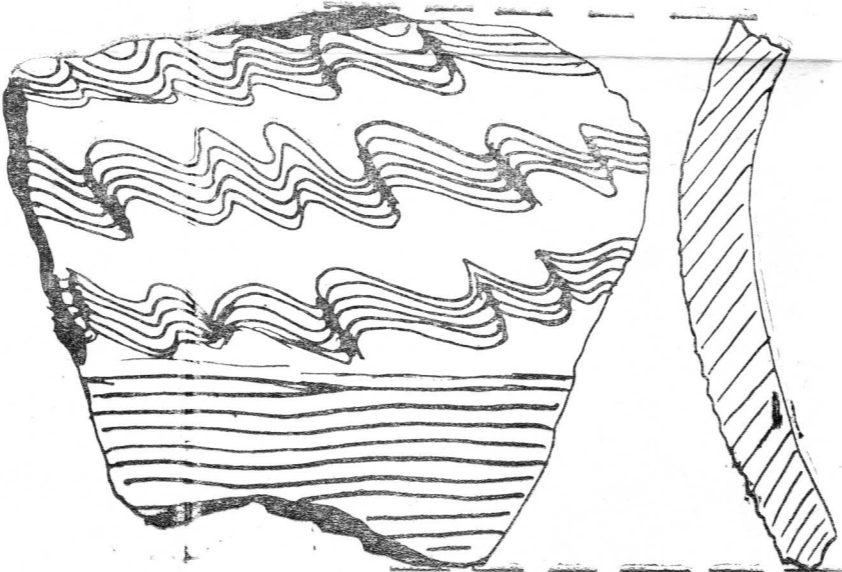

4.

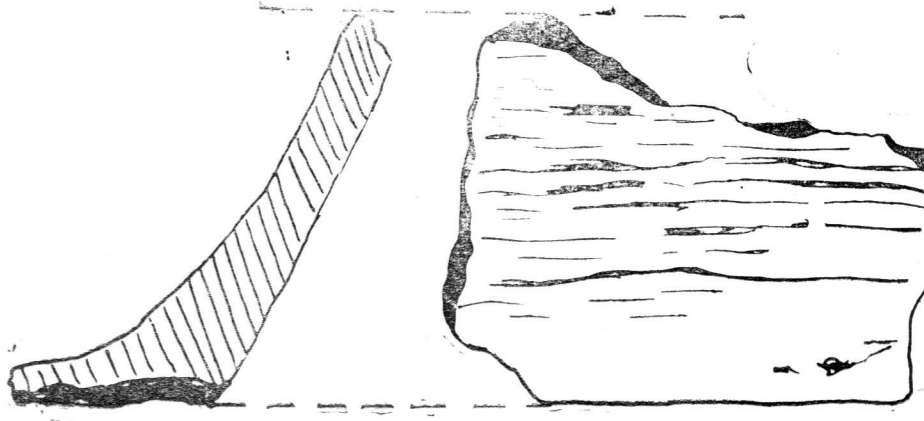

5.

Fig. 1—5 — Ceramică sac. IX—X.

PLAȘA III — FELNAC

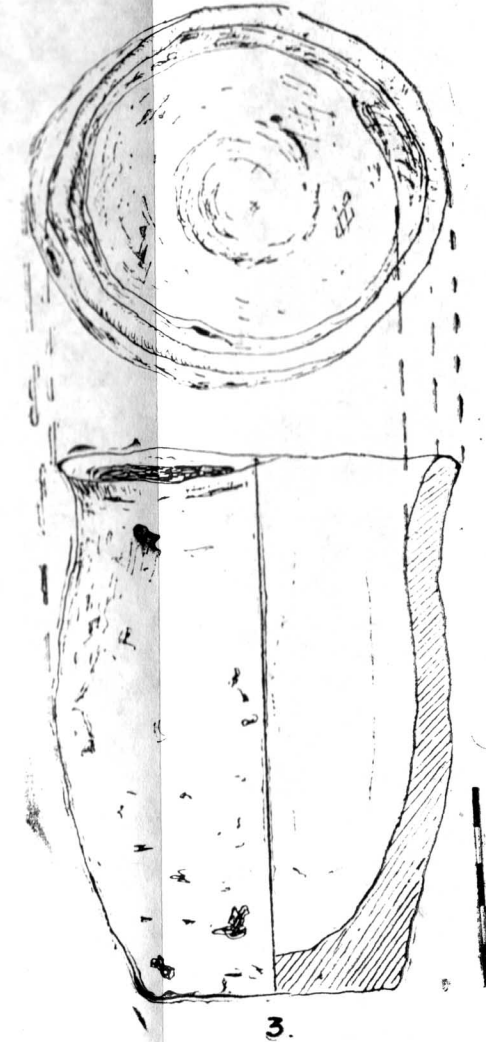
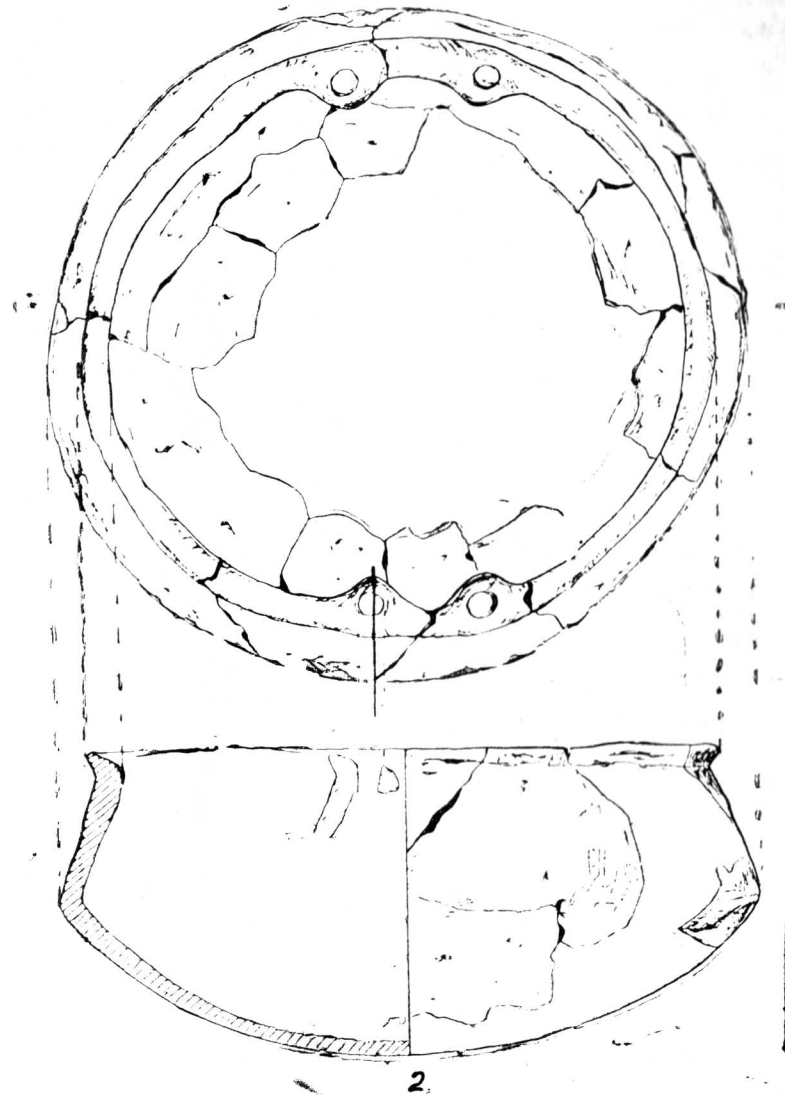
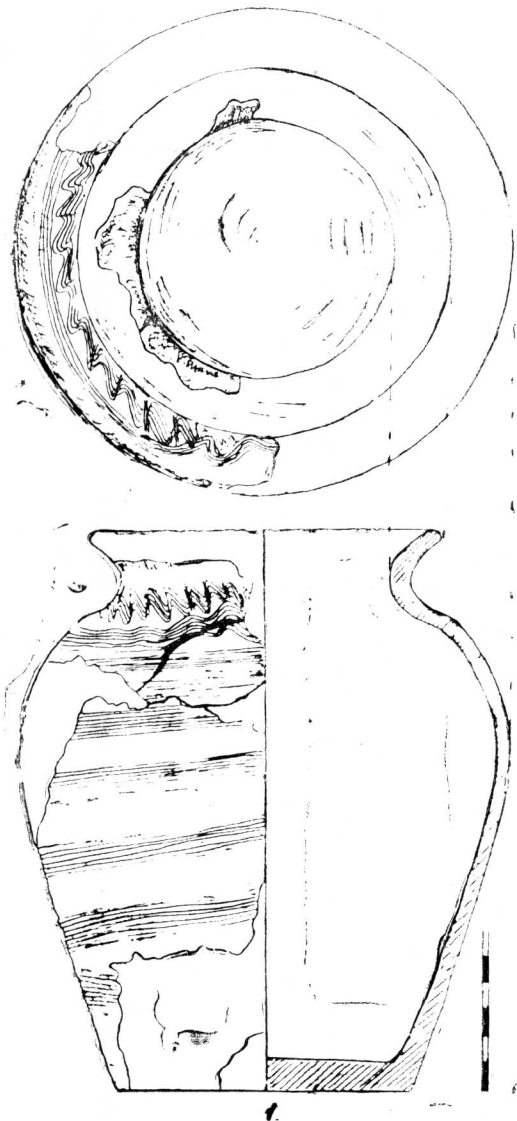

Fig. 1—2 — Vase sec. IX—XI
Fig. 3 — Vas sec. VII
Fig. 4 — Fusaiole sec. I.i.e.n.—I.e.n.

PLAȘA I — VLADIMIRESCU



1



2

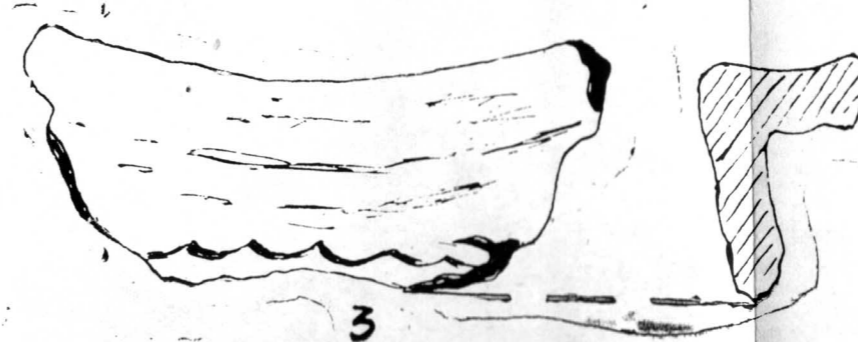

3



4

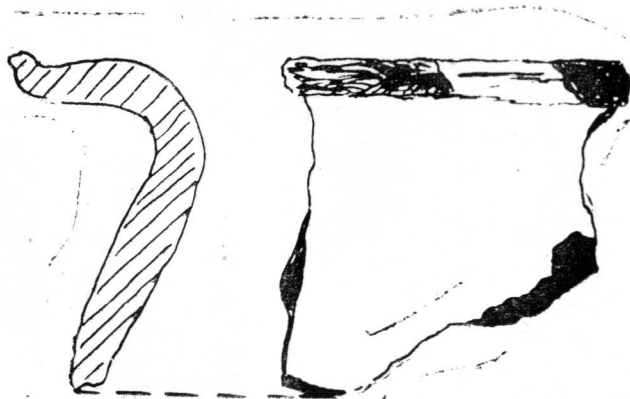

5

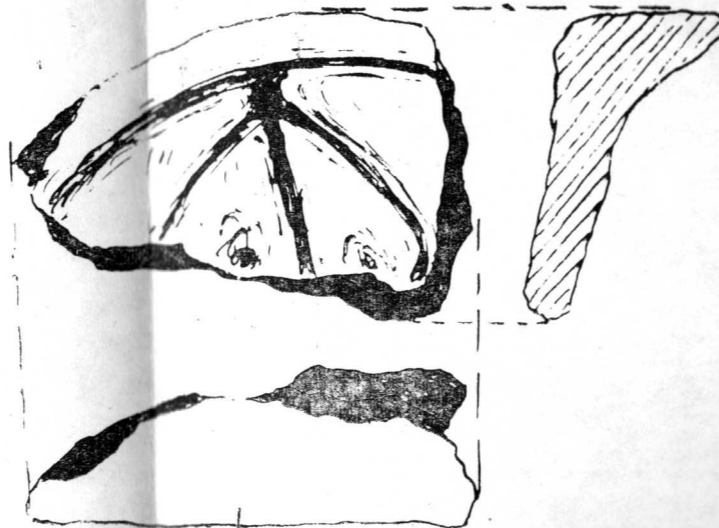

6

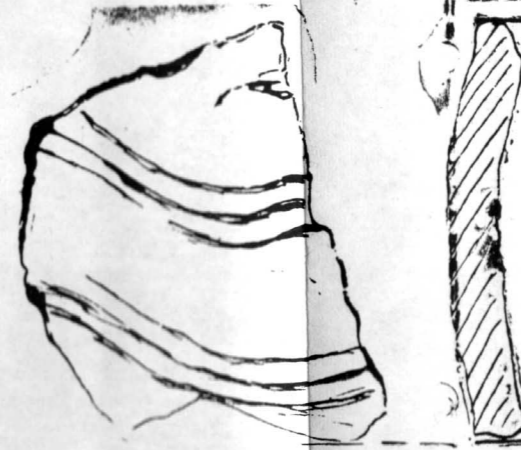

7



8

Fig. 1-3 și 5-8 = CERAMICĂ SEC. IX-XI.
Fig. 4 = FRAGMENT CERAMICĂ SEC. II-III

Din descrierea mormintelor se observă sărăcia de inventar, lipsa totală a armelor, ceea ce denotă că necropola aparținea populației pașnice ce trăia pe aceste meleaguri.

Cercetările viitoare vor avea în vedere studierea șanțului și valului de apărare de pe latura de vest și de pe cea de nord, pentru surprinderea palisadei care apare vizibil în această zonă, a așezării din apropiere și a eventualelor construcții din interiorul fortificației, urmărindu-se datarea cât mai exactă a întregului ansamblu arheologic, mărturie prețioasă a continuității populației românești, cu organizarea sa economică și social-politică specifică acelor vremuri.

N O T E

- ¹ Săpăturile au fost efectuate în lunile iulie—august 1975, colectivul de cercetare fiind format din Mircea Zdroba și Mircea Barbu.
- ² *Istoria Românicilor*, vol. I, București, 1960, p. 714—722.
- ³ I.H. Crișan, *Ceramica daco-gealică cu specială privire la Transilvania*, Buc., 1969, p. 151—212.
- ⁴ Eugenia Zaharia, *Săpăturile de la Dridu, contribuție la arheologia și istoria perioadei de formare a poporului român*, București, 1967, p. 79—88.
- ⁵ Lucru confirmat prin rezultatul săpăturilor efectuate de Muzeul județean Arad în raza comunei Felnac, prezentate în prima parte a acestui raport preliminar.
- ⁶ Documente recent depistate și înregistrate la Muzeul județean Arad sub nr. inv. M.F. 5030—5179.
- ⁷ Informație furnizată de Egon Dörner, căruia îi mulțumim și pe această cale.
- ⁸ Datorită culturilor agricole și a construirii unui drum de acces, secțiunea S. 1 nu a putut să străbată șanțul de apărare pe latura de est.
- ⁹ Asupra evoluției inelelor de țimplă, vezi Kralovanski Alan *Adatok az un. S-vegű hajkarika kialakulásának és idő rendjének kérdéséhez in Archaeologiai Értesítő*, 1957, tom. 2, p. 175—186. Un cimitir identic cu cel de la Vladimirescu a fost descoperit și la Pecica și, mai recent, la Șirioara. Referitor la necropola de la Pecica, informații de la I.H. Crișan și Egon Dörner, cărora le mulțumim și pe această cale.
- ¹⁰ Mircea Rusu, Ștefan Dănilă, *Cetatea feudală timpurie de la Șirioara*, în *File de istorie*, Bistrița, 1972, p. 57—63.
- ¹¹ Gh. Anghel, *Cetăți medievale din Transilvania*, București, 1972, p. 15.

1. DIE ARCHÄOLOGISCHEN AUSGRABUNGEN BEI FELNAC

— Zusammenfassung —

Die archäologischen Grabungsstätte befindet sich in der Gemarkung der Gemeinde Felnac (Kreis Arad), 1 km nord-westlich vom Gemeindezentrum. Es ist eine Terrasse die sich 200 Meter südlich des Maroschflusses befindet.

In der ersten Phase der Arbeiten wurde der Schnitt S/1, in Richtung Nord-Süd, in einer Länge von 52 Metern und einer Breite von 1,5 Metern ausgeführt. Es wurden auch die Kassetten A, B und C geöffnet mit den Grössen 7x5, 7x3 und 3,5x3 Metern.

Das äkteste Kulturniveau gehört der dakischen Periode aus dem. 1. Jahrhundert v.u. Zeitrechnung bis 1. Jahrhundert u. Ztr. Es wurden Teile von Proviangefäße mit Tupfenleisten geschmückt, sowie Fruchtbhälter und spezifischen Henkelschaalen freigelegt.

Es folgt ein Niveau mit charakteristischem Keramikmaterial aus dem 3.—4. Jahrhundert. Dem 7. Jahrhundert gehört ein, in 1, 10 Meter tiefe gefundenes Grab, mit ost-westlicher Ausrichtung.

In einer Wohnstätte aus dem 9. Jahrhundert wurde ein reichhaltiges Keramikmaterial gefunden, das als Verzieung eingeritzte Strich — und Wellenmuster aufweist.

2. DIE ERDFESTUNG VLADIMIRESCU

Die Erdburg von Vladimirescu (frher Glogovatz) aus dem Kreis Arad befindet sich ungefähr 1 Km südwestlich der Gemeinde. Zwischen zewi gewesene Arme des Mureş-Flusses gelegen, hat die Festung eine trapezförmige Gestalt, mit der kleinen Basis dem Westen zugewendet. Die westliche Seite beträgt cca. 90—100 Meter, die östliche 120 Meter, während die beiden übrigen Seiten ungefähr 120 Meter lang sind.

Im Jahre 1975 wurde ein Grabungsschnitt in Richtung Ost-West unternommen. mit einer Länge von 64 Meter und eine Breite von 2 Meter. Verfolgt wurden die Auffindung des Erdwalles und des Werteidigungsgrabens.

In dem Schgraben wurde der Erdwall gefunden mit einer Breite von cca. 6—8 Meter und die Höhe von 120 Metern. Der Erdwall 120 Meter. Der Erdwall hat sich durch landwirtschaftliche Arbeiten verflacht. Die Festung von Vladimirescu ist typologisch vor dem 11. Jahrhundert einzustufen.

Am Ende des 11. Jahrhunderts wurde infolge einer Einäscherung die Erdburg aufgelassen. Dann wurde sie als Friedhof benützt. Der Suchgraben brachte 89 Körpergräber aus dem 11.—12. Jahrhundert hervor, die ost-westlich ausgerichtet waren. Als Beigaben kamen Schläfenringe sowie gewundene Silberringe hervor.

Die gefundenen Keramikgegenstände gehören zweier Perioden, den Jahrhunderten IX—X und XI—XII an.

SONDAJUL ARHEOLOGIC PRIVIND FEUDALISMUL TIMPURIU DE LA ZĂBRANI — „SĂTUȚ“

VASILE BORONEANȚ

În urma prezentării unor materiale ceramice de către elevul Gligor Sorin, provenind de pe locul numit **Satul vechi**, de lângă cătunul Sătuț, comuna Zăbrani, ne-am deplasat la fața locului unde am efectuat un sondaj¹.

Așezarea se situează chiar pe malul înalt al ultimei terase, de sub care începe lunca actuală a Mureșului, care se întindea aproximativ între vechea și noua stație de pompă a I.A.S. Zăbrani, la cca. 1 km de cătun.

S-a deschis o secțiune de 4x1 m, care apoi a fost extinsă cu 0,30 m lateral V, în dreptul gropii (fig. 1). Stratigrafic s-a constatat existența unui strat humusoid gros de 0,30 m, din care cca. 0,10 m la suprafață este afectat de arături, și un strat cafeniu argilos, compact, la care s-a oprit și sondajul nostru (fig. 2). Materialele arheologice se află numai în stratul humusoid și într-o groapă de gunoi peste care secțiunea noastră a avut norocul să cadă. Groapa avea formă oval-neregulată cu diametru de 1,10 m și adâncimea de 1 m. Pe partea de N.-V. prezenta un prag (fig. 1). În umplutura gropii s-a găsit un bogat material ceramic aparținând vaselor borcan, unor căldărușe, iar pe fund un fragment de ulcior smălțuit cu negru, precum și multă cenușă, arsură, chirpici și oase de animale domestice.

Ceramica recoltată este de culoare neagră-cenușie, cafenie sau cafeiniu-roșcată. Cele mai numeroase fragmente sînt de culoare neagră-cenușie. Pasta din care este făcută ceramica este în general de granulație mare, cu mult nisip, dar sînt și fragmente făcute dintr-o pastă mai fină, mai frecventă la ceramica cafeniu-roșcată.

Ca forme, întîlnim : vasul borcan (fig. 3, 1-3) de talie mică și mijlocie, căldările (fig. 4, 20-23) de talie mică, mijlocie și mare, cîteva fragmente de ulcioare, iar unele fragmente ar putea aparține tipului de strachină (fig. 4, 17).

Borcanele alcătuiesc cea mai numeroasă categorie ceramică de aici. Un vas reconstituit este înalt de 10,5 cm, diametrul maxim de 13,5 cm, la fund de 7 cm, iar la gură de 12 cm (fig. 5, 1a, b). Altele se reconstituie numai parțial (fig. 5, 9; 6, 1). Au buza răsfrîntă aproape drept sau înclinată (fig. 3, 1-6, 1), marginea superioară a buzei este marcată printr-un inel ușor reliefat (fig. 3, 1). Buza se termină ușor albiat sau bombat și

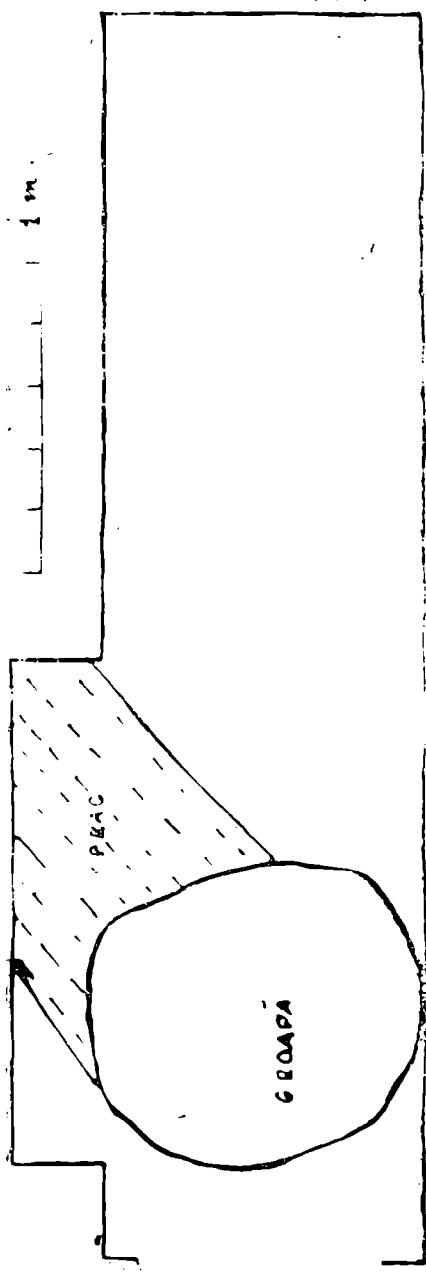

FIG. I

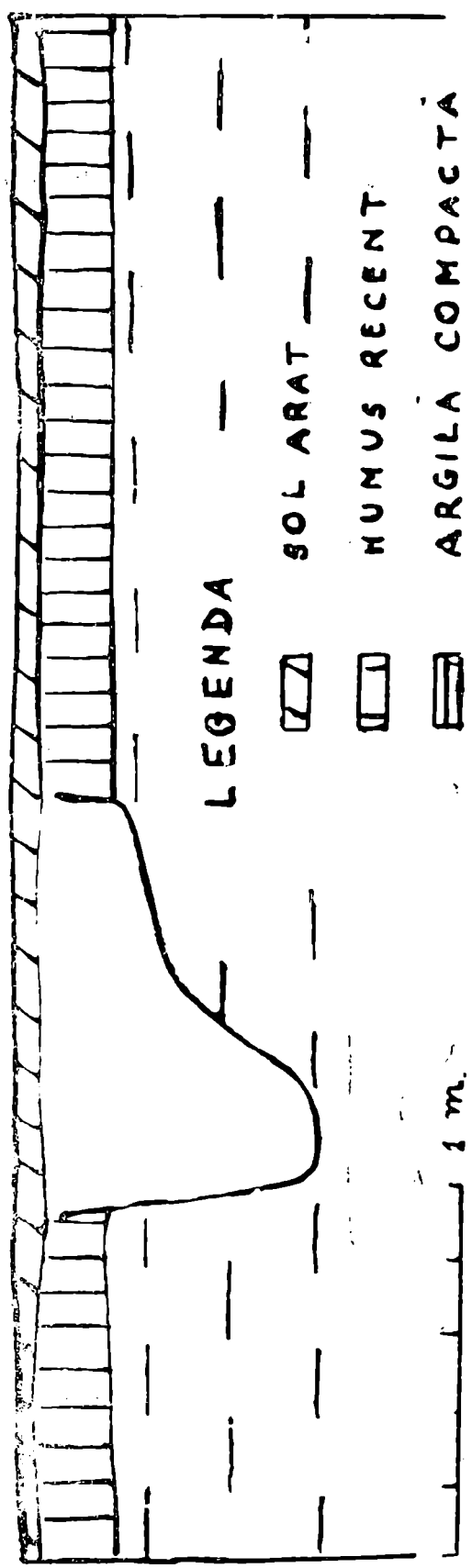

FIG. II

drept (fig. 3, 1-2, 6). La unele fragmente se observă un git scurt. Bombarea maximă cade fără excepție în jumătatea superioară a vasului (fig. 4, 2; 6), iar fundul se termină în unghi, uneori aproape drept (fig. 4, 8) sau cu o inelare laterală mai mult sau mai puțin reliefată (fig. 4, 5). Fundul este plat (fig. 4, 2-5) sau cu o proeminență periferică, de formă circulară la vasele care au marcă de olar (fig. 3, 4-5, 7-8-5, 1). Ornamentarea, în ciuda faptului că este alcătuită din puține elemente ca linii orizontale concentrice, val și alveole, cunoaște o bogată modalitate tehnică de exprimare. Astfel, liniile orizontale sînt executate fin sau larg (fig. 5, 10), mai mult sau mai puțin adîncite (fig. 5, 1, 6, 3) sau distanțate, alteori sînt dezordonat dispuse, de aspectul unui motiv făcut cu măturică, redat orizontal (fig. 6, 6). Ornamentul acoperea întreg rotundul vasului sau numai partea superioară, dispus continuu sau în dungi. Liniile incizate orizontal sînt utilizate la încadrarea altor ornamente. Din alveole (fig. 3, 2; 4, 1, 6, 2-4) sînt realizate numeroase variante ca, mici și rare, mici și dese, dispuse vertical, înclinat sau orizontal (culcate) (fig. 3, 2; 5, 6; 7, 2), în șiruri drepte sau vâlurite larg. Sînt redat singular sau încadrate de benzi din linii drepte orizontale (fig. 7, 2; 6, 11).

Cel de al doilea motiv ornamental îl constituie valul. Este mai puțin frecvent decît celelalte două motive. Se întîlnește redat în șiruri orizontale, mărunte, dese și regulate, în șiruri largi și neordonate, alternînd, valul larg cu valul mărunț, uneori cu buclări (fig. 5, 2; 6, 8). Valul mărunț este redat într-un singur șir, iar valul larg în benzi (fig. 3, 3; 6, 2).

Un ornament deosebit este acela în formă de S ușor înclinat, dispus deasupra rotundului maxim al vasului (fig. 4, 1).

Căldărușele sînt făcute, în general, dintr-o pastă cu multă mică și din pastă mai grosieră în cazul formelor mari. Cele mai multe fragmente au buza evazată în afară iar cîteva spre interior și un singur fragment în ambele sensuri. Cîteva păstrează partea din buza cu gaura de înmănușare. Fragmentele provenind din acest tip de vas nu prezintă nici o ornamentare. Pojghița de funingine nu se observă la fragmentele de căldare, ca de altfel nici la fragmentele de ulcioare. Această observație am putut-o face și asupra materialelor din zona Porților de Fier, de la Cuina Turcului, Peștera Veterani, Ogosul Neamțului etc. Această situație ne face să presupunem că cel puțin pentru cazurile observate de noi nu au putut fi utilizate în principal decît ca găleți de transportat și păstrat apa sau alte lichide — eventual la mulș și mai puțin de pus la foc. S-au găsit fragmente provenind din buză dar și din partea de fund. Două fragmente au o evazare spre interior, dar prezintă un profil mai curb, ceea ce ne face să gîndim că ar putea aparține tipului de castron.

Cîteva fragmente aparțin tipului de ulcior sau unui vas amforoidal. Sînt de două categorii: 1. Din pastă cu multă mică, de culoare cafeniu-portocalie, lustruite sîmur pe suprafața exterioară (acesta ar duce mai mult spre tipul de amforă). 2. Fragmentul de ulcior cu smalt negru din pastă grosolană bine arsă și dură (fig. 7, 1). Pe acesta se află realizat un ornament în relief dispus în rețea, imitînd un șnur, care îmbracă în-

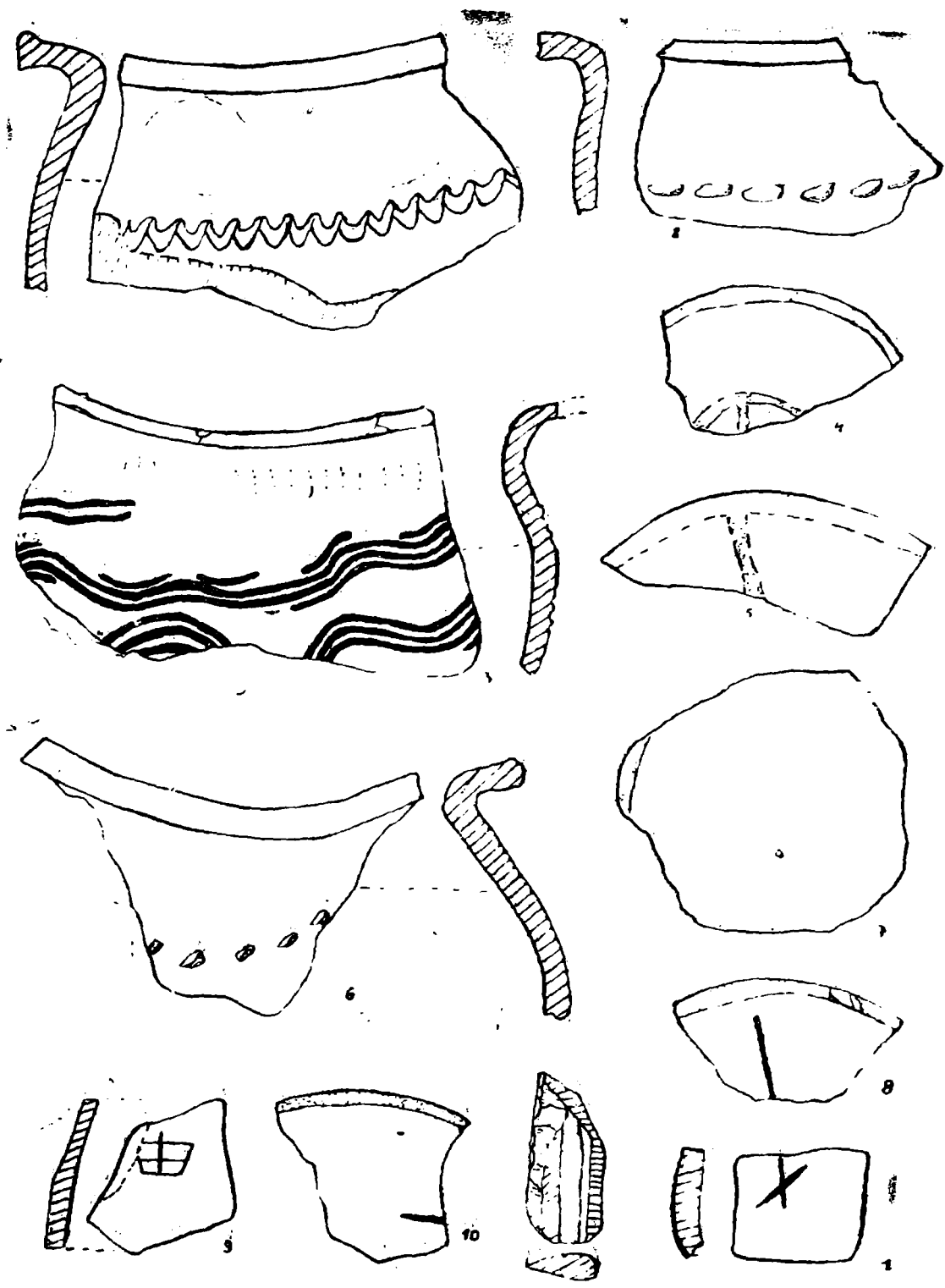

FIG. III

treaga suprafață a vasului și care imită armătura de sîrmă a damigeneilor din vremea noastră sau pe cea folosită încă din vechime pentru consolidarea unui vas crăpat. La nivelul epocii, trebuia să imite o rețea de sfoară care servea la transportul vasului, suplinind lipsa torților.

Mărcile de olar. După cum deja am arătat mai sus, pe funduri de vase și pe fragmente din funduri de vase se observă mărci sau fragmente din mărci de olar. Sînt realizate în relief sau incizate.

În relief se întilnește un semn în formă de dublu T (sau cifra I roman) pe fundul vasului reconstituit (fig. 6, 1b), iar pe un fragment de la fund un motiv de cruce cu ramificații terminale (fig. 3, 7). Semnul este mult uzat prin frecarea fundului vasului. Pe un fragment de fund se păstrează o parte dintr-un semn în formă de cruce încadrat în cerc (fig. 3, 4) iar pe altul partea terminală a unui semn probabil tot în formă de cruce (fig. 3, 8).

Cu marcă incizată s-au găsit trei fragmente. Două credem că provin din același vas, după pastă, și redau un semn în formă de cerc tăiat de o bară verticală (\emptyset) (fig. 4, 7). Pe al treilea se observă numai partea terminală a unui semn probabil în formă de cruce (fig. 3, 9). Semnele sînt incizate înainte de ardere. Subliniem faptul că în toate cazurile fundul vasului are un inel în relief pe margine, cu scopul de a proteja marca de uzură și a da stabilitate vasului.

Semne izolate. Pe un fragment provenind probabil dintr-o căldărușă, de undeva de deasupra fundului se observă foarte bine un semn în formă de cruce răsturnată (X) făcut după ardere, înainte de spargerea vasului (fig. 3, 12). Tot după ardere, pe un fragment provenind din partea dintre buză și umărul unui vas borcan se află incizat fin un semn în formă de trapez cu cruce (fig. 3, 9). Aceasta ar fi prima și cea mai apropiată dovadă de existență a unor însemnări pe vase, în zonă, nu departe de cele de pe tezaurul de la Simicolaul Mare².

Pe peretele interior al fragmentelor de vas amforoidal nesmălțuit dar lustrit, de culoare portocalie, se află o pojghiță reziduală din conținut, probabil ulei sau vin³.

Împreună cu materialul ceramic s-a găsit și un fragment din lama unui brici de fier (fig. 6, 12) și numeroase oase de animale domestice ca oaie, capră și porc. Colega Alexandra Bolomey, care a identificat oasele de animale face observația că boul crescut de această populație este de talie mică iar capra, dar mai ales oaia aparțin unor exemplare de talie mare. Talia oii este neobișnuită pentru această perioadă din datele cunoscute pînă acum în țară⁴.

S-au găsit și oase prelucrate, între care o spatulă fragmentară făcută dintr-un metatars de bovidu (fig. 6, 14) și un fragment de cuțit cioplit dintr-un os lung probabil de bovidu. Cioplirea și retușarea tăișului și vîrfului este asemănătoare cu aceea a silexului din epoca preistorică (fig. 3, 11). Pe partea activă prezintă și un puternic luciu de uzură. S-au găsit fragmente de rîșniță (de meta și catulus), ca o dovadă a ocupațiilor agri-

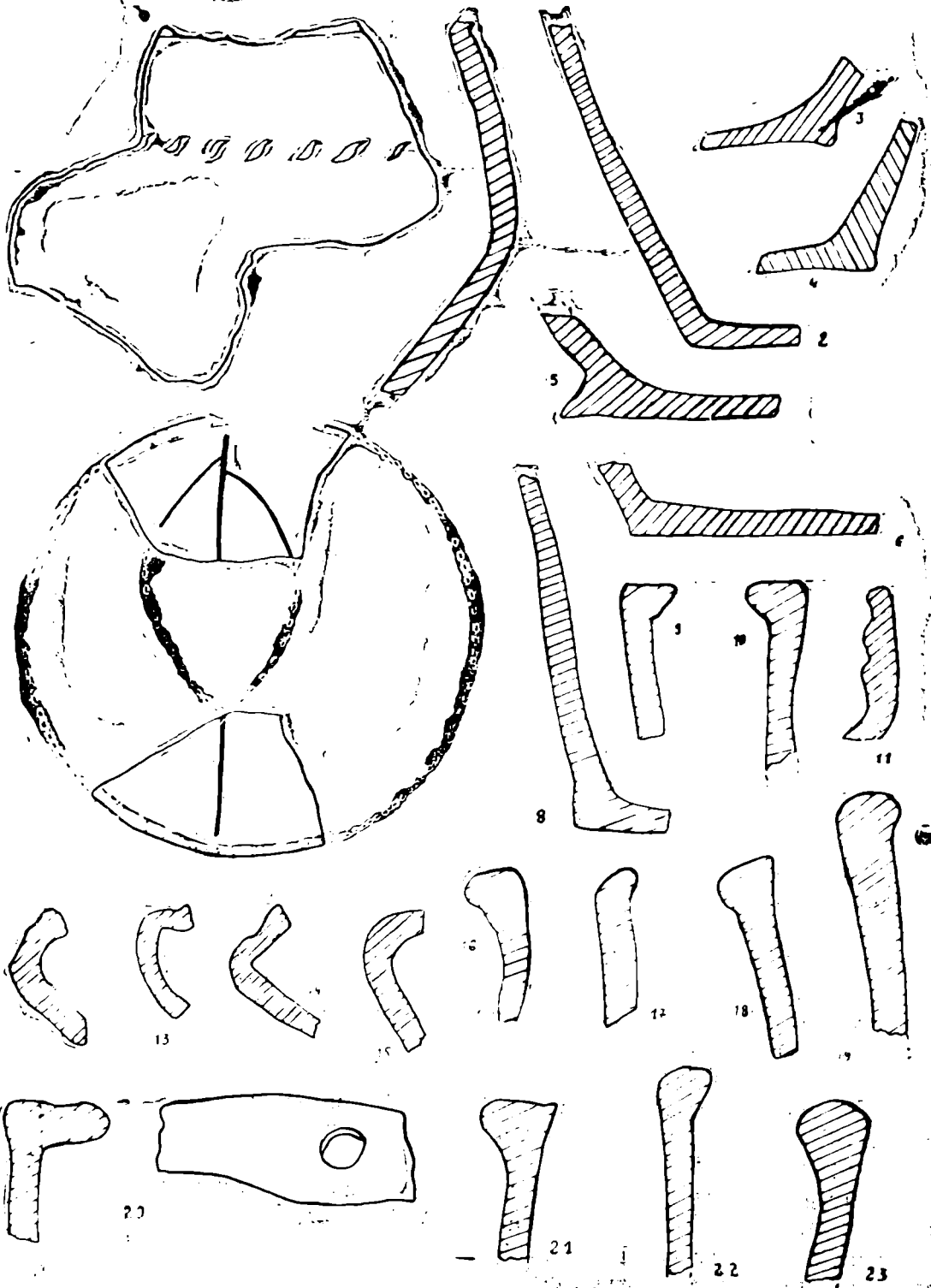

FIG. IV



FIG. V

cole. Împreună cu aceste materiale, în groapă s-au găsit și numeroase fragmente de chirpici cu urme de pari provenind de la pereții locuințelor.

Menționăm că la suprafață se găseau fragmente ceramice aparținând sec. XIV—XVII (fig. 4, 11).

Ca trăsătură importantă a materialului ceramic discutat menționăm persistența formelor și tehnicii de tip Dridu⁵. Tradiția culturală Dridu este puternică. Materialele de la Zăbrani — Sătuț își găsesc numeroase analogii în așezările de la Dinogetia⁶, Capidava⁷, Păcuiul lui Soare⁸, Cuina Turcului⁹, Pescari⁹, Dăbica¹¹, Sopor-Iacobeni¹² etc.

Cele mai bune analogii pot fi găsite însă pe valea Mureșului, la Lechința¹³, Morești¹⁴, Moldovenești¹⁵, Ciugud¹⁶, Alba Iulia¹⁷, Berghin¹⁸, Sebeș¹⁹, Apoldul de Sus²⁰, Aurel Vlaicu²¹, Turdaș-Anisip²², Turdaș-Clocita²³.

În toate aceste localități s-au găsit și căldărușe.

Cercetările de teren și săpăturile arheologice efectuate în ultima vreme pe valea Mureșului din județul Arad au pus în evidență numeroase materiale de acest tip, însoțite de căldărușe din locuri mai mult sau mai puțin contemporane, care pot permite unele confuzii istorice.

Asemenea descoperiri s-au făcut la Bulci²⁴, Chelmac²⁵, Conop²⁶, Lipova — Dealul Morilor²⁷ și Cioiloc²⁸, Cladova²⁹, Păuliș monument³⁰, Neudorf³¹, Cuvin³², Sîmbăteni³³, Tudor Vladimirescu³⁴, Frumușeni³⁵, Aradul Nou³⁶, Bodrog³⁷, Periam³⁸, Sinicolaul Mare³⁹, Felnac⁴⁰, Cenad⁴¹, poate și altele de care noi încă să nu avem cunoștință. Reținem, de asemenea, faptul că așezarea de la Zăbrani se află în preajma unor mușeni (Bizera) poate chiar Zăbrani — Ocop și Lipova⁴². Nu trebuie pierdut din vedere că ne aflăm într-o zonă în care s-a găsit tezaurul de la Sinicolaul Mare, prin care într-o vreme foarte apropiată sînt atestați doi cneji : Voila și Vataul⁴³ și Cenad-Morisena, capitală de cnezat și sediu de episcopie⁴⁴.

Suportul economic și demografic al acestor evenimente și dovezi trebuie să fi fost alcătuit tocmai la aceste numeroase comunități omenești aflătoare în zonă. Cine puteau fi purtătorii acestei culturi? Descoperirile arheologice atestă o puternică tradiție de tip Dridu pentru care este recunoscut faptul că reprezintă cultura material-spirituală a comunităților autohtone strămoșești după confruntarea cu populațiile în migrații, germanice, slave sau turanice⁴⁵.

Elemente culturale noi față de tradiția Dridu care să semnalizeze transformări noi în cultura materială nu sînt. Această situație exclude posibilitatea că ar putea fi vorba de elemente etnice deosebite, purtătoare a unei culturi materiale noi.

Derivarea tipurilor ceramice din complexul cultural Dridu este de necontestat, între acestea aflîndu-se și tipul de căldărușe, faptul este atestat și de ornament după cum face dovada pentru această epocă Maria Comșa⁴⁶, iar tehnica — formele și ornamentarea confirmă continuarea tradiției și după perioada de împospătare a sa din secolele X—XI, în ceramica românească în secolele următoare⁴⁷.

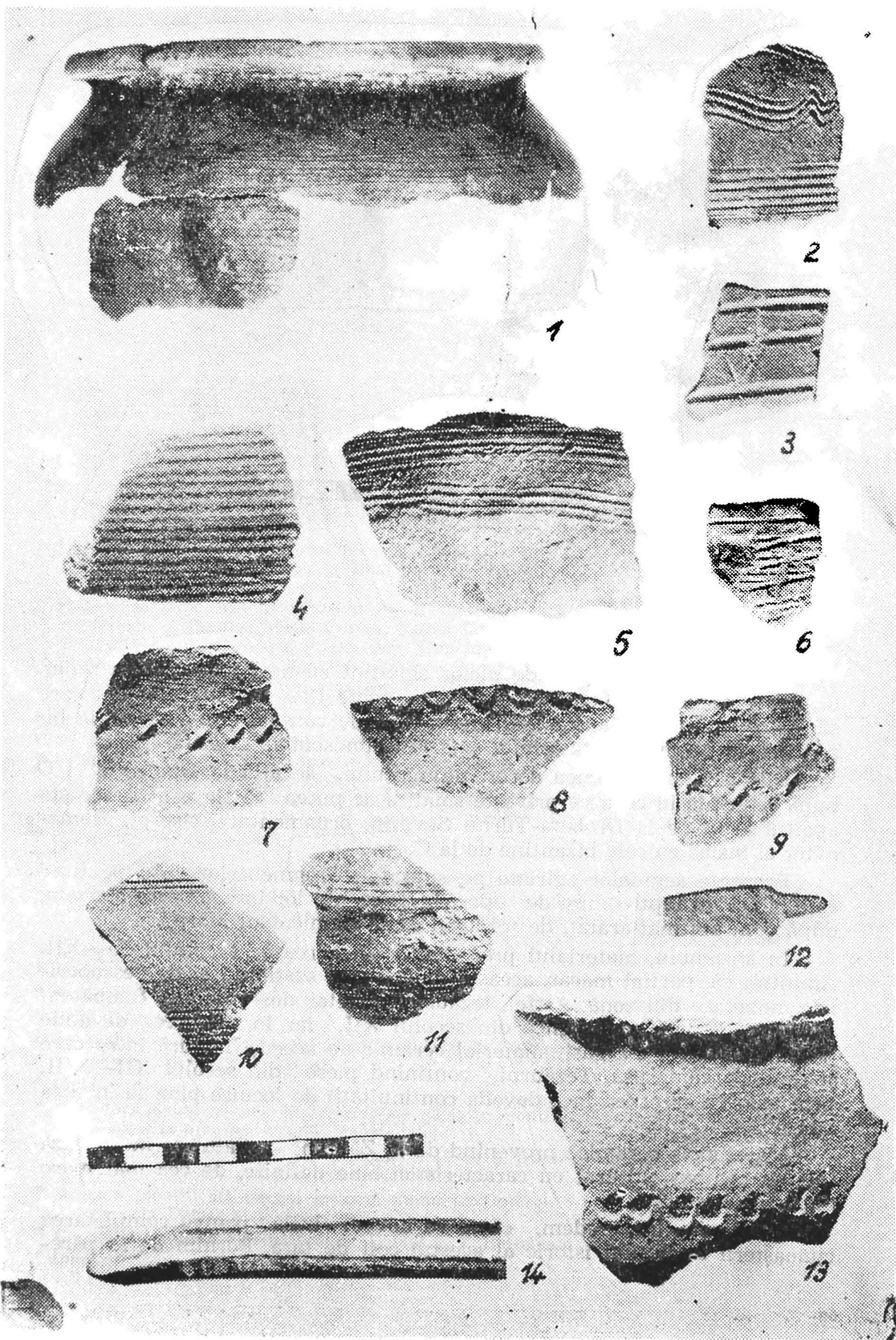

FIG. VI



FIG. VII

Prezența fragmentului de ulcior smălțuit cu negru decorat în relief, deși este un element cultural nou, nu poate fi socotit un element care să strice tradiția deoarece originea sa trebuie căutată tot în tradiția bizantină, la fel cu tot materialul smălțuit cunoscut în această epocă.

Ulcioare cu asemenea decor, nesmălțuite, se află la Dinogetia⁴⁸. O bună referință în ceea ce privește smalțul ar putea să fie pentru aceasta opaițul brun de la Drobeta-Turnu Severin, ornamentat cu șerpi, asemănător el însuși cu cele bizantine de la Corint⁴⁹.

Prezența semnelor zgiriate pe suprafața fragmentelor sau pe fund este iarăși un fapt comun de epocă⁵⁰. Prezența lor în zonă este atestată, după cum am mai arătat, de tezaurul de la Sinnicolaul Mare⁵¹.

În ansamblu, materialul prezentat se încadrează secolului XI—XII. Amintim că, parțial măcar, această datare este susținută și de descoperirile monetare din zonă. Astfel, tezaurul monetar descoperit la Simbăteni cuprinde monede emise încă din secolul XII, iar în așezarea de unde provine tezaurul s-a găsit material ceramic de aceeași factură între care și tipul de căldărușă. Tezaurul, conținând piese din secolul XII—XIII, prin urmare ar putea face dovada continuității de locuire pînă la invazia tătară⁵².

Materialele ceramice provenind de la Zăbrani — Sătuț se încadrează într-un context cultural cu caracteristici bine definite, de cea mai mare importanță istorică.

Publicarea lor, credem, că se va dovedi utilă pentru completarea cunoașterii trecutului istoric al acestui colț de țară. Pornim de la păre-

rea că dovezile continuității trebuiesc căutate mai cu seamă în așezările mici, populate de autohtoni, și mai pe urmă în cetăți și centre întărite, în care elementele de cultură materială aparținătoare băștinașilor se află împreună cu cele ale castei conducătoare, care din punct de vedere etnic a cunoscut permanente fluctuații.

N O T E

- ¹ Sondajul s-a efectuat în vara anului 1976. Ulterior am aflat că în urma unor cercetări de teren, Eugen Pădureanu a descoperit în acest loc materiale care pot fi datate din sec. X—XV și chiar ceramică cenușie lucrată la roată. Noi, din cauza acoperirii terenului cu culturi, nu am putut întreprinde o cercetare atentă a terenului.
- ² N. Navrodinov, *Le trësor protobulgar de Nagyszentmiklos*. Arh. Hung., 29, 1943.
- ³ Fragmente au fost date colegului M. Cîrciumaru spre a face analiza polinică a acestei pojghițe.
- ⁴ Mulțumim colegei Alexandra Bolomey pentru identificare. Menționăm însă că oi de talie mare (cornute) în zonă se mai aflau încă la mijlocul veacului nostru — oile de Ciacova.
- ⁵ E. Zaharia, *Săpăturile de la Dridu*, București, 1967.
- ⁶ Gh. Ștefan, I. Barnea, Maria Comșa, Eugen Comșa, *Dinogetia*, I, București, 1967.
- ⁷ Gr. Florescu, R. Florescu, P. Diaconu, *Capidava*, I, București, 1958.
- ⁸ P. Diaconu, D. Vilceanu, *Păcuiul-lui Soare*, București, 1972.
- ⁹ V. Boroneanț, *Locuirea din secolele XII—XIII, de la Ogașul Neamțului — Comuna Berzasca, Banatica*, III, 1975, p. 123—130.
- ¹⁰ Șt. Matei, I. Uzum, *Cetatea de la Pescari, Banatica*, II, 1973, p. 166.
- ¹¹ St. Pascu, M. Rusu și colab., *Dăbîca, Acta Musei Napocensis*, V, 1968, p. 153—202.
- ¹² V. Pinteș, *Cu privire la așezarea feudală timpurie de la Sopor — Iacobeni, Acta Musei Napocensis*, IV, 1967, p. 527—528.
- ¹³ Dorin O. Popescu, *Fouilles de Lechința de Mureș, Dacia*, II, 1925, p. 249—303.
- ¹⁴ K. Horedt, *Ceramica slavă din Transilvania, S.C.I.V.*, 1951, 2, p. 200.
- ¹⁵ K. Horedt, *op. cit.*, p. 200.
- ¹⁶ Idem, *ibidem*.
- ¹⁷ I. Berciu, *Descoperiri în epoca feudală timpurie în raionul Alba, Materiale și cercetări arheologice*, IV, 1954, p. 350—353; Gh. Anghel, *Noi descoperiri arheologice în legătură cu așezarea feudală timpurie de la Alba Iulia, Apulum*, VII, 1968, p. 469—482.
- ¹⁸ K. Horedt, *op. cit.*, p. 192.
- ¹⁹ K. Horedt, *op. cit.*, p. 202.
- ²⁰ K. Horedt, *op. cit.*, p. 191.
- ²¹ Idem, *ibidem*.
- ²² M. Blăjan, *Așezările feudale timpurii din satele Turdaș și Anisip, Acta Musei Napocensis*, XII, 1973, p. 35—43.
- ²³ Idem, *ibidem*.
- ²⁴ Cercetări făcute de noi. Materialul s-a găsit în cimitirul localității și pe malul Mureșului în preajma ruinelor medievale.
- ²⁵ Cercetări de teren făcute de noi, împreună cu E. Dörner. Materialul s-a găsit în lunca Mureșului, în preajma ruinelor feudale.
- ²⁶ Așezare identificată de noi la locul numit La Cotârci. S-a efectuat și un sondaj de către D. Demșa și V. Boroneanț.
- ²⁷ Cercetări de teren efectuate de D. Demșa și V. Boroneanț.
- ²⁸ Idem, *ibidem*.

- ²⁹ Cercetări efectuate de noi. Fragmentele provin de pe locul fostului depozit de lemne pe malul drept al pârului Cladova.
- ³⁰ Cercetări de teren efectuate de noi în preajma monumentului „Eroilor de la Păuliș”.
- ³¹ Cercetări efectuate de noi. Punctul se situează pe malul Mureșului în grădinile de zarzavat ale I.A.S. Neudorf, pe locul numit Hadarac — sat acum dispărut.
- ³² Cercetări efectuate de către prof. E. Șandru și subsemnatul la „Valea Danciului”. materialul se află parte în muzeul școlar din Ghioroc, parte la Institutul de arheologie din București.
- ³³ La marginea de est a satului. lângă podul plutitor. Materialul recoltat de prof. E. Șandru și aflat în colecția muzeului școlar din Ghioroc.
- ³⁴ Săpături în curs de efectuare de către Muzeul județean din Arad, de către M. Zdroba și M. Barbu.
- ³⁵ Cercetări efectuate de noi în preajma ruinelor de la nord de sat.
- ³⁶ Cercetări efectuate de V. Boroneanț, E. Dörner, S. Miloi și E. Pădureanu.
- ³⁷ Informații de la Luminița Munteanu de la D.P.C.N.
- ³⁸ P. Diaconu, *Cu privire la problema căldărilor de lut în epoca feudală timpurie (sec. X—XIII), S.C.I.V., VII, 1956, 3—4, p. 428.*
- ³⁹ Idem, *ibidem*.
- ⁴⁰ Săpături efectuate de M. Zdroba și M. Barbu.
- ⁴¹ P. Diaconu, *op. cit.*, p. 428. Pentru date complimentare, P. Diaconu, *K voprosy gli-neanîh koľlah na territorii RNR Dacia, VIII, 1964, p. 249—263.*
- ⁴² Aurel Eiszenkolb, *Emlékezetess gek Lippaváros és környékének multjából, — Lippa — Város története, Lipova, 1912.*
- ⁴³ N. Mavrodinov, *op. cit.*, p. 203., pl. XXXIV. Vasul nr. 21 prezintă o inscripție cu caractere grecești într-o limbă turcă, tradusă de W. Thomsen astfel: „Zoapanul Boila a terminat cupa: această cupă pentru băut a fost adaptată pentru a fi suspendată de zoapanul Buataul”. Noi am adoptat transcrierea dată de Șt. Pascu în tratatul de Istoria României, vol. II, pag. 45.
- ⁴⁴ Mavrodinov *op. cit.*, p. 203—206. R. Theodorescu, *Cîteva considerații asupra unor piese de argintărie din sec. XIV, S.C.I.V., 2 1967, p. 145—153; Bizanț. Balcani, Occident, 1974, p. 77—80; Un mileniu de artă la Dunărea de Jos, București, 1976, p. 95—105.*
- ⁴⁵ E. Zaharia, *op. cit.*
- ⁴⁶ M. Comșa, *La civilisation balkano-danubienne (IXe—XIe siècles) sur le territoire de la R.P. Roumaine, Dacia, VII, 1963, p. 413—438.*
- ⁴⁷ Corina Nicolescu, *Moștenirea artei byzantine, București, 1971, Corina Nicolescu și Paul Petrescu, Ceramica românească tradițională, București, 1974; E. Zaharia, op. cit.; P. Diaconu, D. Vilceanu, op. cit.; N. Constantinescu, Coconi, București, 1972; R. Theodorescu, Balcani. Bizanț. Occident, București, 1974; R. Popa, Țara Maramureșului, București, 1970; Elena Busuioc, Ceramica de uz comun nesmălțuită în Moldova, București, 1975.*
- ⁴⁸ Gr. Florescu, R. Florescu, P. Diaconu, *op. cit.*, p. 208—209. Între materialele de la Dinogetia am putut vedea prin bunăvoința prof. I. Barnea, materiale asemănătoare, ornamentate prin aceeași tehnică care se alimentează din tradiția dacică. Mulțumim prof. I. Barnea pentru bunăvoință și consult.
- ⁴⁹ Corina Nicolescu, P. Petrescu, *op. cit.*, p. 33; Talbot Rice, *Byzantine glazed pottery, Oxford, 1930; Alexandros Philadelfos, La poterie byzantine de Corinth, Deltion, 1924, I, p. 22—47. Un smălț verde-brun sau brun închis se află în așezările de epocă de la Dunărea de Jos, Dinogetia, Sucidava sau pe Dunărea mijlocie, care după părerea prof. I. Barnea s-a menținut în tradiția bizantină din fondul roman.*
- ⁵⁰ Gh. Ștefan, I. Barnea, M. Comșa, E. Comșa, *op. cit.*, p. 253—256; V. Boroneanț, *op. cit.*, p. 124—127.
- ⁵¹ N. Mavrodinov, *op. cit.*, p. 201—202.
- ⁵² Identificarea unor monete din tezaur, cele care se aflau în colecția muzeului din Lipova și a muzeului școlar din Ghioroc, a fost făcută de O. Iliescu, căruia îi mulțumim pentru bunăvoința și asistența acordată.

FIG. 1. Planul secțiunii și a gropii de la Zăbrani — „Sătuț“.

FIG. 2. Profilul de sud-vest al secțiunii.

FIG. 3. 1, 2, 3, 6 fragmente de vase borcan ornamentate cu val și alveole, 4, 5, 7, 8, 10, fragment de fund de vas cu marcă de olar, 10—12, fragmente ceramice cu semne incizate după ardere, 11, fragment de cuțit de os retușat.

FIG. 4. 1, fragment de vas borcan, 7, fund de vas cu semn incizat după ardere, 2—6, 8, profilul unor fragmente de fund de vas, 9—10, 16, 18—23, profilul unor fragmente de vase de tip căldărușe, 17, profilul unui fragment de castron, 12—15, profile de buze a unor vase de tip borcan, 11, fragment de buză de vas din sec. XIV—XV.

FIG. 5. 1.a, vasul întregit, 1.b, fundul vasului întregit cu marca de olar, 2—4, 6, fragmente ceramice ornamentate cu alveole, 5, fragment ceramic ornamentat cu roțița dințată, 8, 10, fragment ceramic ornamentat cu linii orizontale, fragment ceramic ornamentat cu val, 10, partea superioară a unui vas ornamentat cu alveole.

FIG. 6. 1, partea superioară a unui vas ornamentat cu linii paralele orizontale, 8, fragmente ceramice ornamentate cu val, 3—6, 10, fragmente ceramice ornamentate cu linii paralele orizontale, 7, 13, fragmente ceramice ornamentate cu alveole, 2, fragment ceramic ornamentat cu val și linii paralele orizontale, 11, fragment ceramic ornamentat cu alveole încadrate de linii paralele orizontale, 12, fragment de brici, 14, fragment de spatulă de os.

FIG. 7. 1, fragment de ulcior ornamentat cu rețea în relief, șnurat și smălțuit cu negru; 2, fragment ceramic ornamentat cu linii paralele orizontale și alveole.

DER FRÜHMITTELALTERLICHE ARCHAEOLOGISCHE SUCHGRABEN VON ZÄBRANI — SÄTUȚ

— Zusammenfassung —

In der Gemarkung der Gemeinde Zăbrani (Kreis Arad), 1 km vom Weiler Sătuț entfernt, wurde bei der „Satul vechi“ genannten Stelle unweit der Maroschau ein Suchgraben gezogen. Bei dieser Gelegenheit wurde eine Wohngrube von ovaler Form mit Stufe durchschnitten. In der Grubenfüllung befanden sich zahlreiche Tonschörben, viel Asche, Bruchstücke von runden Mühlsteinen, Lehmewurd und Haustierknochen (Schaf, Ziege, Schwein). Die Keramikbruchstücke gehören Gefäßen an die mit Gurtlinien oder Wellenmuster verziert sind und Bodenstempel im Form eines Kreuzrades aufweisen. Es sind auch Tonkesselfragmente und der Bruchstück einer Kanne mit schwarzglasierter Oberfläche worden.

Der Autor erwähnt bezüglich der Keramikprodukte eine grosse Anzahl von Ortschaften auf dem Gebiete Rumäniens in den ähnliche Tonware hervorkamen. Dazu gehören besonders die Gefässe und Tonkessel die entlang des Mureș-Flusses in Transilvanien bis in die Arader Zone zum Vorschein kamen. Auf Grund dieser Analogien datiert der Verfasser das Keramikmaterial von Zăbrani — Sătuț in das XI—XII. Jahrhundert und weist darauf hin dass dieses die Readdition der protorumänischer Kultur Dridu fortsetzt. Das Vorhandensein von Zeichen auf einigen Tonstücken, wie z.B. die Trapezform mit Kreuz und andere eingeritzte Zeichen werden mit ähnlichen Zeichen im Zusammenhang gesetzt, die sich auf den Goldgefässen des Schatzes von Sinnicolau-Mare, wo auf einem Gefäss die Kneazen Voila und Vataul erwähnt sind.

Die Funde von Zăbrani — Sătuț haben demnach eine wichtige geschichtliche Bedeutung. Sie beweisen zugleich, dass man die Beweise der Kontinuität in erster Reihe in den Kleinsiedlungen der bodenständigen Bevölkerung zu suchen hat.

ISTORIE

UNELE INFORMAȚII PROVENITE DIN CRONICILE MEDIEVALE REFERITOARE LA ZONA ARADULUI (Sec. VIII-X)

EUGEN GLÜCK

În ultimele secole ale primului mileniu al erei noastre, dezvoltarea ascendentă a societății băștinașe de pe ambele versante ale Carpaților atinge faza feudalismului timpuriu, care durează pînă la mijlocul secolului al XIV-lea. Această etapă găsește, în esență, încheiată etnogeneza poporului român, inseparabil legată de formarea limbii române.

Vitregia vremurilor a făcut ca nivelul dezvoltării social-economice din diferitele regiuni ale patriei noastre să cunoască anumite decalaje, iar procesul de formare a statelor feudale autohtone să fie stîmjenit, mai ales de încercările unor puteri străine, dornice de a cotropi părți ale teritoriilor locuite de români. Se pare însă că, datorită unor condiții economice și social-politice mai favorabile, regiunea arădeană se încadra, începînd din secolele IX-X-lea, în zonele cele mai evolute ale țării noastre, dintre care făceau parte Banatul, Crișana și Dobrogea.

Cercetările istorice din ultima vreme au furnizat materialele noi privind evoluția, în contextul național, a teritoriului arădean¹. Confruntarea datelor oferite de izvoarele narrative, cu rezultatele obținute de arheologie și numismatică, cu puținele documente contemporane, cu toponimia și alte izvoare, permite verificarea unor informații cunoscute mai de mult și care, prin aplicarea acestei metode moderne de lucru, devin mai concludente.

În tot cazul evoluția ascendentă a societății băștinașe de pe meleagurile arădene, ca de altfel într-o mare parte a Transilvaniei, a fost favorizată de prebușirea caganatului avar, distrus de franci (796). Deși acest hanat avea centrul în afara teritoriului actual al patriei noastre, el exercita o înrîuire negativă asupra unei părți a Transilvaniei, prin intermediul sistemului tributar².

Izvoarele narrative provenite din imperiul franc subliniază existența unor bogății imense capturate de oștirile lui Carol cel Mare, realizate din exploatarea teritoriilor aflate sub influența avarilor și din incursiunile lor prădalnice. În acest sens ne putem referi la analele de la mănăstirea Sf. Amand (*Annales Sancti Amandi*³), analele alemane (*Annales Alemanni*), cele de la Tilián și, mai ales, cele de la Fulda. Cercetările recente, efectuate în colecțiile unor muzee și biserici din Europa apuseană, par a

confirma faptul că un număr mare de obiecte de mare valoare, păstrate pînă astăzi, provin din bogățiile capturate de la avari³.

Izvoarele narative apusene, ca „Annales Laurissenses“, lucrarea călugărului de la St. Gallen, „De gestis Karoli Imperatoris“ și, mai ales, lucrarea „Annalium de gestis Caroli Magni, Imperatoris, Libri Quinque“, scrisă de poetul saxon și altele, subliniază faptul că operațiile militare ale francilor, în 796, au atins Tisa, urmărind avarii și peste acest riu⁴.

Triburile avarie existente în zona Tisei au fost apoi zdrobite de statul bulgar în plină ascensiune, rămășițele lor fiind semnalate, documentar cel puțin, pînă la 871-873.

După căderea caganatului avar s-a deschis un cîmp mai larg pentru validarea forțelor interne, pentru accelerarea feudalizării societății băștinașe și crearea unor stătuțe proprii, cu atît mai mult cu cît, la mijlocul secolului al IX-lea, a domnit o relativă atmosferă de pace în această zonă a Europei Centrale.

Aceste realități au favorizat, în secolele IX-X, mai probabil în ultima treime a secolului al IX-lea, apariția unor formații statale de mărirea ducatului lui Glad și al lui Menumorut, care au cuprins și zona Aradului.

Cercetările recente au confirmat faptul că, cele mai multe și veridice informații, provenite din izvoare narative cu privire la viața și lupta populației locale din părțile Aradului, referitoare la epoca acestor voevodate, ne oferă cronică lui Anonymus, a cărei autor nu a fost stabilit cu certitudine nici pînă astăzi⁵.

În decursul ultimelor două secole au apărut unele păreri, ca de exemplu cele emise de Nicolae Horga—Popovici sau contemporanul său Ladislau Nagy de Peretsény, care au revendicat Aradului autorul acestui prețios izvor. Desigur, merită mai multă atenție rezultatul cercetărilor istorice contemporane, în primul rînd părerea arheologului Mircea Rusu, care îl identifică pe „magistrul P.“ cu episcopul Paul al Transilvaniei, care ar fi trăit în ultimele decenii ale secolului al XII-lea. La fel, nu se pot pierde din vedere rezultatele cercetărilor bazate pe metodele moderne de analiză fotografică executate recent pe cel mai vechi manuscris al gestei, cunoscut pînă acum, și care ar indica paternitatea lui Posa (Pousa), fost mare vornic pe la 1222 și mai tîrziu episcop în Bosnia.

Dincolo de disputa privind identitatea autorului, marea majoritate a istoricilor au admis că la baza lucrării stă un text provenit încă din secolul al XI-lea, adăugîndu-se pe parcurs cronicii elemente noi, provenite atît din tradiția orală multiseculară, cît și din izvoarele scrise. În fond, cronică a fost definitivată cel tîrziu la sfîrșitul secolului al XII-lea sau începutul secolului următor, de o persoană bine informată, cu studii făcute la Paris, avînd cunoștințe fundamentate de limbă latină, de geografie și alte științe și, mai ales, o bună intenție de a reda veridic evenimentele, care în mare parte se și confirmă prin rezultatele cercetărilor contemporane.

De aceea, nu putem împărtăși părerea unor istorici mai vechi și chiar contemporani, care reduc valoarea acestei lucrări la nivelul unei geste

„românate“, „povestire interesantă și colorată“ sau „epopee română în costum cavaleresc“. De fapt, istoriografia română a folosit acest izvor de primă mână, începând cu protagoniștii școlii ardelenice. Astăzi cronică ne stă la dispoziție sub forma unei ediții critice și într-o bună traducere românească⁶.

Apariția relativ întârziată a acestor instrumente de lucru a făcut să se formuleze pe parcurs o serie de teze greșite privind informațiile cronicii referitoare la zona arădeană, aceste păreri având o anumită circulație pînă astăzi. Din cauza textului viciat, unii istorici au crezut că pot găsi în text toponimul „Belland“, din care au derivat apoi formele „Bellarad“, „Belarid“, „Belhrad“, etc. Unii istorici au tras de aici concluzia falsă că de fapt e vorba de o cetate în regiunea Bihorului, iar alții au afirmat că este vorba despre Arad⁷. După alții, această pretinsă localitate ar fi identică cu actuala comună Beliu, iar teza lor ar fi confirmată și de rezultatele săpăturilor făcute în hotarul localității amintite la locul numit „Gunoște“, materialele respective fiind depuse în muzeul local. Aceste afirmații însă sînt infirmate de însăși textul exact al cronicii, din care pare să lipsească acest toponim, iar descrierea evenimentelor se referă explicit la asediul cetății Biharea, apărută de ostașii lui Menumorut împotriva călăreților maghiari. La fel, trebuie definitiv abandonată teza identității riului „Iouzas“, amintit de Anonymus — cu pîriul Iosasului (Iosășelului), afluent al Crișului Alb, ce izvorește din Munții Codru-Moma și se varsă în Crișul Alb lîngă comuna Gurahonț. De fapt, această zonă se găsește la o mare distanță de cetatea Bihariei, iar valea amintită nu are nici o ieșire spre Cîmpia bihoreană. În fond, este vorba de un pîriu apropiat de cetatea de scaun a ducelui Menumorut, situat între Crișul Repede și apa „Tekereu“ în zona operațiilor militare, care au avut loc în sectorul Satu Mare, Zalău și, apoi, Biharea⁸.

Din relatările cronicarului Anonymus se definește destul de precis apartenența teritoriului arădean, în prima jumătate a secolului al X-lea, la ducatele situate în partea vestică a țării noastre. Cea mai mare parte a zonei arădene a intrat în componența voievodatului lui Menumorut, avînd granițele fixate pe Tisa, Mureș, Someș și pădurea Igfon, aceasta din urmă indentificîndu-se mai probabil cu Codrul Silvaniei.

În ceea ce privește limita sud-estică a ducatului, în lipsa unor informații concrete, putem bănuși doar că acesta a coincis cu limitele răsăritene de mai tîrziu a „Țării Zărandului“, care a reprezentat o entitate bine conturată și care se întindea pînă în nordul actualului județ Hunedoara.

La sud de acest ducat se afla țara lui Glad, între Mureș și Horom, acesta din urmă fiind situat în sectorul Dunării⁹.

Desigur aceste delimitări nu reprezentau frontiere în sensul strict al cuvîntului. Mureșul la vest de Lipova, înainte de regularizarea albiei sale (sec. XVIII-XX) și, mai ales, în aceste secole îndepărtate, se ramifica într-o serie de brațe, pe tot întinsul conului său de dejecție. Tocmai această situație nu exclude posibilitatea ca ducatul lui Glad să fi cuprins și anumite zone situate la nord de albia principală a riului, ca de exemplu teritoriul mărginit de Mureș și cursul contemporan al brațelor Valea Seacă sau

Mureșul Mort, precum și unele insule mai mari sau mai mici formate de acest riu.

Prima hartă care ne oferă o imagine mai clară a acestor insule ale Mureșului, este cea redactată din ordinul lui Eugén de Savoya, respectiv al generalului Mercy (1723) și cuprinde, la est de Cenad, aproximativ 52 insule, dintre care 39 între Cenad și Arad.

Această teză pare a fi sugerată și de faptul că s-au identificat numeroase toponime, derivate din omonimul Glad pe ambele maluri ale Mureșului. Astfel, în nordul Banatului putem identifica Gladna, Ghilad (Gyad la 1212) și altele similare. În secolul al XII-lea se semnalează mănăstirea „Galad“, care există și în 1462, fiind situată lângă râul Aranca. În 1550 se atestă documentar cetatea „Galad“, care, probabil, a luat naștere prin fortificarea mănăstirii și care în secolul al XVI-lea figura pe harta de circulație europeană a lui Gastaldo. Mult mai important pare însă faptul că în continuarea acestei regiuni, la nord de Mureș a existat „Valea lui Gladu“ (lângă Vărădia de Mureș). În 1177 se menționează documentar, în apropierea Aradului, localitatea Geled sau Gelet. Registrul de decimă papală din 1332-1337 specifică în apropierea Lipovei, localitatea Galodva (azi Cladova), interpretat de unii cercetători în sensul a lui „Glad“. În secolul al XV-lea se afla aici o mănăstire a călugărilor paulini, așezată pe o insulă a Mureșului¹⁰.

Este interesant de remarcat că toponimele care, potrivit cercetătorilor Márki Sándor și G. Kristo, pot fi derivate din numele lui Menumorut (forma Marot) apar mai la nord, începînd cu zona Cigherului. Între acestea se impune în primul rînd Moroda, situată tot pe Cigher și alte 12 toponime similare¹¹.

De fapt, Mureșul, atît de bogat în pește și o însemnată arteră pentru transportul sării, care se aducea din vestul Transilvaniei și se exporta în Pannonia și Moravia, a unit, mai mult decît a despărțit, cele două ducate care se caracterizau prin identitatea populației băstinașe și a culturii materiale de tradiție daco-romană (cultura Dridu), sesizate pe ambele maluri ale râului.

În tot cazul, în timpul evului mediu existau pe Mureș importante vaduri (Rev-Galad, Lipova etc.), evidențiindu-se mai ales cele din zona Aradului. Acesta se situa la întretăierea drumurilor care asigurau legătura între est și vest, nord și sud, între zona de munte și cîmpie. El lega centre importante ca Timișoara și Oradea, Cenadul și Alba Iulia.

Izvoarele istorice par a confirma faptul că, în secolele al IX-lea și al X-lea, zona dintre Timiș, Bega și Mureș, ca și între Mureș și Crișul Alb era locuită de populația băstinașă românească, care a format uniuni de obști iar ulterior au dat naștere la formațiile statale conduse de Glad și Menumorut.

În această perioadă, pe teritoriul actual al județului Arad nu putem identifica vreo contribuție apreciabilă la dezvoltarea forțelor de producție, venită din partea producătorilor direcți, aparținînd unei populații bulgare, pecenege, sau eventual cumane, lipsind pînă acum, în acest sens, atît descoperirile arheologice adecvate, cît și mărturia izvoarelor scrise¹². Chiar

dacă am admite o prezență timpurie a pecenegilor sau a altor populații turanice și conviețuirea lor cu băștinașii într-o zonă situată la sud de Cenad, aceleași realități nu le putem raporta la teritoriul județului Arad. Mai plauzibilă pare o eventuală conviețuire a populației locale cu grupuri de cazari, menționate de Anonymus în componența ducatului lui Menumorut, aceștia fiind rămășițele unei populații călărețe din secolele al VII-IX-lea. Se pare că, în formarea acestora, rolul dominant l-au jucat avarii care au supraviețuit dezastrului caganatului de odinioară. Urmele lor concrete însă pe teritoriul arădean pînă în prezent nu s-au putut stabili.

Ni se pare verosimilă și ipoteza formulată de mai mulți cercetători contemporani, potrivit căreia populația băștinașă din vestul Transilvaniei a fost întărită de „Blacii ac pastores Romanorum“, semnalati de Anonymus și care au fost nevoiți să părăsească locurile lor de baștină existente fie în Transdanubia, fie în Cîmpia Tisei (în jurul anului 900). În tot cazul această ipoteză pare mult mai probabilă decît ideea că acești păstori ar fi plecat în Peninsula Balcanică, așa cum relatează Geograful Anonim (pe la 1300).

O primă confirmare a existenței obștilor băștinașe pe teritoriile situate la sud de Mureș, ne oferă însuși cronicarul Anonymus, relatînd evenimentele legate de incursiunea călăreților maghiari, conduși de Zuard, Cadusa și Boyta.

Din prezentarea evenimentelor reiese că principala oaste a lui Glad și-a organizat rezistența la vadurile Begheiului și Timișului, încercînd să se folosească de avantajele strategice și tactice oferite de această zonă mlăștinoasă, sosind în ajutorul lui Glad pedestrașii și călăreții cumani, bulgari și români.

Este probabil că cronicarul a confundat pe pecenegi, care l-au sprijinit în realitate pe ducele Glad, cu contemporanii săi cumani. Ordinea enumerării popoarelor, ai căror fii au figurat între combatanții lui Glad, nu a fost întîmplătoare. Istoricul Ștefan Pascu arată că clasificarea cronicarului avea în vedere criterii militare, acordînd prioritate pecenegilor și apoi bulgarilor războinici, față de români mai puțin deprinși cu războiul, după cum pare a reieși și din caracterizarea voievodatului lui Gelu.

Înainte de a se fi ajuns la luptele decisive din zona Begheiului, operațiile militare s-au desfășurat în zona situată între Tisa, Mureș, Timiș și Bega.

Cronicarul distinge de fapt două zone populate, între cele patru ape curgătoare: prima zonă fiind situată în sectorul rîului Aranca, care lega pe atunci Tisa de Mureș (aproape de Felnac), iar cea de a doua fiind situată mai la răsărit și care a cuprins și cea mai mare parte din teritoriile actualului județ Arad. În această zonă, dintre Bega, Timiș și Mureș subjugarea teritoriului și strîngerea ostatecilor a durat două săptămîni¹⁹.

Aceste informații clare ale cronicarului sînt coroborate de rezultatele săpăturilor efectuate în zonă.

Dintre descoperirile arheologice care dovedesc o populație băștinașă situată în zona Mureșului, în primul rînd se impune așezarea de la Felnac (semnalată în 1972), unde nivelurile de locuire cuprind și materiale databile în perioada secolelor IX-XIII¹⁶.

Cercetările continuate de Mircea Zdroba și Mircea Barbu în anii 1975-1976 au dus la dezvăluirea unei importante așezări, iar materialele ceramice găsite au dovedit înrudirea apropiată cu cele aduse la lumină la Dridu¹⁶. În general, cercetările arheologice recente acordă o mai mare atenție acestui sector¹⁶.

Principalul izvor narativ al epocii, cronica lui Anonymus, ne oferă lămuriri mai vagi despre situația existentă în spațiul situat la nord de Mureș.

Cronicarul precizează doar existența „Comitatului Zărând“, ceea ce desigur nu poate fi altceva decât „Țara Zărândului“ așezată pe ambele maluri ale Crișului Alb. În tot cazul, relatarea cronicii privind existența regiunii Zărândului, fără îndoială populată încă înainte de sosirea călăreților maghiari, este coroborată de rezultatele săpăturilor arheologice. În valea Mureșului au fost identificate așezări și cimitire de epocă, găsindu-se urme ale culturii materiale tip Dridu: ca de exemplu în mormintele de la Șeitin, semnalate de Liviu Mărghitan în 1965. Descoperiri similare, atribuite culturii Dridu, au fost făcute și în valea Crișului Alb, în cursul unor săpături de salvare, sau perigheze arheologice la Iermata, Moroda, Pincota etc.¹⁷. Nu putem pierde din vedere nici așezările și cimitirele provenite din secolele al X-XI-lea descoperite la Șiclău, Grâniceri, Pil și Vârșand¹⁸. La fel, trebuie să subliniem și prezența precumpănitoare a elementelor autohtone în cadrul materialului ceramic de proveniență locală, recoltat la Șiria, ca și brățărilor de bronz aplatizate prin ciocănire identificate la Șiclău, Ceala — Arad etc.¹⁹.

Cele mai importante descoperiri de pînă acum le-au oferit săpăturile efectuate în anii 1973-1976 la Vladimirescu de Mircea Zdroba și Mircea Barbu (ele fiind vizitate și de arheologii Kurt Horedt, Radu Heitel și Mircea Rădu). Potrivit constatărilor de pe teren, precum și din confruntarea situației cu materialele cartografice, reiese că această fortificație a luat ființă prin secolul al IX-lea pe o insulă cuprinsă între brațele Mureșului.

Fortificația de pămînt de fapt are două nivele²⁰. Primul provine din secolul al IX-lea și a servit ca loc de refugiu populației băștinașe dintr-o așezare apropiată sau chiar unei uniuni de obști așezată în aceste părți. Faptul că în stratul de cultură provenit din secolul al IX-lea există ceramici de tip Dridu, dovedește originea băștinașă a acestei fortificații. După părerea noastră, această fortificație de pămînt a luat naștere în condițiile dezvoltării substanțiale a forțelor de producție care a avut loc în secolul al IX-lea și la începutul secolului al X-lea, în perioada de formare și consolidare a ducatelor băștinașe din vestul patriei noastre.

O altă fortificație a existat cu toată probabilitatea la Zărând, toponimul fiind semnalat în această formă de însuși Anonymus.

Tradiția populară multiseclară a păstrat conștiința locului cetății, care a fost atribuită lui Menumorut încă de cei mai vechi istorici arădeni, ca Fábian Gábor²¹. De altfel, din această cetate așezată într-un punct strategic bine ales, la confluența Crișului Alb cu Cigherul, s-au menținut la suprafață pînă astăzi fragmente din terasamentele fortificației de odinioară. Documentele provenite din secolele următoare, începînd cu anul 1232,

atestă existența unui sistem castris al cetății Zărandului, constituindu-se și comitatul cu același nume și care, de regulă, a luat naștere pe vătra unei așezări băstinașe²².

Academicianul Ștefan Pascu a atras atenția asupra faptului că obștile românești sînt semnalate documentar și în zona Aradului, începînd cu secolul al XIII-lea, odată cu extinderea activității cancelariilor regale, episcopale și capitulare, care au consemnat pe o scară mai largă realitățile vremii. Existența acestor obști dovedește o permanență multiseculară a populației băstinașe pe aceste meleaguri, începînd cu epocă etnogenezei românești.

Țara Zărandului, mai ales zona montană, dintre masivul Codru Moma și Munții Zărandului, oferă multe exemple pentru existența acestor forme de autentică viață românească, organizată sub conducerea cnezilor și voievozilor.

O formație de acest fel este semnalată în secolul al XIII-lea, sub denumirea de „Belkenew” localizată de istoricul Ștefan Pascu în sectorul Beliu — Craiva²³. Obști sătești se pot identifica în zonă Pincbtei la începutul secolului al XIV-lea, care de altfel este una din cele mai vechi localități din Cîmpia arădeană, avînd o existență continuă, milenară, dovedită atît de toponimie, cît și de materialele ceramice de tip Dridu²⁴.

Valea Crișului Negru a adăpostit unul din primele voievodate arădene, semnalat de izvoarele scrise, anume de cronicarul Rogerius. Este vorba de voievodul Gerot, care a organizat o rezistență populară împotriva tătarilor în sectorul insulei de la Nădab (1241), iar voievodatul poate fi localizat în zona de la Iermata Neagră²⁵.

În anul 1318 sînt menționate satele românești din părțile Ineului. În 1438 apare un voievodat românesc la Nădab, iar în 1495 se atestă voievodatul de la Somoșșeș.

Instituțiile străvechi românești au supraviețuit și pe domeniul Șiriei. În 1390 sînt atestate documentar un număr de șase districte: Hălmagiu, Căpilna, Vîrfurile, Izvorul Crișului, Arăneag și Cladova, acesta din urmă fiind situat în Valea Mureșului²⁶.

Organizațiile românești amintite par să fi avut cea mai lungă persistență în timp pe versantul nordic al munților Codru Moma în jurul Beliuului (Archis, Hășmaș, Botfei, Clit etc.). Voievozii din această regiune specific românească sînt menționați documentar chiar și în timpul domniei lui Mihai Viteazul (1599-1600)²⁷.

În Valea Mureșului, pe lângă amintitul district al Cladovei, mai putem sublinia și existența unei organizații românești la Șolmoș și chiar la Căpruța²⁸.

În consecință, este pe deplin dovedit faptul că cnezatele și voievodatele românești au cuprins aproape toate zonele actualului județ Arad.

Anonymus ne furnizează și un număr de date cu privire la situația politică a ducatului lui Glad și implicit cu privire la zonă arădeană. Relațiile cronicarului anonim sînt destul de vagi în ceea ce privește legăturile ducatului lui Glad cu statul bulgar, care se consolidase puternic, mai ales

pe vremea țarului Simion (893-927), cucerind o mare parte din Peninsula balcanică. Cronica amintită pare a sugera ideea că între voievodatul lui Glad și țaratul bulgar au existat anumite relații de „confederat”. Această părere, susținută și de cercetătorul Mircea Rusu, pare să fie în concordanță cu desfășurarea evenimentelor descrise de cronicar. Din prezentarea evenimentelor în versiunea lui Anonymus reiese limpede că ducele Glad a stăpinit o unitate politică distinctă, având forțe proprii de apărare, fiind cel mult ajutat, într-o anumită măsură, de aliații săi din sudul Dunării²⁹.

Indiferent dacă se poate sau nu da crezare cronicarului, potrivit căruia Glad ar fi venit de la Vidin, este indubitabil că el a căutat să mențină ființa distinctă a statului său, apărând interesele populației băștinașe. Mai mult, el a ținut cont de realitățile noi, care se conturau în Peninsula balcanică și bazinul Carpato-dunărean și, în fond, a dus o politică independentă. Acest fapt ni-l dovedește de asemenea Anonymus, care descrie tratativele căpeteniilor maghiare cu Glad și aranjamentele politice încheiate cu acesta, care au garantat menținerea ducatului după încheierea ostilităților.

În tot cazul, în prima jumătate a secolului al X-lea s-au produs însemnate deplasări în raporturile de forțe în această parte a Europei. Slăbirea Bulgariei, survenită după moartea țarului Simion, ca și instabilitatea ce domnea în Imperiul bizantin, a încurajat triburile maghiare așezate în Pannonia (896) ca să dedubleze incursiunile lor făcute în vestul Europei, cu incursiuni îndreptate spre regiunea Balcanilor. Până acum, în urma dezastrului suferit de Lavente de la bulgari în anul 895, această zonă a Europei a fost ocolită. Un număr de cronicari bizantini ne relatează faptul că moartea țarului Simion a prilejuit atacurile ungarilor, sirbilor și croaților și ale altor vecini, împotriva Bulgariei. Pe baza celui mai important cronicar al vremii, Kedrenos, acest atac poate fi datat pe la anul 927³⁰. O informație similară ne oferă și Theophanes Continatus și alți cronicari care menționează incursiunea ungarilor³¹.

În realizarea acestei noi politici, călăreții lui Zuard, Boyta și Cadusa — așa cum descrie Anonymus în capitolul 44 al cronicii sale — s-au izbit de rezistența voievodatului lui Glad. Evenimentele sînt prezentate cu lux de amănunte din care reținem desigur doar esențialul. Potrivit cronicarului, călăreții maghiari, trecînd Tisa, au ajuns în zona riului Aranca, apoi au „subjugat” timp de două săptămîni teritoriul dintre Timiș, Bega și Mureș și au adunat ostateci. Analizînd textul cronicii, ni se pare că descrierea lui Anonymus nu sugerează necondiționat în această zonă lipsa unei împotriviri din partea populației băștinașe, așa cum se relatează explicit pentru zona mlăștinoasă din jurul riului Aranca.

Una din problemele istoriei județului Arad este datarea acestui război de apărare, care a atins — potrivit cronicarului — și regiunea arădeană. După toate informațiile existente, acest război nu putea să aibă loc în nici un caz mai degrabă de anul 927, adică înaintea decesului țarului Simion.

Cronicarul anonim corelează explicit descrierea războiului de apărare condus de Glad, cu acțiunea călăreților maghiari care, sub conducerea lui Zuard, au pătruns în sudul Dunării.

Incursiunile călăreților maghiari în Imperiul bizantin și în Bulgaria, începute în 927/8 au continuat pînă la 948. În acest an, împăratul Constantin Porfirogenetul a încheiat o pace mai durabilă cu emisarii ducelui maghiar. Incursiunile maghiare în Balcani sînt enumerate de izvoarele bizantine și chiar de Anonymus, care vorbesc de cele din 927-928, 934, 938, 943.

În acest sens, putem cita și izvoarele rusești, dintre care versiunea Laurentius a cronicii „Povest vremennih let”, pomenește de incursiunile din anii 934 și 943³².

Analizînd aceste informații, credem că războiul de apărare condus de Glad a putut să aibă loc în anul 927/928 sau, și mai sigur, în anul 934.

Împotriva primei date pledează faptul că cronicarii bizantini vorbesc doar de un atac îndreptat contra Bulgariei. În același timp izvoarele ne relatează în 934 pătrunderea ungarilor pînă în inima imperiului. În tot cazul aceste informații au o afinitate mai mare cu cele relatate de Anonymus (c.a. 45). Incursiunile ulterioare (938, 943, etc.) nu puteau avea vreo legătură cu luptele de apărare conduse de Glad, ele fiind organizate de alte căpetenii, decît Zuard, Cadusa și Boyta.

În ultima vreme au fost reluate afirmațiile care susțin că Zuard, amintit de cronicarul anonim, ar putea fi un personaj real, care în 924 a fost unul dintre conducătorii cetelor maghiare pătrunse în Italia. Ideile formulate în acest sens de I. Nagy, Gy Sebestyén și mai nou de G. Bako (Brașov) au la bază anumite texte provenite din cronică³³. Argumentul cel mai important în acest sens ne oferă textul lui Liutprand, diacon din orașul Ticino, mai tîrziu episcop de Cremona (+927). Acest text a fost reprodus de mai multe ori cu datare greșită. Lectura izvorului ne lămurește că este vorba în principal de pustiirea orașului Pavia, la data de 12 martie 924, făcută sub conducerea lui „Salardo”, numele acestui conducător trecînd în mod evident prin filtrul limbii italiene și latine³⁴.

Cronicarul anonim acordă un anumit spațiu și evenimentelor care s-au desfășurat la nord de Mureș. Oricare ar fi simburile de adevăr privind luptele de apărare conduse de Menumorut, care se declară a fi confederat al Imperiului bizantin, e pe deplin stabilit, pe baza cronicii amintite, faptul că ele s-au desfășurat în zona Zalău și Biharia, în afara actualului teritoriu al județului Arad. Totuși nu pare deloc exclus că acele 13 morminte găsite la Șiclău, avînd un inventar specific culturii maghiare de la începutul secolului al X-lea, să provină din timpul acestei confruntări armate sau dintr-o altă incursiune neînregistrată de cronicar. De altfel, numărul mic al mormintelor ar corobora informațiile cronicarului privind numărul redus al victimelor reclamate de luptele de la Biharia. Tot de această perioadă ar putea fi legate și mormintele izolate de la Mișca și Șetin și eventual cele de la Sinpetru German, Teremia, Tomnatic și Dudeștii Vechi (Beșenova Veche), care însă ar putea să fie și pecenege sau chiar cumane. Cea mai interesantă problemă ridică însă mormîntul izolat de la Arad. Acesta ar putea fi al unui călăreț care a participat la asediul unei cetăți băstinașe de pe actualul teritoriu al municipiului Arad³⁵. În tot cazul, rămîne o sarcină majoră a cercetărilor viitoare de a lămuri, cu ajutorul arheologiei și antropo-

logiei evenimentele petrecute pe teritoriul municipiului Arad în anii 927 și 934. La fel, așteaptă răspuns și întrebarea dacă fortificația de refugiu de la Vladimirescu a avut sau nu vreo legătură cu aceste evenimente.

Izvoarele scrise și nescrise ne dau informații destul de ample privind evenimentele care au urmat luptelor de apărare conduse de Glad și Menumorut.

Potrivit cronicarului anonim, Glad a încheiat o pace favorabilă cu căpăteniile maghiare, păstrându-și stăpînirea. Mai mult, cronicarul precizează domnia ereditară a urmașilor săi, din seminția lui provenind Ahtum, care a domnit la începutul secolului al XI-lea³⁶. Nu este exclus că și Glad să fi fost obligat, la fel ca Imperiul bizantin, să răscumpere pacea cu anumite furnituri anuale și, firește, să admită prezența militară a călăreților maghiari la Dunăre, cu ocazia noilor incursiuni.

Situația de la nord de Mureș a fost oarecum diferită. Pacea încheiată între stăpînul Bihariei și căpăteniile triburilor maghiare a dus la ciuntirea ducatului băstinaș. Ducele rămăsese temporar în stăpînirea cetății sale de scaun și probabil a zonei înconjurătoare. Părți din acest teritoriu, sub forma unor domenii, au păstrat descendenții lui Menumorut și în secolele următoare. Tot cronicarul anonim consideră că comitatul Zărandului i-a revenit unei căpătenii cu numele de Veluquio, împărțindu-se și celorlalți nobili onoruri și proprietăți³⁷.

Această informație a fost pusă în legătură, de unii istorici, cu o mențiune din lucrarea împăratului Constantin Porfirogenetul, cunoscută sub titlul „Despre cîrmuirea imperiului“, scrisă pe la anul 945. De fapt, el se rezumă să menționeze apele curgătoare din Crișana și Banat: Timișul, Mureșul și Crișul fără să specifice cele trei râuri care dau naștere acestuia din urmă. La fel, el amintește de așezările „turcești“ situate în această zonă³⁸. În realitate nu poate fi vorba de o așezare masivă a triburilor maghiare în Banat și zona Mureșului, ceea ce nu se menționează nici de cronicarul anonim și nu este confirmată nici de arheologie. Triburile maghiare împreună cu aliații lor sînt evaluați de majoritatea istoricilor la 100-120.000 sau cel mult 200.000 de oameni, care s-au răspîndit în Cîmpia Panonică încă pe vremea lui Arpad (+ 907) pe o arie teritorială întinsă.

Primele incursiuni ale călăreților maghiari s-au îndreptat spre apus și nu dispuneau de forțe necesare pentru înfrîngerea totală a populației băstinașe dintre Dunăre și bazinul Crișului Alb. Drept urmare, după incursiuni marea majoritate a participanților s-au retras pe teritoriile lor de plecare³⁹. În general, cei care au răms pe loc s-au integrat în realitățile social-economice și politice găsite aici⁴⁰.

Cronicarul bizantin a procedat probabil potrivit unei practici vechi, considerînd pe unguri drept stăpîni efectivi ai zonei pe care o dețineau sub supremația lor militară sau în aria lor de influență. În tot cazul începînd cu anii 927/8, Bizanțul era confruntat cu apariția călăreților maghiari la Orșova. Poate, informatorul împăratului a surprins în zona amintită vreun trib în trecere. Desigur și donația făcută în favoarea lui Veluquio, pare a fi un anacronism determinat de poziția social-politică a autorului. Istoricul maghiar Horváth János, ca și alți istorici, subliniază faptul că autorul, fo-

losind din plin legende genealogice, a căutat să justifice posesiunile nobilimii contemporane lui, prezentându-le drept câștigate ca recompense pentru sacrificiile de sînge ale antecesorilor lor să fundamenteze drepturile acestora de a participa la conducerea țării. De aceea, Anonymus nu omite niciodată să facă filiațiunea celor care au primit afirmativ odinioară asemenea donații. Menționăm și faptul că comitatul Zărand s-a format relativ târziu, abia în secolul al XIII-lea. În tot cazul, în anul 1203, potrivit unei donații primite de episcopul de la Oradea, localitatea Zărand făcea parte din comitatul Bihor⁴¹.

De altfel, donațiile de mărimea unui întreg comitat devin realități abia în secolul al XIII-lea, această practică abuzivă fiind prohibită de Bula de Aur (1222).

Se pare că, în Cimpia de la cursul inferior al Crișului Alb, contactele populației băștinașe cu cea maghiară, care trecuse de Tisa mijlocie, au început să se statornicească într-o măsură încă în secolul al X-lea, ceea ce ne sugerează unele toponime ca de ex. Zerind, sau unele obiecte găsite la Șiclău, care pot fi chiar posterioare expedițiilor militare ale călăreților maghiari, ca de exemplu, colierele de bronz cu aplici romboidale⁴².

Pe la mijlocul secolului al X-lea, în colțul sud-vestic al patriei noastre s-au produs noi schimbări favorabile pentru consolidarea ducatului bănățean. Străduințele populației băștinașe au dus la continua dezvoltare a forțelor de producție, ceea ce determină și accentuarea procesului de feudalizare.

De asemenea, nu putem pierde din vedere nici îmbunătățirea situației internaționale. Înfrîngerea de la Augsburg (955) a constrîns căpeteniile maghiare să renunțe la expedițiile lor de mari proporții și în special la cele îndreptate spre vest. După 970 s-au închis definitiv și posibilitățile de a pătrunde în Imperiul bizantin, deși incursiunile lor în această direcție au fost reluate abia în 963⁴³. În aceste condiții, popoarele care locuiau pe teritoriile vecine cu cele deținute de triburile maghiare li s-au creat condiții mai favorabile pentru lichidarea treptată a influenței acestora.

În timp ce izvoarele narrative oferă informații abundente în acest sens, privind Moravia și Austria de răsărit, ele sînt mult mai lapidare privind voievodatul din sud-vestul României⁴⁴.

Cert este că, la sfîrșitul secolului al X-lea și mai ales la începutul secolului al XI-lea, forțele sporite ale voievodatului bănățean s-au putut afirma în condiții mai favorabile. Nu cunoaștem etapele acestei acțiuni, doar sfîrșitul favorabil al acesteia. În tot cazul, legenda Sfîntului Gerard, vorbind de realitățile din zona Mureșului de la începutul secolului al XI-lea, nu pomenește nimic care ar dovedi vreo stare de dependență a ducatului față de regele Ungariei. Din contră, ducele Ahtum apare ca un suveran, cu depline puteri și neatîrnat față de tînărul stat feudal din Pannonia. Un indiciu al acestei puteri suverane a fost instituirea unui control asupra traficului de pe Mureș, ducele de Morisena creînd un sistem propriu de vamă și pază în virtutea drepturilor sale suverane.

La fel, statul bulgar nu mai putea exercita vreo influență la nord de Dunăre, luptînd din greu pentru însăși existența sa (969-1014). Nici impe-

riul bizantin, în plină ascensiune după 970, nu putea influența încă evenimentele din această zonă, forțele sale fiind angajate în primul rînd împotriva bulgarilor.

În aceste condiții, în jurul anului 1000 istoria regiunii arădane se leagă în mod nemijlocit de istoria ducatului independent al lui Ahtum.

Apreciind pozitiv acțiunile mărețe ale înaintașilor noștri, tov. Nicolae Ceaușescu spunea: „Descoperirile arheologice, dovezile materiale confirmă că locuitorii de pe teritoriul patriei noastre și-au organizat o viață economică, socială și politică proprie... și au luptat vitejește pentru a-și păstra ființa, graiul și glia strămoșească, intrînd totodată în contact și conviețuind în mod pașnic cu unele grupări migratoare. Numeroase seminții au trecut însă ca valul, neputîndu-se statornici pe aceste meleaguri”⁶⁵.

N O T E

- ¹ Ștefan Pascu, Ion Ionașcu, Constantin Cihodaru, Gheorghe Georgescu-Buzău, *Istoria medie a României, Secolele X-XVI*. București, 1966. — *Repertorium fontium historiae medii aevi primum ab Augustin Pottharst digestum, nunc cura collegii historicorum e pluribus nationibus emendatum et auctum. I*. Roma, 1957, II. Roma 1967, III. Roma 1970.
- ² Mircea Rusu. *The autochthonous population and the hungarians on the territory of Transylvania in the 9th-11th centuries*, in vol. *Relations between the autochthonous population and the migratory population*. București, 1975, 201-202.
- ³ *Monumenta Germaniae Historica*, Scriptores. I. Hannover, 1826, 14, 48, 222, 351. — Fehér M. Jenő, *Az avar kincsek nyomában*. (Pe urmele comorilor avare), Bucnos Ayres, 1972.
- ⁴ *Monumenta Germaniae Historica*, Scriptores. I. Hannover, 1826, 183, 252. II. Hannover, 1829, 748. — Textul original al poetului saxon: *Trans fluvium Tizam gessil, cunctisque fugatis*. Czoernig Karl, *Etnographie der Österreichischen Monarchie* II, Wien, 1855, 33. — Márki Sándor, *Szent Paulinus és az avarok* (Sf. Paulinus și avarii), Budapeșt, f. a. 9-10.
- ⁵ Din literatura imensă a acestei probleme amintim: N. Iorga *Les plus anciennes chroniques hongroises et le passé des Roumains*; București, 1921. — Șt. Pascu, *op. cit.* 26-27. — Constantin C. Giurescu, *Transilvania în istoria poporului român*. București, 1967, 37. — Homan Bălint, *A Szent László kori Gesta Hungarorum XII—XIII, századi lezármaszoi* (Gesta Hungarorum din epoca Sfîntului Ladislau și descendenții săi din sec. XII—XIII), Budapeșt, 1935 — Szilágy L. *Az Anonymus kérdés revizioia* (Revizuirea problemei lui Anonymus), Századok, 1937 — Mályusz Elemér, *A Thuroczy kronika és forrásai* (Cronica lui Thuroczy și izvoarele sale), Budapeșt, 1937, 26, 34—40, 42—43. — Györfly György, *Anonymus Gesta Hungarorum kora és hitelessége* (Epoca și autenticitatea Gestei Hungarorum a lui Anonymus), Budapeșt, 1970 — Macarthey C. A. *The Medieval Hungarians historians*, Cambridge, 1953. M. Rusu: *op. cit.*, p. 205. Ștefan Pascu: *Voievodatul Transilvaniei, vol. I (ediția II)*, Cluj, 1972, (în continuare Voievodatul...) p. 26—27. Karsai Géza: *Ki volt Anonymus*. (Cine a fost Anonymus) în vl. *Középkori kütőink kritikus kérdesei* (Problemele critice ale izvoarelor noastre medievale) Budapeșt 1974, p. 39—57. Horváth Iános: *Anonymus és a kassai kedex*. (Anonymus și codicele de la Kosice) *Ibidem* p. 195.

- ⁶ Gheorghe Șincai, *Opere*, I. *Hronicul românilor*, Tom. I, Ediție îngrijită de Florea Fugariu, Prefată de Manole Neagoe, București, 1967, 270. — Petru Maior, *Istoria pentru începutul românilor în Dacia*, Ediție critică și studiu asupra limbii, de Florea Fugariu. Prefată, note de Manole Neagoe, București, f.a. cap. VI-VII — *Scriptores Rerum Hungaricarum tempore ducum regumque stirpis arpadianae gestarum*, ed. Emericus Szentpétery. I. Budapest, 1937 (în continuare *Scriptores*); Mihai Bejan, *Chronicon Anonymus Belae Regis Notarii*, Gesta Hungarorum, Sibiu, 1889, Popa — Lisseanu, *Izvoarele istoriei românilor*, I. Faptele ungarilor de secretele anonim al regelui Bela, București, 1934.
- ⁷ Această teză inițial a fost formulată pe la 1850 de Knauz Nándor în lucrarea „*Magyar Encyklopedia*” (Enciclopedia maghiară) III, f.a. 667, 675 și preluată apoi de mai mulți istorici. Cu privire la această problemă, vezi Popa—Lisseanu, op. cit., 117; Lakatos Otto, *Arad története*, (Istoria Aradului) I. Arad, 1981—6 Ultima rectificare și mai concludentă la Șt. Pascu, *Voievodatul* I. 42.
- ⁸ Textul ediției critice: „*contra castrum Byhor equitare ceperunt et castra metati sunt iuxta fluvium Iouzas. Tertia autem die ordinatis expeditibus ad castrum bellando egressi sunt, Scriptores...* I, 103—104. Vezi și S. Dumitrescu și L. Borcea, *Sondajul arheologic din iulie 1973 în cetatea de la Biharia*, Crisia, 1974, 57—59.
- ⁹ Șt. Pascu, *Voievodatul*, I. 42. Textul în original: *Glad ducem qui dominium habebat que est inter Thisciam et silvam Igfon, que iacet ad Erdeuelu, a fluvio Morus usque ad fluvium Zomus*”, *ibidem*, cap. 11.
- ¹⁰ Coriolan Suciu, *Dicționarul istoric al localităților din Transilvania*, București, 1966, 68 I.; *Monumenta Cartographica Vaticana* (ed. R. Almagia), vol. III; Györfy György, *A hencoglalo magyarok települési rendjének* (Despre ordinea de așezare a maghiarilor care și-au cucerit patria) Archeologiai Értesítő, (Buletinul arheologic) 2/1970 — Pesty Frigyes — Ortway Tivadar, *Oklevelek Temes vármegye és Temesvár város történetéhez* (Diplome privitoare la istoria comitatului Timiș și a orașului Timișoara), Pozsony, 1896, 2. Kristo Gyula — Makk Ferenc — Szegefü László, *Adatok „korai” helyneveink ismeretéhez* (Date cu privire la cunoașterea toponimiei noastre timpurii) Acta historica Universitatis Szegediensis de Attila Jozsef nominate. Acta historica, Tomus 44, p. 73 — Márki Sándor, *Arad vármegye és Arad szabad királyiváros története* (Istoria comitatului și a orașului liber regesc Arad), I. Arad, 1892. 54, 541. — Juhász Coloman, *Stifte der Tschanader Diözese im Mittelalter*. Münster im Westfalen, 1927 — Juhász, *Klöster in der Diözese Tschanad. Temesvar im Mittelalter (1030—1352)*, (Köln—Detroit—Wien), 1962, 72.
- ¹¹ Kristo — Makk — Szegefü, op. cit., 26—27. — Márki, op. cit. I. 48
- ¹² M. Chisvasi—Comșa *Unele concluzii istorice pe baza ceramicii din secolele VI-XII, în Studii și cercetări de istorie veche*, Tom. 8. (1957), 1—4, I. 275. — Idem *Cîteva date arheologice în legătură cu stăpînirea bulgară la nordul Dunării în sec. IX-X*, vol. *Omagiu lui Constantin Daicoviciu cu prilejul împlinirii a 60 de ani*. București, 1960, 70—75. — Idem *Die bulgarische Herrschaft nördlich der Donau während des IX. und X. J.h. in lichte der archäologischer Forschungen*, Dacia, NS., IV (1960) 405—412, 421. — Maria Comșa, *Cu privire la evoluția culturii balcano—dunărene în sec. IX—XI. (Studiu preliminar)*, *Studii și cercetări de istorie veche*, anul 14. (1963), 1. p. 121—122 Idem. *La civilisation balkano — danubienne (IX—c—XI-e siècles) sur la territoire de la R.P. Roumanie*, Dacia, NS., vol. 7. (1933), p. 436. — Idem *Sur l'origine et l'évolution de la population romane et ensuit protoromaine aux VI—e—X siècles sur la territoire de la Roumanie* Dacia, NS., Tom 12 (1968), 372 — Emil Condurachi, — Vladimir Dumitrescu, — Mircea Matei, *Harta arheologică a României*, București, 65. Șt. Pascu, *Voievodatul Transilvaniei*, 59. M. Rusu, op. cit. 204, Bako, op. cit. 246—247.
- ¹³ Citatul original: „*Ad hoc autem missi sunt Zwardu et Cadusa atque Boyta, qui cum accepit licentia equitarent Tysciam in Kenesna transnavigaverunt et descensum fecerunt iuxta fluvium Seztureg. Et nemo adversarius inventus est eis... Ex hinc egressi ad partes Bequey pervenerunt et ibi per duas ebdomadas permanserunt*

donec omnes habitatores illius patriae a Morisio usque ad fluvium Temes sibi subiugaverunt et filios eorum in obsides acceperunt. Deinde amoto exercitu venerunt versus fluvium Temes et castra metati sunt iuxta vadum arenarum..." — vezi și Șt. Pascu, *Voievodatul Transilvaniei*, 49. M. Rusu, *op. cit.* 203.

- ¹⁴ Săpăturile au fost semnalate de Sebastian Morintz. *Les fouilles archéologiques en Roumanie* (1972) Dacia, NS., Tom 17 (1973), 375.
- ¹⁵ Informații de la Nicolae Roșuț, dir. Muzeului din Arad, Mircea Zdroba și Mircea Barbu, cercetători de la Muzeul din Arad.
- ¹⁶ Răzvan Theodorescu, *Bizant, Orient, Occident la începuturile culturii medievale românești*, București, 1974, 122—123.
- ¹⁷ M. Rusu, *op. cit.* 214. Liviu Mărghitan, *Morminte din epoca feudală timpurie descoperite la Șeitin, Studii și cercetări de istorie veche*, Tom. 16 (1965), 3. p. 584. — Egon Dörner, *Cercetarea arheologică în județul Arad în anii republicii* — vol. *Județul Arad pe coordonatele țării în anii republicii*, Arad, 1973, 384. — Dorin Popescu, *Les fouilles archéologiques dans la République Populaire Roumaine în 1960, Dacia*, Seria nouă, vol. 5 (1961), 597. — Florian Dudaș, *Repertoriul arheologic al Țării Zărandului în lumina ultimelor descoperiri, Revista Muzeelor*, anul 7 (1970), nr. 4. 358.
- ¹⁸ M. Rusu, *op. cit.* 214.
- ¹⁹ Șt. Pascu, *Voievodatul Transilvaniei*, 38—39, M. Popescu, *Podoabe medievale în țările române*, București, 1970, 17. 42—72.
- ²⁰ Informații primite de la Mircea Barbu, și Mircea Zdroba, cercetători de la Muzeul din Arad.
- ²¹ Gábor Fábian, *Arad vármegye leírása*, (Descrierea comitatului Arad) Arad, 1835, — M. Toacsen, E. Glük, S. Palcu, *Meleaguri arădene*, Arad, 1972, 81.
- ²² Györfy György, *Az árpádkori Magyarország történeti földrajza* (Geografia istorică a Ungariei arpadiene), Budapest, 1963. 574—575.
- ²³ Șt. Pascu, *Contribuțiuni documentare la istoria românilor în sec. XIII—XIV. Anuarul Institutului de Istorie Națională, Sibiu*, anul 10 (1945), 151—153. E. Glük, *Cadru istoric*, vol. Terezia Mozes, *Portul popular din bazinul Crișului Alb*, Oradea, 1975.
- ²⁴ Cornelia Bodea, *Cetatea Deznei, Revista Horarul*, anul 4 (1937) nr. 3, 87—88.
- ²⁵ I. Teorean, *Cnezatele, scaunele de judecată românești menționate de Rogerius în Carmen Miserabile, 1241—1242*, Beiuș, f. a. p. 15.
- ²⁶ Șt. Pascu, *Voievodatul Transilvaniei*, 210.
- ²⁷ E. Glük, *Meleagurile arădene în timpul domniei lui Mihai Viteazul (1599—1601)* vol. Marin Badae — Eugen Glük — Nicolae Roșuț, *Mihai Viteazul și Aradul*, Arad, Univ. Populară, 1975. 82—83.
- ²⁸ Octavian Lupaș, *Voievozi și cneji români în județul Arad*, Arad, 1941, 9—15. — S. Dragomir — S. Bellu, *Voievozi, cneji și crainici români din Munții Apuseni și din regiunea Bihorului în evul mediu, Acta Musei Napocensis*, anul 3 (1966), 173—181. — Silviu Dragomir, *Studii din istoria mai veche a Românilor de pe teritoriul diecezei arădene, Transilvania anul 48 (1917)*, nr. 1—6, p. 17—18.
- ²⁹ M. Rusu, *op. cit.* 206. — Homan Bálint — Szeffü Gyula — *Magyar története (Istoria maghiară)* ed. VII-a I. Budapest, 1941, 147.
- ³⁰ Textul latinesc: „Morte eius (a lui Simion, n. a.) Bulgariae dominium ad Petrum rediit... Vicinae igitur gentes. Turci, Servi, Chrobati, atque alii, audita Simeonis morte Bulgaros bello petere statuebant...”, apud Cedrenus Georgius vol. II. 308 in ed. Corpus Scriptorum Historiae Byzantinae, Bonn, 1839.
- ³¹ Textul din Theophanes Continuatus, „Circumvicinae gentes” Chrobati, Turci ac reliqui, audito Symeonis morte Bulgariae bello incessere statuebant...” Gombos Albin, *Catalogus fontium historiae Hungaricae ab anno Christi DCCC usque ad annum MCCC collegit...* vol. I-II. Budapest, 1937—1938, vol. III. p. 2197.
- ³² *Hodinka Antal, Orosz évkönyvek magyar vonatkozásai. (Relatările maghiare ale anelelor rusești)*, Budapest, 1916, p. 47.
- ³³ *Balko, The relations the principality of the Banat with the Hungarians and the pechenegs in the tenth century*, vol Relations between.., p. 240—241. — Autorul,

in sprijinul tezei, amintește și de o zicală secuiască înregistrată de cronicarul Simon de Kéza, „Tu te vei întoarce când Csaba se va întoarce din Grecia“. Urmașii lui Zuard se numeau în Bizanț Chabamoghera“. De altfel omonimul Csaba derivă din cuvântul „caban“, funcția lui Zuard... cf. *op. cit.* 242. — Dr. Sebestyén Gyula, *Az avar-székely kapcsolat pere* (procesul legăturii dintre avari și secui) Erdélyi Múzeum, anul 16. (1899), 8. p. 515.

- ³⁴ Textul lui Liuptrand: „Rege Berengaro defuncto atque absente Rudolfo, Hungarorum rabies Salardo producit, totam per Italiam dilatatur adeo ut muros Papiensi civitatis vallo circumdarent“... cf. Gombos, *op. cit.* II. 1473.
- ³⁵ M. Rusu, *op. cit.* 210. L. Mărghitan, *op. cit.* 581. M. Rusu și E. Dörner, *Săpătura de salvare de la Șiclău, Materiale și cercetări arheologice*, vol. VIII. București, 1962.
- ³⁶ Textul original la Anonymus: „ex cuius etiam progenial longo post tempore descendat Ohtum, quem Sunad interfecit“. (Anonymus, cap. 52).
- ³⁷ Bakó, *op. cit.* 244. Ș. Mánki, *op. cit.* I. p. 53. Györffy, *Az Arpádkori...* 572.
- ³⁸ *Fontes historiae daco-romanae*, II. București, 667. — St. Pascu, L. Ionașcu, C. Cihodaru, G. Georgescu—Buzău, *op. cit.* 47.
- ³⁹ Ștefan Manciușea, *Contribuțiuni la studiul elementului românesc din Cîmpia Tisei și Carpații nordici*, Cluj, 1931, 129.
- ⁴⁰ St. Pascu, *Voievodatul Transilvaniei, 58-59*, — Iosephi, Hampel. *Alterthümer des früher*
- ⁴¹ Horváth, *op. cit.* 95, Györffy, Gy: *Az Arpádkori...* *op. cit.* 574.
- ⁴² St. Pascu, *Voievodatul Transilvaniei, 58-59*, — Ioseph, *Alterthümer des früher Mittelalters in Ungarn*, Braunschweig, 1905. III. tabela 429. — Fehér Géza, Eri Kinga, Kalovanszky Alán, *Leletkataszer* (Descoperirile din mormintele prevenite din epoca cuceririi patriei de către unguri și din perioada arpadiană timpurie, Cadastru de descoperiri) Budapest, 1962, pozițiile, 155, 314, 694, 1190. Györffy Gy. *Der Aufstand von Koppány*, *Studia turcica*, Budapest, 1971, p. 198—199.
- ⁴³ Homan Szekfü, *op. cit.* I. 147.
- ⁴⁴ Nicolae Ceaușescu, *Expunere cu privire la activitatea politico-ideologică și cultural-educativă de formare a omului nou, constructor conștient și devotat al societății socialiste multilateral dezvoltate și al comunismului în România*, prezentată la Congresului educației politice și al culturii socialiste, 2 iunie 1976, Editura politică, București, 1976, p. 11.

EINIGE DATEN AUS MITTELALTERLICHEN CHRONIKEN ÜBER DAS ARADER GEBIET IM 8—10 JAHRHUNDERT

— Zusammenfassung —

Verfasser unternahm Forschungen in Archiven und Bibliotheken Rumäniens und des Auslands über die Staatsbildungen (Dukate) des Glad und Menumorut, die im 10. Jahrhundert auch das Arader Gebiet umfassten. Die Informationen aus der Chronik des unbekanntenen ungarischen Hofschreibers werden mit den toponymischen Daten und den archäologischen Ausgrabungen verglichen. Aus all diesen Quellen geht hervor, dass es im Arader Gebiet während des 9—10. Jahrhunderts eine bodenständige rumänische Bevölkerung gab die sich im vollen Prozess der Feudalisierung befand.

Aus derselben interdisziplinären Perspektive benützt der Verfasser für das 11. Jahrhundert als Grunddokument die Legende des Heiligen Gerardus und untersucht die Geschichte Arads und die Herrschaftszeit Achtums, der auch dieses Gebiet beherrscht hat.

Eine Fortsetzung der Forschungen bezüglich dieser noch wenig bekannten Periode würde Ergebnisse zeitigen, die dieses Kapitel aus der Geschichte des rumänischen Volkes bereichern könnten.

CONTRIBUȚII CU PRIVIRE LA ISTORIA PĂRȚILOR ARĂDENE ÎN EPOCA DUCATULUI LUI AHTUM

EUGEN GLÜCK

O etapă importantă a istoriei părților arădene este epoca ducatului lui Ahtum. Epoca respectivă coincide cu sfârșitul secolului al X-lea și durează pînă în jurul anului 1030.

Această etapă se caracterizează prin străduința populației băștinașe românești locale de a consolida și apăra existența statului său, care cuprindea și zona Aradului.

Izvoarele scrise și nescrise privitoare la această epocă sînt relativ abundente. În primul rînd se remarcă precizările lui Anonymus legate de descendența lui Ahtum din neamul lui Glad, izvorul narativ cel mai cuprinzător însă este legenda sfintului Gerard. În ultima vreme s-a emis ideea că un pasaj din cronica lui Mahmud Terdzüman, scrisă în limba turcă, a folosit ca izvor și o epopee, care a preamărit faptele eroice ale lui Ahtum. Cercetătorul acestei epoci nu poate pierde din vedere nici lucrările proprii ale sfintului Gerardo Sagredo și nici puținele documente ale vremii ca de exemplu chrysobulul împăratului bizantin din anii 1019—20, privind jurisdicția mitropoliei de la Ohrida și, mai ales, rezultatele arheologiei și ale numismaticii.

Desigur, sfera izvoarelor narative consultate de noi este mult mai mare decît cele enumerate mai sus. Unele cronici însă nu ne-au oferit un material apreciabil.

Alte materiale, ca de exemplu cunoscuta scrisoare a Sf. Bruno de Querfurt le-am exclus din sfera izvoarelor prelucrate de noi, întrucît nu am găsit argumente suficiente în sensul că s-ar referi la teritoriul patriei noastre¹. În special, subliniem faptul că nu există dovezi certe că „ungurii negri“, amintiți de scrisoarea menționată, ar fi locuit în ducatul lui Ahtum.

Legenda Sfintului Gerard este, de fapt, o amplă scriere hagiografică care se referă la viața și activitatea lui Gerardo Sagredo, canonizat ulterior de biserica romano-catolică (1083).

Gerardo Sagredo (986 ? — 1046) a provenit dintr-o familie aristocratică din Veneția. După ce făcuse studii strălucite, a urcat treptele ierarhiei călugărești, devenind abatele mănăstirii benedictine San Gior-

gio—Maggiore din orașul său natal. În jurul anilor 1015—1020 ajunge la curtea regelui Ștefan I al Ungariei, care îi încredințează diferite misiuni. După înfrângerea lui Ahtum, în 1030 este hirotonisit episcop și devine titularul diecezei de Cenad, fiind în anul 1046 asasinat la Buda de către păgînii răsculați².

Legenda, evocînd faptele sfîntului Gerard, în mod inevitabil plasează evenimentele în realitățile contemporane existente în colțul sud-vestic al patriei noastre, locuită în primul rînd de o populație băștinașă românească³.

Legenda a fost păstrată posterității în două variante: legenda minor (mai scurtă) și legenda maior, (mai amplă). În stadiul actual al cercetărilor, autorii ambelor versiuni rămîn necunoscuți.

Credem că nu este departe de adevăr ipoteza că redactarea prototipului legendei a fost prilejuită de procesul de canonizare a episcopului și întocmită poate chiar în Morisena (Ceniadul de azi), important centru de cultură. Aici au activat mai întîi călugării baziliți, apoi cei benedictini, iar la mijlocul secolului al XI-lea a funcționat și o școală catedrală. Însuși Sf. Gerard a lăsat posterității lucrări proprii. În tot cazul, nu e deloc plauzibilă ipoteza care caută să identifice autorul legendei între călugării benedictini din mănăstirea îndepărtată de la Pannhonhalma. Această părere ignoră exactitatea majorității informațiilor furnizate de legendă, care ne îndrumă, cel puțin parțial, spre căutarea unor tradiții sau documente locale⁴.

Cel mai competent cunoscător al problemei, istoricul maghiar Iános Horváth, consideră că legenda mare a fost redactată în esență după anul 1145, folosind izvoare provenite din sec. al XI—XII-lea. Forma definitivă a legendei mari ar proveni din sec. al XIV-lea, cînd i s-a adăugat capitolul al XXVIII-lea. De fapt, legenda mică, redactată în prima jumătate a sec. al XII-lea, avea doar menirea de a servi ca ghid pentru predici sau alte acțiuni legate de praznicul martirului (24 septembrie⁵).

Marea majoritate a istoricilor și, în special, cei români, începînd chiar cu cronicarul Nicolae Stoica de Hațeg, au subliniat valoarea documentară a legendei, mai ales a capitolului referitor la războiul de apărare condus de Ahtum împotriva trupelor lui Sunad (Chahadinus), trimis de regele ungar.

Desigur, au apărut și păreri opuse ca, de exemplu, a școlii hagiografice holandiste care, fără nici un argument de fond, au declarat capitolul amintit „poveste”, iar pe Ahtum principe „fictiv”. În fond, această apreciere poate fi complet ignorată, întrucît simbürele de adevăr legat de ducele Ahtum, este relatat și de cronica lui Anonymus. La fel, nu putem împătași nici părerile formulate recent, care reduc legenda mare la nivelul unui „roman hagiografic”, definitivat doar pe la 1336 și tocmai pe baza legendei mici, datată pe la 1100, iar diferențele dintre cele două texte, mai precis, datele istorice inserate în versiunea „mare”, ar avea caracter legendar. Practic, admitînd această părere, legenda „mare” încetează să mai joace rolul unui izvor istoric, desconsiderîndu-se faptul că o mare parte din

-datele sale, ca de exemplu, prezența și activitatea bisericii creștine de rit răsăritean în vestul țării noastre, se cunosc și din alte surse⁷.

Textul legendei mari a fost păstrat pînă azi prin intermediul codexului numit „Vindobonensis” (denumit mai de mult codex Lunacensis) din Viena și codex Monacensis, descoperit în orașul Modensee (Landul Salzburg, Austria). În esență, textele lor sînt identice și aceste texte stau la baza ediției din 1790 de la Alba-Iulia și a ediției critice a lui E. Szentpétery din 1937. Tot pe baza acestor texte a fost publicat în 1958 un fragment, într-o bună traducere românească, de Șt. Pascu și V. Hanga⁸.

Mai există și textul ediției de la Cracovia, tipărită în 1511, după textul parioratului de la Corsendohc din Brabant⁹.

O largă circulație europeană a avut lucrarea călugărului benedictin Arnoldus Wion, tipărită la Veneția în 1597, scrisă¹⁰ pe baza mai multor izvoare edite și inedite. Această lucrare a fost folosită și de alți autori ca de exemplu Guido Casoni (1598)¹¹.

Arnoldus Wion și-a dedicat viața lucrărilor legate de istoria ordinului său. Opera lui capitală pare să fie un compendiu în cinci volume, avînd titlul prescurtat „Lignum Vitae”, tipărit la Veneția în 1595 și care a apărut și în variantă italiană (1594) și germană (Augsburg, 1607)¹².

A. Wion, după publicarea lucrării „Lignum Vitae”, în care a dedicat doar un capitol vieții Sf. Gerard, a trecut la redactarea operei sale cu acest unic subiect¹³. După cunoștința noastră, această carte există într-o formulă completă (inclusiv ilustrațiile) la Biblioteca Muzeului Britanic de la Londra¹⁴.

După două secole, Arnoldus Wion, odată cu republicarea legendei mari de către episcopul Ignăție Batthyany de la Alba-Iulia în 1790, a fost acuzat de acest editor că și-a luat libertatea de a interveni arbitrar în textul autentic al legendei, care ar fi cel cuprins în codicele de la Viena¹⁵. Peste cîteva decenii, în 1867, bolandiștii — așa cum am arătat anterior, — invocînd unele erori istorice reale ale autorului —, au declarat apocrif capitolul referitor la ducatul lui Ahtum.

Interesul nostru pentru cartea lui A. Wion l-a suscitât faptul că în lucrare se folosesc unele toponime deosebite de celelalte două texte cunoscute, printre care figurează și „Arasinus”. Acest fapt a determinat pe unii istorici, din secolele al XVIII-lea și chiar al XIX-lea să considere acest toponim sinonim cu Aradul¹⁶.

Cercetările noastre au dus la concluzia că în cazul lui A. Wion, — nu poate fi vorba de o acțiune iresponsabilă sau a unei persoane incompetente. Dincolo de valoarea științifică a celorlalte lucrări publicate, Arnoldus Wion menționează limpede faptul că, pînă la elaborarea acestei lucrări pe care o redactase în vechea mănăstire a lui Gerardo Sagredo, nu auzise de evenimentele legate de ducatul lui Ahtum¹⁷.

În consecință, este neîndoielnic faptul că materialul amintit l-au furnizat izvoarele noi menționate de autor. Confruntînd textul acestei cărți

(cap. 10) cu al lucrării „Lignum Vitae“ și cu legenda mică, se desprinde concluzia că, în compendiul tipărit în 1595, biografia Sf. Gerard derivă din această legendă scurtă, cu profil eclesastic. La fel, confruntând textul capitolului X cu textul codicelui vienez reiese faptul că cele două versiuni sînt aproape identice, și A. Wion în mod cert s-a folosit de un exemplar al legendei mari. În rîndul celor 5 izvoare menționate de A. Wion figurează un manuscris datat din 1421, care este aproximativ contemporan cu codicele de la Viena și Modensee. În consecință, reiese că Arnoldus Wion a avut la îndemînă o versiune a legendei mari, necunoscută de noi pînă în prezent.

Istoricul Iosif Koller, singurul care se pare că a avut la dispoziție și textul ediției din Cracovia, susține că acesta confirmă în mai multe privințe versiunea lui A. Wion. Mai mult, versiunea legendei mari cunoscută de A. Wion a fost considerată ca prețioasă chiar de Modzsar care a pregătit ediția critică publicată în anul 1938. De aceea, se impune ca o sarcină majoră a cercetărilor viitoare, verificarea izvoarelor folosite de A. Wion și confruntarea tuturor variantelor.

Alături de legenda sfintului Gerard, trebuie să acordăm atenție și izvorului turc, cunoscut începînd cu anul 1860, sub denumirea de „Tarik-i Ungurus“, de Mahmud Terdzüman¹⁸. De fapt, e vorba de o lucrare cu caracter istoric capturată de acest translator turc în sec. al XVI-lea și prelucrată liber de el, pentru informarea mai marilor Porții. Lucrarea, vorbind de secolul al XI-lea, conține un pasaj cu o problemă aproape identică cu războiul de apărare condus de Ahtum¹⁹.

Se pare că această versiune se bazează pe o legendă, sau baladă populară, care a eternizat faptele de arme ale lui Ahtum, tot mai strălucitoare în viziunea urmașilor, care nu mai văzuseră zilele independenței ducatului. În favoarea acestei teze se poate invoca în primul rînd faptul, că în text se vorbește explicit de războiul regelui ungar Ștefan I, cu ducele Kean („Kan“). După înfrîngerea acestuia, regele ungar s-a îndreptat împotriva țării vecine, a lui „Mariycianus“. Istoricul Ștefan Pascu a stabilit pe baza izvoarelor narrative (Cronica de la Buda, Cronica pictată de la Viena și altele) că țara lui „Kean“ nu se găsea în Transilvania, ci în regiunea dintre Tisa și Dunăre, în nordul Iugoslaviei de astăzi²⁰. Tocmai prăbușirea principatului lui Kean, potrivit acestui text, l-a determinat pe ducele Mariycianus să înceapă pregătirile militare pentru apărarea ducatului său. Autorul cronicii prezintă acest război ca o campanie externă, care a dus la anexarea unei noi provincii la stăpînirea lui Ștefan I. Or, o asemenea campanie a avut loc după înfrîngerea lui Gyla (1003), și Kean, doar împotriva ducatului lui Ahtum. Soarta ducelui descrisă de translatorul turc coincide cu soarta lui Ahtum, așa cum ni-l reprezintă Anonymus, acesta fiind ucis de Sunac (Chanadinus). Nici deosebirea de nume Ahtum — Meriycianus nu poate constitui un argument decisiv pentru infirmarea tezei amintite. Istoricul Gh. Györffy a invocat identitatea ducelui amintit cu Macrinus, regele longobarzilor. Această părere este însă infirmată de faptul că confruntarea ungușilor cu locuitorii Italiei este descrisă în altă parte a cronicii.

Dintre ipotezele care caută să soluționeze această inadvertență de nume, cea mai verosimilă ni se pare cea care pleacă de la analiza practicii autorului turc. În acest sens, ar putea fi vorba de faptul că Mahmud Terdzüman a derivat numele ducelui din termenul de dux „Marisianus”²¹.



Izvoarele narative cunoscute de noi nu lasă nici o îndoială că Ahtum a domnit la începutul sec. al XI-lea, fără să cunoaștem anul în care a preluat conducerea ducatului. Descendența lui Ahtum din seminția lui Glad, fie pe linie directă, fie colaterală, denotă o întărire a poziției familiei domnitoare și constituie încă un argument pentru sublinierea evoluției ducatului pe făgașul feudalizării.

În tot cazul, marea majoritate a cercetătorilor din țara noastră au caracterizat pe Ahtum ca o figură luminoasă, care și-a dedicat viața luptei duse pentru interesele poporului băștinaș²².

Numele ducelui apare în izvoare în mai multe variante. Anonymus vorbește despre „Ohtum”, legenda Sf. Gerard pomenește de Ahtum, (Achtum). A Wion îl cunoaște la fel, sub forma de Achtum. Se pare că, dintre acestea, forma arhaică să fi fost Ohtum, iar forma Ahtum, cu variantele ei, aparține secolelor următoare²³.

Granițele ducatului lui Ahtum trebuiesc privite, ca și a celorlalte voievodate amintite anterior (Glad și Menumorut), în contextul realităților vremii. Ele, în esență, sînt definite de legenda Sf. Gerard, care arătată că „au servit dară acestui bărbat pămînturile de la fluviul Criș și părțile Transilvaniei și pînă la Budin și Zoren (Vidin și Severin, n.n.)”²⁴. Autorul legendei vorbind în general despre „fluviul Criș”, a avut în vedere probabil zona de confluență a celor trei riuri, care se unesc nu departe de vărsarea lor în Tisa, limita apuseană a ducatului, precizată tot de acest izvor²⁵.

Credem că precizarea „pînă la Transilvania”, trebuie înțeleasă în sensul că teritoriul ducatului se întindea pînă în Țara Hațegului și zona Munților Apuseni. Ducatul cuprindea probabil și unele teritorii din zona nordică a actualului județ Hunedoara, unde au fost semnalate în tot timpul feudalismului timpuriu, puternice organizații românești (Țara Zărandului) și care au intrat ulterior și în componența comitatului Zărand²⁶.

La fel, e discutabil faptul că limitele ducatului urmau tot timpul cursul Tisei, la nord de confluența acestui riu cu Mureșul, pînă la gurile Crișului, sau stăpînirea Ahtum se oprea la întinsele mlaștini existente pe cursul superior al Crișului Alb și chiar al Crișului Negru și care în tot cursul evului mediu constituiau o „barieră” greu de trecut²⁷. La nord de această zonă, în jurul Bichișului se așezaseră triburile maghiare, ele rămînînd multă vreme (pînă la mijlocul secolului al XI-lea) aderenții păginismului²⁸.

La nord, ducatul lui Ahtum se întindea cel puțin pînă la albia Crișului Alb. Totuși, nu este exclusă stăpînirea ducelui și în unele zone situate la nord de acest riu, ceea ce ne sugerează existența ulterioară a

unor cnezate și voievodate românești, așezate pe ambele maluri ale Crișului Alb (Ineu, Hălmagiu, Căpilna etc.).

În partea de sud a Bănătului, stăpînirea lui Ahtum se întindea pînă la Dunăre, cuprinzînd și o porțiune din Oltenia²⁹.

În tot cazul, în condițiile mai favorabile, interne și internaționale, create la sfîrșitul sec. al X-lea, ducatul lui Ahtum se consolidase, întinzîndu-și teritoriul dincolo de granițele voievodatului lui Glad și astfel reuși să pună stăpînire pe o parte a Crișanei. Rămîne deci un fapt pe deplin stabilit că actualul teritoriu al județului Arad a intrat, în esență, în componența ducatului lui Ahtum. La fel, legenda Sfîntului Gerard precizează că reședința ducatului s-a mutat în această perioadă la Morisena (azi Cenad), un punct strategic bine definit. Reședința ducelui era situată pe un teren neinundabil, aproape de gurile Mureșului, apărută de o zonă mlăștinoasă și așezată în centrul celei mai dezvoltate părți a ducatului din punct de vedere social-economic³⁰.

Din lectura principalului izvor narativ al vremii, legenda Sf. Gerard, care are desigur în vedere în primul rînd centrul ducatului, se desprinde imaginea unei realități social-economice mai evoluată față de epoca lui Glad (pe la jumătatea secolului al X-lea). Desigur, și acum viața economică se întemeia pe sistemul economiei naturale, care de fapt caracterizează toată perioada feudalismului timpuriu. În nici un caz, izvoarele nu ne oferă imaginea unei societăți nomade, sau seminomade, în curs de transformare în direcția feudalismului, ci a unei vieți sedentare, bazată în primul rînd pe agricultură³¹.

Întreaga optică a lui Anonymus, care subliniază descendența lui Ahtum din seminția lui Glad, pleacă implicit de la premisa existenței ducatului mureșan ca stat feudal de sine stătător. Textul lui Terdzüman Mahmud, de asemenea, arată că din ordinul lui Ștefan I s-a pornit război contra „țării“ ducelui Mariycianus. Cît privește relatările legendei Sf. Gerard, nu găsim elemente care să fie în contradicție cu cele de mai sus. Mai mult, ducatul lui Ahtum este definit — de această legendă — prin cuvîntul de „regnum“, ce definește existența unei „țări“ mai importante, cu o putere economico-politică și militară apreciabilă și o întindere teritorială considerabilă, în esență independentă³².

Nivelul evoluat pe fîgașul feudalismului al ducatului mureșan reiese din constatarea legendei care arată că Ahtum era un principe puternic, deținătorul unor bogății admirate de însuși autorul legendei mari. Bogăția ducelui consta atît din turme, cît și din „alodii“ și „curți“, iar în jurul lui se găseau „nobili“. El se sprijinea pe mulțimea soldaților și nobililor săi, care la rîndul lor dețineau proprietăți și turme cu ceva mai mici³³.

Desigur, la începutul secolului al XI-lea, pătura înstărită, desprinsă din obștile sătești băștinașe, încă nu ajunsese să se transforme complet într-o clasă feudală încheată, iar posesiunile lor încă nu pot fi considerate domenii feudale în sensul clasic al cuvîntului. Totuși, proprietatea feudală asupra pămîntului se întărise și poziția lor se apropiase mult de cea a clasei feudale medievale.

O parte din populație ajunsese într-o anumită stare de dependență față de ducele Ahtum și față de nobilii săi. La fel, legenda subliniază că o treime din populația Morisenei era în stare de dependență față de mănăstirea de rit oriental, ctitorită de Ahtum. Această realitate nu poate fi infirmată nici de îndoiala întemeiată față de proporțiile populației dependente³⁵.

Legenda mai amintește de o slujnică sau roabă (ancilla), întâlnită de Sf. Gerard într-un sat, lucrind la o rișniță. În tot cazul, e vorba de o femeie aflată într-o stare de dependență feudală. Textul legendei însă nu precizează dacă această femeie a fost aservită înainte de prăbușirea ducatului lui Ahtum, sau făcea parte din zestrea parohiilor înființate după 1030³⁶.

Este cert că cea mai mare parte a pământului era încă deținută de obștile sătești, care au supraviețuit zguduirilor vremii, deși inegalitatea socială, în cadrul lor, era în creștere. Documentele provenite din secolele următoare au confirmat faptul că aceste informații ale legendei sînt absolut veridice. Astfel, chiar și după evenimentele din anii 1028—1030, seminția lui Ahtum deținea unele domenii feudale, printre altele în zona Mureșului și, în special, între Pecica și Nădlac, precum și între Mureș și Crișul Alb. Descendenții lui Ahtum au putut păstra aceste pămînturi timp îndelungat, pierzîndu-se urmele lor definitiv numai în secolul al XV-lea. Această realitate contrastează cu soarta seminției lui Gyula, care a fost expatriată din Transilvania și desdăunată pentru posesiunile sale în regiunea Baranya din Transdanubia. În sectorul de la vest de Semeș (după alții, pe locul mănăstirii Bezdin, lângă staul Munar), a existat mănăstirea lui Ahtum (Achtumonostora, Hochtum — monostora etc), situat în perimetrul satului „Seryan“ sau „Senin“, atestat documentar în 1232, 1318, 1329, 1352, 1456³⁶.

Dintre „nobilii“ lui Ahtum cunoaștem numai pe „Sunad“ sau Chanadinus, fiul lui Dobica, nominalizat de Anonymus și legenda Sf. Gerard și nenominalizat de translatorul turc³⁷. Aceștia din urmă specifică, la rîndul lor, înalta lui funcție, alături de ducele său. Documentele atestă faptul că și seminția lui Sunad a deținut în evul mediu întinse domenii, răspîndite în 8 comitate, în voievodatele Transilvaniei istorice și Banatul de Maciova. Unele domenii erau situate în zona Mureșului (mai ales la vest de Morisena) în apropierea pămînturilor descendenților lui Ahtum, care, cel puțin în parte, trebuiau să fi făcut parte din moșiile lor străbune, inseparabil legate de poziția lui Sunad. Legenda Sf. Gerard arată explicit că Chanadinus, după înfrîngerea lui Ahtum, a fost răsplătit de regele Ștefan I doar cu funcția de comite al Cenadului. În tot cazul, delimitarea posesiunilor vechi și noi ale descendenților lui Sunad comportă dificultăți și datorită faptului că această seminție expansivă s-a pretat și la ticluirea mai multor documente în perioada cînd puterea regală

(Bela al IV-lea) trecuse la revizuirea legalității posesiunilor nobiliare. Ei au profitat din plin și de tulburările produse de invazia tătarilor. În tot cazul, diplomele de partaj ale seminției din 1247 și 1256 sînt false³⁰.

Creдем că nu ne îndepărtăm de adevăr dacă presupunem că cele 10 mănăstiri familiale, la care se adaugă amintita „Achtummonostora“, care sînt atestate documentar pe teritoriul ducatului de odinioară în zona Mureșului, sînt puse în legătură cu drepturile posesoare ale unor seminții de „nobili“ de pe teritoriul lui „Ohtum“ și care au supraviețuit prăbușirii ducatului. Majoritatea acestor mănăstiri poartă denumiri semnificative, termenul „monostora“ fiind compus cu omonimele Ahtum, Prodan, Galad (Glad), Gelid (tot varianta lui Glad), sau alte denumiri ca „Kenez“, Hodoș, (Hodoș-Bodrog, 1177), Isou, Kanisa, Kemeci, Tompós, avînd în mare parte rezonanță română sau slavo-română.

Păreră noastră este susținută și de faptul că unele dintre ele, ca de exemplu, Hodoș, nu pot fi incluse în nici un caz pe lista mănăstirilor benedictine timpurii, lipsind documentele cu privire la înființarea lor pe această linie. Cît privește pretinsa mănăstire „Orozlanus“, ctitoria lui Sunad, însăși legenda Sf. Gerard constată strămutarea călugărilor baziliți în acest lăcaș de la Morisena³¹.

Mai mult, din scrisoarea papei Inocelii al III-lea din anul 1204, știm că episcopul romano-catolic de la Oradea a fost autorizat să viziteze mănăstirile „grecești“ și să studieze posibilitatea creării unei episcopii unite³².

În tot cazul, aceste mănăstiri au aparținut unor seminții locale. Dintre ele, mănăstirea Hodoș pare să fi fost sub patronatul neamului cu același nume, atestat de registrul de la Oradea, Kenez-monostora, a fost deținută de neamul „Monoslo“, care apare documentar în zona Nădlacului pe la 1192³³.

Viața economică a părților arădene în sec. al XI-lea oglindește aceeași învioreare relativ continuă a forțelor de producție, care se resimte pe tot cuprinsul țării noastre și, în special, în voievodatul lui Ahtum, a cărui dezvoltare ne este cunoscută mai precis.

Ocupațiile principale ale populației din această perioadă au fost cele semnalate de izvoare și în secolele precedente : agricultura, creșterea vitelor și păstoritul, pescuitul în apropierea apelor și meșteșugurile. Ca o notă specifică locală apare transportul sării pe Mureș. Se pare că dezvoltarea forțelor de producție a ajuns în faza cînd meșteșugurile se separă treptat de agricultură și se fac primii pași pe calea apariției unor centre administrative și economice de tip urban.

La începutul secolului al XI-lea, dezvoltarea agriculturii în aceste părți este confirmată de dispoziția regelui Ștefan I, care acordă, în jurul anului 1030, episcopului Gerard dreptul de a percepe zeciuială pe pămîntul păstorit de el, inclusiv grîul și desigur meiul. La fel, legenda face cunoscută mențiune despre o slujnică, care măcina grîul. Posesiunile nobiliare compuse din „allodia et curia“, trebuiau să cuprîndă, pe lingă finețe, și pășuni, și terenuri de ogoare.

Lucrarea lui A. Wion amintește și de faptul că bisericile nou create după anul 1030 au fost înzestrate cu pământuri, care trebuiau să asigure existența preoților și a celor ce erau în serviciul bisericii. Nu trebuie să uităm nici informația potrivit căreia Sf. Gerard, cunosător al plantelor medicinale, le folosea pentru tămăduirea celor bolnavi.

Existența unei viticulturi poate fi dedusă dintr-o mențiune cuprinsă într-o scriere a episcopului Gerard în care arată că iarba deasă este dăunătoare viei. De altfel, el dispunea de vin, pe care-l oferea și oaspeților săi și de care avea nevoie și la ceremoniile bisericești. E greu de presupus că necesarul de vin, cel puțin în mare parte, să nu fi fost acoperit din resurse proprii⁴.

Pădurile erau abundente, chiar în apropierea Morisenei.

Autorul legendei Sf. Gerard acordă o mare atenție creșterii vitelor, care pare să fi fost foarte dezvoltată. Se arată că Ahtum avea nenumărați cai neîmblinziți „exceptînd pe cei pe care păstorii îi țineau sub pază în grajduri”. La fel, se menționează multitudinea cirezilor de bovine. Nu lipseau nici porcii, care desigur se îngrășau cu ghindă. Dar animalele erau deținute și de poporul de rînd, care a oferit episcopului Gerard cai și boi. În tot cazul, în legătură cu creșterea vitelor trebuie să ne gîndim la păstoritul transhumant, dar și la un început de furajare, fiind menționate adăposturile create pentru animale, atît pe posesiunile lui Ahtum, cît și în legătură cu o călătorie a episcopului Gerard. Această mențiune referindu-se la cai, denotă o grijă specială acordată acestora, servind în primul rînd scopuri militare și comodității personale a elementelor suprapuse. Alte informații amintesc despre cocoși, ceea ce pare a dovedi creșterea păsărilor.

Pescuitul nu este menționat explicit în izvoarele noastre, dar practicarea lui pe Mureș, pe Crișuri și pe afluenții lor atît de bogăți în pește, trebuia să fi fost încă liber. În zona bălților și a apelor curgătoare se puteau amenaja eleștee, care sînt menționate în părțile arădene încă de la apariția primelor documente de posesiune, în sec. al XII—XII-lea⁴.

În sec. al X—XI-lea s-au dezvoltat și meșteșugurile, chemate să satisfacă nevoile populației locale, de hrană, îmbrăcăminte și mai ales de unelte și chiar cele de lux ale elementelor suprapuse. Meșteșugarii, rupți totalmente sau în mare parte de agricultură, aveau un rol important în realizarea construcțiilor bisericești și de apărare de pe vremea lui Ahtum și chiar în anii care au urmat domniei sale. Legenda Sf. Gerard vorbește de mănăstirea de rit răsăritean de la Morisena, urmată apoi de alte construcții episcopale și ale călugărilor benedictini, așezați aici după 1030. La fel, se face mențiune despre biserici construite în „orașe și sate”.

Lucrarea lui Mahmud Terdzüman subliniază existența a cel puțin două cetăți, iar nivelul al doilea al fortificației de refugiu de la Vladimirescu a existat incontestabil în epoca lui Ahtum. Traficul de sare pe Mureș reclama ridicarea unor „porturi” și alte amplasamente, precum și construirea și repararea navelor.

Este neîndoielnic că importanță deosebit de mare a avut-o prelucrarea metalelor și, în primul rând, a fierului. În stadiul actual al cercetărilor nu putem da un răspuns asupra faptului, dacă zăcămintele metalifere exploatare în epoca feudalismului la Moneasa, Nadăș, Tauț sau Covăsinț erau sau nu în exploatare în sec. al X-XI-lea. La fel, rămâne de domeniul întrebărilor încă nerezolvate, dacă exploatarea aurului de la Chisindia, atestată în anul 1349, a fost începută sau nu în perioada amintită⁴⁴.

Prelucrarea metalelor a luat avânt. Această activitate se desfășura intens în Hunedoara și Bihorul învecinat. O dovadă în acest sens este cuptorul de redus minereu de la Ghelar, provenit din sec. al X-lea și a cărui machetă se găsește la muzeul tehnic de la Londra. O altă dovadă a priceperii populației băștinașe ne oferă stațiunile arheologice de la Beiuș și Salca-Bihor, în aceste locuri fiind atestată atât extracția cât și prelucrarea fierului. În acest context considerăm de o importanță covârșitoare faptul, că în anul 1976 arheologii Mircea Barbu și Mircea Zdroba au descoperit la fortificația de pământ de la Vladimirescu un cuptor de redus minereu de fier. Se pare că amplasarea acestui obiectiv a fost determinată de aprovizionarea avantajoasă a cuptorului de redus minereu prin intermediul navigației de pe Mureș. În tot cazul, analizele chimice privind compoziția urmelor de metal găsite aici vor putea da un răspuns privind sursa de aprovizionare a meșteșugarilor locali.

Tezaurul de la Sinnicolaul Mare, descoperit în anul 1799, a fost analizat de o serie de istorici, care au emis păreri contradictorii asupra provenienței lui. Trebuie să subliniem ipotezele științifice formulate de Răzvan Theodorescu, care nu exclude posibilitatea că unele vase mai simple de aur dintre cele găsite acolo, ar putea fi opera unor meșteri locali. Mai mult, unii cercetători din țară și de peste hotare, ca R. Theodorescu, Gy Györffy și alții, au admis posibilitatea că și aceste vase ar fi putut aparține lui Ahtum, sau „nobililor“ săi.

Descoperirile arheologice de pe teritoriul județului nostru dovedesc practicarea continuă a meșteșugului olăritului, folosirea roții olarului și a pastei de calitate mai bună. Materialul arheologic amintit se încadrează în zona culturii Dridu, identificat pe teritorii întinse ale patriei noastre, de pe ambele versante ale Carpaților⁴⁵. Cercetătoarea Eugenia Zaharia, analizând materialele ceramice recoltate din Transilvania, a admis, pe baza descoperirilor de la Blandiana și Zăbala datarea acestor piese în sec. al X-lea, poate chiar al XI-lea⁴⁶.

O importantă ramură de activitate economică a fost transportul pe Mureș. Aici trebuie desigur să ne gândim la utilizarea plutelor și a bărcilor, acestea din urmă fiind cuprinse chiar și în stema Lipovei medievale. Produsul care reprezenta esența acestui trafic a fost sarea, exportată din salinele ardelenice, ca de exemplu, Uioara, pînă departe în cîmpia Pannoniei, Cehia, Moravia și Slovacia⁴⁷.

Acest trafic era foarte bine organizat. Legenda Sf. Gerard face mențiune despre „porturile“ existente pe Mureș, stăpînite de Ahtum, care

de fapt erau locuri pentru odihnă, desfacerea parțială a produselor și vămuirea lor. Traficul pe Mureș trebuia să fi fost dezvoltat în în secolul al XI-lea, din moment ce acesta a devenit problema centrală a confruntării dintre Ahtum și regele Ungariei. Acesta din urmă pretindea, desigur, cel puțin trecere liberă pe Mureș pentru navele sale încărcate cu sare și imunitate de orice sarcini.

Odată cu întărirea ducatului bănățean, Ahtum a creat un aparat financiar și militar, compus din vameși și paznici, menționați de legendă, care percepeau taxe de pe urma transporturilor de orice fel, în virtutea dreptului suveran al ducelui de Morisena⁴⁶. Izvoarele narrative contemporane nu nominalizează porturile Mureșului. Ele pot fi stabilite oarecum pe baza realităților consemnate în documentele provenite din secolele următoare. Capitlul din Arad (Orod) în 1183 avea dreptul de a ține pe Mureș vase care transportau sare. Mănăstirea Bizere (Bistra), la fel, dispunea de vase pe Mureș. Un mare număr de mănăstiri, ca cea de la Chelmac (Eperjes), Hodoș, Geled, etc., în anul 1233 figurează printre așezămintele monastice îndreptățite la redevență de sare din partea regelui. Porturi importante au mai fost la Lipova, Gladova (Cladova), Zeudy (Frumușeni), Papi, (lângă Pecica) etc.

Porturi similare au existat și pe Crișul Alb, ca de exemplu: Pil, Nădab, Zărând, etc., traficul lor însă a fost mult mai redus⁴⁹.

Ni se pare deosebit de interesantă constatarea arheologului Mircea Rusu, care înclină să identifice în zona fortificației de pământ de la Vladimirescu un debarcader (port), utilizat pentru comerțul de sare sau și alte produse, și care a fost în funcțiune pînă la începutul sec. al XI-lea.

Datorită dezvoltării relațiilor de schimb și, mai ales, comerțul de sare, în sec. al X—XI-lea se intensifică circulația monedei bizantine în Crișana și Banat⁵⁰. Astfel, monede bizantine de epocă au fost găsite la Teremia Mare, aproape de Aranca. La Variaș, situat tot în bazinul Mureșului, au fost găsite monede de aur din epoca lui Nicephoros II (963—969). Circulația monetară bizantină s-a întins și în regiunile mai nordice ale Crișanei. Astfel, la Sin-Andrei Bihor, a fost identificată o monedă a lui Constantin IX, Monomachos (1042—1055)⁵¹.

În sec. al XI-lea au pătruns în această zonă și monede occidentale și, mai ales, maghiare, începînd cu perioada domniei regelui Ștefan I (997—1038), care au fost identificate la Zimandul Nou și Vărșand⁵².

De aceste informații putem lega și o relatare oferită de Mahmud Terdzüman, care vorbește de tezaurul lui Mariycianus păstrat în fortul său și care, după asasinarea lui, a fost capturat de inamici⁵³.

Izvoarele narrative referitoare la această epocă ne dau și unele detalii cu privire la organizarea politică și militară a ducatului. Din textul legendei Sf. Gerard, dar și din celelalte izvoare narrative, reiese faptul că Ahtum a fost stăpînul necondiționat al ducatului, un duce (în original „principe“) puternic (în original „potens valde“) și care se putea bizui pe o forță militară numeroasă⁵⁴.

Existența unei organizații evolute pe făgașul creării unei puteri centrale eficiente ne dezvăluie sistemul de pază și vamă constituit de-a lungul Mureșului, ceea ce a dus la constituirea unor forțe armate legate direct de persoana ducelui. Nu mai puțin clar reiese din izvoare că Ahtum dispunea de mai multe locuri întărite, care par a fi avut garnizoane permanente. Nu este exclus ca, comandantul forțelor din cetatea de scaun sau a unei alte fortărețe ducală să fi fost chiar Sunad.

Tot din această perioadă pare a proveni și nivelul al doilea de la întăritura de la Vladimirescu. Uniunile de obști și poate obștile mai puternice, sub raportul membrilor și al forței economice, și-au creat un sistem de apărare împotriva cotropitorilor străini și, mai ales, împotriva incursiunilor de jaf ale popoarelor nomade. Ni se pare verosimil faptul că primul nivel al întăriturii de refugiu de la Vladimirescu, provine din sec. al IX-lea. Ea putea deci să aparțină unei obști sau uniuni de obști băștinașe așezată pe Mureș, ori chiar pe ambele maluri, în zona unui vad și care era interesată în comerțul de sare. Nu este exclus ca teritoriul închis de albia principală a Mureșului și cursul contemporan al brațului Valea Seacă sau alte brațe similare, să fi format o insulă mai mare și care a fost de fapt inima acestei formații politice. Este interesant de remarcat că, odată cu apariția documentelor emenate din diferite cancelarii, această regiune apare ca temeinic populată, cu o mulțime de sate. În stadiul actual al cercetărilor rămâne însă nelămurită problema funcționalității întăriturii de la Vladimirescu și nu putem preciza dacă în sec. al XI-lea a trecut sau nu în stăpînirea individuală a vreunui „nobil“, sau chiar a lui Ahtum. Asemenea fortificații băștinașe par să fi existat și la Frumușeni și Feldioara.

Fără îndoială că grosul forțelor militare ale lui Ahtum l-au constituit unitățile formate din țărani liberi din obști și alte elemente libere convocate la oaste. Alături de aceștia desigur luau parte la oaste și forțele „nobililor“. Textul lui Mahmud Terdzüman pomenește chiar de adunarea și înarmarea supușilor ducelui, ceea ce denotă faptul că Ahtum exercita dreptul suveran de a convoca „marea oaste“. Legenda Sf. Gerard, descriind războiul de apărare din 1028, arată că oștirea ducatului a fost condusă de însuși Ahtum, cu vitejie și pricepere.

Politica externă a ducatului a fost conformă cu realitățile și raportul de forțe care s-a cristalizat în această parte a Europei. Descătușarea ducatului de orice influență a triburilor maghiare în a doua jumătate a secolului al X-lea și consolidarea poziției lui Ahtum, a fost umbrită de schimbările nefavorabile survenite în situația internațională de după anul 1000. Potrivit analelor de la Hildesheim în anul 1002, după cele de la Altaich în 1003, sau eventual în 1018, dacă dăm crezare cronicarului Thietmar, Gyula este înfrînt de tînărul regat al lui Ștefan I și Ahtum pierde un aliat potențial. Diferendul bizantino-bulgar, tot în acești ani, ajunge într-o fază decisivă. În anul 1002 cade Vidinul și bizantinii ajung la Dunăre. În 1014 bulgarii suferă o înfrîngere hotărîtoare și peste patru ani orice rezistență organizată încetează. Aspirațiile bizantine au în

vedere și pămînturile românești, reușind să cucerească, încă la sfîrșitul sec. al X-lea, teritoriul Dobrogei. Dispariția ducatului lui Kean, cucerit de Ștefan I, aliatul Bizanțului, așa cum arată Mahmud Terdzüman, reprezenta o amenințare directă. Legenda Sfîntului Gerard ne dezvăluie soluția adoptată în aceste condiții de Ahtum, subliniind că „a obținut puterea de la greci“. De fapt, această terminologie reflectă legătura nouă de confederat de tip feudal, statornicit cu Vasile al II-lea, puternicul împărat bizantin, realizare pe care a contrapus-o regatului ungar. Admițînd această teză logică, dispar temeierile unor păreri care coboară data războiului de apărare condus de Ahtum împotriva lui Sunad în anul 1003, sau ceva mai tîrziu⁵⁵.

Informațiile noastre privind organizarea social-economică și politică a ducatului sînt copleșite de cele privind organizarea bisericească, care s-a integrat în ansamblul dezvoltării relațiilor feudale. Este evident că creștinismul, religie adoptată cu multe secole în urmă de populația băștinașă, se consolidase și în aceste părți, fapt confirmat atît de arheologie, cît și de izvoarele scrise. Istoricul Hiador Stripszky identifică între piesele tezaurului de la Sînnicolaul Mare o cană și o tavă folosite ca obiecte de cult în cadrul ceremoniilor de rit răsăritean. De asemenea, remarcăm un amulet confecționat dintr-o bucată de lut ars, în care este gravată o cruce, găsit între Socodor și Pii și care poate proveni din sec. al XI-lea. (Actualmente în muzeul din Gyula, R.P. Ungară)⁵⁶.

Nu este exclus ca discipolii sfinților Cyrill și Metodie, anume Zandov (semnalat în Dacia) și Meznopon (amintit în munții României de astăzi) să fi activat temporar și în părțile Aradului. În tot cazul, unii istorici văd o legătură între referirile peiorative făcute de episcopul Gerardo Sagredo la adresa „metodianștilor“ și religia creștină de rit răsăritean a populației băștinașe, din aceste părți⁵⁷.

Legenda Sf. Gerard nu lăsa nici o îndoială asupra faptului că, în ducatul lui Ahtum, religia dominantă a fost creștinismul de rit oriental. Centrul eclesiac al acestei țări a fost mănăstirea călugărilor care urmau regula Sf. Vasile cel Mare, așezată chiar în capitală⁵⁸. Această mănăstire a fost și un puternic centru cultural. Potrivit unor păreri, s-au întocmit aici chiar și manuscrise în limba greacă⁵⁹.

O problemă mult discutată a constituit apartenența acestor teritorii la vreo dieceză de rit oriental. Nu excludem posibilitatea ca egumenul mănăstirii de la Morisena să fi fost hirotonit episcop și nici o eventuală jurisdicție a mitropolitului Ioan de „Turkia“, prezent la sinodul din Constantinopol din 1028⁶⁰.

Istoriografia română a analizat amănunțit textul Chrysobului emis de împăratul Vasile II prin 1019—1020, privind jurisdicția mitropoliei de la Ohrida (azi R.S.F. Iugoslavia). De fapt, acest document, publicat doar în 1893, reglementează organizarea bisericească de pe teritoriile cucerite de Bizanț⁶¹.

Ulterior, în special după cel de al doilea război mondial, a intervenit un nou element în interpretarea textului, emițîndu-se ipoteza identificării toponimului „Bisiskós“ cu Tibiscum sau chiar cu Timișoara, în legătură

cu „biserica“ (probabil un fel de protopopiat) de aici, menționată a fi sub jurisdicția episcopiei de Branicevo de la Dunăre⁶¹.

În realitate, acest document trebuie privit în contextul legăturilor politice ale ducatului cu puterile situate în sudul Dunării și a contactelor bisericesti care s-au statornicit odată cu botezarea lui Ahtum la Vidin, fără ca textul amintit să lămurească ceva precis cu privire la situația bisericească de mai înainte. Se pare că această diplomă oglindește o încercare a împăratului și a noului mitropolit de Ohrida de a domina biserica mureșană, în perioada în care Ahtum deveni confederat a lui Vasile al II-lea.

Nu există dovezi concludente privind dependența reală a ierarhiei ortodoxe din părțile noastre de scaunul amintit în secolele feudalismului timpuriu. Doar niște informații vagi vorbesc de patru preoți din Lipova, care, în lipsa altui arhieru — în sec. al XV-lea — ar fi plecat la Ohrida pentru a obține hirotonia⁶².

Una din problemele cele mai importante privind ducatul lui Ahtum este stabilirea texturii localităților și a situației demografice în general. Populația băștinașă de pe teritoriul ducatului era grupată în așezări de tip rural mai modeste și unele mai dezvoltate, forme incipiente ale așezărilor urbane în formare⁶⁴.

Fără îndoială că zona cea mai intens locuită a fost valea Mureșului și apoi a Crișului Alb și a Timișului. Legenda sf. Gerard, vorbind despre acțiunea de organizare a bisericii apusene, după 1030, precizează că noul episcop s-a folosit de serviciile unui număr de călugări benedictini învățați, aduși din diferite mănăstiri, constituite anterior în vestul Pannoniei. Reședința episcopiei era în vechea Morisena, iar călugării au fost promovați în funcții ale eparhiei, printre care și în cele de arhidiacon, (protopop), cu reședința în diverse puncte ale diecezei. Atât legenda mare, cât și legenda mică arată că s-au construit biserici în „orașe și sate“. Textele amintite nu lasă nici o îndoială asupra faptului că avem de a face cu localități existente și anterior anului 1030, data înființării episcopiei. De fapt, aceste localități pot fi căutate doar pe cîmpie, deoarece jurisdicția episcopiei se extindea cel mult pînă în valea Crișului Alb, care a fost tot timpul evului mediu limita nordică a diecezei respective. Protopopiatul Pincotei (o mare parte a Țării Zărandului) a confirmat o enclavă a episcopiei de Agria, interpusă eparhiilor de Cenad și Oradea, aceasta din urmă deținînd, la rîndul ei, unele teritorii ale Țării Zărandului, între Crișul Alb și Negru⁶⁵. În ceea ce privește zona muntoasă-deluroasă, aceasta, iără îndoială, a rămas mult timp în afara zonei de influență a episcopiei.

Legenda, — așa cum am arătat — vorbește de existența unor „porturi“ de-a lungul Mureșului. Altă categorie de așezări au constituit-o locurile întărite. Mahmud Terdzüman cunoștea cel puțin două așezări fortificate, fără să le definească nominal. Alături de Morisena a trebuit să existe și fortificația Zărandului și cea de la Feldioara, dovedite de descoperirile numismatice de epocă precum și cea de la Frumușeni, pe

insula „Hada“⁶⁶. La fel, în această epocă, a existat cel de al doilea nivel al întăriturii de pământ de la Vladimirescu, care, în mod incontestabil, rămâne în funcțiune pînă în prima jumătate a sec. al XI-lea. Alături de fortificații s-a găsit și un bordei, care pare a sugera și existența unei așezări civile în apropiere.

Legenda sfîntului Gerard amintește unele toponime în legătură cu războiul de apărare condus de Ahtum, împotriva trupelor lui Sunad. Dintre aceste localități însă nici una nu se găsește pe actualul teritoriu al județului nostru. Ceea ce însă este mai important, în lucrarea lui Arnoldus Wion apare toponimicul „Sterzia“ în loc de Nageuz (azi Tomnatic) ca locul bătăliei decisive și în loc de dealul Orozlanus (azi Banatske Arandieovo, R.S.F. Iugoslavia) „Arasinus“, unde apoi Sunad a ridicat o mănăstire⁶⁷.

Deosebit de interesante ni se par rezultatele săpăturilor efectuate la Hodoni (jud. Timiș), unde au fost descoperite de Marius Moga și Adrian Bejan, în anii 1959—1960, un număr de 11 morminte de înhumăție, databile, pe baza descoperirilor monetare, din epoca regelui ungar Ștefan I, la începutul sec. al XI-lea, și care par a fi de proveniență băstinașă⁶⁸.

Descoperirile privind Valea Crișului Alb, databile sigur în sec. al XI-lea, sînt mai puține. Descoperiri monetare indică existența unei așezări ca Vârșand, databilă în prima jumătate a secolului al XI-lea⁶⁹.

Desigur, au persistat localitățile străvechi, Pîncota, Moroda, Iermata, etc. identificate pe baza descoperirilor arheologice de tip Dridu și care apar apoi în tot decursul evului mediu⁷⁰.

Tot în realitatea sec. IX—XII pot fi încadrate descoperirile din jurul Șiriei și din viile Șiria—Covăsînț, cele de la Grăniceri (cetatea de pământ), Pil (Cicoș) etc.⁷¹.

Toponima, așa cum a arătat Emil Petrovici, nu are valoarea unui document istoric, dar, oglindind anumite realități, poate indica unele situații, mai mult sau mai puțin precise⁷².

Toponimia, oferă de la bun început imaginea unei majorități categorice, incontestabile a denumirilor românești și romano-slave. În acest sens amintim Căprioara (Kaprevar, 1337), Codreașa (Kadras, 1337), Prunișor, Groși, Brusturi, Baltele și altele⁷³. În timp ce toponimele formate pe baza fondului principal de cuvinte al limbii române, puteau intra în circulație în perioade foarte diferite, o anumită categorie de toponime de origină slavă, în formele respective puteau fi atribuite unor localități numai în perioada conviețuirii româno-slave, deci pînă în perioada de încheiere a procesului de formare a poporului român și a limbii române (sec. IX—X).

În această categorie intră toponimele cu terminația „ova“ ca Lipova, Milova, Gladova, etc. Este interesant de remarcat că documentele cele mai vechi emanate de cancelaria regală ungară (1314—1316) folosesc în general termenul de „Lipwa“, toponimul „Lippa“ apărînd doar ulterior⁷⁴.

În al doilea rând, amintim toponimele, ca de exemplu, Pincota, care potrivit unor păreri, oglindesc forme fonetice anterioare dispariției vocalelor nazale din limba slavă (în jurul anului 1000). Acest toponim, derivat din cuvântul „păceta“, putea fi folosit încă în sec. al X—XI-lea.

În sfârșit, nu putem pierde din vedere nici toponimele de rezonanță slavă, ca de exemplu, Rostoci (1439), Măgulicea (1427), Dezna (1347) etc., care au intrat în circulație, înainte de a fi avut loc vreun nou contact cu popoarele slave, ca de exemplu, sîrbii, așezați pe domeniul Șiriei în sec. al XV-lea. De fapt, însăși populația acestor sate, care poartă toponime de origine slavă, au fost adesea români. Un caz caracteristic ni-l oferă situația satelor slavonice („villae slavonicales“) aparținînd cetății Agriș în sec. al XV-lea, care, în mod indubitabil, au fost locuite de români⁷⁵.

Aceste date devin mai concludente acolo unde toponimele și descoperirile arheologice pot fi corelate, ambele oglindind realități contemporane, ca de exemplu, la Pincota.

Problema cea mai importantă privind textura localităților din județul nostru este stabilirea zonelor de locuit de pe teritoriul municipiului Arad. În stadiul actual al cercetărilor, în epoca feudalismului timpuriu se pot distinge pe teritoriul municipiului Arad cîteva puncte mai importante și așezări mai mici, toate însă, avînd o individualitate bine distinctă (Ciala, Șega, etc.).

Între așezările mai importante figurează cea de la Frumușeni, situată pe vechea insulă Hada a Mureșului, și care a fost destul de întinsă. Săpăturile efectuate aici în anul 1948 au dovedit că ea a aparținut unei populații sedentare și creștine, mormintele, fără inventar, conținînd schelete culcate cu fața spre răsărit. Materialul ceramic, neanalizat în lumina cercetărilor actuale, pare să fie de factură băștinașă. Așezarea a fost datată în a doua jumătate a sec. al XII-lea, ea putînd avea o continuitate mai lungă. Nu departe de aici s-a descoperit cetatea de pe „Schanzberg“, datată din sec. al XV-lea.

Descoperirile arheologice din sectorul ruinelor catedralei romanice de la Vladimirescu au dus la descoperirea a 50 morminte, monede de argint, bronz și ceramică, specifice sec. al XII—XIII-lea⁷⁶. În apropierea acestei săpături, condusă de Mircea Zdroba, au fost găsite, la Pădurea Vrăbiilor, cu ocazia altei săpături, conduse de Egon Dörner, morminte care, pe baza unei monede, par a fi databile în jurul anilor 1170⁷⁷.

Al treilea sector important și de fapt cel mai cunoscut, este zona întăriturii de pămînt de la Vladimirescu. Săpăturile arheologice efectuate în anii 1975—1976 de către specialiștii Muzeului județean Arad au dus la dezvelirea întăriturii provenite din sec. IX—XI, avînd două nivele, cel din urmă fiind abandonat la începutul mileniului al doilea al erei noastre. Deasupra acestui strat se găsește un cimitir întins, provenit din a doua jumătate a sec. al XI-lea și din sec. al XII-lea.

Epoca abandonării întăriturii de la Vladimirescu coincide cu perioada evenimentelor războinice care au avut loc în sectorul Mureșului în jurul anului 1028 și au dus la prăbușirea ducatului lui Ahtum. Răz-

boiul de apărare condus de Ahtum, împotriva trupelor conduse de Sunad (Chanadinus), trimis de regele Ștefan I al Ungariei, s-a desfășurat în condiții foarte dificile.

Legenda Sfântului Gerard, cronica lui Anonymus și Mahmud Terdzümann, sînt unanimi în prezentarea evenimentelor în sensul că Ahtum nu a beneficiat de nici un ajutor militar venit de la sud de Dunăre. Această situație de izolare s-a putut produce numai după moartea lui Vasile al II-lea, puternicul împărat bizantin, confederatul lui Ahtum, intervenită la 15 decembrie 1025.

Este foarte verosimil că, conducătorii regatului ungar au așteptat deznodămîntul evenimentelor, care au dus la constatarea faptului că împăratul Constantin al VIII-lea (976—1028), unicul stăpîn al Imperiului bizantin după 1025, reprezintă o forță slabă, lipsită de autoritate și putere. Aceeași situație, dar într-un grad și mai pronunțat, a caracterizat domnia urmașului său, împăratul Roman al III-lea. Cealaltă dată extremă în datarea acestui război este anul 1030. Analele de la Pojon, (Bratislava) precizează faptul că în anul 1030 a fost hirotonit Gerardus episcop, devenind apoi titularul diecezei de Morisena⁷⁸. Această dată este coroborată de datele privind biografia episcopului, care a fost rechemat de rege de la mănăstirea Bakonybél (R.P. Ungară), unde petrecuse în sihăstrie 7 ani, pînă atunci. Acest așezămînt fusese construit aproximativ între 1018—1023. Viitorul episcop îndeplinea unele misiuni incredințate lui Ștefan I, în special ca dascăl al fiului său Emeric. Legenda Sf. Gerard nu lasă însă nici o îndoială că între înfringerea lui Ahtum și venirea episcopului a trecut o perioadă de timp. În cadrul acestui răstimp s-a construit de către Sunad o mănăstire, iar regele a luat unele măsuri chemate să întărească noua lui stăpînire.

Analiza amănunțită a argumentelor existente în acest sens, pe care nu le-am epuizat încă complet, ne face să credem — alături de unii cercetători prestigioși — că războiul de apărare condus de Ahtum se poate data în jurul anului 1028⁷⁹.

În ceea ce privește desfășurarea războiului și, mai ales, aria cuprinsă de acesta, ne putem bizui doar pe cele trei izvoare narative. Informația cunoscută din cronica lui Anonymus se referă doar la uciderea lui Ahtum de către Sunad. În concordanță cu aceasta, Mahmud Terdzümann povestește asasinarea ducelui de către căpetenia care îl trădase și cucerirea cetății lui de scaun de armata lui Ștefan I, încă înainte de sfîrșitul tragic al ducelui.

Legenda Sf. Gerard descrie mai pe larg desfășurarea războiului. Se pare, însă, că autorul legendei și, în general, toți cei care au mai intervenit pe text au redat evenimentele în mod cronicăresc. De aceea, reținem din această povestire doar simburile de adevăr și nu amănuntele susceptibile de discuții.

Potrivit legendei, atacul condus de Sunad s-a produs vara. Legenda Sf. Gerard precizează clar că trupele lui Sunad au trecut Tisa, fără să stabilească un loc definit. Imediat după trecerea riului, au întîmpinat o

rezistență din partea lui Ahtum, care a repurtat o victorie însemnată, lupta terminându-se în orele de amiază. Trupele lui Sunad au fugit în tufişurile de la Kwkyner, la Zewreg și Canysa pînă la Tisa⁶⁰.

Nu se ştie ce s-a întîmplat în după-amiaza zilei amintite, ci doar faptul că noaptea taberele adverse au fost aşezate la Oroslanus (Sunad) și la Nageuz (Ahtum)⁶¹. În versiunea reprodusă de Arnoldus Wion desfășurarea evenimentelor este redată în sensul că trupele lui Ahtum se găseau pe „Cimpul negru“, iar Sunad venise pînă la „Sterzia“, respectiv dealul Arasinus. A doua zi, în zori, lupta decisivă s-a dat în sectorul lui Ahtum și a avut un deznodămînt tragic pentru apărătorii ducatului. Moartea lui Ahtum a fost urmată de intrarea lui Sunad în capitală. Autorul legendei vorbește cu vădită admirație de eroismul trupelor lui Ahtum, susținînd vitejia și vigoarea ambelor armate combatante⁶².

Analizînd această descriere schematică, cronicărească, reprodusă de codicele de la Viena, apar îndoieli justificate, atît în ceea ce privește durata, cît și aria luptelor desfășurate. E greu de presupus că durata războiului ar fi fost doar de două zile, fiind în contradicere cu relatările cronicarului care atribuie ducatului lui Ahtum o putere economică și militară considerabilă. O îndoială și mai justificată produc elementele care definesc aria luptelor. Cele trei puncte unde s-au retras trupele lui Sunad se găsesc la o distanță apreciabilă. Între Zewreg (azi Szöreg, R.P. Ungară), stiuat la confluența Tisei cu Mureșul și Canisa (azi Nova Kanija, R.S.F. Iugoslavia), tot pe Tisa, este o distanță de cca. 25 km (în linie dreaptă). Localitatea Kwkyren (azi dispărută) se găsea pe drumul dintre Zewreg și Morisena, la cca. 10 km sud-vest de această din urmă și la cca. 30 km de Tisa. În tot cazul, e greu de presupus că o armată înfrîntă, care s-a dispersat la asemenea distanțe, noaptea să fi fost concentrată la Oroslanus (azi Banatske Aradelovo, R.S.F. Iugoslavia), într-un punct central situat în linie dreaptă la cca. 20 km de fiecare. Mai mult, potrivit codicelui vienez, învingătorul, ducele Ahtum, nu numai că nu a urmărit dușmanul în tufişurile mlăștinoase unde s-a retras, ci, trecînd riul Aranca, și-a fixat tabăra la Nageuz (azi Tomnatic) situat la cca. 45 km de Tisa⁶³.

Dacă luăm în considerare și descrierea lui Mahmud Terdzümann, s-ar părea că Morisena a fost cucerită înainte de deznodămîntul evenimentelor. Legenda Sf. Gerard susține că osemintele victimelor creștine rămase în urma luptei de la Tomnatic au fost înormîntate în cimitirul mănăstirii bazilite de la Morisena, fără să vorbească de un asediu prealabil sau despre capitularea reședinței ducale⁶⁴.

Mult mai plauzibilă pare ipoteza că războiul de apărare condus de Ahtum a cuprins realmente o arie teritorială mai largă decît cotul Tisa—Mureș, cel puțin zona de pe cursul inferior al Mureșului. Nu putem pierde din vedere nici toponimele care se găsesc în varianta folosită de A. Wion. În tot cazul, documentele medievale cunosc în zona din su-

dul Mureșului toponime de derivație similară. Astfel, două toponime de aceeași rezonanță cu Șterzia aparțin domeniului Nădlacului. În contractul de moștenire semnat de Ioan de Nădlac în 1421, se precizează că, în cazul stingerii sale, fără urmaș pe linie bărbătească, „Strezfalva“ trece în posesia familiei Csaky, iar fetele sale rămân în posesia Nădlacului și a altor posesiuni situate în zona Mureșului. În același context apare și „Streyzfalva“, deosebit de primul, care este amintit, împreună cu Sf. Gheorghe din zona riului Birzava⁶⁵. Toponimul „Arasinuș“, pe care îl cunoaștem în transcrierea din sec. al XV-lea, putea să fi fost inițial și „Orosinus“, suferind transformări similare cu alte omonime și toponime. (Oltum, Alitum, Orod, Arad, etc.). Un toponim de aceeași rezonanță se identifică în sectorul arădean sub denumirea de dealul „Orox“, situat la nord de Mureș, semnalat documentar în 1177 și 1202—1203⁶⁶. Rămîne ca în cursul investigațiilor viitoare să se continue cercetarea acestei probleme.

Izvoarele noastre sînt destul de lapidare privind evenimentele care au urmat după anul 1030 în zonă Mureșului inferior. Anonymus încetează să ne mai informeze, iar Mahmud Terdzümann ne relatează doar luarea în posesiune a teritoriului ducal, de către Ștefan cel Sfînt. El mai amintește și despre pretinsa pedepsire a ucigașului lui Marcyanus și ridicarea și utilizarea prăzilor de război de către învingători⁶⁷.

Legenda Sf. Gerard este cu ceva mai explicită. Din acest text pare a reieși că Sunad nu a procedat imediat la o reorganizare social-politică a ducatului, lăsînd călugării de rit oriental în reședința lor, infiintîndu-se chiar și o nouă mănăstire de rit oriental. Tot potrivit legendei, Ștefan I, recunoscător, l-a numit pe Sunad „comite al provinciei“, ceea ce pare a corespunde uzanțelor vremii, regele transformînd pămînturile cucerite mai întii în domenii proprii. Nu se face o mențiune explicită privind vreo donație pe seama lui Sunad. Ce-i drept, regele îl autoriza să numească reședința fostului ducat după numele său, ceea ce nu ar constitui o excepție în practica vremii⁶⁸. Totuși, multă vreme cetatea a fost denumită și Morisena, după unele date pînă pe la 1169 sau chiar în 1223⁶⁹.

Ceea ce pare sigur este doar că Morisena a devenit o cetate regală, creîndu-se treptat în jurul ei organizația castrensă și apoi comitatul Cenad, care este atestat documentar doar în anul 1197⁷⁰.

Cetatea regală a devenit pe la 1030 reședința unei episcopii misionare, activînd atît în rîndul băștinașilor, cit și maghiarilor păgîni, care intrau în aria de activitate a diecezei. Aceasta cuprindea însemnate teritorii și pe Tisa, în zona Bichișului. În urma creării episcopiei și sosirii călugărilor benedictini, călugării „greci“ au fost îndepărtați din cetatea de reședință, fiind transferați în mănăstirea lui Sunad de la Oruzlanus — după A. Wion —, la „Crasanum“, retrăgîndu-se poziția dominantă a bisericii răsăritene.

Este pe deplin dovedit faptul că în părțile Aradului, ca și în Bihor, organizația bisericească apuseană a premers cu mult pe cea politică, mai ales, sub forma comitatului. Prezența deopotrivă a influenței militare și

celei bisericești ar putea fi indicată și de faptul că regele Ștefan trimisese în apărarea misiunilor din aceste părți, poate chiar a lui Gerard, o gardă militară.

Introducerea decimeii față de populația supusă, acordarea unor familii de „servi“ pe seama organizațiilor bisericești, chiar a episcopiei, menționate de legendă, au constituit primele elemente ale aservirii populației producătoare băstinașe față de feudalitatea maghiară. Zona de influență a acestei stăpîniri, care a cuprins o parte din cîmpia arădeană, nu poate fi încă precis definită. Pare, însă, cert faptul că, după moartea lui Ștefan cel Sfînt (1038), în condițiile tulburărilor interne cauzate de luptele pentru tron, această influență se diminuase simțitor, ceea ce a făcut ca supunerea și organizarea acestor părți să întîrzie cîteva decenii.

În zona Bichiș, unde au persistat multă vreme rînduiri tribale și păgînismul, comitatul respectiv a luat naștere abia după anul 1060. Comitatul învecinat al Zărândului a luat naștere prin desprinderea acestei regiuni periferice a ducatului de odinioară a lui Menumorut de întinsul comitat al Bihorului, abia în sec. al XIII-lea, ceea ce a dus la întărirea presiunii feudale locale²¹. În general, pare să existe o similitudine între situația arădeană și cea de peste Piatra Craiului, creată după înfringerea lui Gyula (1003). Între expediția militară amintită și ocuparea și organizarea treptată a teritoriului cucerit a trecut un timp apreciabil.

Fazele acestui proces istoric se vor putea clarifica numai prin noi cercetări, cu atît mai mult cu cît izvoarele nu ne oferă informații abundente, iar crînica din Ciuc, utilizată de unii istorici, este apocrifă. Cronica amintește de un oarecare „Aarad“, care cu tribul său s-ar fi așezat nu departe de pămîntul tribului „Zarand“, pe baza unei convenții cu regele Ungariei. În acest fel, ei au trecut la înființarea orașului Arad pe la 1002. Această cronică scrisă, afirmativ, în 1533 și copiată în 1695, (falsificată în 1796), a servit interesele familiei Sándor, într-un proces de proprietate.

Istoricul clujan Szádeczky Lajos a dovedit, încă în anul 1905, că afirmațiile cronicii se întemeiau pe unele diplome care însă nu existau în realitate.

Genealogia expusă în cronică nu este autentică, cea mai mare parte a persoanelor amintite sînt fictive, iar cetatea lui Sándor Menghért nu putea să fie locul unde s-a întocmit lucrarea²².

În ultima vreme, unii cercetători clujeni au reluat problema autenticității cronicii, fără să fi apărut pînă acum vreun material care să modifice concluziile formulate de Szádeczky Lajos. De altfel, istoricul Márki Sándor a dovedit în 1892, că în toponimia regiunii arădene nu există urme care să dovedească o așezare secuiască timpurie, asemănătoare Bihorului. Doar o singură localitate, „Porszékely“, amintită pe la 1466—78, aproape de Ghioroc, amintește de această populație²³.

În fond, problema genezei așezărilor umane de pe actualul teritoriu al orașului Arad, urmează să fie lămurită de documentele care amintesc de existența Aradului, începînd cu sec. XI—XII, și săpăturile arheo-

logice în curs, care pînă în prezent nu au adus la lumină pe teritoriul oraşului materiale feudale anterioare sec. al XVI-lea.

În tot cazul, cercetările istorice ne confirmă faptul că, după prăbuşirea ducatului lui Ahtum, atît pe cîmpie cît şi, mai ales, în zona muntoasă, au supravieţuit obştile băştinaşe, dînd naştere cnezatelor şi voievodatelor⁹⁴. Lupta lor seculară pentru existenţă şi menţinerea fiinţei lor autentic autohtone, constituie una din tradiţiile istorice progresiste ale judeţului nostru. Acestea se încadrează în marile tradiţii ale poporului român, caracterizate pregnant de tovarăşul Nicolae Ceauşescu : „...istoria poporului român este istoria dezvoltării forţelor de producţie, a relaţiilor de producţie şi sociale, a luptelor de eliberare socială şi naţională, împotriva cîmpirii şi dominaţiei străine, pentru libertate şi neatinţare”⁹⁵.

N O T E

⁹⁴Prezentul studiu cuprinde datele şi concluziile la care s-a ajuns în cursul cercetărilor efectuate între 1 ianuarie 1975—15 iulie 1976, izvoarele nefiind complet epuizate

¹ August Belovszky (editor): *Monumenta Poloniae Historica*, Tomus I, Warszawa, 1960, p. 225—226.

² Paul Guerin: *Les peñts Bolondistes. Vies des saints de l'Ancien et du Nouveau Testament*. Ed. 7. vol. 11, Paris, 1888, p. 357—360. Răzvan Theodorescu: *Bizanţ, Balcani, Occident, la începuturile culturii medievale româneşti*, Bucureşti, 1974, p. 78.

³ Din imensa bibliografie referitoare la legenda Sf. Gerard amintim: Ştefan Pascu: *Voievodatul Transilvaniei*, vol. I (ed. II-a, Cluj, 1972, p. 62. Şt. Pascu, I. Ionaşcu, C. Cihodaru, G. Georgescu-Buzău: *Istoria medie a României*, Bucureşti, 1966, p. 48; Ioan Lupas: *Realităţi istorice în voievodatul Transilvaniei din sec. XII—XVI*, Bucureşti, 1938; Victor Montagna: *Ahtum, Contribuţie la istoria românilor din veacul al IX—XI-lea*, Lucrările Institutului de geografie al Universităţii din Cluj—Timişoara. Cluj—Timişoara, vol. 7 (1942); Horváth Iános — Székely György (editor): *Középkori kultóink kritikus kérdései. (Problemele critice ale izvoarelor noastre medievale)*, Budapest, 1974; ifj. Horváth Iános: *A Gellért legenda forásértéke. (Valoarea legendei lui Gerard ca izvor)*. *A Magyar Tudományos Akadémia Nyelv és Irodalomtudományi osztályának közleményei* (Comunicările Academiei de ştiinţe ungare, secţia limbă şi literatură), anul 13 (1958), p. 1—4; Horváth Iános iun.: *Die Ehtsdekungszeit der grossen Legende des Bischofs Gerard*. *Acta Antiqua, Academiae Scientiarum Hungaricae*, tom. 8/1960, fasc. 1—2, p. 185—219. Idem: *La legende majeure de l'éveque Gerald et les débuts de notre historiographie médiévale*. *Annales Universitatis Scientiarum Budapestiensis de Rolóndo Eótvös nominatae. Secţia philologica*. III (1961), p. 3—22.

⁴ Csóka I. Lajos: *Szent Gellért kisebb és nagyob legendájának keletkezés története*. (Istoria creării legendei mñior şi maior a Sf. Gerard) în vol. Horváth Iános — Székely György *Középkori* — p. 144; Ştefan Birsănescu: *Pagini nescrise din istoria culturii româneşti (sec. X—XVI)*. Bucureşti, 1971, p. 42; Batthyán Ignátius comutis de: *Sancti Gerardi episcopi Chanadiensis scripta et acta hactenus inedita cum serie episcoporum Chanadiensium*. Alba-Iulia, 1790.

⁵ Horváth Iános: *A Gellért legendák keletkezése és kora*. (Crearea şi epoca legendelor lui Gerard) în volumul Horváth Iános — Székely György: *Középkori...* p. 147—148, 155; Nicolae Stoica de Haţeg: *Cronica Banatului* (ed. D. Micoc), Bucureşti, 1969.

- ⁶ *Acta Sanctorum quotquot toto orbe coluntur vel a catholicis scriptoribus celebratur.* Ed. nouă, vol. 46. Paris și Roma, 1867, p. 715.
- ⁷ Csóka L.: *op. cit.*, p. 137—145.
Horváth I.: *A Gellért legendák...*, p. 147, 154—155.
- ⁸ Batthyány I.: *Österreichische National-Bibliothek*, Wien. Handsschrift-Abteilung nr. 3662.
Scriptores Rerum Hungaricarum, Budapesta, 1938, vol. II (în continuare: *Scriptores*).
Șt. Pascu, V. Hanga: *Crestomație pentru studiul istoriei statului și dreptului R.P.R.*, vol. II. București, 1958, p. 77—78.
- ⁹ *Acta sanctorum*, vol. 46, p. 713.
Galos Rezső: *Szent Gellért legendája (Legenda Sf. Gerard) Mako*, 1928, p. 9—10.
- ¹⁰ Titlu complet: *Wion (Arnoldus) Sancti Gerardi Sagredō. vita, ex antiquissimis autenticis manuscriptis etiānum excusis codicibus optima fide collecta et annotationibus illustrata per... A.W...accessere preterea quam plurimi qui tam latine quam italice, de eodem Sancto martyre memoriam scriptis posteritatis reliquere*, Venetia 1597.
- ¹¹ *Sanctus Gerardus Csanádensis episcopis tragoedia*. Lócse, 1650.
Unicat la Biblioteca Universității din Budapesta — Secția manuscrise. R.M.K. II. 180.
- ¹² Versiunea italiană: *Bieve deschiaratione dell arbore monastico benedittino*, Venetia, 1594 cf. *Österreichische National-Bibliothek*, Wien 43. N. 96.
Versiunea germană: *Baum des Lebens. Augsburg 1607 cf. Benediktiner Stift, Melk (Austria) Kloser-Bibliothek nr. 2732*.
Opera latină a fost reperată la „*Pannonhalmi sz. Benedek-icnd központi könyvtára*”, *Pannonhalma*. (Biblioteca centrală a ordinului Sf. Benedict de Pannonhalma, (R.P. Ungară) nr. 64 K. 15. Exemplare răzlețe au fost găsite și la biblioteca din Melk (nr. 2726—27) și la biblioteca mănăstirii benedictine „Zu Sotten” din Viena (prin bunăvoința prof. univ. Dr. Rampf). Aceste lucrări au fost văzute în cadrul unei călătorii de studiu în anul 1975, făcută împreună cu Al. Roz.
- ¹³ *Lignum vitae*, vol. I, p. 295, și urm.
- ¹⁴ British Museum. *General Catalogue of Printed Book s. Photolithographic edition to 1975*, volum 259, Wilson (R.) — Wood. Published by the Trustees of the British Museum. London, 1965, p. 615. Cota volumului este 485 c. 13 (2). Un microfilm al acestui text există actualmente la Arhivele Statului, filiala Arad.
- ¹⁵ Batthyány I. *op. cit.*, p. cap. X.
- ¹⁶ Wion A.: *op. cit.*
- ¹⁷ *Ibidem*: Notă marginală.
- ¹⁸ *Tarikhi Eugurust azaz Magyarország története című török kézirat ismertetése Vamberi Armintól (Prezentarea manuscrisului turc intitulat „Tarikhi Eugurus”, adică Istoria Ungariei)*, Magyar Academiái Ertesítő. A philosophiai törvény és történet — tudományi osztály közlönye. (Monitorul Academiei Ungare. Buletinul Secției de filozofie, științe juridice și istorice). Pest, 1860, p. 360—362.
- ¹⁹ Hazai G.: Notes sur le „*Tarikhi Unkurus, de Terdzüman Mahmud*”, *Acta Orientalia Academiae Scientiarum Hungariae*. Tomus 13, (1961) fasc. 1—2.
- ²⁰ Șt. Pascu: *Voievodatul...*, p. 67—71.
- ²¹ Szegfű László: *Az Ajtonyi monda (Legenda lui Ajtonyi)*. *Acta Universitatis de Atilla Iozsef nominatae*. *Acta Historica*, Tomus 40 (1972), p. 76—77.
- ²² Gheorghe Popovici: *Istoria românilor bănățeni*, Lugoj, 1904, p. 113—116.
Victor Monteana: *op. cit.*, p. 163 și urm.
Aurel Decei: *România din veacul al IX-lea pînă în al XIII-lea*, în *lumina izvoarelor armenesli*, București, 1939.
Gheorghe Cotșman: *Din trecutul Banatului. Comuna și bisericile din Giridova — Morisena — Cănad*. Timișoara, 1935, p. 404.
- ²³ Dr. Karácsonyi Iános: *Ajtony — Ahtim*. *Revista Turul*, anul 1891, p. 94.
Wion A.: *op. cit.*, cap. X.

- ²⁴ În original: „*Serviebat namque eidem viro a fluvio Keres usque ad partes Transilvanes et usque in Budiu ac Zoren, que omnia sub sua conduserat potestate*”, *Scriptores II*, p. 490.
- ²⁵ *Ibidem*.
- ²⁶ Vasile Meruțiu: *Județele din Ardeal și din Maramureș, pînă în Banat. Evoluție teritorială*. Cluj, 1929, capitolul: Zărand.
- ²⁷ Laurian Someșan: *Die Theissebene, eine natürliche Grenze zwischen Rumänen und Magyaren*, Sibiu, 1939.
- ²⁸ Krisztó Gyula: *Medjegyzések az u.u. pogány lázadások történetéhez*. (Observații cu privire la istoria așa-ziselor răzvrătiri păgîne). *Acta Universitatis Szege-diensis de Atilia Iozsef nominatae*. *Acta historica*, Tomus 18 (1965).
- ²⁹ Sergiu Columbeanu: *Cnezate și voievodate românești*. București, 1973, p. 56.
- ³⁰ Glăser Lajos: *A Allöld, régi vizrajza és a telesülések*. (Vechea hidrografie a șesului și așezările). *Földrajzi közlemények*. (Comunicări geografice), anul (1939), vol. 4, p. 303—304.
- ³¹ Kulcsár Péter: *A magyar államszervezés néhány problémája. István és Ajtony kora*. (Cîteva probleme ale organizării statului maghiar. Epoca lui Ștefan și Ajtony). *Acta Universitatis Szegediensis, Acta historica*, Tom. 3 (1958) *passim*.
- ³² *Scriptores II*, p. 490.
- ³³ Textul original: *Regi autem Stephano — hororem minime impendebat confidens in multitudine militum et nobilium, super quos dominium exercebat. Equorum etiam indomitorum multitudinem habebat innumerabilem, exceptis hiis, quos pastores in domibus sub custodia servabant. Erant ei et pecora infinita, que omnia habebat pastores suos deputatos in super allodia et curias...* *Scriptores*, vol. II, p. 489.
- ³⁴ *Ibidem*, II, p. 492.
- ³⁵ *Ibidem*, II, p. 498.
- ³⁶ C. Suci: *Dictionarul istoric al localităților din Transilvania*, București, 1966-68. Vol. II, p. 401.
- Márki S.: *op. cit.* I, p. 56.
- Nagy Gyula (editor): *A nagymihályi és sztárai grófi Sztárai család oklevéltára*. (Diplomatariul familiei conte de Sztarai de Nagymihály și Sztara), vol. I, Budapeșt, 1887, p. 59—60.
- Györfly György: *A magyar nemzet sziget a vármegyéig, a törzstől az orszáig*. De la gînta maghiară pînă la comerț, de la trib, la țară). *Századok*. (Secolele), anul 1958, nr. 1—4, p. 32.
- Ștefan Lupșa, Gheorghe Lițiu: *Istoria eparhiei Aradului*, vol. I. Mss. Biblioteca Episcopiei ort. rom. Arad, p. 27.
- Dr. Karácsonyi Iános: *A magyar nemzetségek a XIV század közepéig*. (Seminițele maghiare pînă la mijlocul secolului al XIV-lea), Budapeșt, 1900, p. 91—92.
- Kristó Gyula: *Megjegyzések*, p. 74.
- ³⁷ Karácsonyi I.: *op. cit.*, vol. II, p. 345—347.
- Dr. Karácsonyi Iános: *A hamis, hibás keleti és keltezetlen oklevelek jegyzék 1400-ig*. (Lista diplomelor false, greșit datate și nedatate pînă la 1400), Budapeșt 1902, p. 18—19.
- Szabó Károly: *Az Erdélyi Múzeum eredeti okleveleinek kivonata (1232—1540)*. (Extrasale diplomelor originale ale Muzeului Ardelean) Budapeșt, 1890, p. 6.
- Márki Sándor: *op. cit.*, vol. I, p. 265, 260.
- Györfly György: *Geographia historica Hungariae tempore stirpis Arpadianae*. Budapeșt, 1963, p. 839.
- Idem: *A Temesköz felvirágzása a tatárjárás után*. (Înflorirea tinutului Timis după năvălirea tătarilor). Extras, Cluj, 1929, p. 3.
- Iuhász Coloman: *Stifte der Tchanader Diözese im Mittelalter*. Münster in Westfalen 1927 *passim*.
- Iuhász Kálmán: *Hajdani monostorok a csanádi egyházmegyében*. (Mănăstiri de odinioară în eparhia Cenadului), Budapeșt, 1929, p. 119.
- ³⁸ În original: *Canadinus qui ceteros dignitate precellebat*; cf. Wion A. *op. cit.*, cap. X, f. 8.

- ³⁹ Iuhász Kálmán: *Klöster in der Diözese Tehanad — Temesvár, im Mittel-alter (1030—1582)*, Köln — Detroit — Wien, 1962, p. 72.
Scriptores, II, p. 490.
- ⁴⁰ Dávid Katalin: *Az árpád kori Csanád vármegye művészeti topográfiája (Topografia artistică a comitatului Csanád din epoca arpađiană)* (Budapest, 1974, p. 4—13, 32—33).
- ⁴¹ Ibidem, p. 33.
- ⁴² Scriptores II, p. 493, 498, 489.
Batthyány I. *op. cit.*, p. 215, 99.
Szegfű L.: *op. cit.*, p. 10.
- ⁴³ Emil Lazea: *Economia piscicolă și dreptul de pescuit în Transilvania în secolele XI—XVII în Studii și materiale de istorie medie*, vol. 6, București, 1973, p. 420.
Márki S.: *op. cit.*, vol. I, pag. 420.
- ⁴⁴ Filofteia Munteanu: *Activitatea lui Iohann Honterus ca geograf în Studii și cercetări de bibliologie*, vol. I, București, 1955.
Paul Binder: *Iohannes Honterus Karten und Beschreibungen der rumänischen Länder*. Revue roumaine d'histoire. Tom. 12, nr. 6/1973, p. 1056—1057.
E. Zaharia: *Cultura Dridu*.
- ⁴⁵ Barbu Slătineanu: *Ceramica feudală românească și originile ei*, București, 1958.
Corina Nicolescu: *Începuturile artei feudale în țara noastră în lumina ultimelor descoperiri arheologice*, în *Studii și cercetări de istoria artei*, anul 6 (1959), nr. 1, p. 47 și urm.
Corina Nicolescu: *Ceramica smălțuită din secolele V—XV în lumina ultimelor cercetări arheologice*, în *Studii și cercetări de istoria artei*, anul 6, (1959), nr. 2, p. 75 și urm.
P.P. Panailescu: *Introducere la istoria culturii românești*, București 1969, p. 131—132.
I. Nestor: *Les données archéologiques et le problème de la formation du peuple roman*. Revue roumaine d'histoire, Tome 3 (1964), nr. 3, p. 413—414.
- ⁴⁶ Eugenia Zaharia: *Données sur l'archéologie des IV-e XI-e siècles sur le territoire de la Roumanie. La culture Brateș et la culture Dridu*, Dacia, seria nouă, Tom. 15 (1971), p. 286.
- ⁴⁷ N. Bănescu: *L'ancienne état bulgare et les pays roumains*, București 1974, p. 46—49.
Márki S.: *op. cit.* I, p. 182.
- ⁴⁸ În original: et usurpabant sibi potestatem super sales regis descendentes in Morusio constituens in portibus emsden luminis usque ad Tician tributarios et custodes conclusitque omnia in tributo: cf, Scriptores, II, p. 489—490.
- ⁴⁹ S. Márki: *op. cit.* I, p. 432—433.
- ⁵⁰ Ion Barnea, Octavian Iliescu, Corina Nicolaescu: *Cultura bizantină în România. La culture byzantine en Roumanie*, București, 1971, p. 79.
C. Costin Kirilescu: *Sistemul bănesc al leului și precursorii lui* București, 1964, vol. I, p. 67.
- ⁵¹ I. Săbău: *Circulația monetară a Transilvaniei secolelor XI—XIII în lumina izvoarelor numismatice*, în *Studii și cercetări de numismatică*, vol. II. Ed. Academiei R.P.R., 1958, p. 272—279.
Costin Feneșan: *Cîteva considerații privind circulația monetară în Banat în timpul feudalismului timpuriu*. Crișia, 1974, p. 108 și urm.
B. Mirea: *Descoperiri recente și mai vechi de monede antice și bizantine în Republica Socialistă România*, în *Studii și cercetări de istorie veche*, Tom. 18 (1967), nr. 1, p. 202.
Gedai I: *Fremde Münzen im Karpatenbecken den 11—13 Jahrhunderten în Acta Arheologica* (Budapesta) anul 21, (1969), p. 107.
- ⁵² Biblioteca Academiei R.S.R., București. Fișierul numismatic nr. 1679, 1635, 1682.
Mulțumim tov. Iliescu pentru amabilitatea cu care ne-a permis folosirea acestui fișier imediat.
I. Săbău: *op. cit.*, p. 299.
- ⁵³ Hazai G.: *op. cit.* p. 77.

- ⁵⁴ *Scriptores*, II, p. 489—490.
- ⁵⁵ Victor Montagna: *Contribuții la istoria românilor bănățeni în evul mediu. Districtele românești*. În volumul „*Banatul de altă dată*”. *Studii istorice*, vol. I, Timișoara, 1944, p. 170—171.
- Eugen Slănescu: *Beiträge zur Paristorion Frage, Die Benennungen der unterer Donaugebiete in 10 bis 12 Jahrhundert als historische Problem*. Jahrbuch des Österreichischer Byzantischen Gesellschaft, anul 17 (1968).
- Györfly György: *A szavaszentdemeteri görög monostor XII. századi birtok-öszeírása*. (Conscrierea posesiunilor mănăstirii grecești de la Szavaszentdemeter din sec. al XII-lea).
- A Magyar Tudományos Akademia társadalom tudomány osztályának közleményei. (Comunicările secției de științe sociale a Academiei de Științe ungare). Extras, Budapest, 1952.
- Györfly György: *Geschichte der Eroberung Ochrids durch Basileios II. Acta der XII. Congres international d'etude byzantines*, Tome II, Beograd, 1964, p. 149—154.
- Iuhász Coloman: *Gerhard des Heilige*. München, 1930, p. 5.
- I. Lupas: *Realități...* p. 23.
- ⁵⁶ Ghiță B. Jeremia: *Obiecte paleocreștine din Banat*, în *Mitropolia Banatului*, anul 24/1974, nr. 4—6, p. 310—311.
- Dr. Sztlipszky Hádor: *Jegyzetek a görök kultura árpádkori nyomairól*. (Nota cu privire la urmele culturii grecești din epoca apardiană). Budapest, 1913, p. 19.
- Márki Sandor: *op. cit.* I, 73.
- Menționăm că tov. Gh. Miloi a găsit la Aradul Nou un amulet similar crucii ortodoxe, văzut și de noi. Din păcate, azi piesa e pierdută.
- ⁵⁷ M. Rusu: *op. cit.*, p. 209.
- Batthyány I.: *op. cit.*, p. 74—75, 99.
- Szegfü L.: *op. cit.*, p. 7, 12.
- ⁵⁸ În original: „in eadem provincia aliud monasterium illis temporibus non erat”. *Scriptores* II, p. 492.
- ⁵⁹ Ștefan Birsănescu: *Pagini nescrise din istoria culturii românești (sec. X—XII)* București, 1971, p. 42.
- Szegfü I.: *op. cit.*, p. 12.
- ⁶⁰ Oikonomides N. (Montreal): *A propos des relations ecclesiastique entre Byzance et la Hongarie au XI siècle. Le mitropolit de Turquie Revue des études sud-est européennes*, Tome 9. (1971) nr. 3, p. 527—529.
- I. Panaitescu: *op. cit.*, p. 123.
- ⁶¹ Gelzer H: *Ungedruchte und wenig bekannte Bistümer werzeinnisse des Orientalischer Kirche. Byzantinische. Zeitschrift* 2/1893, p. 40—46.
- I. Ion Nistor: *Legăturile cu Ohrida și exarhatul plaiurilor*, București 1945.
- ⁶² Gyoni Máthias: *L'eglise orientale dans la Hongrie orientale du XI siècle* în *Revue d'histoire comparée*, Budapest, 1947, p. 43—49.
- Gyoni Máthias: *A kelett egyház jelentkezése a Temes vidékén Szent István korában* (Prezența bisericii orientale în regiunea Timișului în epoca lui Ștefan cel sfânt). *Magyar Nyelv* (Limba maghiară, anul 42, nr. 1—5, din decembrie 1946, p. 43—49.
- Răzvan Theodorescu: *op. cit.*, p. 177.
- ⁶³ Ștefan Meteș: *Istoria bisericii și a vieții religioase a românilor din Ardeal și Ungaria*, vol. I (până la 1700), Arad, 1918, p. 35.
- ⁶⁴ Ștefan Pascu — Ștefan Ștefănescu: *Feudalismul timpuriu*, în *Studii. Revistă de istorie*, anul 15/1962, nr. 6, p. 1447—1455.
- ⁶⁵ *Scriptores*: vol. II, p. 494.
- Wiön A.: *op. cit.*, cap. X, f. 13—14.
- Surius Laurentius: *De probatis Sanctorum vitae Colonia Agrippina*, Vol. iulie—sept, 1618, p. 266.
- Ortvay Theodorus. *Geographia ecclesiastica Hungariae ineunte saecolo XIV*, Budapest, 1891—1892, vol. I, p. 129—131, vol. II, p. 500.

- ⁶⁶ *Cercetările arheologice în R.P.R. din anul 1948, în Studii, anul II, 1949, p. 91—93.*
- ⁶⁷ *Scriptores II, p. 491—492.*
Wion A., *op. cit.*, cap. X, f. 9.
Moravcsik Gyula: *Byzance et le christianisme hongrois du Moyen Âge.* (extras) Ravenna, 1969, p. 327.
Borovszky Samu (editor): *Torontál vármegye* (Comitatul Torontal), Budapest, f.a. p. 341.
Menționăm că un număr de istorici ca Pray, Katona, Karácsonyi, Iuhász, etc. vorbesc greșit de „Strasius”.
- ⁶⁸ Marius Moга — Adrian Bejan: *Necropola feudală timpurie de la Hodonj, jud. Timiș*, mss.
Mulțumim autorilor pentru amabilitatea cu care ne-au permis utilizarea acestor date.
I. Săbău: *op. cit.*, p. 299.
- ⁶⁹ Biblioteca Academiei R.S.R., București, Cabinetul numismatic, fișier nr. 1598, 1963. A. 1681.
- ⁷⁰ Florian Dudaș: *Repertoriul arheologic al Țării Zărandului în lumina ultimelor descoperiri în Revista Muzeelor, anul 7/1970, nr. 4, p. 353.*
- ⁷¹ Mircea Rusu: *Contribuții arheologice la istoricul cetății Biharea, în Anuarul Institutului de istorie din Cluj, anul 3, (1960) passim..*
Studii și cercetări de istorie veche, 3/1970, p. 508.
- ⁷² Emil Petrovici: *La population de la Transylvanie au XI^e ème siècle în Revue de Transylvanie, Tome X. (1944), nr. 122, p. 75—76, 89—91.*
Emil Petrovici: *Istoria poporului român oglindită în toponime.* București, 1974, p. 26—28.
- ⁷³ Emil Petrovici: *La population de la Transylvanie au XI^e ème siècle în Revue de Trans-Jorqu Jordan: Nume de locuri românești în Republica Populară Română.* Ed. Academiei R.P.R., 1952, p. 33, 42, 73.
- ⁷⁴ Emil Petrovici: *La population...* p. 79—80.
Györfly György: *Geographie...* p. 180.
- ⁷⁵ E. Ianitsek: *O clasificare în microtoponimie. Nume topice românești de origine mahiară, în Studii și materiale de onomastică.* Ed. Academiei R.S.R., 1969, p. 76-79.
S. Márki: *op. cit.*, I, p. 496—497.
- ⁷⁶ Egon Dörner: *Cercetarea arheologică în județul Arad în anii republicii.* În volumul „*Județul Arad pe coordonatele țării în anii republicii*, Arad, 1973, p. 384.
- ⁷⁷ C. Constantin Giurescu: *Transilvania în istoria poporului român.* București, 1967.
- ⁷⁸ *Scriptores I, p. 125.* În original: „1030 Gerardus episcopus ordinatur”.
- ⁷⁹ Keller Iosephus: *Historia episcopatus quinque ecclesiarum.* Tomus I. Posonii 1782, p. 100—101.
Sörös Pongrác: *A bakonybéli apátság története. Az önállóság kora 1023—1548.* (*A pannonthalmi Szent Benedek rend története*). Vol. III. (Istoria abăției de Bakonyb li. Epoca independentei, 1023—1548. Istoria ordinului Sf. Benedict de Pannonthalma, vol. III), Budapest, 1903, p. 13, 23, p. 588—590. În privința datării războiului a se vedea: Moravcsik Gyula: *Görög nyelvű monostorok szent István korában. Emlékkönyv szt. István király halálának kilencszázadik évfordulójára.* (Mănăstiri de limba greacă în epoca sf. Ștefan. Carte comemorativă cu ocazia celei de a 900-a aniversare a morții sale). Vol. I. Budapest, 1938, p. 402—405.
Idem: *Byzantium and the Magyars.* Budapest, 1970, p. 56 și urm.
Ambele lucrări trimit la o vastă bibliografie.
- ⁸⁰ În original: „Unde exercitus Chanadinj fugam iniens latuit in vepribus Kukyner, et in Zewreg et in omni Canysa usque ad Tyciam”, cf, *Scriptores II, p. 491.*
- ⁸¹ În original: Chanadinus autem eadem nocte castrametatus est adquendam montem, quem postea Orozlanus nuncupavit. Ahtum autem posuit castra sua in campo nomine Nagezuz”.
Scriptores II, p. 491.

- ⁸² Ibidem.
A. Wion : *op. cit.*, cap. X, f. 8—9.
- ⁸³ Localizarea evenimentelor descrise de codicele vienez s-a făcut pe baza hărții comitatului Cenad, anexate la lucrarea lui György: *Geographia historica Hungariae tempore stirpis arpadianae*. Budapest, 1963.
- ⁸⁴ *Scriptores* II, 490—491.
Hazai G. : *op. cit.*, p. 77.
- ⁸⁵ Coriolan Suciu : *op. cit.* II, p. 404. Autorul confundă cele două localități, cf. Pesty Frigyes : *Krassó vármegyei története*. (Istoria comitatului Caraș), vol. II, partea II, Budapest, 1884, p. 162, 204, 296.
- ⁸⁶ *Documente privind istoria României. Seria C, Transilvania, veacul XI—XII și XIII*, vol. I, București, p. 25—26.
Borsa Iván: III Béla 1177 évi könyvalakú privilégiuma az aradi káptalan számára. (Privilegiul lui Béla al III-lea emis în formă de carte în favoarea capitulului din Arad). *Levéltári közlemények*. (Comunicări arhivice), 1962, p. 216.
- ⁸⁷ Hazai G. : *op. cit.*, p. 77.
- ⁸⁸ *Scriptores*, vol II, p. 492.
- ⁸⁹ Ștefan Lupșa : *Catolicismul și românii din Ardeal și Ungaria pînă la anul 1556*, Cernăuți, 1929, p. 12.
Györffy György : *Geographia...* p. 850—851.
Ioan Lotreanu : *Monografia Banatului*, vol. I, Timișoara (1935), p. 121.
- ⁹⁰ Ștefan Pascu, Ion Ionascu, Constantin Cihodaru, Gheorghe Georgescu-Buzău : *op. cit.*, București, 1966, p. 63.
- ⁹¹ Györffy György : *Geographia...* p. 574.
- ⁹² Dr. Szádeczky Lajos : *A csiki székely kronika*. (Cronica secuiască din Ciuc), Budapest, 1905, p. 73, 107, 152, 171.
Lakatos Otto: *Arad története*. (Istoria Aradului), Arad, 1881, p. 1 și urm.
- ⁹³ Márki I. *op. cit.* I, p. 57.
- ⁹⁴ Octavian Lupăș : *Voievozi și cneji români din județul Arad*, Arad, 1941.
Ștefan Pascu : *Considerațiuni la istoria românilor în sec. XIII—XIV*, în *Anuarul Institutului de istorie națională Sibiu*, anul 1945, p. 151—153.
- ⁹⁵ Nicolae Ceaușescu : *Expunere cu privire la activitatea politico-ideologică și cultural-educativă de formare a omului nou, constructor conștient și devotat al societății socialiste multilateral dezvoltate și al comunismului în România, prezentată la Congresul educației politice și al culturii socialiste, 2 iunie 1976*, Editura politică, București, 1976, p. 10.

BEITRÄGE ZUR GESCHICHTE DES ARADER GEBIETES IN DER PERIODE DES ACHTUM — DUKATES

Verfasser versucht anhand einer interdisziplinären Untersuchung — Daten aus dem Bereich der Geschichte, Archäologie, Numismatik und der Toponymie — die bisherigen Kenntnisse über das Arader Gebiet in der ersten Hälfte des 11. Jahrhunderts zu erweitern. Es werden Teile der Sankt Gerardus-Legende — die Wion-Variante —, sowie die türkische Quelle, bekannt unter der Bezeichnung „Tarik-i Ungurus“ des Mahmud Terdzüman, untersucht.

Als numismatische Belege wird der Umlauf der byzantinischen Münzen in dieser Gegend — Teremia Mare, Variaș, Sint Andrei-Bihor, u.a.m. — hervorgehoben.

Verfasser betont, dass die Archäologie diesen Horizont durch die Ausgrabungen von Vladimirescu ergänzt, wo in den Grabungen der Jahre 1975—76 eine Erdburg aus dem 11. Jahrhundert untersucht wurde. Die Keramik des 9. Jh. ähnelt der bei Dridu neben Bukarest gefundenen.

Ohne Anspruch zu erheben alle Probleme gelöst zu haben, bringt die Arbeit — selbst durch die Hypothesen die sie aufwirft — einen Beitrag zur besseren Kenntnis dieser Periode der Geschichte Rumäniens. Gewiss ist, dass in dieser Periode das Arah-Gebiet von einer rumänischen Bevölkerung bewohnt war, die ein hohes Entwicklungsniveau erreicht hat. Unter der Führung von Ahtum leistete sie den fremden Eindringlingen Widerstand.

Das Studium dieser Periode ist noch nicht beendet und der Verfasser formuliert auch Richtungen in denen weitere Forschungen orientiert werden müssten zur Klärung sämtlicher Probleme dieser Epoche.

DOCUMENTE REFERITOARE LA ÎNCEPUTURILE ARADULUI

GÉZA KOVÁCH

În practica juridică feudală din Transilvania un rol însemnat l-au avut locurile de adevărire (loca credibilia, loca testimonialia) care apar în cursul secolului al XIII-lea ca foruri emitente de acte. Rolul lor a crescut paralel cu necesitatea actelor scrise pentru particulari. În cursul secolului al XIII-lea, odată cu dezvoltarea vieții economico-sociale, prestigiul documentelor a crescut tot mai mult, iar necesitatea lor a devenit tot mai simțită, întrucît cancelaria regală, organizată în timpul regelui Béla al III-lea, probabil sub influență apuseană, nu mai putea să facă față cererii crescînde de acte.

Problema a fost mult cercetată de literatura de specialitate¹, în ultimul timp ea fiind analizată raportat la condițiile specifice ale Transilvaniei de către Francisc Pall². După el, capitlurile și conventurile din Transilvania au început să emită acte particulare încă la începutul secolului al XIII-lea, dar mai ales după o dispoziție a regelui Andrei al II-lea din 1231. La răspîndirea largă a activității de a emite acte de către aceste foruri a contribuit și prezența unor clerici care și-au făcut studiile la universitatea din Paris.

Trebuie să menționăm faptul că instituții similare au existat și în alte țări din Europa occidentală, cum erau oficialitățile din Germania de vest și Franța sau decanatele din Flandra³.

Principalele locuri de adevărire din Transilvania erau capitlurile episcopale din Alba Iulia, Cenad și Oradea, capitlul „bisericii colegiale“ din Arad, conventurile din Cluj — Mănăstur și Dealul Orășii. În perioada agravării anarhiei feudale de la sfîrșitul secolului al XIII-lea și de la începutul secolului al XIV-lea, au îndeplinit unele funcții de adevărire și alte instituții feudale mai mici, cum a fost conventul cavalerilor ioaniți din Turda, conventul dominicanilor și al minoriților din Sibiu, conventul benedictin din Siniob (Bihor), conventul cistercian din Igrîș (jud. Timiș) etc.

Urmărind ordinea cronologică, observăm că primele acte erau editate de capitlul din Oradea, menționat încă în Registrul de la Oradea (1208-1231)⁴, urmat imediat de capitlul din Arad, menționat tot în Registrul de la Oradea, în anul 1229⁵, apoi capitlul de la Alba Iulia în 1231, capitlul din dealul Orășii în 1264, capitlul din Cenad în 1285 și conventul de la Cluj — Mănăstur în 1299⁶.

Din toate acestea reiese că aceste locuri de adevărire au avut o importanță deosebită în tranzacțiunile de drept privat (dării, vânzări — cumpărări, zalogiri, testamente, etc.), putînd cunoaște din activitatea lor viața economico-socială din evul mediu.

Capitulul de la Arad era unul dintre principalele locuri de adevărire din Transilvania, ducînd o activitate în acest sens pe o rază destul de întinsă, începînd încă în prima jumătate a secolului al XIII-lea și continuînd această activitate pînă la anul 1552, cînd, în urma cuceririi otomane, sediul capitolului a fost distrus.

Studierea înființării, precum și a activității capitolului din Arad, reprezintă o problemă de importanță majoră nu numai pentru clarificarea unor probleme legate de originea orașului și a instituțiilor sale feudale, dar și pentru cunoașterea vieții economice-politice și administrative din Transilvania în general.

Majoritatea istoricilor care au studiat problema capitolului din Arad⁸ au considerat că 1135 este anul de înființare a prepoziturii din Arad, unde apoi se va forma locul de adevărire al capitolului⁹.

Analiza primelor, documente legate de Arad, ne arată, însă, că această datare a fost arbitrară, critica documentelor cerînd o anumită precauțiune, deoarece formarea capitolului și începerea activității sale ca for emitent de acte este rezultatul unui îndelung proces de dezvoltare.

Considerăm deci că, pentru cunoașterea amplă a problemei este nevoie de o analiză temeinică a documentelor editate în cursul secolului al XII-lea cu privire la instituțiile bisericești din Arad.

Din secolul al XII-lea dispunem de patru documente originale în care este amintit Aradul, fiecare fiind legat, în fond, de biserica „Sfîntului Martin” respectiv prepozitura și capitulul din Arad. Ele se datează: 1131, 1156, 1177, 1183.

Lăsînd la o parte ordinea cronologică a documentelor amintite, începem analiza lor cu documentul din 1177, ca cel mai prețios act cu privire la capitulul din Arad. Corelarea acestui act cu cele din 1131, respectiv din 1156 ne asigură nu numai desprinderea unor concluzii cu privire la întemeierea eclesiei din Arad, dar și fixarea unor date cu privire la castrul regal existent în vatra municipiului Arad.

Actul din 1177 este o donație a regelui Bela al III-lea către capitolul, donația în jurul căreia timp de un secol s-a întreprins o vastă cercetare care merită o analiză temeinică. Documentul original a dispărut în cursul secolelor și este cunoscut doar printr-o serie de transumpturi și transcrieri ulterioare, dar fiecare numai parțială și fragmentară. În fond documentul original, tocmai din cauza lungimii sale neobișnuite, a fost editat sub forma de **cartulariu**. Valoarea excepțională a documentului constă, în primul rînd, în descrierea tuturor bunurilor capitolului printr-o hotărnicire destul de precisă. Astfel, pe baza acestei hotărniciri este posibilă recunoașterea tuturor localităților aflătoare în zona Aradului în epoca prefeudală, ba, într-o oarecare măsură, este posibilă chiar și efectuarea unei hărți privind părțile de hotar, așezările din această zonă. Este primul caz cînd, din cauza hotărnicirii sînt descrise nominal și familiile de iobagi.

Deși unele părți din acest document valoros au fost editate și prelucrate de G. Fejér, G. Wenczel, apoi de I. Szentpétery¹⁰, iar un fragment este tradus și în colecția de Documente privind istoria României, seria Transilvania¹¹, precum și în alte colecții de documente, în jurul donației din 1177 au fost o serie de discuții pînă-n zilele de azi. Astfel, în ediția lui G. Wenczel, din cauza descifrării greșite a unui transumpt, intercalat într-un document al regelui Sigismund de Luxemburg, documentul a fost atribuit lui Bela al II-lea (cel Orb), datat în 1132. Această dată a fost preluată și de monografiile apărute în secolul trecut¹², considerînd, anul fondării capitlului din Arad. Ea este în strînsă legătură cu vestita dietă din 1131, ținută lângă Arad, amintită și de Cronica pictată de la Viena, precum și de cronica lui Thuroczi, dietă unde au fost măcelăriți nobilii învinuiți de orbirea regelui încă în copilăria sa¹³.

Studiind forma și conținutul documentului, critica documentară încă la sfîrșitul secolului trecut a demonstrat, că documentul respectiv nu poate fi datat pe vremea lui Bela al II-lea, cînd cancelaria regatului feudal ungar încă nu era bine formată și cristalizată, procedeu care va avea loc doar în timpul lui Bela al III-lea¹⁴.

Pornindu-se tocmai de la evoluția cancelariei regatului ungar, s-a analizat pe larg fragmentul donației atribuit lui Bela al II-lea și s-a demonstrat că donația respectivă către capitlul din Arad este mult mai vastă, păstrată printr-o serie de transcrieri și că ea nu putea fi editată decît de regele Bela al III-lea, în 1177.

Greșeala lui Wenczel se datorește unei descifrări greșite. Wenczel, analizînd un transumpt din documentul lui Sigismund de Luxemburg, se oprește la un text în care se arată că procuratorul capitlului din Arad a prezentat regelui un act (probabil documentul original) pe care îl citește astfel: „quoddam privilegium domini Bela secundi olym (urmează o parte deteriorată și o intercalație în care cuvîntul secundi se află scris deasupra rîndului)... libri anno Mmmo...“. După opinia lui Fejérpataky textul original trebuie descifrat în felul următor: „quoddam privilegium domini Bele secundi olym Geise filii în forum libri anno domini MCLXXVII confectum“.

Din acest document original, fragmente de transumpturi ni s-au păstrat într-o hotărnicire din 1276, în care capitlul din Transilvania se referă la donația lui Bela al III-lea¹⁵, copiat apoi și în 1714¹⁶ descriînd moșiile capitlului din Arad. Acest fragment se află într-un act al capitlului de la Cenad din 1405, în care capitlul Cenadului, la porunca lui Sigismund, reeditează actul, preluînd textul original al donației din 1177¹⁷. Un alt fragment este încadrat în documentul editat tot de capitlul Cenadului în 1334, referindu-se aici deja la donația regelui Emeric¹⁸, și într-un alt transumpt dintr-un document editat de capitlul din Vác în 1337¹⁹. Se preconizează că anatema corespunde documentelor lui Bela al III-lea, iar anul datării este 1177²⁰.

Un alt transumpt scurt, se află într-un act al capitlului din Cenad, editat în 1323, încadrat într-o hotărnicire efectuată pentru Turda și păstrată tot sub formă de transumpt în decizia vicevoievodului Transilvaniei, Ladis-

lau, în 1391²¹, precum și într-un alt transumpt inclus în decizia voievodului Transilvaniei Bartolomeu Drágffy în 1494²². În aceste două transumpturi din urmă, donația este atribuită regelui Emeric. Toate acestea confirmă faptul că, atât Bela al III-lea, cât și regele Emeric, au editat cartularii către capitlul din Arad. Donația lui Emeric în fond este o transcriere a donației lui Bela al III-lea din 1177. Întrucât ambele documente nu s-au păstrat în original, ci doar prin transumpturi ulterioare, ele, prin fel și fel de descifrări, au fost confundate. Confuzia se datorește faptului că, la introducerea donației lui Emeric (1202-1203) s-a adăugat partea finală a donației lui Bela al III-lea (1177), dar din restul hotărnicirii originale a fost citată întotdeauna doar partea necesară. Străduințele, ca datarea inițială din 1177 în transcrierile efectuate pe baza donației lui Emeric să fie înlocuită cu 1197, cum apare și în publicația „Codex Diplomaticus Patrius”²³, sînt anacronice, deoarece titlul regal „servie rex”, citat și de capitlul de la Cenad și de cel din Vác, se folosea doar începînd din anul 1202. Drept urmare, donația lui Emeric este din 1202-1203, exact cum este redată și în volumul „Documente privind istoria României”²⁴.

Din cele două documente s-au păstrat încă trei fragmente ulterioare, și anume: un fragment dintr-un act editat de conventul de la Cluj—Mănăstur la sfîrșitul secolului al XV-lea²⁵, o descriere a 12 domenii a capitlului din Arad, fără datare²⁶, și o descriere a unor domenii lingă riul Drava²⁷.

Interpretările lui Fejérpataky au fost confirmate și de alți cercetători. Astfel, Szentpétery Imre caută să delimiteze transumpturile făcute pe baza celor două donații originale. După opinia sa din donația lui Bela al III-lea (1177) sînt luate transumpturile din 3. V. 1399²⁸, și documentul capitlului din Transilvania editat la 1405²⁹, și, eventual cel încadrat în documentul editat de conventul de la Cluj—Mănăstur în secolele XV-XVI-lea³⁰, deși se susține că în aceste două transcrieri din urmă se găsesc fragmente din ambele donații³¹.

Din donația lui Emeric, efectuată la cererea prepozitului arădan Rycharodus, transumpturile au fost încadrate în actele capitlului din Cenad din 1323, 1334,³² actul capitlului din Vác din 14 septembrie 1337,³³ actul vicevoievodului Ladislau din 1391³⁴ și în documentul lui Sigismund din 1399³⁵. La acestea se mai adaugă și un act din secolul al XVI-lea³⁶, și încă două transcrieri efectuate în secolul al XVIII-lea de către capitlul din Alba Iulia. Acestea din urmă au fost redactate pe baza actelor emise de capitlul Cenadului și ambele sînt încă nepublicate.

Unele studii anterioare, așa cum am arătat, au confundat cele două acte. Fără discuție, ambele donații, păstrate prin atitea transumpturi, sînt autentice, lucru care este atestat fără îndoială de text, conținut și formă. Se poate presupune astfel, că donația lui Emeric, după o introducere formală, a preluat textul inițial din 1177³⁷.

În ultima vreme s-a încercat să se restabilească textul original al donației din 1177 pe temeiul unui număr de nouă transumpturi ulterioare. În urma unei analize ample și prin confruntarea tuturor transumpturilor, se consideră că originalul ar fi avut următoarea componență:

A) Regele Emeric, la cererea prepozitului Rychardus din Arad întărește capitlul din Arad în posesiunile sale, descriind hotarele, pământurile capitlului din Arad, fragment păstrat într-un act editat de către capitlul din Vác în 1337³⁸.

B) În fața județului crăiesc Bebek Imre în 1386, procuratorul capitlului din Arad prezintă privilegiul original, pe baza căruia judele descrie domeniile capitlului din Arad în jurul prepoziturii, printre care amintește și localitatea Novac. Acest act este transcris de regele Sigismund în mai 1399³⁹.

C) Două fragmente dintr-un document editat la 30 iunie 1405 de către capitlul Cenadului, în care, în urma documentelor originale editate de Bela al III-lea, respectiv Sigismund de Luxemburg, prezentate de canonicul arădean Balașiu, sînt descrise posesiunile ecclesiei din Arad, printre care figurează 10 așezări pe raza și vecinătatea municipiului Arad și anume: Șegh, Myloua, Chemperlaca, Abad, Fuc, Desku, Bani, Geled, Esteuerd⁴⁰. Al doilea fragment conține referiri la împrejurimile Carașului și ale Timișului.

D) O hătărnicire lungă citată din donația lui Emeric, în care sînt descrise 12 domenii ale capitlului din Arad, consemnînd nominal și iobagii. Descrierea este luată dintr-un document nedatat, dar probabil redactat la sfîrșitul secolului al XV-lea, sau la începutul secolului al XVI-lea⁴¹.

E) Un fragment din actul amintit al capitlului din Vác din 1337, în care regele Emeric, la cererea prepozitului Richard, întărește capitlul din Arad în posesiunile sale, descriind hotarele satului Ascenepe⁴².

F) Descrierea posesiunilor ecclesiei Sfintului Martin din Orod în comitatul Turda, păstrat în actul vicevoievodului Ladislau, editat la 16 mai 1391⁴³.

G) O descriere a șase sate lîngă rîul Drava, aparținătoare capitlului din Arad⁴⁴.

H) Protocolul final al documentului cu datare. luat din documentul emis în anul 1337 de capitlul din Vác⁴⁵.

Fragmentele de mai sus, așezate în ordine logică, se pare că nu redau actului original în totalitatea sa conținutul. Rămîn necunoscute încă invocația, intitularea originalului precum și narația. Ceea ce ne este în primul rînd de folos, e partea descriptivă a posesiunilor capitlului, situate în jurul Aradului și la nord de oraș, în zona Crișurilor.

Referiri valoroase conține textul documentului și cu privire la castrul Aradului. În fond, din punct de vedere informațional, acest document vorbește pentru prima dată atît despre cetatea Aradului, cît și despre posesiunile acesteia.

Din text reiese clar că ecclesia Aradului deținea posesiuni între satele cetății, lîngă satul Ghioroc, pe Mureș către răsărit de oraș, iar spre vest se afla satul Novac, aparținător cetății. Tot aici se amintește că în castrul Aradului se aflau 50 de bărbați.

Pe raza actuală a orașului, patru sate, Segh, Myloua, Chemperlaca, Abad, aparțineau ecclesiei, fiind în vecinătate cu posesiunile ecclesiei de la Hodoș. Lîngă Mureș se aflau în apropierea posesiunilor ecclesiei proprietă-

țile nepoților lui Valter (fost episcop al Transilvaniei) în localitatea Fuc. Tot în apropiere se situau satele Desku, Bani, portul Mureșului numit Esteuerd (probabil pentru transportarea sării) și ecclesia Geled⁶⁶.

Uzul obișnuit al hotărnicirilor era, ca descrierea să se facă începînd cu loturile din vecinătatea imediată a proprietarului. Urmărind această logică, localizarea în teren a așezărilor amintite de document, se prezintă astfel:

- **Novac** spre apus de castrul Aradului în apropierea satului Mîndru-loc,
- **Șegh**, cartierul actual Șega,
- **Myloua**, către Bujacul de astăzi,
- **Chemparlaca**, spre vest de oraș, lingă Mureș, către cetatea medievală de la Ceala,
- **Abad**, în direcția cartierului actual Gai,
- **Fuc**, spre sud de Mureș, aproape de Hodoș — Bodrog,
- **Hudust**, este identic cu mănăstirea de la Hodoș — Bodrog,
- **Desku**, spre nord-est de Arad,
- **Geled**, spre nord-vest de Arad, astăzi denumită Ghilind,
- **Bani**, spre nord, probabil în direcția Utvinișului,
- **Esteuerd**, spre vest, lingă Mureș,
- **Odot**, neidentificat, probabil spre est, către Ghioroc.

Într-un alt fragment al donației sînt înșirate posesiunile capitlului în Banat, mai ales în preajma Carașului și Timișului. Urmează apoi înșirarea nominală a iobagilor, aparținători capitlului în regiunea Crișurilor, în special către Ineu și Pîncota. De remarcat, că în zona Podgoriei spre Pîncota sînt înșirați mai mulți viticultori, moară de apă lingă Hodoș etc., ceea ce confirmă ideea că, la vremea respectivă, în zona Aradului deja se practica o agricultură sistematică, menționînd mulți viticultori, moară de apă lingă Hodoș etc.

Rețin atenția și numele iobagilor. Analiza lor deși versiunea latinească uneori prezintă deformări, ne evidențiază o serie de nume de factură românească, alături de care, firește, găsim și o seamă de derivațiuni maghiare. Nume de persoane ce pledează pentru originea românească a celor ce le posedă sînt: Petru, Cozma, Adrian, Tîrșa, Iacob, Dumitru, Paul, Zaharie, Iordan, Bună, Moxad, Sebastian, Ioan, Iorga, Hălăliș, Ștefan, Simion, Martin, Marcel, Vidu, Filip, ș.a. Denumiri cu probabilitate de origine maghiară le găsim mai ales spre nord, în părțile Bihorului, ca: Farkas, Miklos, Madaras, Boka, Rigo, Posa, Laczi etc.

Din textul documentului, atribuit regelui Emeric, cu privire la întărirea capitlului în posesiunile sale din Transilvania și Pannonia, reiese în mod clar, că capitlul este identic cu ecclesia Sfîntului Martin („habet itaque ecclesia Beati Martini villas ultra silvas...“).

Tot din documentul regelui Emeric reiese că, la anul 1202-1203, în fruntea capitlului din Arad se afla prepozitul Rychardus.

ASEZĂRI IDENTIFICATE ÎN ZONA ARADULUI în Sec XIII PE BAZA DOCUMENTELOR

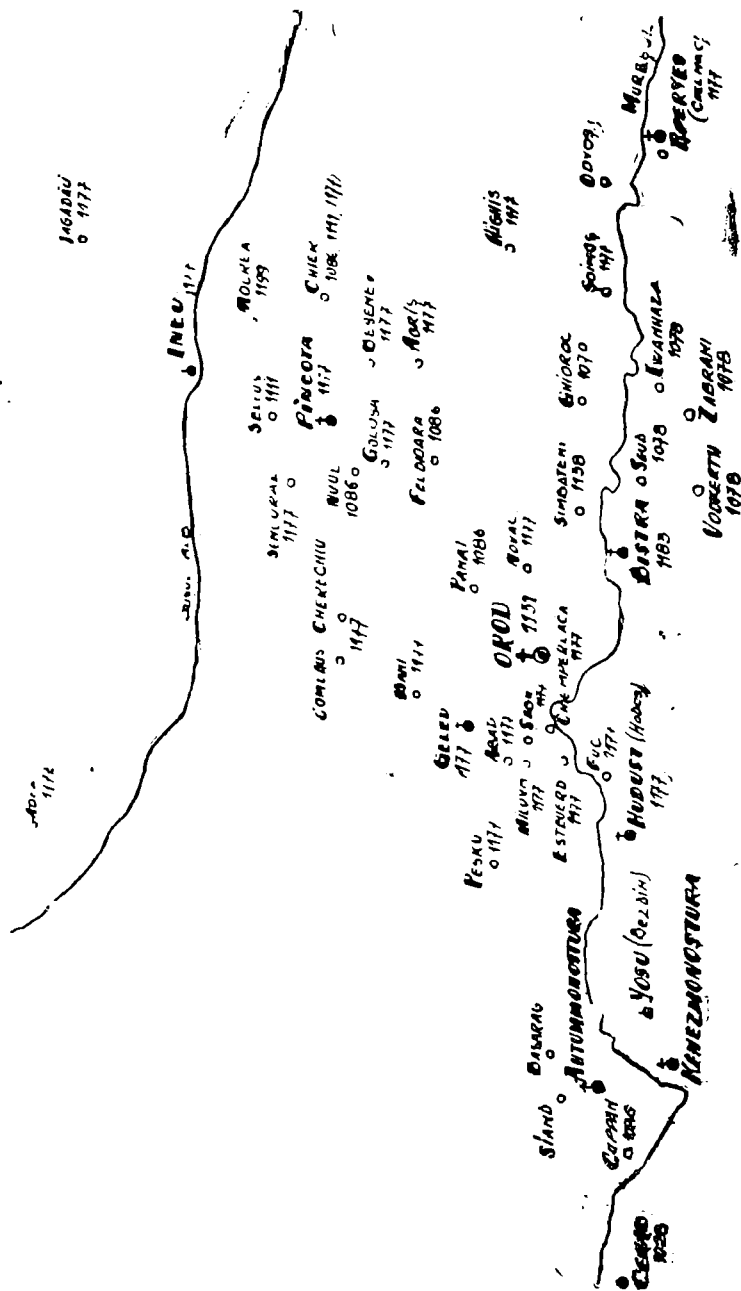

Coroborarea acestor fragmente cu alte documente mai vechi, ne duce la concluzia că donația din 1177 nu reprezintă atestarea datei întemeierii capitlului. Este verosimil că această instituție s-a constituit anterior, evoluind treptat, pînă ce i s-a acordat dreptul de „loc de adevărire”.

Este bine cunoscut că, în 1156, într-un document emis pe vremea lui Géza al II-lea, în care regele întărește o donație atribuită capitlului din Esztergom, printre semnătari figurează și prepozitul Primogenitus din Arad⁴⁷.

Deși cu privire la autenticitatea documentului nu există nici un dubiu, totuși sînt diferite păreri referitoare la proveniența unui alt act de danie, datat pentru anul 1131, în care se menționează prima dată localitatea Arad. Este vorba de donația lui Andrei, fost prepozit la Veszprém, întărită și de regele Bela al II-lea și regina Elena, către biserica Sfintului Martin din Arad. Potrivit acesteia, biserica amintită capătă în satele Beșen, Karadi și Rad 35 libertini, trei vii și șase viticultori⁴⁸. Deși au existat păreri că donația era pentru mănăstirea Sfintului Martin din Györszentmárton (R. P. Ungară⁴⁹), majoritatea cercetătorilor, istoricilor, printre care Karácsonyi János, Juhász Coloman, Szentpéteri Imre și Györffy György identifică localitatea cu Aradul. Se preconizează fără îndoială că e vorba de acest oraș, Arad, întrucît și primul prepozit al Aradului (Primogenitus, 1156) apare sub denumirea „urodiensis prepositus”⁵⁰.

În orice caz vestita dietă din 1131, ținută lingă Arad, și donația din 1131 către biserica Sfintului Martin din Arad, par să fie total lipsite de vreo legătură între ele.

Cît privește localitățile menționate în acest document nu putem trage concluzii definitive. Este posibil că localitatea Besen, care în fond derivă din cuvîntul Beșeneu (pecenegi), să nu fie cea amintită ca așezare în Valea Crișului Alb în donația din 1177, ci să fie vorba de niște vii din Podgoria Aradului. Dar în concordanță cu obișnuința vremii, este verosimil ca să se refere la o altă zonă mai îndepărtată de Arad.

Luînd în considerare faptul că delimitarea proprietăților atribuite capitlului în 1177 se face prin specificarea altor posesiuni, printre care cele mai importante fiind cele ale castrului regal, se confirmă ipoteza că cetatea regală, ridicată pe locul unei vechi fortificații a populației autohtone, a devenit un centru administrativ cu mult înainte de formarea prepoziturii sau altor organe ecleziastice. Astfel este greu de explicat proveniența averii însemnate a cetății, cît și marele număr al garnizoanelor („in castro Orodienzi sunt quindecim mansiones”). La fel, este cert că fondarea bisericii trebuie să fi avut și ea loc într-o perioadă anterioară respectivei danii. Anul 1131 înseamnă, după toate probabilitățile, începutul ridicării la demnități înalte a clericilor de aici, fapt ce a determinat totodată și noi donații, unele reprezentînd realmente o avere imensă, făcute în beneficiul bisericii.

Astfel, așa cum reiese din documentul emis în 1156, Aradul era deja la data respectivă o prepozitură, iar prepozitul Primogenitus figurează ca semnatar la editarea actelor regale, alături de arhiepiscopul Ungariei, epis-

copii din Pécs, Vác, episcopul Valter al Transilvaniei, electorii din Cenad, Veszprem, Győr, Oradea, episcopul din Zagreb, prepoziții din Timiș și Titel și alți câțiva comiți⁵¹.

După donația din 1177, prepozitul Richardus din Arad deținea deja o influență hotărâtoare la curtea regală, astfel încât obține reînțărirea diplomei de la 1177.

În tot cursul secolului al XIII-lea, prepoziții din Arad dețin funcții înalte în cadrul cancelariei regale. În anii 1205-1206 în actele cancelariei regești figurează ca semnatar prepozitul Gottfried din Arad⁵², care, în același timp, era și cancelar regal. În 1214 apare ca semnatar al documentelor editate de Andrei al II-lea prepozitul Clemes din Arad⁵³. În 1224 prepozitul Stephanus, pe lângă funcția sa de cancelar regal era și subdiacon papal, iar mai târziu episcop de Zagreb⁵⁴. Între 1225-1226 prepozitul Albertus deținea și funcția de cancelar regal, și în această calitate, începând din 1228, redactează personal, diplomele regale la Arad⁵⁵. Această importantă demnitate va fi păstrată de prepoziții arădeni în tot cursul secolului al XIII-lea. Astfel între 1263-1273, postul era deținut de prepozitul Ioan, căruia îi urmează, între 1263-1273, prepozitul Benedict⁵⁶.

Paralel cu creșterea influenței demnitarilor eclesiastici din Arad la curtea regală, capitlul obține mereu alte donații. În acest sens merită să menționăm documentul din 1183, din care rezultă că mănăstirea din Bistra (în apropierea Aradului) dispunea de o treime a vămii obținute din transportarea sării, precum și din vasele pentru transportul de sare pe an, cu dreptul de a păstra sarea la Arad sau la Seghedin⁵⁷.

În 1211 Andrei al II-lea confirmă din nou acest privilegiu, cu mențiunea că vasele ecclesiei de la Pannonhalma pentru transportarea sării să aibe aceleași drepturi ca și vasele de transport ale bisericilor de la Bistra și Arad⁵⁸.

La 20 august 1233 un alt document, editat de Andrei al II-lea acordă capitlului din Arad dreptul de a exploata în folosul său două mii bucăți de sare pe an („prepositus Orodienis cum capitulo suo duo milia lapidum“), împreună cu cei de la Bulci, Chelmac, Geled, Bistra, Cneazmănăștur și Cenad, localități situate de-a lungul Mureșului⁵⁹.

Este de remarcat faptul că domeniile castrului și ale prepoziturii din Arad nu figurează pe listele de dijmă papală. La fel, în Registrul din Oradea, în anul 1213 cetatea Aradului este menționată cu patru centuri puse sub conducerea unui locotenent, ceea ce înseamnă cel puțin 400 de familii⁶⁰.

Aceste date confirmă faptul neîndoielnic că la începutul secolului al XIII-lea, Aradul, prin cele două instituții feudale amintite: castrul regal și prepozitura, ambele aflate pe teritoriul așezării, joacă un rol administrativ și politic în continuă ascensiune.

Un document din 1224 ne înștiințează despre mărirea bisericii catedralei, existentă încă din 1177⁶¹.

Începând cu anul 1229, capitlul din Arad începe editarea documnetelor particulare. Astfel, potrivit Registrului de la Oradea, un anumit Martin, fiul lui Maximilian, pe baza unui act emis de capitlul din Arad, dovedește

că pământurile aflate în localitatea Kechen nu fac parte din posesiunile cetății din Bichiș⁶².

În calitatea de „loc de adevărire“ capitlul va funcționa pînă la ocuparea Aradului de către turci. Ultimul act editat de către capitlul din Arad, cunoscut pînă-n prezent, a fost eliberat la 18 iunie 1552⁶³.

În acest interval, adică între 1229 și 1552, sînt cunoscute pînă-n prezent 632 documente emise de către capitlul din Arad, păstrate în majoritate prin diferite arhive familiare. Dintre aceste 632 documente, 7 provin din secolul al XIII-lea, 130 din secolul al XIV-lea, 379 din secolul al XV-lea și 117 din secolul al XVI-lea⁶⁴.

O problemă nelămurită prezintă stabilirea locului capitlului din Arad. În timp ce satele enumerate din jurul Aradului, pe baza toponimelor și a altor documente în linii mari pot fi marcate în teren, în problema localizării capitlului și a castrului s-au purtat discuții largi de către diferiți cercetători, fără ca aceștia să poată defini cu argumente convingătoare locul bisericii [uriișe a] capitlului, despre care umanistul Verancsics la 11 decembrie 1550 a afirmat că, este o bazilică impunătoare⁶⁵.

Urmărind părerea diferiților istorici, aflăm că în secolul al XVIII-lea Ladislau Thuróczy și Mathias Bell considerau că ruinele de la Vladimirescu sînt resturile prepoziturii din Arad⁶⁶. Aceleași păreri găsim și la istoricii arădeni Fábrián Gábor, Lakatos Ottó, Márki Sándor, ca acesta din urmă mai tîrziu să-și modifice părerea, identificînd ruinele de la Vladimirescu cu vechea mănăstire a Bistrei (Bizere). Istoricii ecleziastici, de mai tîrziu, printre care și Coloman Juhász, la fel plasează mănăstirea Bistrei la Vladimirescu, adică la nord de Mureș⁶⁷. Această nouă interpretare a fost acceptată atît de Virgil Vătășianu⁶⁸, precum și de Egon Dörner, care într-un studiu parcurge întreaga bibliografie referitoare la această problemă⁶⁹. Istoricul maghiar Györfy György, în schimb, într-o recentă lucrare a lui, identifică din nou ruinele de la Vladimirescu cu vechea basilică a prepoziturii din Arad⁷⁰.

Argumentele principale, pe baza cărora ruinele de la Vladimirescu sînt identificate cu vechea mănăstire a Bistrei se bazează în primul rînd pe scrisoarea episcopului din Oradea, Matei Zeberdin, din 19 ianuarie 1555. Conform acestui document „În anul trecut (1554) pașa Kason a început să ridice în jurul bisericii Orodului o întăritură oarecare, acum însă ridică un castru”. Hărțile medievale și săpăturile arheologice dovedesc clar că cetatea turcească era în actualul cartier Drăgășani din Arad. Dacă biserica amintită de Zeberdin este identică cu basilica prepoziturii, atunci ruinele impunătoare de la Vladimirescu nu poate să aparțină decît mănăstirii Bistrei. În opoziție cu acest izvor informativ, pe harta lui Lazarus din 1528, mănăstirea Bistrei este plasată la sud de Mureș, în apropierea cetății Seud⁷².

Pe baza datelor, săpăturilor și documentelor scrise cunoscute, încă nu este cert că ruinele de la Vladimirescu aparțin mănăstirii Bistrei ori prepoziturii din Arad. Dacă acceptăm, ideia că mănăstirea Bistrei a fost spre sud de Mureș (cu premiza că albia principală a Mureșului nu și-a schimbat

cursul), ruinele de la Vladimirescu credem că sînt ale mult comentatului capîtlu.

Fără să tragem concluzii definitive încercăm totuși să aducem unele argumente în favoarea ideii care localizează vechiul capîtlu la Vladimirescu.

Cred că de la bun început e necesar să facem o distincție clară între cele două foruri feudale: cetatea și capîtlul, precum și o eventuală așezare civilă cu numele Arad (Orod). Deocamdată nu posedăm nici un argument pe baza căruia să plasăm în același loc castrul, capîtlul și așezarea inițial țărănească.

Din descrierea lui Zaberdin reiese că vechiul castru al Aradului, la venirea turcilor, nu mai exista. De altfel oastea țărănească a lui Doja a cucerit doar capîtlul din Arad, fără ca documentele vremii să amintească despre asediul cetății, deși despre ocuparea cetăților din valea Mureșului vorbesc o serie de acte. Drept urmare, considerăm că vechea cetate de pămînt a Aradului în secolul al XV-lea și-a pierdut însemnătatea, edificiul principal din Arad fiind basilica prepoziturii. Totodată dacă acceptăm ideea că prepozitura s-a ridicat pe teritoriul său în imediata apropiere a castrului, care putea să fie într-o zonă mocirloasă, atunci trebuie să o plasăm cît mai aproape de Mureș. Este însă greu de crezut, ca o fundație bisericească atît de importantă, cu o arhivă proprie, să fi fost ridicată într-o zonă periclitată de permanente inundații. Drept urmare, trebuie să o plasăm la o distanță oarecare de Mureș, într-o zonă ferită de inundații, sau eventual pe o ridicătură de teren, care, datorită înălțimii sale naturale, deși în apropierea riului, nu era amenințată de ape.

Conform donației din 1177, capîtlul din Arad avea un port pe Mureș, numit „Esteuerd“, iar pe baza documentului din 1183, respectiv 1211, putem deduce că, la fel, avea un port și Bistra, ambele foruri bisericești beneficiind de vama sării. În acest sens, considerăm că cele două vămi nu puteau să fi fost prea aproape una de alta și pe același mal al Mureșului.

În general, hotărnicirile medievale, au fost efectuate pe baza unor criterii geografice, enumerînd mai întîi proprietățile în imediata vecinătate a beneficiarului și continuînd apoi cu indicii topografice situate la distanțe mai mari. Ori hotărnicirea din 1177 începe cu delimitarea spre est a hotarelor castrului și capîtlului care se mărginesc cu localitatea Ghioroc și vila Odot, iar apoi cu localitatea Novac, ce se afla în direcția Mindrulocului. Doar după consemnarea acestora sînt menționate satele ecclesiei (Șegh, Miloua, Chemperlaca și Abad), trecînd apoi spre sud de Mureș la Hodoș, Fuc și continuînd spre vest la Geled, apoi la Esteuerd, port lîngă Mureș, unde, conform documentului, ecclesia deținea o treime din vamă. Logica hotărnicirii ne indică astfel o pornire de la un punct mai spre nord de actuala vatră centrală a orașului.

Localizarea prepoziturii (capîtlului) în fond nu modifică tabloul nostru despre importanța economică a Aradului în secolul al XII-lea, care se afla în centrul unei regiuni populate, pronunțat evaluate din punct de vedere economic, cu multe așezări, cu o structură feudală deja formată: tere-

nuri agricole, vii în zona Podgoriei, în special la Mocrea (1199)⁷³, izlazuri, pășuni care asigurau condiții favorabile pentru creșterea vitelor. Mureșul era o arteră comercială importantă, în special pentru transportul sării, la Sîmbăteni fiind amintită în document deja în 1138⁷⁴.

Subliniem însă că, în ciuda structurii puternice feudale, baza societății era în primul rînd obștea sătească cu structura sa arhaică. Numărul ridicat al așezărilor, dintre care unele își păstrau în toponimie numele familiei Glad — Ahtum, ne indică o populație autohtonă numeroasă, care, pe lângă nou înființatele instituții feudale și-au păstrat formele de organizare mai vechi, legate de obștea sătească.

N O T E

- ¹ Jerney János, *A magyarországi káptalanok és konventek mint hiteles helyek története*, Magyar Történeti Társ., II. Pest, 1855, — Eckhardt Ferenc, *Die Glaubwürdigen Orte Ungarns in Mittelalter*, Mittelungen des Instituts für österreichische Geschichtsforschung, Innsbruck, IX. (Ergänzungsband), 1915, 395—558, — Szentpétery Imre, *Magyar oklevéltan*, Budapest, 1930.
- ² Francisc Pall, *Diplomatica latină cu referire la Transilvania* (sec. XI-XV). — Documente privind istoria României, Introducere, I. București, 1956, 244—245, — *Contribuții la problema locurilor de adevărită din Transilvania medievală*, Studii și articole de istorie medie, II. București, 1957, 391—405.
- ³ Perényi József, *A trancta iskolák a magyar okleveles gyakorlat kialakulására*, Budapest, 1938, p. 18 — Fr. Pall, *Contribuții...* 394.
- ⁴ *Documente privind Istoria României*, Seria C, Transilvania, I. București, 1951, 37. — Sergiu Columbeanu — Oliver Velescu, *Registrul de la Oradea un important document transilvan din secolul al XIII-lea, în Studii și articole de istorie, 1951/III*, 25—56.
- ⁵ Juhász Kálmán, *Egy déalföldi hiteles hely kiadványai*. Aradi regesták, Gyula, 1961, p. 6.
- ⁶ Fr. Pall, *Contribuții...* 397—399.
- ⁷ Juhász, *op. cit.* 61. — Egon Dörner, *Cu privire la ruinele unei biserici lângă Arad din feudalismul timpuriu*, Ziridava, I. Arad, 1967, p. 12.
- ⁸ Márki Sándor, *Arad vármegye és Arad szabad királyi város története*, I. Arad, 1892, 177, 446. — Lakatos Ottó, *Arad története. I. Arad, 1881*, p. 22—33.
- ⁹ Márki, *op. cit.* 177.
- ¹⁰ Fejér, *Codex diplomaticus ecclesiasticus ac civilis Hungariae*, Buda, 1829—1849, VIII/1. 137 — *Hazai Okmánytár*, I. 73, I. 85, VIII/8, VIII/11. — Teutsch — Firnhaber, *Urkundebuch zur Geschichte Siebenbürgens*, I. Wien, 1854. I/1.
- ¹¹ *Documente privind istoria României*, I. p. 6. actul nr. 11.
- ¹² *Hazai Okmánytár*, VIII/8.
- ¹³ Schwartzner Georg Ioaniii, *Scriptores rerum hungarorum*. I. Bécs, Wien, 1746, — Szentpétery Emericus, *Scriptores rerum hungaricarum tempore ducum regumque stirpis arpadianae gestarum*, II. Budapest, 1938.
- ¹⁴ Fejérpataky László, *III. Béla király oklevelei*, Budapest, 1900. Pall, *Diplomatica latină...* 238.
- ¹⁵ Teutsch Firnhaber, *op. cit.* I/73.
- ¹⁶ Arhivele Statului Budapesta (Országos Levéltár), D. L. 36523, 36875.
- ¹⁷ *Ibidem*, D. L. 31121.
- ¹⁸ *Hazai Okmánytár*, VIII/11.

- ¹⁹ Fejér, op. cit. VIII/6, 137, Wenczel G., *Árpádkori Uj Okánytár*, Pest, 1860, I/85.
- ²⁰ Fejérpalaky, op. cit. 12—15.
- ²¹ Arhivele Statului Budapesta, D. L. 30405.
- ²² *Codex Diplomaticus Patritus*, I/85.
- ²³ Ibidem, VIII/11—12, *Documente privind istoria României*, C.I. 6.
- ²⁴ Arhivele Statului Budapesta, D.L. 30477.
- ²⁵ Ibidem, D.L. 28867.
- ²⁶ Ibidem, D.L. 36893.
- ²⁷ Ibidem, D.L. 29450.
- ²⁸ Ibidem, D.L. 31121.
- ²⁹ Ibidem, D.L. 30477, 36892.
- ³⁰ Arhivele Statului Budapesta, D.L. 30572.
- ³¹ Ibidem, D.L. 30571.
- ³² Ibidem, D.L. 30405.
- ³³ Ibidem, D.L. 29450.
- ³⁴ Ibidem, D.L. 28867.
- ³⁵ Szentpétery, Az árpádházi... 61—64.
- ³⁶ Arhivele Statului Budapesta, D.L. 30571, — editat de Fejér, op. cit. VIII/4, 68—69, — Deutsch — Firnhaber, op. cit. XVI/5—6, Werner — Gündisch — Zimmermann, *Urkundenbuch zur Geschichte der Deutschen in Siebenbürgen*, Hermanstadt, 1892, I. p. 3.
- ³⁷ Arhivele Statului Budapesta, D.L. 29450. — editat la Pesty Fr. — Ortway T., *Történelmi adattár a csanádi egyházmegye hajdanához és jelenéhez*, Temesvár, 1872, II, 256 — *Hazai Okmánytár*, VIII/8. — cităm „Una videlicet deinde inter villas castrī eiusdem ecclesie per metas protenditur, alia autem villa Gyarak in orientali parte habet metan iuxta Morusium cum villa Odot, et sic campum castrī... meridien vertitur et habet cum villa... versus occidentem vertitur et habet cum villa Orodienis castrī nomine Novak tertia vero in castro Orodienis sunt quindecim mansiones”.
- ³⁸ „Quatuor ville ecclesie, quarum nomine sunt hec: Segh, Myloua, Chemperlaca, Abad insimul habent terram; in occidentali parte habent metas cum nepotibus Valterii supra rippam Morusii, que vocatur Fuc, inde cum terra ecclesie in Hudust, postea cum terra abbatis de Eperyes et sic protenditur versus septentrionem usque ad collem et habet cum villa Desku, inde ad montem et sic versus orientem et habet cum filiis ecclesie de Geled, deinde cum predio Bani usque ad portum Esteuerd et ibi ecclesia habet tertiam partem tributū et sic revertitur ad priorem metan per Morusium...”. Arhivele Statului Budapesta, D.L. 31121. parțial editat de Pesty — Ortway, op. cit. I/355-356.
- ³⁹ Arhivele Statului Budapesta, D.L. 28867 — vezi și la Szentpétery, *Az Árpádházi...* 202. — tradus în *Documente privind*, I/23—27.
- ⁴⁰ Arhivele Statului Budapesta, D.L. 30571.
- ⁴¹ Ibidem, D.L. 30405.
- ⁴² Ibidem D.L. 36893, needitat.
- ⁴³ Borsa Iván, III. Béla 1177 évi könyvalaku privilégiuma ar aradi káptalan számára, *Levéltári Közlemények*, Budapesta, 1962.
- ⁴⁴ Ibidem, 213.
- ⁴⁵ *Documente privind*, I/3. editat la Fejér, op. cit. II/140, 143, Knauz Nándor, *Monumenta Ecclesia Strigoniensis*, I/107—108, referiri la Katona, *Historia Critica primorum Hungariae...* Pesta, 1777, /663.
- ⁴⁶ Arhiva Ordinei călugărești din Pannonhalma, Capsa, 26/C. editat la Wenczel, op. cit. I/55. „Accepta igitur regie dignitatis licentia, dedit ecclesia Sancti Martini in Urod (Vrod), in tribus villis, videlicet in Besen, in Karadi, in Rad XXXV homines liberti, quos vulgo vhwg vocant, cum terra et omnibus earum utensilibus. Dedit etiam in predicta villa Rad tres vineas et VI homines vinnitores...”.

- ⁴⁹ *A pannonhalmi szent Benedek rend története*, Budapest, 1902, I/595.
- ⁵⁰ Karácsonyi János, *A pannonhalmi szent Benedek rend története*, recenzie, *Századok*, 1903/928. Knauz, *op. cit.*, I/108.
- ⁵¹ Bathhyányi, *Leges Ecclesiae*, I/244, Fejér, *op. cit.* II/140—143. Knauz, *op. cit.* I/107—108. Katona, *Historia critica*, III/663, Szentpétery, *Az árpádházi...* 29.
- ⁵² *Documente privind.* C.I. 30—52. documentele nr. 49, 51, 52, 53, 54, 55, 56, 57, 58. — vezi si *Hazai Okmánytár*, VII/6. Fejér, *op. cit.* III/1. 21—22, Wenczel, *op. cit.* VI/30, Werner — Gündisch — Zimmermann, *op. cit.* I/8—10, Knauz, *op. cit.* I/56—57, *Codex Diplomaticus Patrius*, VI/3—4, Szentpétery, *Az árpádházi...* 69—70.
- ⁵³ Fejér. *op. cit.* III/I. 153—165, Katona, *Historia Critica*, V/180—195.
- ⁵⁴ *Hazai Okmánytár*, IV/11—12.
- ⁵⁵ Datum pe manus Alberti aule nostre Cancellarii Orodieni prepositis...” *Hazai Okmánytár*, VIII/21—25.
- ⁵⁶ Idem, VIII/127—130, 131, 132—133, 134, 135, 137, 141—143, 144—145.
- ⁵⁷ „...Preterea tres naves saliferas ex libertate suam habent naves monastrii de Bisra in emendo et deferendo sale sive Orodini, sive in Ciggedini servari placuerit, Nitriensi ecclesie concessi et ad preces episcopi si potuerit naves habere sufficiente, quod tribus viis deduci debet, ut una via deducatur, ex regia liberalitate dieci...” — originalul Arhivele Statului Budapesta, D.L. 25, publicat la Pray G., *Specimen Hierarchy Hungaricae*, Posoni et Cassoviae, I/43. Katona, *Historia critica*, IV/289, Fejér *op. cit.* II/203, Wenczel, *op. cit.* XI/47, Szentpétery, *Az árpádházi...*, Regesta. I/45, nr. 136. — Richard Marsina, *Codex diplomaticus et epistolari Slovaciae*, Bratislava, 1971, p. 45, nr. 94.
- ⁵⁸ „Eidem monasterio (beate Martini de sacro monte Pannnonie) expressionem concedimus libertatem, videlicet ut predictae naves Sancti Martini per omnia eam libertate, habeant, qua Bestrensis et Orodienis ecclesia cum naves utuntur”. — *II. Endre szabadságlevelei*, Pest, 1869.
- ⁵⁹ „Ecclesia de Bulch quinqa milia, ecclesia de Epuryes tria milia, ecclesia de Isou mille, ecclesia de Kenez duo milia ecclesia de Geleth quingentos, ecclesia de Saxsuar mille, ecclesia Canadiensi quinqa milia, ecclesia de Bistria quatuor milia...” Knauz, *Mounumenta Ecclesiae Strigoniensis*, I/294.
- ⁶⁰ *Documente privind....* I/37—65, — Fábrián Gábor, *Arad vármegye leírása*, Buda, 1835, 227. — Lakatos, *op. cit.* 23—24.
- ⁶¹ Juhász, *op. cit.* 61.
- ⁶² Ibidem, 6.
- ⁶³ Ibidem, 61.
- ⁶⁴ Ibidem.
- ⁶⁵ Egon Dörner, *op. cit.* 21, nota la subsol nr. 46.
- ⁶⁶ Virgil Vătășianu, *op. cit.* 42.
București, 1959, 42, Egon Dörner, *op. cit.* 12—13.
- ⁶⁷ vezi si Rupp Jakab, *Magyarország helyrajzi története*, Pest 1870—1876, I. 56—65. — Juhász, *Hajdani monostorok a csanádi egyházmegyében*, Budapest, 1926, 40—48. *A Pannonhalmi Szent Benedek rend története*, I. 620. J. Karácsonyi *Négy fejezet az aradi prépostság történetéből*, Emlékkönyv, kiadta a budapesti növendék papság, Budapest, 1881, 78—164.
- ⁶⁸ Virgil Vătășianu, *Istoria artei feudale în Țările Române, I.*
- ⁶⁹ Egon Dörner, *op. cit.*
- ⁷⁰ Györffy György, *Magyarország történelmi földrajza az árpádok alatt*, Budapest, 1963....
- ⁷¹ Egon Dörner, *op. cit.* 21,
- ⁷² Márki, *op. cit.* I/62.
- ⁷³ Arhiva Primatului din Esztergom, Lada 70. Fasc. 1. nr. 6. editat Fejér, *Codex Diplomaticus*, II/373.
- ⁷⁴ Arhivele Statului Budapesta, D.L. 2635.

ÜBER DIE ENTSTEHUNG DES ARADER KAPITELS

(Zusammenfassung)

Wie die bischöflichen Kapitels aus Alba Iulia, Cenad, Oradea, u.a.m. hatte auch das Arader Kapitel das Notariatsrecht (*locus credibilis*) und hat Akten zwischen den Jahren 1229—1552 herausgegeben. An der Spitze des Kapitels stand ein Probst, der erstmals in einem Akt aus 1131 erwähnt wird. Das wichtigste Dokument über das Arader Kapitel ist die Schenkung des Königs Bela III aus 1177, bestätigt und erneuert durch König Emmerich in einem Akt aus 1202—1203. Beide Dokumente sind verlorengegangen und Ihr Inhalt ist durch eine Serie von fragmentarischen Transumpten bekannt. Mit dem Arader Kapitel beschäftigten sich früher viele Historiker, in erster Reihe die Ungaren Fejérpataky László, Szentpétery Imre und Borsa Iván.

Anhand früheren Forschungen und gestützt auf publizierte oder noch unbekannt Originaldokumente, analysiert Verfasser den Originalschenkungsakt, besonders was die Grenzbesichtigung der Pfründe des Arader Kapitels um Arad, im Banat, Crisana und Transsylvanien anbelangt. Verfasser versucht erwähnte Ortschaften zu lokalisieren und schlussfolgert dass um 1177 die Arader Gegend gut bevölkert war, eine abwechslungsreiche Wirtschaft besass, die sich auf die Dorfgemeinschaften der einheimischen Bevölkerung stützte.

Auf Grund des Textes zeigt Verfasser, dass sowohl das Arader Kapitel, als auch die Arader Festung lange vor der Schenkung von 1177 entstanden sind, wie auch ihre Erwähnung in Akten aus 1131 bzw. 1156 beweist. In den Jahren 1183, bzw. 1211 bezieht der Arader Kapitel auch ein Drittel des verzolten Salzes in seinem Hafen am Mures—Fluss bei Esteuverd. Im 13. Jh. steigt die Rolle der Arader Probstes, die die Würde eines königlichen Kanzlers tragen und Akten, sogar eben aus Arad, herausgeben. Während seiner Existenz hat der Arader Kapitel hunderte von Akten ausgefolgt, von denen bis heute 632 Stück bekannt sind.

DATE DOCUMENTARE DESPRE VITICULTURA DIN PĂRȚILE ARADULUI

GEORGE MANEA

Ramură importantă și străveche a economiei agrare, viticultura s-a dezvoltat de-a lungul veacurilor ca o ocupație specială, practică în exclusivitate numai de populațiile sedentare. Desigur, pe lângă o civilizație agricolă înaintată, alți factori însemnați pentru dezvoltarea viticulturii sînt condițiile pedo-climatice adecvate și strict necesare pentru cultivarea viței de vie.

Fără putință de tăgadă, această ocupație are un trecut îndepărtat pe teritoriul țării noastre. În rîndurile de față ne vom ocupa de zona viticolă a Aradului, cunoscută sub denumirea de Podgoria Aradului, una dintre cele mai vechi din țară. Am stăruit aici asupra atestărilor ei documentare de pe parcursul perioadei feudale.

Interesul pentru practicarea viticulturii, precum și locul deținut de această ocupație în cadrul economiei agrare arădene din perioada feudalismului au fost impulsionate și, în același timp, condiționate de numeroasele faloase ce rezultau de pe urma acestei îndeletniciri. Între beneficiarii ei trebuie să amintim, în primul rînd, nobilii, prelații, mănăstirile care dețineau terenurile viticole cele mai întinse. Ca urmare a mărimii suprafețelor posedate de autocrația feudală, veniturile realizate de către ea erau însemnate, ele concretizîndu-se prin vînzarea vinului obținut din viile proprii, dar și de pe urma unei serii întregi de drepturi feudale. Între acestea se înscriau dreptul de monopol asupra desfacerii vinului, dîjmele de vin, vămile și altele.

În cultivarea viței de vie din Podgoria Aradului erau interesate și alte categorii sociale: orășenii, negustorii și țărani, deoarece, în afara veniturilor obținute și de consumul obișnuit, vinul reprezenta pentru societatea de atunci un produs absolut necesar, cu întrebuințări diverse. Astfel, pe lângă folosirea neconținută în cadrul cultului creștin la oficierea euharistiei, vinul de calitate a mai avut multe întrebuințări și în domeniul medicinei antice și medievale.

Primele podgorii atestate în documentele medievale pe teritoriul Transilvaniei sînt cele din părțile Aradului. Situația lor este menționată pe dealurile de la Macra (Makra), lângă Miniș. Aici, regina Ghizella, soția regelui Ștefan I cel Sfînt, a dăruit, cu încuviințarea soțului său, abației din Bakonybel (în R.P. Ungară), în prima jumătate a secolului al XI-lea, „opt vii cu tot atîția vieri”¹. Documentul nu este datat, dar cu siguranță că este anterior anului 1038². Referitor la denumirea de „Macra” (astăzi Mocrea, localitate lângă Ineu) trebuie subliniat faptul că o lungă perioadă din orînduirea feudală, toate dealurile de pe ultimele ramificații ale Munților Zărandului purtau numele de „dealurile Macra”.

Documentele interne ceva mai târzii, din secolul al XII-lea, ne oferă amănunte deosebit de semnificative, atât în ceea ce privește răspîndirea podgoriilor, cît și referitor la viticultori. Astfel, dintr-un document de pe la anul 1169, rezultă că mănăstirea din Sîniob (la nord-vest de Oradea) avea în satul Șiria (Seuri) 20 de vii cu nouă gospodării², în satul Keures (sat dispărut, aproape de Zerind, pe Crișul Alb) 20 de vii cu șase gospodării de vieri⁴, în satul Kesztheltz (dispărut, aproape de Arad) două vii cu vieri⁵ și în satul Zigetfen (dispărut, la est de Arad) șase vii și șase gospodării de vieri⁶. Deci, încă din anul 1169, ca atestare documentară, dar, bineînțeles, cu mult mai înainte de fapt, Șiria, localitate viticolă renumită și astăzi, poseda numeroase vii, dintre care numai mănăstirea pomenită avea 20. Că viticultura era extinsă în părțile Aradului o dovedește și numărul total de 48 de vii pe care le deținea mănăstirea din Sîniob pe teritoriul arădean. O altă concluzie care se impune pentru acea vreme este și existența unor oameni specializați în cultivarea viței de vie, adică cei peste 20 de vieri amintiți de respectivul document.

Pe lângă aceste posesiuni de vii, mănăstirea din Sîniob mai avea trecute în actul de proprietate familiile ce i-au fost dăruite de către regele Ladislau (probabil Ladislau al II-lea, 1162—1163). Printre acestea întîlnim patru case de cojocari, două de fierari, trei de tăbăcari, două de piuari, patru case de morari și doi morari, **cinci case de strungari** (tornatores), care să producă vase, zăvoare la porți și orice alte lucrări de strungărie pe care le-ar porunci abatele mănăstirii, **cinci case de bucătari**, **trei case de pivniceri** și altele. Amănuntele cuprinse în acest document⁷ au o însemnătate mare, deoarece atestă, pe lângă altele, gradul de dezvoltare a viticulturii din părțile Aradului. Menționarea gospodăriilor de vieri, precum și cele trei case de pivnicieri dependenți de mănăstirea din Sîniob demonstrează cît se poate de clar că viticultura secolului al XII-lea de pe aceste meleaguri a ajuns la o asemenea dezvoltare, încît a fost posibilă desprinderea celor care se ocupau cu cultivarea viței de vie de marea majoritate a agricultorilor. De aici reiese că un număr însemnat de locuitori se ocupau cu viticultura. Pentru ei această îndeletnicire nu mai era secundară, ci devenise o ocupație în adevăratul înțeles al cuvîntului, o ocupație de bază, în cadrul căreia era posibilă și o oarecare specializare, cum era cazul cu vieri și pivnicerii amintiți.

Tot acest document menționează cinci case de strungari care produc printre altele, vase. Deși nu este specificat ce fel de vase se realizau de către acești meșteșugari, bănuim că este vorba despre vase din lemn, butoaie, necesare păstrării vinului, rezultat al procesului de vinificație din podgoriile arădene.

Din secolul al XIII-lea dispunem de mai multe dovezi documentare despre cultivarea viței de vie în părțile Aradului, deoarece sînt mai numeroase înseși documentele păstrate din acest veac. Un asemenea document este cel de prin anii 1202—1203, care reprezintă un act de dănie al regelui Emeric, (regele Ungariei), către biserica Sf. Martin din Arad⁸. Biserica avea într-un sat, al cărui nume nu-l cunoaștem, datorită faptu-

lui că documentul nu s-a păstrat întregime, ci doar în fragment. 12 vii și mai mulți vieri. Astfel, sînt înșirați : „Petur cu unu, Paul cu unu, Gnegsi cu unu, Lesse cu fratele, Seris cu unu, Ton cu unu, Petur cu doi, Niged, Forcos cu doi și cu doi frați”⁹. Deci, în acest sat erau în total 21 de vieri, dintre care numai nouă sînt pomeniți cu numele, restul fiind frați sau membri de familie ai celor nominalizați. În satul Juvenin (dispărut, din părțile Aradului) biserica Sf. Martin posedă trei vii și șase vieri : „Bucud, Egud cu doi frați, Miclous cu un frate”¹⁰. În satul de astăzi Galșa (Golosa), aparținător de comuna Șiria, biserica din Arad deținea 10 vii și 22 de vieri. Numele viticultorilor este, la fel, în parte pomenit, adăugîndu-se numeric și frații sau ceilalți membri de familie, socotiți și ei vieri”¹¹. În alt sat, care se numea Sencural (dispărut, localizat pe lângă Socodor) și avea drept hotar în partea de răsărit satul abatelui de Pincota, biserica Sf. Martin din Arad avea 11 vii și 21 de vieri”¹². Aceași biserică mai avea în stăpînire vii și vieri în satele : M(e)ghyer (dispărut, pe lângă Șiria) și Bard (dispărut, în apropiere de Nădab). Posesia bisericii se ridica la 14 vii și 29 vieri în satul M(e)ghyer”¹³, trei vii și trei vieri în satul Bard”¹⁴. Singurul sat din județul Bihor, amintit în document, Regnen (dispărut, lângă Biharia) avea cei mai mulți vieri dependenți de biserica Sf. Martin din Arad, vreo 60, dar nu sînt menționate numărul viilor”¹⁵.

Observăm că biserica Sf. Martin din Arad avea în cele șase sate din județul Arad nu mai puțin de 53 vii și 102 vieri, împreună cu părțile bihorene numărul lor ajunge la cel puțin 160. Constatările anterioare, legate de existența viticulturii ca ocupație de bază, se verifică și se întăresc prin pomenirea unui număr atît de mare de vieri, adică de viticultori, din părțile Aradului în localitățile amintite de documentul din prin anii 1202—1203.

În strînsă legătură cu viticultura, documentul ne oferă dovezi despre obligația unor țărani aserviți, specializați în meșteșugul lemnăritului, de a confecționa pentru stăpînii lor un anumit număr de vase și butoaie pentru vin. Edificatoare în acest sens este pomenirea în satul Bard a meșterului strungar (tornator) Arden, care „datorează bisericii (Sf. Martin din Arad, n.n.) anual cincizeci de vase”¹⁶.

Din cele trei documente amintite, cel anterior anului 1038, cel din anul 1169 și cel de prin anii 1202—1203, se evidențiază și faptul că existau vii de deal și de șes. Deși nu toate satele amintite în respectivele documente interne au o localizare certă, numai printre cele precizate din acest punct de vedere existau 52 vii de deal. Astfel, au fost la Șiria, Galșa, M(e)ghyer și localitatea de lângă Miniș, despre care putem afirma cu precizie acest lucru.

În privința originii etnice a vierilor pomeniți este foarte greu de făcut o precizare. Stilcirea numelui, pentru că acest fapt este evident, produce multe situații delicate în a stabili ciți dintre ei erau români. Însă, fără puțință de tăgadă, Petru, Miclous sau Miclăuș, Iohannes, adică Ion sau Ioan, Peter, de fapt tot Petru, Ștefan, Sentu, adică Axente, Wassa, de fapt Vasile, Paul sau Pavel sînt nume românești. La ele mai putem adăuga

și altele : Jorgu (Iorgu), Buna, Simak (Sima), Rada, Zacheus, Forcosu: (Fălcosu), Bulsu (Bulz), Naqucz (Nucuț sau Neguț), Suga (Iuga), Bunalci: (Buna), Fortost (Fălcos) etc. Din totalul de 102 vieri, mai mult de jumătate, în mod sigur, erau români, cu toate greșelile de transcriere datorate copiștilor. Este o concluzie firească, dacă ne gândim că românii erau vechi cultivatori de viță de vie, pe care au cunoscut-o strămoșii lor, dacii. Celelalte nume pe care nu le putem determina din punct de vedere etnic, trebuie să fi fost tot de români și numai neînțelegerea limbii române de către copiști a dus la astfel de stîlciri de nume.

Pe baza datelor oferite de documentele menționate în cele 13 sate aparținătoare capitlului din Arad la 1202—1203 sînt menționate 411 gospodării, revenind în medie de sat 32,5 gospodării. Într-un sat existau cel puțin 32 de familii, deoarece în unele sate sînt pomeniți doar vierii, în altele numai iobagii, iar în cîteva sate apar doar slujile. E posibil ca pe lângă aceștia să fi existat în aceleași sate și alte categorii de țărani, care n-au fost dăruiti bisericii din Arad la 1202—1203, mai păstrîndu-și un oarecare timp libertatea, împreună cu pămîntul obștesc¹⁷. Pe lângă aceasta, e foarte posibil ca aceștia să fi fost și proprietari de vii.

În părțile Aradului mai sînt atestate documentar și alte podgorii, precum și unele gospodării de vieri. Astfel, din actele de donație din anii 1212—1214 ale episcopului Boleslau din Vác (Ungaria) aflăm că prelatul respectiv a dăruit conventului din Lelez (Cehoslovacia) un număr de peste 30 de vii. Dintre ele 10 vii cu vieri se găseau în satul Galșa și 12 vii în satul Nygad (dispărut, lângă Miniș)¹⁸. Alte informații despre existența viilor în părțile Șoimoșului se găsesc într-un document din anul 1278, în care se arată că banul Paul i-a donat Comitelui Pousa niște vii la Miniș și Șoimoș. De asemenea, din cuprinsul documentului mai reiese că banul Paul mai dăruiește o vie și bisericii din Șoimoș¹⁹.

Începînd din secolul al XIII-lea, documentele interne se referă în mod obișnuit despre obligația viticultorilor din părțile Aradului, și, în general, din Transilvania, de a da anual stăpînilor de pămînt, laici și clerici, dijma (decima) sau nona, adică a zecea parte sau a noua parte din vinul obținut. Între cei mai mari beneficiari ai dijmelor din vin (mai rar din struguri) au fost episcopiile. Printre acestea putem aminti episcopia din Agria (Eger, în Ungaria), căreia i-a acordat în anul 1271 un privilegiu, conform căruia „dijmele din vin din toate comitatele unde sînt sădite vii sau se vor sădi în viitor se vor statornici și lua în întregime de către dijmuitorii episcopului sau ai capitlului, afară de comitatul Zărandului, unde vinurile dijmuite se știe că aparțin numai episcopiei”²⁰.

Un alt document din anul 1222 precizează veniturile regale deosebite de cele ale comiților. Documentul spune că cei din urmă „...se vor bucura doar de veniturile ce li se cuvin din comitatele lor, celelalte cît se cuvin regelui, adică vedrele (cybriones — numele unei măsuri de capacitate). E vorba aici de „vădrărit”, dijma sau taxa după produsele măsurate cu vadra (ca de exemplu vinul), vămile, boii și două părți din veniturile cetățenilor le va dobîndi regele”. Deci, pe lângă categoriile amintite și regalitatea era beneficiara dijmelor din vin.

În alte cazuri, se detaliază și o serie de modalități pentru plata dijmei de vin. Astfel, se făceau referiri la perioada, respectiv anotimpul, în care țaranii dependenți erau datori să se achite de această obligație. În această ordine de idei, într-un document din anul 1291 se precizează: „dijmele pe vin să se primească toamna, în natură (odată cu mustul)”²¹. De asemenea, în același document se evidențiază că uneori dijma nu se plătea în natură, ci în bani, iar valoarea ei era fixată de dijmuitorii cu un reprezentant al administrației comitatului. Documentul arată că „dacă se va amîna sorocul stringerii vinului nou sau al mustului, să se plătească valoarea sau prețul în locul mustului... iar dijmuitorul nu trebuie să hotărască dijma singur, ci împreună cu omul comitelui comitatului”. În continuare se stabilește chiar și termenul limită pentru plata dijmei după jurământul țaranilor decedați: „Pînă la sărbătoarea Sf. Martin dijme să se plătească pe temeiul jurământului oamenilor nobililor, iar după această sărbătoare să se dea crezare jurământului dijmuitorilor”. Convertirea în bani sau întîrzierea în plata dijmei erau în defavoarea țaranilor dependenți, căci dijmuitorii puteau să fixeze cu de la sine putere cantitatea dijmei sau valoarea produsului dijmit.

Tot la dijma din vin, printre altele, se referă și un alt document din anul 1261, cînd în cuprinsul moșiilor episcopale ale bisericii din Agria se amintește satul Neueg (așezare dispărută, aproape de satul Gurba, comuna Șicula), lîngă Crișul Alb. Satul, fiind dependent de biserica din Agria, trebuia să plătească dijme pentru bucatele din șuri (e vorba de hambarele celor care trebuiau să fie dijmuțiți), din miei, iezi și purcei, din albine, precum și din vin”²².

Harta viticolă a podgoriei arădene se completează în secolul al XIII-lea cu următoarele localități: Covăsint, Pincota, Șoimoș, iar în secolul al XIV-lea cu aproape toate localitățile viticole care există și astăzi: Mîsca, Păuliș, Ghîroac, Cuvin, Cladova, etc. Vița de vie se cultivă într-o măsură tot mai mare, atît pe domeniile feudale, cît mai ales pe terenurile aparținătoare țaranilor. Orașenii se ocupau cu această îndeletnicire în marginea orașelor, iar cînd terenul nu era favorabil pentru vie, o cultivau în alte localități, în speță în cele din cuprinsul podgoriei arădene, recunoscute pentru condițiile deosebit de bune ale solului și cliimei.

Ca urmare a creșterii suprafeței ocupate cu vița de vie, veniturile realizate de nobilimea feudală din dijma de vin erau destul de însemnate, fapt care este reliefat cu ocazia primirii prin donație în anul 1446 a cetății Șoimoș și a satelor din jur de către Iancu de Hunedoara. Cu prilejul reconstruirii cetății Șoimoș, cu cîțiva ani mai tîrziu, se amintește că cheltuielile legate de această importantă lucrare au fost acoperite și din nona de vin colectată din cinci localități situate în jurul Lipovei”²³.

Prima înregistrare a iobagilor cultivatori de viță de vie este „Urbariul domeniului cetății Șiria” din anul 1525, unul din primele documente de acest fel de pe teritoriul țării noastre”²⁴. În urbariu sînt înregistrate

viile din posesia iobagilor și jelerilor din trei localități. Astfel, la Șiria se găseau 46 de iobagi și 33 de jeleri care aveau vii, la Sîrbii de Jos 11 iobagi și 10 jeleri cu vii, iar în Sîrbii de Sus 18 iobagi și 20 jeleri. Fiecare dintre acești iobagi și jeleri erau obligați să dea după cules nona din vin.

Din urbariu se evidențiază și faptul că în podgoria Șiria aveau proprietăți constând din vii și locuitorii din alte localități, probabil cei mai mulți din Arad. Ei sînt menționați „oameni străini“, cu înțelesul de oameni din afara Țîrgului Șiriei. Aceștia erau obligați ca în timpul culesului să plătească „provizorului“ 24 de dinari, o găleată de orez, un puț și o piine.

Fiecare iobag, dintre cei deținători de vii, care conveneau cu provizoriul, încă înainte de începutul culesului, că va strînge strugurii cu un vas numit „fedeles“, trebuia să plătească patru dinari. Dacă înțelegerea dintre cele două părți se oprea asupra altei măsuri de capacitate, mai mare, care era numită „fekw“, atunci iobagul trebuia să plătească opt dinari. Oamenii străini, adică cei care nu locuiau în Șiria, trebuiau să plătească douăzeci și opt dinari pentru „fedeles“ și 16 dinari pentru vasul „fekw“. La fel se proceda cu cei care nu aveau vii, dar care în timpul culesului strîngeau must de la proprietarii de vii.

Nona vinului era destinată castelului Șiriei. Cînd era recoltă mai bună de struguri, din podgoria satului Gașa, nona aducea 24 buți de vin. Urbariul Șiriei specifică localitățile care erau obligate la plata nonei de vin. Acestea erau : Gașa, Cladova și Șiria. În anul 1523 întreaga cantitate rezultată de pe urma colectării nonei a atins cifra de 40 buți (vase) de vin, iar în anul 1524 s-au înregistrat doar 19 buți. Variabilitatea nonei din vin sau a cantității de vin care era rînduită castelului era determinată de recoltă, care putea să fie într-un an mai bună, iar în altul mai slabă.

În cîteva cazuri, în urbariul de la Șiria a fost înscrisă și starea materială a celor cu numele de voievod sau cnez. Astfel, Petrus, fiul lui Michael Wayda, din fruntea satului Sîrbii de Sus avea vie, opt boi, patru cai și 60 de oi. Demien Vayda, din același sat, era înregistrat cu vie și doi cai. Stefanus Kenez din Sîrbii de Jos era trecut în listă cu vie și șase boi, pe cînd la Petrus Balasfi Kenez din Sîrbii de Sus, nu e înscris nimic. Sigismundus Kenez din același sat e înscris însă cu vie, opt boi, 16 cai și 400 de oi. Deci, în proprietatea majorității celor cu nume de voievod sau cnez se găsea în primul rînd menționată via. La fel s-a procedat și cu celelalte persoane trecute în urbariu. Acest fapt este demn de remarcat, el demonstrînd ponderea de primă importanță a cultivatorilor viței de vie, precum și a numărului însemnat de vii existente în părțile Șiriei.

Aceeași situație preponderentă a viticulturii pe domeniul Șiriei, rezultă și din alte obligații ale iobagilor. Urbariul menționează că cele două voievodate ale lui Moga și Bota trebuiau să plătească provizorului din Șiria pentru cumpărat lemn de construcție sau pentru vase patru florini, care se numeau „banii cercurilor“. Această sumă credem că era folosită și pentru procurarea de vase, buți, butoaie necesare păstrării vi-

nului obținut prin adunarea nonei. De asemenea, iobagii din cele patru Cladove erau datori cu o bute de vin pentru neaducerea de lemne în cetatea Șiriei.

Dijma din semănături sau din vin nu e înregistrată de urbariul din Șiria, desigur din simplul motiv că ea nu era venit al stăpînului feudal, ci al bisericii. În schimb, se înregistrează nona din semănături și din vin, care se dă fie în natură, fie răscumpărată în bani, fie compensată prin alte prestații.

Vinul, în secolele al XV-lea și al XVI-lea, era cel mai prețios produs agricol, considerat articol de necesitate și foarte căutat. În acea perioadă se considera că producția de vin din Podgoria Aradului acoperea necesitățile locale de consum. Surplusul obținut era comercializat sub denumirea de „vin de Macra“, situație care s-a menținut pînă la începutul secolului al XVIII-lea. După unii istorici²⁵, în timpul ocupației otomane, suprafața ocupată cu vița de vie a scăzut, dar nu prea mult. Este precizat că în anul 1562, în comitatul Zărand, în care era inclusă partea de nord a Podgoriei Aradului, s-au produs 20.000 acovi (10.800 hl) de vin, ceea ce putea să rezulte de pe o suprafață de aproximativ 700 hectare cu vie.

Despre cantitățile mari de vin obținut se relatează și cu o tentă de oarecare fabulație. Astfel, se menționează că armata, în anul 1596, pentru a putea apăra cetatea Lipovei, care era asediată, au vărsat vinul din butoaie în șanțuri și pe străzi pentru a le umple cu pămînt. Butoaiele pline cu pămînt au fost așezate ulterior în breșele și spărturile din zidurile cetății²⁶. În aceiași termeni se vorbește despre belșugul de vin din această perioadă, specificîndu-se, poate cu puțină exagerare, că 75—80 la sută din veniturile domeniilor și cetățenilor proveneau din vin și din desfacerea acestuia²⁷.

Creșterea suprafețelor ocupate de vie, dezvoltarea viticulturii în general în părțile Aradului, în secolul al XVII-lea, este sesizabilă și după creșterea numărului marilor proprietari de vii. Dacă în 1607 această creștere era de trei-patru ori la Pîncota și de cinci-șase ori la Ineu, în anul 1626 numărul marilor proprietari înregistrează un spor de peste șase ori²⁸.

Toate aceste acumulări cantitative au dus la insuficiența spațiului specific de depozitare. Pivnițele existente în acea perioadă în Podgoria Aradului deveniseră neîncăpătoare. Din această cauză, în anul 1606, la Mocrea, Gheorghe Rakoczy a construit o pivniță în piatră de 14—16 mii acovi (7—8 mii hl)²⁹, care este folosită și în zilele noastre.

Primele indicații asupra suprafețelor de vii lucrate de iobagii din părțile Aradului rezultă din „Conscripția urbarială“ din anul 1752³⁰. Vița de vie cultivată în cadrul sesiilor celor 774 de iobagi din 38 de localități arădene se întindea pe o arie echivalentă cu 2511 „sepe“. Suprafața ocupată cu butuci de vie era exprimată în săpători de viță de vie (vineae fossorum), adică întinderea pe care pe care ar putea să o sape un anu-mit numă: de lucrători într-o zi. Aria de „1 sapă“ reprezenta approxi-

mativ 200 de stinjeni pătrați, echivalenți cu 720 metri pătrați. Transformând „sepele“ în unități de măsură actuale se ajunge la o suprafață de peste 1.800.000 metri pătrați.

Interesante pentru evoluția viticulturii în secolul al XVIII-lea este repartizarea pe zone și câteva localități a cultivatorilor de vie și a suprafețelor viticole. După conscripția din anul 1752 în Ținutul Valea Mușului se găseau 11 localități cu 240 de cultivatori. Aceștia totalizau 1004 „sepe“, adică peste 720.000 metri pătrați. La Păuliș, în același an, existau 42 cultivatori cu 100 „sepe“, ceea ce reprezenta 72.000 metri pătrați. Mulți cultivatori, 394, erau în cele 20 de localități incluse în Ținutul Zărandului. Ei dețineau 1045 „sepe“, adică peste 750.000 metri pătrați.

Cu toate datele roșite din conscripția din anul 1752, suprafața totală de vie din părțile Aradului nu se poate preciza, deoarece nu erau cuprinse proprietățile directe și exclusive ale persoanelor privilegiate, adică ale nobililor sau ale bisericilor și mănăstirilor. Și aceste proprietăți erau, desigur, întinse, mai mari decât cele deținute de iobagii pomeniți în conscripție.

În acest secol, al XVIII-lea, suprafețele cultivate cu viță de vie au început să crească vertiginos în toată Podgoria Aradului. După urbariul din 1771, în care este evidențiată atât întinderea cu vie a clasei privilegiate cât și cea a iobagilor, terenul ocupat cu viță de vie crește de patru ori, iar numărul cultivatorilor este de trei ori mai mare, comparativ cu anul 1752¹¹. Date certe referitoare la suprafața viticolă din județul Arad există din anul 1832. Astfel, după Fenyés Elek²², aceasta se ridică la 5165 hectare, din care aproximativ 60 la sută sînt vie de deal și 40 la sută sînt vie de șes.

Faima vinurilor roșii din Podgoria Aradului a depășit granițele țării noastre încă de la începutul secolului al XVIII-lea. În acest sens, cel mai apreciat a fost vinul roșu de Miniș, care a fost exportat pentru prima oară în anul 1745 în Cehia și Fiume (pe coasta Dalmației). Ca urmare a bunelor rezultate obținute la export, s-a construit la Miniș, în anul 1749, o pivniță de mare capacitate, de aproximativ 80 de vagoane. Mai târziu, în anul 1862, vinul de Miniș participă la prima confruntare internațională, la concursul de vinuri de la Londra. La această participare din Anglia, vinul roșu de Miniș a fost declarat „regele vinurilor“²³.

Calitățile vinurilor din podgoria arădeană sînt enumerate cu ocazia tîrgului de vinuri care s-a desfășurat la Arad în 15—17 aprilie 1877. Cu acest prilej sînt menționate premiile obținute de vinurile arădene la expozițiile internaționale de la Londra, Paris și Viena. „Dintre produsele excelente ale Podgoriei Aradului — se afirmă într-un document în care se populariza tîrgul de vinuri de la Arad — vinul de masă alb de Măderat se poate lua la întrecere din punct de vedere al buchetului, fluidității și digestiei ușoare, cu vinurile franceze cele mai bune din Bordeaux“²⁴. În cuprinsul aceluiași document se înșiruie și alte vinuri albe de calitate bună, produse anual în cantități mari la Mocrea, Pîncota, Mîsca, Galșa, Șiria, Cuvin, Covăsiș, Ghioroc și Radna. Din categoria vi-

murilor roșii se remarcă, în primul rînd, vinul dulce de Miniș și vinul roșu de Miniș, datorită buchetului dulce și aromat, precum și pentru folosirea lor în scopuri medicale. Alte vinuri roșii foarte bune se mai produceau la Cuvin, Ghioroc, Păuliș, Barațca și, într-o măsură mai mică, pe toată porțiunea sudică a podgoriei³⁵.

În Podgoria Aradului, atît viticultorii români, cît și cei germani erau organizați pe localități în comitete promontoriale, asociații care nu aveau un caracter oficial. Cu toate acestea, uneori comitetele promontoriale se opuneau chiar dispozițiilor administrației comitatului. Un exemplu în acest sens este cel oferit de comitetul promontorial din Șiria, care, la dispoziția comitetului suprem în privința destituirii notarului promontoriului, Iovu Creștinu, răspunde că nu s-a găsit de cuviință să se procedeze în conformitate cu ordinul primit, negăsindu-se nici un motiv de înlocuire a respectivului notar³⁵. Din același document reiese că statutele promontoriale au reintrat în vigoare din 14 aprilie 1862. Conform statutelor, „toată comuna noastră (Șiria, n.n.) e îndatorată în domineca după culesu a ținea scaunu promontorial”, iar numai în cazul în care adunarea comitetului nu are loc, poate să intervină administrația oficială a comitatului, prin convocarea scaunului promontorial. În toate celelalte cazuri, se precizează în actul emis de comitetul promontorial din Șiria, „căpitanul, respectiv comitetul are a decide” despre necesitatea convocării. De asemenea, se menționează că întrunirea comitetului promontorial va avea loc după încheierea măsurării și clasificării viilor³⁷.

După cum rezultă din actul redactat în 11 septembrie 1864, în fruntea comitetelor promontoriale se găseau persoane alese de către toți viticultorii din localitatea respectivă. Aceștia erau denumiți căpitani promontoriali. În anul 1864 în fruntea comitetului promontorial din Șiria se găsea căpitanul promontorial Sigismund Popovici³⁶.

Mult mai pretențioasă decît oricare dintre plantele agricole, vița de vie n-a putut fi niciodată cultivată oriunde. Pentru ca vița de vie să se dezvolte, să dea roade cantitativ și calitativ bune, viticultorii erau obligați să aleagă terenurile cele mai însorite, în pante înclinate spre sud. Indiciile despre cunoașterea acestor cerințe de către viticultorii arădeni se găsim în însăși localizarea viilor în cuprinsul Podgoriei Aradului.

Pentru stoarcerea mustului din struguri, procedeul cel mai larg folosit în acel timp, în perioada evului mediu, era călcarea strugurilor cu picioarele în vase speciale „călcători”, din care mustul se scurgea în alte vase. Cu toate că despre folosirea teascurilor de presat struguri nu găsim mențiuni documentare, decît tirzii³⁹, nu este exclusă posibilitatea ca acestea să fi fost cunoscute și utilizate și în secolele premergătoare, cu atît mai mult cu cît ele au fost inventate încă din antichitate.

Din șirul de atestări documentare despre localitățile viticole incluse în Podgoria Aradului se desprinde în primul rînd vechimea mențiunilor care încep cu prima jumătate a secolului al XI-lea. De asemenea, în aceeași categorie a vechimii, trebuie să includem și faptul că pe teritoriul

Transilvaniei, primele podgorii care apar în documentele medievale sînt cele din zona Aradului. Desigur, vița de vie nu s-a cultivat în părțile Aradului numai de cînd amintesc documentele, ci ea este mult anterioară. Din secolele XII—XIII, dovezile documentare sînt mai numeroase, ele începînd să prefigureze zona viticolă arădeană de astăzi:

Preocuparea pentru practicarea viticulturii, precum și ponderea deținută de această ocupație în evul mediu au fost stimulate de numeroasele faloase ce rezultau de pe urma acestei îndeletniciri. Între beneficiarii ei erau, în primul rînd, nobilii, prelații, bisericile, mănăstirile, care posedau terenuri viticole cele mai întinse. Ca urmare a măririi suprafețelor deținute de aristocrația feudală, veniturile realizate de către ea erau însemnate, materializate prin vînzarea vinului obținut din viile proprii, dar și din adunarea unor drepturi feudale. Între ele se includeau dreptul de monopol asupra desfacerii vinului, dijmele din vin, vămile etc.

În cultivarea viței de vie în părțile Aradului erau interesate și alte categorii sociale: orășenii, negustorii și țărani. Chiar și țărani iobagi dețineau vii, semnalăți în jurul Șiriei încă din anul 1525 și, pe întreg teritoriul arădean, în 38 de localități, la anul 1752.

Încă de la începutul pomenirii podgoriei arădene sînt amintiți vierii care se ocupă cu cultivarea viței de vie, în cadrul unei ocupații desprinse în întregime din totalitatea preocupărilor agricole. Acest fapt demonstrează pe lingă vechimea viticulturii arădene, că ea devenise o ocupație de bază, care presupunea o specializare strictă. Consecința ei transpare din simpla folosire în documente a denumirii de vier și pivniceri.

Mai puțin edificatoare în privința suprafețelor viticole, datele oferite ne îndeamnă să susținem că și în această direcție evoluția a fost spre mărirea continuă a acestora. În acest sens, saltul cel mai important fiind în secolul al XVIII-lea.

Se impune, de asemenea, precizarea că marea majoritate a viticultorilor din aceste părți sînt români, fapt incontestabil, avînd în vedere că viticultura, ca ocupație tradițională, era cunoscută de strămoșii noștri daci. Cultivarea viței de vie s-a perpetuat pe aceste meleaguri, iar datele documentare medievale o consemnează cu claritate, fapt evidențiat în rîndurile de față.

Pe teritoriul arădean, ca în întreaga noastră țară, viticultura a cunoscut o apreciabilă pondere. Evoluția viticulturii, urmărită de-a lungul veacurilor, ne conduce spre o singură concluzie și anume, străvechimea acestei ocupații la noi, importanța pe care a cunoscut-o alături de agricultură și păstorit, deci în rîndul ocupațiilor tradiționale ale poporului român.

Posibilitățile de cunoaștere pe care ni le oferă sursele istorice interne referitor la situația viticulturii în părțile Aradului în epoca feudală se limitează, în mare parte, la cele arătate mai sus. Dar chiar și prin prisma acestor mărturii istorice incomplete, am putut vedea că viticultura din Podgoria Aradului a reprezentat o ocupație economică distinctă și deosebit de importantă a românilor de pe aceste meleaguri.

ANEXA NR. 1

DE LA COMITETUL PROMONTORIAL DIN ȘIRIA

în Galșa

La oficiala recercare a pretitularului domniei sale de sub nr 71.197.550 cu provocarea la ordinațiunea ilustrisimului domn comite în privința amovărei notariului promontoriului și a conchemarei scaunului promontorial pe 28 luna curentă pentru de a alege alt notariu, Comitetul promon. în unanimitate a decis : pe ilustrisimul domn suprem comite prin pretitulata domnia sa cu oficioasa onoare a-l pune în cunoștință :

1-u. Proprietarul de vie și locuitoriu în Șiria, Iovu Creștinu, de notariu promon. s-a substituit prin comitetul prezent în urmarea și amovarea lui pe calea comitetului are de a urma la comitetul ne făcându-i-se pînă acum nici una contra amintitului notariu nu se află motivul.

2. În înțelesul naltelor statute promontoriale prin intîmatul înaltei locțiitorimii regale de data 1862 aprilie 14 nr. 18.566 din nou în viația pusă — toată comuna noastră e îndatorată în duminca după culesu a ținea scaunu promontorial și numai în cazul cînd acest demandat scaunu prin competenții nu se va ținea e împuternicit oficiolatul comitatense a concherna scaunul promontorial; — în toate alte cazuri căpitanul respective comitetul are a decide despre recerinția conchiemărei, ce în prezenta cu atît mai puțin nu există ; fiindcă înțelesul deciziunei de sub nr. 7. de locu după finirea măsurării și clasificărei viilor are de a se conchiema scaunu promontorial.

Despre ce onoratul oficiolat Cercualu la timpul său se va pune în cunoștință.

Din ședința comitetului promot. ținută la Șiria în 11 sept. 1864.

Sigismund Popovici
Căpitan promont.

ANEXA NR. 2

INVITAȚIE

la tirgul de vinuri a Podgoriei Aradului, care se ține în Arad în anul 1877 aprilie 15, 16 și 17.

Din regiunile producătoare de vinuri maghiare, Podgoria Aradului ocupă un loc însemnat nu numai datorită suprafeței de peste 10.000 de iugăre cadastrale a acestuia, dar în același timp și datorită situației favorabile geografice, apropiate de căile de circulație, precum și datorită produselor excelente, a păstrării lor, toate cele de mai sus asigură podgoriei faima naturală și comercială.

În interesul acestei podgorii abea s-a făcut ceva, cu excepția activității proprietarilor de vii, care s-au străduit să asigure o piață mai largă, legături comerciale permanente și nici popularizarea produselor. Și cu toate acestea regiunea (Podgoria Aradului, n.n.) și-a dobândit un renume mondial, încît calitățile vinurilor au trebuit să fie recunoscute atît în Ungaria cît și peste graniță.

Vinurile din Arad (Podgoria Aradului n.n.) au obținut premii atît la expozițiile internaționale din Londra, Paris și Viena, precum și la expoziții interne, dar comerțul de aici (cel local, n.n.) care n-a putut nici pînă în prezent să se ridice la nivelul cerințelor mondiale, neputînd astfel să se folosească de favorurile inestimabile ale acestuia.

Chiar și camerei de comerț și industrie, înființată de cîtiva ani, i-a trebuit un timp oarecare pînă ce s-a orientat în domeniul necesității producerii vinului. Dar cu timpul a trebuit să se convingă despre aceasta, trebuie să se creeze numai ocazii de valorificare a vinurilor din Podgoria Aradului, căci vinurile își dobîndesc locurile lor meritate fără ajutorul demersurilor extraordinare, ci numai prin popularizarea lor.

Dintre produsele excelente ale Podgoriei Aradului vinul de masă alb de Măderat se poate lua la întrecere din punctul de vedere al buchetului, fluidității și digestiei ușoare cu vinurile franceze cele mai bune din Bordeaux, și deasupra tuturor mai are farmecul de a conține acid citric într-o cantitate mică, nici după folosirea lui îndelungată nu creează nici un efect neplăcut, iar pe vremurile cele mai călduroase, amestecat cu apă sau cu apă minerală se servește drept băutură răcoritoare.

În afară de Măderat, Podgoria Aradului poate să se laude cu o serie de vinuri albe de bună calitate, deoarece începînd de la Mocrea, Pincota,

Misca, Gașa, Șiria, Cuvin, Covășinț, Ghioroc și Radna acestea se produc anual în cantități mari.

Dintre vinurile roșii, în primul rând trebuie să remarcăm vinul dulce de Miniș (ravac) și vinul roșu de Miniș, prezentarea calității lor în amănunțime este inutilă deoarece acestea în felul lor se bucură de un renume regesc, ca și vinul de Tokay, printre vinurile cele mai fine. Aceste vinuri roșii, datorită buchetului fin, dulce, aromat și mirositor, cu conținut bogat de zahăr, nu-și găsesc pereche și sînt excepționale pentru scopuri de leuire, în special pentru sporirea condițiilor celor ce se află în concediu de odihnă.

Vinuri roșii foarte bune se produc mai departe în cantități mai mari la Cuvin, Ghioroc, Păuliș și Barațca și într-o măsură mai mică pe toată porțiunea sudică a Podgoriei. Pe lângă aceste vinuri, în Podgoria Aradului se găsesc cantități mari de vinuri de desert, de Riesling, vinuri din struguri stafidiți și alte vinuri.

Producătorii acestor vinuri, în marea lor majoritate, locuiesc în orașul Arad, tot comerțul vinului fiind concentrat aici, ceea ce s-a putut realiza cu atît mai ușor cu cît nu mai există nici un oraș în țară care să dispună de atîtea căi de comunicație ca și Aradul, care în prezent este nodul celor patru căi ferate existente, iar dintre localitățile din Podgoria Aradului, Pîncota, Șiria, Ghioroc, Păuliș și Radna au gări obișnuite.

Deci, această regiune de vinuri dispune de toate favorurile naturale și alte mijloace ajutătoare de comerț, care în momentul de față dispune de o cantitate de vinuri, recolte a mai multor ani excedenți. La tirgul de vinuri organizat de camera de comerț și industrie vor fi anunțate vinuri diferite și în cantități mari, datorită cărui fapt acest tirg va servi fie pentru efectuarea de cumpărări de vinuri, fie pentru cunoașterea mai îndeproape a acestei podgorii.

Subsemnata cameră de comerț și industrie lansează acest apel comercianților de vinuri interni și din străinătate, precum și consumatorilor ca să binevoiască să viziteze tirgul de vinuri, care are loc în zilele de 15, 16 și 17 aprilie 1877.

N O T E

¹ Emil Lazea, *Viticultura în Transilvania pînă la începutul secolului al XIV-lea*, în *Studii, revistă de istorie*, nr. 5, 1970, p. 872.

² Cf. *Apannonhalmi Szent Benedek rend története* (Istoria ordinului benedictin din Pannonhalma), red. de Erdelyi L. Sörös Pongrác, vol. III, p. 590.

³ *Documente privind istoria României, seria C, Transilvania* (în continuare D.I.R.T.), vol. I, doc. nr. 10, anul circa 1169, p. 5—6.

⁴ *Ibidem*, p. 6.

⁵ *Ibidem*.

⁶ *Ibidem*.

⁷ *D.I.R.T.*, vol. I, doc. nr. 10, anul circa 1169, p. 5.

⁸ *D.I.R.T.*, vol. I, doc. nr. 41, anul 1202—1203, p. 23.

- ⁹ Ibidem.
- ¹⁰ Ibidem.
- ¹¹ Ibidem. „Numele vierilor: Soncor cu unu, Iohannes cu doi, Dega cu trei, Tompa cu fiul, Carasim, Suga cu fiul, Iohannes cu trei, Seryd, Wssod, Syc cu unu”.
- ¹² Ibidem. „Numele vierilor sint acestea: Nanas cu unu, Tok, Modoros cu doi, Bendu cu trei, Jardan cu unu, Buna, Moxad cu unu, Vtled cu unu, Fener cu unu, Gogorz, Simak”.
- ¹³ *D.I.R.T.*, vol. I., doc. nr. 41, anul 1202—1203, p. 23—24. „Numele vierilor. Gima cu unu, Belquer cu unu, Peta, Ehcend, Rec cu doi, Varou cu fratele, Nemel cu doi și cu trei frați, Queus cu unu, Scarandi cu unu, Teca cu unu, Rigon cu unu, Jurgu cu doi, Halales”.
- ¹⁴ Ibidem, p. 24. „Manog vier cu doi”.
- ¹⁵ Ibidem, p. 26. „Numele vierilor din acel sat sint acestea: Moc cu patru fii, Peter, Peca, Paul, Bunalci, Vihadi cu trei, Tenca, Peter, Carthin, Munos cu doi, Teca, Tecusa, Rada cu patru, Zacheus, Fortost Rauosti, Paulus cu doi, And, Bosur, Otmar cu fratele, Lotiba cu doi, Forcosu, Vros, Cocudi cu unu, Seca, Paul cu trei, Wassa, Votos, Beques, Ressa cu fratele, Stefan cu unu, Capan, Bulsu, Nuqucz, Samndi, Sentu, Petru.
- ¹⁶ Ibidem, vol. I., doc. nr. 41, anul 1202—1203, p. 24.
- ¹⁷ Ștefan Pascu, *Voievodatul Transilvantei*, ediția II, Ed. Dacia. vol. I, Cluj, 1972, pag. 158.
- ¹⁸ Emil Lazea, *op. cit.* p. 873.
- ¹⁹ Ibidem.
- ²⁰ *D.I.R.T.* Veacul XIII. vol. II. doc. nr. 143, anul 1271.
- ²¹ *D.I.R.T.* Veacul XIII. vol. II. doc. nr. 397, anul 1291.
- ²² *D.I.R.T.* Veacul XIII. vol. II. nr. 33, anul 1261.
- ²³ Márki Sándor, *Aradvármegye és Arad Szabad királyi város története.* (Istoria județului și orașului liber regesc Arad), vol. I. 1892, pag. 121.
- ²⁴ D. Prodan, *Domeniul cetății Șiria la 1525*, în *Anuarul Institutului de Istorie din Cluj*, III. 1960. p. 41—47.
- ²⁵ Márki Sándor, *op. cit.* pag. 414.
- ²⁶ Márki Sándor, *op. cit.* vol. II, Arad, 1895, pag. 26.
- ²⁷ Márki Sándor, *op. cit.* vol. II. Arad, 1895. pag. 253.
- ²⁸ Márki Sándor, *op. cit.* vol. II. Arad, 1895, pag. 253.
- ²⁹ Márki Sándor, *op. cit.* vol. II. Arad, 1895. pag. 254.
- ³⁰ Gheorghe Ciuhandu, *România din Cîmpia Aradului de acum două veacuri, Arad*, 1940, p. 157—163.
- ³¹ Arhivele Statului Arad, fond 248R (dosar) 38 c.f. Al. Mihalca, *Stabilirea indicilor tehnologici la vinurile roșii din podgoriile Banatului* (mans.).
- ³² Fenyés Elek, *Magyarországnaak sa hozzá kapcsolt tartományoknak mostani állapota sztatistikai és geográfiai lékintetben*, Pesta, 1839.
- ³³ Informații ing. Al. Mihalca, directorul Stațiunii hortiviteicole Miniș. Al. Mihalca, *Stabilirea indicilor tehnologici la vinurile roșii din podgoriile Banatului* (manuscris).
- ³⁴ Arhivele Statului Arad, Prefectura județului Arad, fond. Acte administrative, doc. nr. 3144/1877.
- ³⁵ Ibidem.
- ³⁶ Arhivele Statului Arad, Prefectura județului Arad, Actele comitetului, dosar nr. 520/1864.
- ³⁷ Ibidem.
- ³⁸ Ibidem.
- ³⁹ N. Mironescu, C. Iliescu. *Cu privire la inventarul viticoid tradițional. Călcătoarea și teascul*, în Sesiunea de comunicări științifice a muzeelor de etnografie și artă populară, București, dec. 1964, pag. 183—186. N. Mironescu, *Cu privire la istoricul și răspîndirea tipurilor de călcători și de teascuri de pe teritoriul României, în „Terra noastră”, București, 1969, I. pag. 91—101. Emil Lazea, op. cit., pag. 876. 876.*

(Zusammenfassung)

Die Arbeit, die sich auf veröffentlichte und unveröffentlichte Dokumente bezieht, hebt das Alter der Arader Weinbauzone hervor, die sich an den Ausläufern der Westkarpaten entlangzieht. In diesem Arader Weinberg ist die Arbeit in den Weingärten die Hauptbeschäftigung der Bewohner. Es werden eine Reihe urkundlicher Belege über die Weingärten und Winzer aus dem Arader Weinberg, angefangen von der ersten Hälfte des 11. Jahrhunderts, aufgezählt.

Die Arbeit zeigt auch den Platz und die Rolle des Weinbaus im Rahmen der Arader Agrarwirtschaft, ferner die sozialen Kategorien, die am Anbau der Weinreben interessiert waren, wie auch einiges über die Organisation der Arader Winzer.

Die Arbeit berührt vorübergehend auch einige Aspekte der feudalen Unterdrückung, die auch in diesem landwirtschaftlichen Zweig, wie übrigens im gesamten sozialen Leben aus der erwähnten Periode, herrschte. Gleichzeitig wird gezeigt, dass die Mehrzahl der Bevölkerung, die sich im Arader Weinberg mit Weinbau beschäftigten, Rumänen waren.

CONSIDERAȚII ASUPRA UNOR DOCUMENTE PRIVIND TRATATIVELE ROMÂNNO-MAGHIARE DIN 1849, APĂRUTE ÎN ZIARUL FEDERAȚIUNEA DIN 1875 ȘI UNELE CONCEPȚII POLITICE ALE LUI AVRAM IANCU

OTTO GREFFNER

Revoluția burghezo-democratică de la 1848/49 a zguduit din temelii edificiul șubred care a fost Imperiul habsburgic, un conglomerat de popoare. Izbucnită la Viena în 13 martie 1848, revoluția s-a extins repede asupra întregului teritoriu al imperiului. Popoarele din cadrul imperiului, germani, români, maghiari, cehi, sîrbi, croați etc. au început să se miște, să ceară libertăți democratice, desființarea iobăgiei și a servituților feudale, precum și alte drepturi sociale și naționale.

În 15 martie poporul din Pesta se ridică și își însușește cele 12 puncte ale manifestului redactat de tineretul revoluționar. Dieta de la Pozsony (Bratislava), sub presiunea evenimentelor revoluționare, votează o serie de legi cu privire la desființarea privilegiilor feudale, anularea robotelor și a dijmelor, improprietărirea foștilor iobagi etc., legi menite să deschidă calea spre transformarea burgheză a țării¹.

În contextul revoluției de la 1848/49 din fostul Imperiu habsburgic, un loc deosebit îl ocupă evenimentele revoluționare din Transilvania, în fruntea cărora se detașează figura luminoasă a lui Avram Iancu, conducătorul neînfriecat al țăranilor din Munții Apuseni. Despre activitatea lui Avram Iancu și a colaboratorilor săi, Axente Sever, Simion Balint, Ioan Buteanu și alții, s-a scris relativ mult, monografiile, studii, s-au făcut aprecieri la adresa lor, s-au relevat însușirile de comandanți militari, s-au cîntat actele de vitejie săvîrșite de țăranii conduși de A. Iancu etc. În rîndurile de față vom căuta să evidențiem, în mod sumar, figura lui A. Iancu și a cîtorva din colaboratorii săi dintr-un alt unghi, și anume cel al toleranței și al înțelegerii față de alte popoare, chiar față de cei cu care datorită împrejurărilor era nevoit să lupte.

Istoriografia din perioada antebelică, atît cea română cît și cea maghiară, îl prezenta pe Avram Iancu ca un dușman neîmpăcat al ungarilor. Figura luminoasă a lui Iancu era folosită în trecut de cercurile șovine ca un exemplu al intransigenței naționale și al „naționalismului pur“. Istoriografia maghiară îl prezentase pe A. Iancu ca un supus loial al împăratului,

un instrument al camarilei imperiale, care, în ura lui oarbă față de națiunea maghiară, era în stare să spînzure pe toți ungurii².

A fost o prezentare tendențioasă și denaturată a personalității lui, căci astfel de trăsături nu-l caracterizau pe eminentul revoluționar democrat, care era A. Iancu.

Szabó Ervin, unul din traducătorii și răspînditorii de frunte ai scrierilor lui Marx și Engels în Ungaria, înainte de Marea Revoluție Socialistă din Octombrie, spunea următoarele despre Iancu și alți fruntași români ai revoluției de la 1848/49: „ei n-au fost cu nimic mai puțin democrați decît cei mai radicali membri ai tineretului din martie (din Ungaria, n.n.). Acești intelectuali români trăiau în mijlocul poporului și erau, în ceea ce privește scopurile lor, apropiați de popor, reprezentînd aspirațiile și năzuințele lui”³.

Niciodată însă și sub nici o formă Iancu nu a arătat cea mai mică intoleranță religioasă sau națională, niciodată n-a avut o umbră de naționalism sovîn. Toată activitatea sa era îndreptată spre cucerirea drepturilor legitime ale poporului român din Transilvania. În perioada decembrie 1848 — august 1849, A. Iancu a devenit conducătorul necontestat al revoluției românești din Transilvania. Atunci, cînd întreaga Transilvanie se afla la picioarele generalului Bem, Avram Iancu se retrage cu oastea sa țărănească în regiunea Munților Apuseni, unde organizează o administrație autonomă românească și rezistă tuturor încercărilor de cucerire din partea unor armate superioare numericește și ca putere de foc.

Sînt cunoscute încercările lui Avram Iancu și ale altor revoluționari români din Transilvania de a găsi o soluție acceptabilă de colaborare cu revoluția maghiară pe bază de egalitate în drepturi, fapt refuzat însă de conducătorii revoluției maghiare în frunte cu Kossuth. În felul acesta cetele de țărani conduse de Iancu au trebuit să acționeze separat și împotriva revoluției maghiare pentru a-și apăra drepturile. În toiul luptelor s-au făcut repetate încercări din partea unor personalități de frunte ale revoluției de la 1848/49 de a soluționa acest conflict care slăbea ambele tabere revoluționare. De notat sînt încercările eminentului revoluționar democrat N. Bălcescu, a deputatului I. Dragoș și a altor persoane, rămase însă fără succes datorită intransigenței conducătorilor revoluției maghiare.

Politica greșită dusă de Kossuth și de guvernul revoluționar al Ungariei, față de naționalitățile care compuneau pe atunci Ungaria, a lipsit revoluția maghiară de aliați, și, în felul acesta, coaliția țaristo-habsburgică a reușit să înfrîngă forțele armate ale revoluției maghiare din Ungaria și Transilvania. Capitularea de la Șiria din 13 august 1849 de către Görgey în fața trupelor țariste, precum și plecarea lui L. Kossuth și a altor revoluționari în emigrație, a însemnat în mod practic sfîrșitul revoluției⁴.

Reacțiunea imperială, care și-a întărit dominația pe întreg cuprinsul Imperiului austriac, a procedat la suspectarea a tot ceea ce a constituit „spirit revoluționar“, „rebelii maghiari“ și de alte naționalități plătind scump participarea lor la evenimentele revoluției de la 1848/49⁵.

Nu au fost scutiți de aceste suspiciuni nici românii din Transilvania. Demersurile fruntașilor români pe lângă împărat și guvernul Schwarzen-

berg, privitoare la acordarea de drepturi românilor din Transilvania, au rămas fără rezultat. Întransigența împăratului și a miniștrilor săi a frustrat populația românească din imperiu de drepturi politice. Absolutismul imperial a lovit deopotrivă în toate popoarele imperiului. Avram Iancu și alți revoluționari români, dezamăgiți de promisiunile împăratului, au luat drumul rezistenței pasive după anul 1849.

După înăbușirea revoluției de la 1848/49 din Ungaria și Transilvania, o perioadă de timp s-a așternut tăcere asupra unor serii de aspecte legate de revoluție. Au început totuși să apară însemnări, amintiri și memorii ale celor care au participat direct la frământările revoluționare, precum și ale celor care s-au informat din materialele de arhivă greu accesibile pe atunci, mai ales în prima parte a perioadei absolutismului austriac, precum și ale martorilor oculari.

Lucrările, care au apărut, mai ales în primii ani după revoluție, ca **Die Romänen der oesterreichischen Monarchie 1849-50**, la Viena, vol. II (unde se vorbește de revoluția de la 1848) apoi lucrarea lui Alexandru Papiu Ilarian, **Istoria românilor din Dacia superioară**, Viena 1852, precum și **Gazeta de Transilvania** și **Organul luminării** cele două gazete românești ale epocii, vorbesc în general despre revoluție, se feresc însă a aborda problemele tratativelor româno-maghiare petrecute în primăvara anului 1849. Este trecută oarecum sub tăcere și concepția politică a lui A. Iancu și a colaboratorilor săi în problema națională, a relațiilor românilor cu alte naționalități. Acest fapt se datorează unor motive lesne de înțeles. Burghezia românească din Transilvania, precum și o parte a fruntașilor revoluției de la 1848/49 în frunte cu Andrei Șaguna, nu voiau să supere pe austrieci, ei sperau încă în acordarea de drepturi din partea împăratului românilor din imperiu⁶. Abia mai târziu, când a devenit clar că românii nu mai au ce spera din partea împăratului, problema tratativelor româno-maghiare și a atitudinii lui A. Iancu, este relatată cu mai multă insistență și în conformitate cu realitatea.

Este de remarcat faptul că nici istoricii maghiari ai acestei perioade, precum nici personalitățile de frunte ale revoluției maghiare de la 1848/49 nu abordează această problemă în mod realist. Czétz Iános, unul din comandantii trupelor maghiare din Transilvania care au operat sub comanda generalului Bem, are o atitudine dușmănoasă și de dispreț față de tratativele româno-maghiare și față de acțiunea românilor în general, fapt confirmat în memoriile sale scrise în emigrație⁷. Însuși Ludovic Kossuth și alți fruntași ai revoluției, se feresc, mai ales în primii ani după revoluție, să abordeze în mod realist chestiunea mult controversată a tratativelor româno-maghiare. De abia mai târziu, în memoriile sale, Kossuth recunoaște unele greșeli comise față de aspirațiile românilor din Transilvania⁸.

Scrierile în limba germană, mai ales acelea care exprimă opiniile și ideile oficiale ale curții vieneze, se referă în mică măsură la tratativele româno-maghiare, dar cu vădită dușmănie. În general se caută să se minimizeze lupta dusă de Avram Iancu și românii din Transilvania. Ba, uneori lupta este prezentată în mod denaturat, ca o campanie de jaf și cotropire⁹.

Totuși trebuie să menționăm că publicarea **Arhivei secrete a revoluției maghiare din 1848/49** (**Geheim-Archiv der ungarischen Revolution, Aktens-tücke zur Geschichte der Ereignisse in Ungarn und Siebenbürgen im Jahre 1848 49**. Pest. 1850) conține o serie de documente prețioase referitoare la corespondența secretă a lui Kossuth cu generalii revoluționari, cu deputații din parlamentul maghiar, cu comisarii atașați pe lângă armată, acte secrete ale diplomației maghiare cu străinătatea și altele. Tot aici putem găsi unele documente care privesc și lupta românilor din Transilvania¹⁰. Având în vedere faptul că documentele sînt publicate cu aprobarea oficialităților imperiale, ele reprezintă punctul de vedere al acestora. Documentele referitoare la tratativele româno-maghiare sînt calificate ca acte de trădare față de interesele imperiului și sînt prezentate denaturat și sumar.

Pentru prima dată materialul legat de tratativele româno-maghiare a fost dat publicității în extensiune de profesorul Alexandru Roman în **Suplimentul**, nr. 3-4 al ziarului **Federațiunea** din 12/24 ianuarie 1875¹¹. Menționăm că Alexandru Roman a fost atît redactorul cît și proprietarul acestui ziar care a apărut la Pesta în anul 1868, cu o orientare mai mult radicală și de opoziție față de regimul dualist. El a abordat această problemă a tratativelor româno-maghiare cît și altele legate de revoluție, atît din motive personale cît și generale. Referitor la motivele personale, trebuie să arătăm că A. Roman a fost înrudit cu familia fostului deputat român din Parlamentul maghiar Ioan Dragoș. Deputatul I. Dragoș, după cum se știe, a căutat să medieze o înțelegere între revoluționarii maghiari și români, dar a căzut victimă propriului său crez politic și jocului dublu jucat de guvernatorul Ungariei, Ludovic Kossuth. Fiind atacat prin surprindere în timp ce negocia cu Dragoș care i-a asigurat un armistițiu din partea lui Kossuth, pe timpul tratativelor, oastea țărănească a reînceput lupta împotriva trupelor maghiare. Crezîndu-l trădător, Ioan Dragoș a fost omorît de țărani răsculați, care erau dealtfel convinși că au fost atrași într-o capcană¹². Este deci lesne de înțeles că Alexandru Roman, ca nepot al lui Dragoș, caută să aducă aportul său în problema mult discutată a deputatului român și să contribuie la elucidarea unor probleme privind tratativele româno-maghiare din primăvara anului 1849. Un alt motiv care l-a determinat pe Roman să publice o parte a materialului privind tratativele, a fost de ordin general. Dorea să facă cunoscut cititorilor români, prin publicarea unor materiale referitoare la tratative, conținutul acestora și poziția lui Avram Iancu față de cererile revoluționarilor maghiari. Se poate afirma cu siguranță că Alexandru Roman a fost primul care s-a încumetat să publice aproape integral materialul tratativelor și alte documente¹³.

Aportul ziarului **Federațiunea** și al profesorului Alexandru Roman personal, în abordarea problemelor politice legate de românii din Imperiul austriac, mai ales după revoluție, este incontestabil. Prin articole cu conținut politic și cultural ziarul **Federațiunea** și Alexandru Roman au adus o contribuție de seamă la clarificarea poziției românilor din timpul revoluției de la 1848/49 și a perioadei posteroare revoluției¹⁴.

Suplimentul, nr. 3-4, al ziarului **Federațiunea**, în care sînt publicate

materialele referitoare la tratative și schimburile de scrisori, poartă data de 12/24 ianuarie 1875 și are următorul titlu: **Documente la istoria revoluției ungare din anul 1848/49; Corespondențe relative la luptele românilor din Transilvania cu ungarul și conține 5 scrisori scrise de Iosif Simonffi, Avram Iancu, Ludovic Kossuth, Ioan Buteanu și maiorul Csuták.**

Suplimentul este prevăzut cu o introducere explicativă semnată de Alexandru Roman și pe care, avînd în vedere importanța ei, o redăm în întregime, textual, în transcrierea limbii române moderne:

„Promisesem mai de mult onorabililor mei cititori că voi publica niște documente relative (referitoare n.n.) la lupta de la anii 1848/49 între maghiari și românii din Transilvania, acum venii a împlini această promisiune care se amînase din cauză că cu ocazia mutării locuinței documentele acestea s-au amestecat cu cărțile din bibliotecă, și cu ale redacțiunii, și nu le putui găsi pînă în luna lui iulie, cînd eram în ajunul plecării la sesiunea Soc. Academice.

Le promisesem amicului meu A.P.I. (Alexandru Papiu Ilarian n.n.) știind că se ocupă cu istoria acelor timpuri pururea memorabile și pe de o parte aceasta m-a reținut de nu le-am dat publicității, iar pe de altă parte că eu însumi aveam intenția (cugetu) de a compila o istorioară a revoluției ungare de la 1848/49 după însemnările ce mi le făcusem încă de pe atunci, dar și deosebitele ocupațiuni, care mă distrăgeau în mai multe laturi și acceptarea, că vreunul dintre bărbații noștri, care au luat parte activă la luptele de la 1848/49, va scrie și va publica istoria acelor lupte, a fost mai ales cauza, că am întîrziat cu publicarea acestor corespondențe.

Le public acum și cred că ele n-au pierdut nimic din interesul lor, onorații cititori vor judeca că oare după 26 de ani plini de învățătură, schimbat-au maghiarii politica lor față de români? și că noi ținem oare la politica martirilor noștri? Învățat-am noi (de la cei, n.n.) din urmă. Disciplinatu-ne-am spre a opera solidari? Cu un cuvînt, progresat-a cauza română, sau că a regresat de atunci încoace? Și dacă a regresat care este cauza regresului?

Aceste corespondențe sînt menite a revărsa lumină asupra misiunii lui I. Dragoș și asupra operațiunilor (militare n.n.) a lui Hatvani, și a înlesni dezlegarea enigmei. Pusu-s-au curse românilor prin misiunea lui Dragoș? sau că dorința de pacificațiune a guvernului revoluționar a fost sinceră și că prin urmare catastrofa de la Abrud este a se atribui neghiobiei lui Hatvani.

Acestea și asemenea chestiuni cer dezlegare spre a se lămuri adevărul istoric palmuit (nerespectat n.n.) de către cei mulți scriitori maghiari și străini, care tratînd istoria revoluției ungare, s-au ocupat și de luptele românilor cu maghiarii.

Rămîne a se spune geneza acestor corespondențe și întîmplarea prin care eu am devenit în posesia lor. Aceasta va fi obiectul unei scrieri speciale care va cuprinde mai multe detalii la luptele românilor în general, și a celor din Munții Apuseni în special“⁶.

Referitor la prefața mai sus citată, putem desprinde cîteva idei. În prima parte Alexandru Roman arată cauzele care l-au determinat să

publice aceste documente de o excepțională importanță, invocînd motive personale pentru faptul că a întîrziat cu publicarea lor, deși a promis acest lucru mai înainte. Unul din motivele invocate constă în aceea că chiar el ar fi vrut să publice „una istorioară a revoluțiunii ungare“ după însemnările pe care le-a făcut în timpul revoluției¹⁶. Pe de altă parte, el promisese și amicului său A.P.I. (Alexandru Papiu Ilarian), și el un fruntaș al revoluției de la 1848/49. aceste documente¹⁷.

În continuare Alexandru Roman arată că, după părerea lui, aceste documente nu au pierdut din interesul lor și sînt de deplină actualitate. El pune întrebarea dacă, după 26 de ani maghiarii (se referă la clasa conducătoare maghiară n.n.) și-au schimbat politica lor față de români și dacă a progresat cauza românească sau nu, și dacă nu, care sînt cauzele unui eventual regres? Aceste probleme și altele, sînt puse cu o deosebită subtilitate politică, dacă ne gîndim că ne aflăm la 8 ani de la încheierea dualismului austro-ungar din 1867 și că asupra națională din cadrul Imperiului austro-ungar a intrat într-o nouă fază.

În partea finală a prefaței, el abordează aspectele legate de misiunea lui Dragoș, dacă a fost sau nu sinceră dorința de pacificațiune a guvernului maghiar și dacă Dragoș a căzut sau nu victimă neghiobiei (trădării n.n.) lui Hatvani. Este necesar acest lucru pentru a lămuri adevărul istoric. Trebuie să arătăm aici că Alexandru Roman s-a ocupat îndeaproape cu cazul Dragoș și a strîns o serie de informații referitoare la misiunea lui din Munții Apuseni și-l consideră victima unei înșelăciuni politice de care nu este absolvit nici Kossuth. Roman a fost în 1850 trei săptămîni la Abrud și în alte localități din Munții Apuseni, pentru a afla amănunte despre tragedia lui Dragoș. L-a cunoscut personal pe Inczedi, succesorul lui Hatvani la comanda trupelor, precum și pe colonelul Simonffy, cu care a fost chiar în relații de amiciție¹⁸. Ca încheiere, el promite cititorilor că va face cunoscută, în viitorul apropiat, geneza acestor scrisori și modul în care acestea au intrat în posesia lui. Urmează apoi publicarea lor.

Referitor la aceste scrisori publicate în **Federațiunea** nu le vom reproduce integral, ele fiind cunoscute și comentate de istorici, ci ne vom rezuma în a desprinde din ele unele idei și concepții ale conducătorilor români din Munții Apuseni, precum și la unele adnotări făcute pe marginea lor de Alexandru Roman.

Prima scrisoare publicată în **Supliment** este aceea a lui Iosif Simonffy, comandantul trupelor maghiare din regiunea vestică a briului militar care închidea regiunea Munților Apuseni. Scrisoarea este adresată „prefectului A. Iancu și fraților români“ scrisă la Vașcău, și poartă data de 21 iunie 1849. Scrisoarea este scrisă într-un spirit de amiciție și de bune intenții pentru români, fără a putea oferi însă un cadru precis al împăcării. Simonffy propune sistarea luptelor care aduc suferințe ambelor tabere. „Cine seamănă discordie, ură și produce vărsare de sînge între aceste două națiuni surori, este trădător al propriei națiuni“¹⁹. Se pare că colonelul Iosif Simonffy, înțelegînd mai bine situația reală din Munții Apuseni decît alții, a fost sincer animat de dorința de a ajunge la înțelegere cu românii din Transilva-

nia, fapt contestat de unii istorici, dar susținut de Al. Roman, care l-a cunoscut personal și a avut repetate convorbiri cu el după revoluție în această chestiune. Trebuie, de asemenea, să subliniem faptul că colonelul Simonffy din propria inițiativă a intrat în legătură cu Iancu.

Urmează apoi, reproducă în **Supliment**, scrisoarea de răspuns a lui Avram Iancu, scrisă la Cîmpeni cu data de 27 iunie 1849. Scrisoarea este scrisă într-un stil politic, fără resentimente naționale și conține în esență crezul politic al lui Avram Iancu. După ce arată cauzele care au dus la ridicarea armelor din partea românilor, el subliniază că acest lucru s-a întâmplat nu prin amăgirea Austriei „după cum dumneavoastră rău sunteți informați, ci pe noi ne-a ridicat nerecunoașterea naționalității politice, tiraniile și barbariile feudalilor și aristocraților transilvani maghiari pe care poporul în această epocă nu le mai putea suferi“. Se declară de acord cu spiritul revoluției europene și arată că și deviza lui este „Libertate, Fraternitate, Egalitate“. Referitor la încetarea luptelor este de acord, dar cere garanții în această direcție, în primul rînd drepturi politice, care au fost refuzate pînă în prezent. În continuare își pune întrebarea dacă românii se mai pot încrede în promisiunile revoluționarilor maghiari, după cele întîmplate cu Buteanu și Dobra și acțiunea lui Hatvani. Nu este absolvit de acuzații nici L. Kossuth pe care îl consideră vinovat de cele întîmplate și arată că cele două scrisori ale lui Kossuth pe care le însemnează cu literele „A“ (este vorba de scrisoarea lui Kossuth către Dragoș în care se declară de acord cu acțiunea lui) și „B“ (ordinul către Hatvani în care îi pune în vedere să continue luptele), vor trebui să treacă printr-un examen critic european.

La aceste două scrisori, la care se referă Avram Iancu în scrisoarea lui către colonelul Simonffy, Alexandru Roman face următoarele adnotări care merită să fie reproduse textual: A) cunoscuta scrisoare a lui L. Kossuth către deputatul Dragoș, prin care Kossuth în caz de pacificațiune promite amnestie tuturor afară de Șaguna, stipulează „salv conduct“ pentru cei ce ar dori să meargă în persoană a se înțelege cu guvernul revoluționar, (în contra acestui salv conduct Hatvani, după bătaia suferită la Abrud, spînzurată pe Buteanu la Iosășel, cu toate că acesta merse de bună voie la dînsu, declarîndu-i că vrea să meargă la Kossuth) înființarea de batalioane românești etc.

În continuare Alexandru Roman arată că „acest document l-am văzut (pare-mi-se litografiat) nu știu de se mai găsește undeva. Publicarea lui ar fi de mare interes pentru istoria acelor timpuri“.

A doua adnotare referitoare la scrisoarea „B“ a lui Kossuth, sună în felul următor: „Ordinul dat de Kossuth lui Hatvani ca să intre în Abrud, aflat între sarcinile (bagajele) lui Hatvani care au căzut în mîna lui A. Iancu după bătălia de la Abrud. Colonelul Simonffy nu mi-a arătat aclusele (anexele n.n.) prin urmare nu am putut vedea această scrisoare, existența ei se confirmă însă prin acel pasu (pasaj, n.n.) din scrisoarea lui Kossuth (nr. III) unde dînsul vorbește despre armistițiu cerut de Dragoș pe cît timp va dura pacificațiunea, refuzat însă de Kossuth precum însă-și mărturisește. L.

Kossuth este încă în viață și cred că venindu-i aceste la cunoștință, va spune adevărul, dacă a dat armistițiul pentru timpul pacificațiunii precum afirmă Dragoș, sau că refuzându-l Dragoș s-a jucat cu capul său. Colonelul Simonffy îmi zicea că procedura nu a fost corectă pentru că, deși Kossuth nu se învoise la armistițiul, trebuie a se păzi regulile cuviinței, de nu, legile internaționale, ca să nu se facă acte de ostilitate pe cât timp au durat tratativele de pacificațiune. După terminarea revoluției, petrecînd trei săptămîni în Munții Apuseni, am audiat recitîndu-se cuprinsul ordinului lui Kossuth dat lui Hatvani cam în următorii termeni: „cu toate că Ioan Dragoș, deputat în dieta țării, trătează asupra pacificațiunii, D-ta primind acest ordin, pune în mișcare numaidecît oștirea dumitale, intră în Abrud și pune mîna pe corifei, iar pe cei ce vor să ceară armistițiul, trimite-mi la Debrețin“. Am auzit totodată, că aceste ordine, cu mai multe documente relative, la istoria revoluției de la 1848/49 s-ar fi transmis D-lui Alexandru Papiu Ilarian, care adunase multe materiale spre a continua istoria românilor și a scrie istoria acestei revoluțiuni memorabile. Eu mă mir foarte (mult n.n.) cum s-a putut întîmpla că un document de atîta importanță cum este pretinsa ordonanțiune a lui Kossuth către Hatvani, a putut să rămînă atîta timp nepublicată, semnează A. R.”.

În cele două adnotări făcute pe marginea scrisorii de răspuns a lui Avram Iancu către colonelul Simonffy, Alexandru Roman are perfectă dreptate referitor la duplicitatea lui Kossuth în chestiunea tratatelor purtate de Dragoș în Munții Apuseni cu Avram Iancu. Meritul incontestabil a lui Alexandru Roman este de a fi confirmat cu certitudine faptul că a existat un ordin dat de Kossuth către Hatvani de a continua ostilitățile și de a ataca Abrudul, chiar în timpul tratatelor, act care contravine uzanțelor diplomatice chiar pentru mijlocul secolului trecut, cînd se petrec evenimentele respective. Fără îndoială că atacul întreprins de Hatvani la Abrud, în timpul tratatelor duse de Dragoș cu conducătorii români din Munții Apuseni, a constituit o gravă greșală politică, fapt recunoscut azi de toți istoricii români și maghiari. Atacul necugetat a lui Hatvani a năruit, pare-se, cel mai favorabil moment în soluționarea conflictului militar din Transilvania anului 1848.

Al treilea document publicat în **Federațiunea** din 1875 de către Alexandru Roman, este scrisoarea de răspuns a lui Avram Iancu, către deputatul român Ioan Gozman din Bihor care a susținut acțiunea colonelului Simonffy și s-a adresat și el lui Avram Iancu în vederea împăcării celor două tabere revoluționare.

Această scrisoare de răspuns a lui Avram Iancu adresată deputatului Ioan Gozman, este mai scurtă față de cea adresată colonelului Simonffy. Tonul folosit este mai tăios, poate chiar dur în unele locuri. Respinge orice acuzație în sensul că românii ar fi instrumentul camarilei vieneze, așa cum le place să afirme unor revoluționari maghiari. În continuare, Iancu își afirmă întristarea față de atitudinea deputaților români din parlamentul maghiar, care nu cunosc „**Durerile românilor**“ redactate pe Cîmpul Libertății de la Blaj și făcute cunoscute și cu alte ocazii, conducătorilor revoluției maghiare și parlamentului. Răspunsul a fost însă negativ, arată Avram

Iancu în scrisoare, iată de ce românii s-au aliat cu acei care le garantează existența națională. Scrisoarea se încheie cu ferma convingere că românii vor obține pînă la urmă dreptate²¹.

Referitor la această scrisoare și la Ioan Gozman, Alexandru Roman spune următoarele în **Federațiunea**, reproducem textual: „Dl. Ioan Gozman, actualmente deputat din cercul Aleșdului pe Crișul Repede în Biharia, fusese atunci (tot ca deputat) trimis de Kossuth a merge în ținutul Beiușului și mai ales a Vașcăului cu misiunea de a molcomii (liniști, n.n.) poporul care era foarte agitat și gata a se răscula. Dl. Gozman ținu la Vașcău poporului cuvîntare, prin care îi îndemna a fi în pace, tot aici scrise din propriul îndemn, sau din comisiune? nu știu, lui Iancu una epistola, pe care d-șă nu o are, dar al cărei cuprins se pricepe destul de bine din răspunsul lui Avram Iancu²².

Din această adnotare făcută de Alexandru Roman reiese că el nu a văzut scrisoarea lui Gozman către Avram Iancu și că acesta i-a relatat verbal cele scrise lui Avram Iancu. Referitor la misiunea lui Ioan Gozman, își exprimă îndoiala că acesta ar fi făcut-o din propria inițiativă. Se știe azi că Ioan Gozman s-a alăturat inițiativei colonelului Simonffy, fără a avea o însărcinare precisă din partea lui Kossuth, sau a altei personalități revoluționare maghiare²³.

A patra scrisoare reprodușă în **Federațiunea** din 1875, **Supliment**, nr. 3-4, este chiar scrisoarea de răspuns a lui Kossuth, guvernatorului Ungariei, către locotinent-colonelul Iosif Simonffy, și care poartă data de 5 iulie 1849. Scrisoarea este reprodușă atît în original, în limba maghiară, cît și în traducere românească, făcută probabil de Alexandru Roman însuși. În această scrisoare, suficient de bine cunoscută azi, Kossuth își expune detaliat punctul lui de vedere, binecunoscut, în legătură cu naționalitățile care compuneau Imperiul habsburgic. (Ba se pare, așa după cum reiese din scrisoare, că atitudinea lui în problema naționalităților a devenit mai rigidă și mai intransigentă ca înainte. Nu este dispus să acorde armistițiu, cerînd depunerea necondiționată a armelor din partea românilor, de abia atunci se vor ține tratative. Se dezvinovățește în cazul Dragoș, aruncînd vina exclusiv pe Dragoș (care a acționat din proprie inițiativă) și pe românii răsculați din Munții Apuseni. Ca încheiere, face cunoscut că-l însărcinează cu depline puteri în această chestiune, a divergențelor româno-maghiare, pe colonelul Cserey.

Pe marginea scrisorii lui Kossuth către Simonffy, Alexandru Roman face următoarele precizări și completări care merită a fi reproduse textual, în transcrierea limbii române moderne: „Dl. Cserey, despre care amintește Ludovic Kossuth și pe care-l împuternicise, se afla atunci la Oradea — Mare în funcția de comandant teritorial (Platz—Komandant, terparancsnok). La anul 1861 l-am văzut aici la Pesta, unde petrecu atunci mai multe săptămîni, și vorbeam adesea ori despre scrisoarea lui Kossuth și despre corespondența între el și Iancu. Cserey trimise lui Simonffy scrisoarea (este vorba de scrisoarea lui Kossuth n.n.) care acesta o expedia lui Iancu, printr-un sătean de la marginile Transilvaniei, de care se servise și

mai înainte, cînd începuse corespondența cu Iancu. Astă dată însă solul nu mai adusese răspunsul în scris, ci întreat fiind „Ce ți-a răspuns Iancu“?, zise făcînd semn cu mîna: „Au trecut toate“. Atîta și nimic mai mult. Simonffy primi cu uimire acest răspuns laconic, dar nu peste mult timp și-l explică prin intrarea muscalilor (a trupelor țariste rusești n.n.) despre a căror venire Iancu era informat, pe cînd nici colonelul Simonffy, nici colonelul Inczedi, comandanții de la Criscioru, nu știau încă nimic²⁴.

Curierul lui Simonffy, trimis în munții Apuseni în ziua de 13 iulie, revine abia în 30 iulie cu acel răspuns laconic verbal, reprodus mai sus de Alexandru Roman. Acesta pune răspunsul verbal negativ pe seama situației precare în care se afla revoluția maghiară la acea dată. Credem că explicația lui Alexandru Roman nu corespunde întocmai realității. Cauza principală a răspunsului scurt verbal dat de Iancu, trebuie mai degrabă căutată în lipsa unor propuneri concrete, constructive, din partea lui Kossuth. Cea mai elocventă dovadă în această direcție o constituie faptul că Avram Iancu a sistat, în această perioadă a intervenției țariste, în mod unilateral, operațiunile militare împotriva armatelor maghiare.

A cincea scrisoare reprodusă în **Federațiunea** este aceea a prefectului Ioan Buteanu către maiorul Csuták. Scrisoarea este prezentată atît în limba maghiară cît și în limba română. În prima parte a scrisorii, Ioan Buteanu își arată mirarea lui față de principiile revoluției maghiare „libertate, egalitate, fraternitate“ care față de români nu sînt respectate. Dacă luptăm pentru aceleași principii, arată Ioan Buteanu, de ce atîta vărsare de sînge. În continuare Buteanu deplînge atrocitățile săvîrșite împotriva populației pașnice românești și arată că revoluționarii maghiari ar fi trebuit să cîștige simpatia românilor în care ar fi avut un sprijin de nădejde în lupta lor revoluționară, în schimbul recunoașterii de drepturi naționale și sociale. Ca încheiere, Buteanu cere revoluționarilor maghiari să-și revizuiască poziția lor intransigentă, să revină la vocea rațiunii pînă nu este prea tîrziu și să încheie înțelegere cu românii, care sînt dispuși să recunoască idealurile și cuceririle revoluției maghiare. Referitor la maiorul Csuták, Alexandru Roman arată că acesta comandase pe vremea aceea (în timpul revoluției n.n.) un corp mobil, de gardiști și honvezi, care făcea dese incursiuni în comitatul Zărandului, neliniștind populația locală. În felul acesta, oastea țărănească comandată de Ioan Buteanu în ținutul Zărandului, venise deseori în contact cu aceste trupe mobile, între ele au avut loc și cîteva ciocniri militare destul de sîngeroase soldate cu victime omenești de ambele părți²⁵.

Scrisoarea adresată de Ioan Buteanu maiorului Csuták și ideile expuse în această scrisoare, de un alt fruntaș al revoluției de la 1848/49 care a fost Ioan Buteanu, confirmă încă o dată principiile politice care au stat la baza acțiunilor revoluționare ale românilor din Munții Apuseni în 1848/49. Ioan Buteanu credea sincer în posibilitatea unei înțelegeri româno-maghiare și în rezolvarea pe calea tratativelor a diferendelor ivite. Dar iată că orizontul politic îngust al conducătorilor revoluției maghiare în problema recunoașterii drepturilor naționale ale popoarelor Imperiul habsburgic:

a adus grave prejudicii conceptului de revoluție în general. Ioan Buteanu a plătit scump crezului politic, jertfindu-și viața pentru ideile revoluției.

În concluzie, se poate arăta că publicarea celor cinci scrisori, mai sus menționate, de către Alexandru Roman în ziarul **Federațiunea** din 1875, a constituit o primă și importantă contribuție la elucidarea unor aspecte privind revoluția de la 1848/49 din Transilvania. Prin publicarea acestor materiale și adnotările făcute pe marginea lor de către Alexandru Roman, au fost clarificate importante aspecte ale tratativelor româno-maghiare din timpul revoluției de la 1848/49. Pentru prima dată, publicul cititor a putut lua contact direct cu materialele pînă atunci inedite ale acestor tratative. De asemenea, respectivele scrisori, și ne referim în primul rînd la cele ale lui Avram Iancu, au etalat cu suficientă claritate concepția sa politică în stabilirea unui climat favorabil colaborării între revoluția maghiară și română în interesul ambelor popoare. De altfel revoluția de la 1848 din Transilvania are numeroase exemple de colaborare între revoluționarii români, maghiari și germani în lupta împotriva reacțiunii pentru progresul societății pe aceste meleaguri. Așa după cum a arătat tovarășul Nicolae Ceaușescu cu ocazia festivităților care s-au desfășurat la Blaj în 1973 închinată aniversării revoluției de la 1848/49: „Acțiunile de luptă desfășurate frecvent în strînsă colaborare de români, maghiari, germani în cursul anului 1848 în orașele și satele din Transilvania, au înscris file memorabile în cartea bogatelor tradiții ale frăției dintre poporul român și naționalitățile conlocuitoare“.

Politica greșită dusă de conducătorii revoluției maghiare față de alte popoare, de a nu le acorda drepturi naționale, a contribuit în mare măsură la înfrîngerea revoluției de la 1848/49 din Imperiul habsburgic. Imperialii nu vor pierde ocazia de a se revanșa față de Avram Iancu și alți conducători ai revoluției românești din Transilvania pentru atitudinea lor neloială față de împărat. Ocazia va fi dată de înfrîngerea revoluției, cînd Avram Iancu și colaboratorii lui vor fi nevoiți să apuce calea rezistenței pasive față de autoritățile habsburgice.

Referitor la a doua problemă pusă în discuție, și anume: de ce n-au intervenit hotărît să impiedice tratativele româno-maghiare și contactul dintre revoluționarii români și maghiari? Răspunsul constă în primul rînd în libertatea de acțiune pe care și-a luat-o Avram Iancu față de autoritățile imperiale. Sînt nenumărate exemplele cînd Avram Iancu și colaboratorii săi nu execută ordinele date de comandatura militară imperială din Transilvania. Documente și lucrări oficiale, „Amtliche Ausgabe“, sînt nevoite să recunoască acest lucru fie deschis, fie pe cale ocolită. Merită să fie relevate cîteva constatări din volumele I și II ale ediției oficiale de „Sammlung der für Ungarn erlassene Allerhöchsten Manifeste und Proklamationen und Kundmachungen der Obrebefelshaber der Kaiserlichen Armee in Ungarn und Siebenbürgen“ Wien 1850. (Culegere de manifeste și proclamații și înștiințări ale comandamentului militar al armatei imperiale din Ungaria și Transilvania 1848/49. Viena 1850). Cîteva din proclamații și ordine de zi, publicate aici, deplîng neexecutarea de către populația românească, dar în special de către „Landsturm“ (se referă la oastea lui

Avram Iancu n.n.) a unor dispoziții și ordine date de către comandantul militar austriac²⁶. Generalul Leopold Kolowrat—Krakowsky, autoritate militară din timpul revoluției de la 1848/49, menționează, în memoriile sale despre revoluție, poziția de multe ori intransigentă și nereceptivă a românilor din Transilvania față de o altă chestiune care se ridică, referitor la tratativele româno-maghiare din primăvara anului 1849, și anume poziția imperialilor față de ele.

Se pune chiar de la început întrebarea dacă autoritățile austriece știau de ele? Și, dacă știau, de ce n-au intervenit să împiedice acest contact între revoluția maghiară și cea românească din Transilvania? Un eventual acord româno-maghiar ar fi avut repercusiuni negative asupra stăpînirii austriece în Transilvania.

Referitor la prima chestiune, dacă au știut sau nu despre aceste tratative, trebuie arătat că în Munții Apuseni, aproape pe tot parcursul revoluției au funcționat ofițeri sau agenți de legătură ai armatei austriece, atașați pe lângă oastea țărănească a lui Avram Iancu. Este cert că aceștia au informat comandatura militară austriacă asupra contactelor româno-maghiare, fapt care reiese și din materialele documentare austriece referitoare la revoluție²⁷. De altfel, membrii Comitetului Național Român de la Sibiu în frunte cu Simion Bărnuțiu, au fost mereu interogați asupra intențiilor „nutrite de Landsturmul” românesc din Munții Apuseni, comandat de Avram Iancu. Rapoartele austriece vădesc o neîncredere permanentă față de acțiunea românilor din Munții Apuseni²⁸. O dovadă elocventă în această privință este și sistarea livrării de echipament militar pentru trupele lui Avram Iancu în primăvara anului 1849, chiar atunci cînd pe plan militar se punea în mod insistent problema despresurării cetății Alba Iulia asediată de trupele generalului Bem. La un moment dat, comandamentul suprem austriac din Transilvania a dat ordin la o dezarmare parțială a românilor din Transilvania pe considerentul că nu prezintă destulă încredere (nicht zuverlässig). Această neîncredere față de Avram Iancu a devenit și mai evidentă în momentul cînd s-a aflat despre contactele lui cu revoluția maghiară. Românii din Transilvania, arată același autor mai sus citat, se poartă ca și cum ei ar fi stăpîni adevărați ai Transilvaniei și de multe ori nu țin cont de dispozițiile autorităților imperiale²⁹. Unii autori austro-germani care se ocupă cu revoluția de la 1848/49, sînt nevoiți să recunoască drepturile legitime ale românilor din Transilvania și aprobă tendința de emancipare ca un act politic firesc pentru un popor majoritar cu locul de baștină aici în această provincie. În acest sens sînt aprobate și ideile politice ale lui Avram Iancu. Amintim în această direcție pe istoricul W. Rüstow, care, în lucrarea lui despre revoluția de la 1848/49, subliniază legitimitatea politică și militară a acțiunilor duse de românii din Transilvania pentru emancipare socială și națională³⁰.

Avram Iancu și-a creat în Munții Apuseni o administrație românească care depășea cu mult permisiunea autorităților imperiale. Această libertate de acțiune cîștigată prin luptă, îi permitea lui să ducă tratative și să caute soluții politice care corespund intereselor poporului. Organizarea administrativă și militară a regiunii Munților Apuseni, după sistemul vechi

roman (prefecturi) este o dovadă în plus în tendința spre autonomie nutrită de Avram Iancu. Austriei erau mereu nemulțumiți de faptul că Avram Iancu nu-i informa asupra planurilor sale militare și acționa pe cont propriu. Această tendință spre autonomie nu a putut fi oprită de administrația austriacă. Încercările făcute la începutul anului 1848 de a păstra sub control revoluția românească din Transilvania au dat greș. Deși n-au renunțat în mod practic la amestecul în treburile revoluției românești din Transilvania, succesele obținute pe plan militar de Avram Iancu au permis acestuia să acționeze independent și în conformitate cu interesele generale ale revoluției.

În concluzie, dispunând de o bază de masă, revoluția românească din Transilvania a putut trece la abordarea și rezolvarea unor aspecte sociale și politice, fără a ține cont de interesele generale ale administrației imperiale, venind de multe ori în opoziție cu acestea. Înfrângerea revoluției și măsurile luate împotriva românilor din Transilvania dovedesc cu prisosință acest fapt.

N O T E

- ¹ Din *Istoria Transilvaniei*, Ed. II, 1963, vol. II, p. 3.
- ² Szekli Gyula, *Három nemzedek*, Budapest, 1922, p. 311.
- ³ Szabó Ervin, *Társadalom és pártarcok a 1848/49-és magyar forradalomban*, Budapest, 1949, p. 71.
- ⁴ Gracza György, *Az 1848-49 iki Magyar—Szabadságharcz Története*, Budapest, v.V, p. 720—745.
- ⁵ Varga Otto, *Az aradi vértanúk Albuma*, Budapest, p. 270—282.
- ⁶ Silviu Dragomir: *Avram Iancu*, 1968, p. 281 și urm.
- ⁷ Czetz Iános, *Emlékiratai. Bem erdély hadjárata*, Hamburg, 1850, p. 97.
- ⁸ Kossuth Lajos, *Iratai*, v. VI, Budapest, 1898, p. 262. și *Emlékönyv Kossuth Lajos Születésének 150 Évfordulójára*, Budapest, 1952; Tóth Zoltán, *Kossuth és a Nemzetiségkérdés 1848—1849—ben*, p. 332—333.
- ⁹ I. A. Moshamer, *Der Jungste Bürgerkrieg in Ungarn und Siebengürgen*, Wien, 1852, p. 191.
- ¹⁰ *Geheim—Arhiv der ungarischen Revolution, Aktenstücke zur Geschichte der Ereignisse in Ungarn und Siebenbürgen im Jahre 1848/49*, Pest, 1850.
- ¹¹ *Suplimentul*, nr. 3—4 al ziarului *Federațiunea* din 12/24 ianuarie 1875 (se află la Muzeul Județean Arad, inv. M. R. nr. 4194).
- ¹² Silviu Dragomir, *Avram Iancu*, ed. II, București, 1968, p. 252.
- ¹³ *Ibidem*, p. 242.
- ¹⁴ Alexandru Roman, 1826—1897. Personalitate politică și culturală din Bihor. Născut la Aușeu (jud. Bihor) în 1826, urmează liceul la Beiuș și apoi la Oradea. Ca student îl găsim la institutul Sf. Varvara din Viena. După terminarea Institutului devine profesor la liceul din Beiuș în 1848, iar apoi predă la liceul premonstratens din Oradea, limba română. Are o bogată activitate gazetărească. Colaborează la ziarul *Concordia* a lui Sigismund Pop, iar în 1868 datorită unor divergențe de ordin politic cu acesta, întemeiază ziarul *Federațiunea* la Budapesta în 1867, în coloanele căruia publică o serie de articole cu conținut politic și istoric referitoare la românii din Transilvania. Devine apoi profesor la catedra de limbă română a Universității din Budapesta, unde pe lângă cursurile pe care le predă, depune și o bogată activitate filologică.

Filolog, istoric, jurist, naturalist și ziarist, Alexandru Roman a fost și om politic. A fost deputat de Ceica între anii 1865—1887 în parlamentul maghiar. În tot cursul activității sale politice, Alexandru Roman reprezintă cu noblete și intransigență aspirațiile poporului român din Transilvania.

Este de asemenea promotorul și intemeietorul multor societăți culturale din Transilvania printre care amintim: *Societatea de Lectură a Junimii Române-studioase la Academia de drepturi și arhigimnaziului din Oradea — Mare* în 1852 și altele. Pentru publicarea *Pronunciamentului* și a altor materiale politice ca *România în dualism*, *Pesta la 2 Martie*, este condamnat la un an închisoare în 1870 și la 500 zloți amendă.

Ieșind din închisoare, Alexandru Roman continuă activitatea de ziarist și cea politică. În anul 1876 ziarul *Federațiunea*, în urma presiunii guvernului, își încheie apariția. După această dată activitatea lui Alexandru Roman se concentrează mai mult la cea parlamentară, unde prin discursurile sale condamnă politica de învrăjbită națională dusă de guvernele Ungariei după încheierea pactului dualist (Teodor Neș, *Alexandru Roman*, în *Monografia Almanah a Crișanei, jud. Bihor*, Tipografia Diecezană, 1936, p. 325—331).

¹⁵ Suplimentul Nr. 3—4 al ziarului *Federațiunea* din 12/24 ianuarie 1875. Muzeul jud. Arad. nr. inv. 4195 M.R.

¹⁶ Silviu Dragomir, *Avram Iancu*, ed. II, București, 1968, p. 153.

¹⁷ Notă. După cum se știe Alexandru Papiu Ilarian a și publicat o parte a *Istoriei românilor* și a fost unul dintre primii istorici români din Transilvania, care s-a ocupat de revoluția de la 1848/49.

¹⁸ Silviu Dragomir, *Avram Iancu*, ed. II, București, 1968, p. 202.

¹⁹ *Federațiunea*, Supliment, nr. 3—4 (Muzeul jud. Arad inv. 4195 M.R.).

²⁰ Idem.

²¹ Idem.

²² Idem.

²³ Silviu Dragomir, *Avram Iancu*, ed. II-a, București, 1968, p. 242 și V. *Moldovan: Memorii din 1848/49*, Brașov 1895, p. 155—157.

²⁴ *Federațiunea*, Supliment, nr. 3—4.

²⁵ Ibidem.

²⁶ R. Kassen. *Der Feldzug in Ungarn und Siebenbürgen im Jahre 1848/49*. Wien 1878 (Campania din Ungaria și Transilvania din 1848—1849). p. 127.

²⁷ A. Faber, *Rückblick au den Nationalitätenstreit und die Stellung der Österreichischen Regierung*. Wien 1868, p. 105. (Retrospectivă asupra luptei dintre naționalități și poziția guvernului austriac).

²⁸ Amtliche Ausgabe. *Sammlung der für Ungarn erlassenen allerhöchsten Manifeste und Proklamationen und Kundmachungen des Oberbefehlshaber der Kaiserlichen Armee in Ungarn. 1850*. (Culegere de manifeste și proclamații și înștiințări ale comandamentului suprem al armatei imperiale din Ungaria).

²⁹ *Feldmarschalllieutenant Graf Leopold Kolowrat — Krakowsky. Meine Finnerungen aus den Jahren 1848 und 1849*. Wien, 1905 p. 80. (Amintirile mele din anii 1848 și 1849).

³⁰ W. Rüstow. *Geschichte des ungarischen Insurrectionskrieges in den Jahren 1848 und 1849*. Zürich. 1861. p. 197. (Istoria războiului maghiar de insurgenți din anii 1848 și 1849).

BETRACHTUNGEN ÜBER DIE POLITISCHEN PRINZIPIEN VON AVRAM IANCU UND
ÜBER DEN BEITRAG DER ZEITUNG *FEDERAȚIUNEA* (1875) ZUR KLÄRUNG DER
RUMANISCH — UNGARISCHEN VERHANDELUNGEN IM JAHRE 1849.

(Zusammenfassung)

Die Revolution von 1848 erfasste alle drei rumänischen Fürstentümer. In Transilvanien erhob sich die rumänische Bevölkerung gegen die nationale und soziale Unterdrückung und forderte volle Gleichberechtigung mit den anderen hier wohnenden Nationen.

Die Führer der ungarischen Revolution, an der Spitze mit Lajos Kossuth, verweigerten aber die volle Gleichberechtigung für die rumänische Bevölkerung Transilvaniens. Es kam zu bewaffneten Zusammenstößen zwischen den rumänischen und ungarischen Revolutionären in den Westkarpaten. An der Spitze der bewaffneten rumänischen Bauern standen revolutionäre Persönlichkeiten wie Avram Iancu, Ion Buteanu, Simion Balint u.a.m.

Die rumänisch — ungarischen Gegensätze führten zur Schwächung der allgemeinen revolutionären Front und zur Stärkung der Reaktion.

Fortschrittliche Persönlichkeiten, sowohl von rumänischer als auch von ungarischer Seite, versuchten zwischen den beiden, in Gegensatz geratenen revolutionären Kräften zu vermitteln um einen Ausgleich zu finden. Diesbezüglich ist besonders die Gestalt Avram Iancus hervorzuheben, der obwohl als Vorkämpfer seines Volkes für soziale und nationale Rechte, dieselben Rechte auch anderen Völkern zugestand. Er machte einen Unterschied zwischen dem ungarischen Volke, das für seine Freiheit rang, und den ungarischen Adligen, die weiterhin Völker anderer Nationalitäten unterdrückten.

Die politischen Prinzipien Avram Iancus sind besonders aus seinem Briefwechsel mit dem ungarischen Militärkommandant Simonffy ersichtlich; es ging dabei um die Beilegung des militärischen Konfliktes während des Jahre 1849.

Jahrzehnte hindurch hatte man früher über die Bemühungen Avram Iancus und seiner Mitarbeiter zur Beilegung des militärischen Konfliktes geschwiegen. Die ungarische und die rumänische bürgerliche Geschichtsschreibung, wie auch die österreichischen Historiker, haben die Persönlichkeit Avram Iancus nur von der Seite des Nationalismus beleuchtet.

Es ist der Verdienst der Zeitung *FederaȚiunea* und dessen Redakteur Alexandru Roman über die Verhandlungen zwischen den rumänischen und ungarischen Revolutionären für die Beilegung des Konfliktes, geschrieben zu haben. Gestützt auf authentische Dokumente, zeigt Alexandru Roman die Bereitschaft Avram Iancus und seiner Mitarbeiter, einen Ausgleich mit den ungarischen Revolutionären zu finden auf der Grundlage einer gegenseitigen Verständigung und der Gleichberechtigung aller Nationen im Bereiche des Karpatenraumes.

MĂRTURII DOCUMENTARE DESPRE ROLUL ASOCIAȚIEI NAȚIONALE DIN ARAD PENTRU CULTURA POPORULUI ROMÂN ÎN LUPTA PENTRU EMANCIPAREA NAȚIONALĂ ȘI SPIRITUALĂ A ROMÂNILOR DIN TRANSILVANIA

(sec. XIX)

MIRCEA TIMBUS

Încercările arădenilor vizînd întemeierea unei societăți culturale, începute încă înaintea revoluției de la 1848 și continuate în 1852¹, în circumstanțe politice nefavorabile, cînd regimul absolutist habsburgic (1849—1860) zădărnicea aspirațiile legitime la viață ale naționalităților din imperiu, și-au găsit, în cele din urmă, împlinirea în noile condiții create de regimul așa-zis liberal (1860—1867), prin constituirea la Arad a unei asociații naționale române cu caracter cultural.

Primele liste de subscripție în folosul viitoarei asociații au fost semnate încă din august 1861², îndată după înființarea la Sibiu a Asociațiunii transilvane pentru literatura română și cultura poporului român („Astra“).

Ideea unei „reuniuni“ românești de cultură la Arad, a fost primită cu însufletire generală și entuziasm, dovedind cît era de dorită și necesară o asemenea reuniune care, promovînd cultura poporului român, avea să mențină trează conștiința națională a românilor³, să le netezească drumul spre dobîndirea de drepturi egale cu naționalitățile privilegiate din imperiu.

Statutele asociației au obținut, în cele din urmă, aprobarea Curții imperiale de la Viena la 17 septembrie 1862 și a Consiliului locotenențial regal ungar, la 11 februarie 1863⁴, încheindu-se în acest fel, cu succes, lunga cale a demersurilor întreprinse de românii arădeni pentru înființarea unei societăți culturale proprii.

Activitatea propriu-zisă și-a început-o odată cu lucrările primei adunări generale, de constituire, ținute la Arad, la 30 aprilie/12 mai 1863, într-o sală a Hotelului „Crucea Albă“⁵. Adunarea s-a bucurat de o largă participare a românilor, evenimentul meritînd din plin aprecierea de „sărbătoare națională“ cu care este amintit în documentele vremii⁶.

Printre membrii fondatori și membrii obișnuiți ai noii societăți, numită, la început, Asociațiunea națională arădeană pentru cultura și con-

servarea poporului român, figurau personalități de seamă ale vieții politice și culturale din Transilvania, printre care amintim pe Vincentiu Babeș, Antoniu Mocioni, George Popa de Teiuș, Atanasie Șandor, Ioan Popovici Desseanu, Ioan Arcoși ș.a.⁷

Încă la prima adunare generală, pe lista membrilor asociației au apărut 810 nume, numărul acestora sporind la 1044 în anul 1864⁸ și la peste 2000 în anul următor⁹. Ei proveneau în cea mai mare parte din comitatul Aradului, dar și din Viena, Pesta, Veneția, Praga, din principatul Transilvaniei, Banat¹⁰ ca și din România¹¹, îndreptățind concluzia potrivit căreia „...Asociațiunea națională din Arad nu este nici creațiunea, nici proprietatea exclusivă a arădenilor, ci a tuturor românilor din patrie; este o reuniune de cultură la care românii iubitori de progresul neamului lor, fără osebire, sînt chemați și îndreptățiți a lua parte...”¹².

În rîndurile ei au pătruns țărani, intelectuali, comerciați și meseriași, statutele asociației înlesnind o largă aderență socială și chiar națională. Nu a adoptat o politică națională rigidă, limitată, ci, cu tot caracterul ei de „asociațiune națională”, condiționa admiterea membrilor — cum s-a precizat încă în adunarea generală din 1/13 mai 1863 — nu de naționalitatea lor, ci de respectarea de către aceștia a prevederilor statutare ale asociației¹³.

Scopurile societății, rămase în esență neschimbate, cu toate modificările repetate ale statutelor, aveau în vedere promovarea culturii naționale a poporului român, „...mai ales înaintarea literaturii române și a culturii sociale, prin cetire și conversare...”¹⁴.

Spre înlăptuirea acestor obiective, asociația își propunea : acordarea de ajutoare materiale (îndeosebi în bani) tinerilor români săraci, care frecventau instituțiile de învățămînt de orice grad, pregătindu-se pentru „...cariera științifică, artistică, industrială, de neguțătorie sau economică...”, învățătorilor de la școlile elementare românești care „...trudesc cu spor de laudă...”¹⁵, autorilor (scriitorilor) români, cît și școlilor elementare, pentru cărți și materiale didactice; organizarea unei biblioteci pentru folosul membrilor săi; sprijinirea publicării operelor literare românești, prin suportarea cheltuielilor de editare și, în sfîrșit, asigurarea localului corespunzător pentru întrunirea membrilor, ținerea ședințelor și a conferințelor¹⁶.

Forul de decizie al asociației era adunarea sa generală, ce se întrunea o dată la an, fiind așteptată și pregătită pe măsura importanței ce i se acorda. „...Mulțimea românilor adunați cu sfînta deviză a culturii...”¹⁷, umbra însuflețită pe străzile Aradului¹⁸, prefigurînd momentul atît de așteptat al dobîndirii deplinei drepturi și libertăți culturale și naționale. În intervalul dintre două adunări, lucrările asociației erau conduse de o direcțiune, aleasă pe timp de un an, de adunarea generală.

Asociația nebeneficiînd de sprijinul material al statului, existența și activitatea ei erau posibile datorită obligației statutare ce revenea fiecărui membru de a cotiza cel puțin doi florini anual. Conducerea societății nu a urmărit să-și asigure realizarea de venituri personale de pe

urma muncii prestate, ci, precum însăși documentele o confirmă „...chemarea aceasta gratis o poartă“¹⁷.

Asociația arădeană, a doua societate culturală română după „Astra“ din Sibiu, avea „...să deștepte, să ridice și să mobilizeze natura națională și morală în oameni,... să aspire la o acțiune independentă, instruind, animând și luminând mulțimea...“¹⁸.

Intellectualitatea română înaintată a vremii știa că rolul asociației arădene nu trebuia să fie acela de a forma literați, ci de „...a prepara o generație care să ajungă acel pământ al promisiunii...“¹⁹, ce nu putea fi altul decât pământul românesc al statului unificat, revenit între hotarele legitime.

Așezămîntul cultural din Arad, cunoscut tot mai mult sub denumirea de „Asociațiunea națională pentru cultura poporului român“, adoptată încă în 1863 de primul său sigiliu²⁰ și consacrată definitiv prin statutul din 1867²¹, a dobîndit, chiar de la început, un frumos renume „...în toată lumea română...“²², grație prezenței sale oportune și active pretutindeni unde promovarea culturii naționale o cere.

Mijloacele materiale ale asociației, constînd îndeosebi din cotizatiile membrilor, apoi din donații (averea lăsamîntară a lui Iova Cresticî din Șiria²³ ș.a.), colecte inițiate pentru serbările organizate cu prilejul unor adunări generale²⁴ și mai tîrziu din contribuții ale institutelor românești de credit și economii „Albina“ din Sibiu²⁵, „Victoria“ din Arad²⁶, cît și ale „Reuniunii tineretului român“ din Arad²⁷, serveau sistematic înlăptuirii scopului propus.

Cu toate limitele unui buget realizat pe căile amintite, în condițiile în care posibilitățile materiale ale majorității membrilor erau mai mult decît modeste, spre asociația arădeană se îndreptau speranțele multor tineri — elevi și studenți — și chiar ale învățătorilor ori profesorilor lor, aflați „...în lipsa mijloacelor de a se pregăti la un desvoltament cores-punzător spiritual...“²⁸.

Asociația arădeană, instituție românească tolerată printre instituțiile imperiului, nebucurîndu-se de sprijinul material al statului, va îndreptăți totuși aceste speranțe. La început, a acordat stipendii cu prioritate studenților, dar, cu timpul, a fost nevoită să-și drămuiască puținele fonduri, folosind întreaga sumă „preliminată sub titlul pentru cultura poporului“, în primul rînd pentru „...înlăptarea învățămîntului popular în școlile de la țară...“ și pentru „...promovarea ramurilor de industrie populară...“ prin sprijinirea celor ce se orientau spre învățarea meseriilor „...trebuincioase poporului de rînd...“ și numai în cele din urmă pentru studenți²⁹.

Numărul tinerilor ajutați și quantumul sumelor acordate drept stimuli difereau de la un an la altul, în funcție de posibilitățile bugetare ale asociației. Au beneficiat de ajutoare 16 tineri (12 studenți și 4 elevi) în 1863, 26 tineri (13 studenți și 13 elevi) în 1865, 40 tineri (14 studenți și 26 elevi) în 1866 ș.a.m.d., fără ca sumele oferite să depășească 60 florini³⁰.

Sprijinul asociației a fost cerut — în anul 1866 — și de profesorii celei mai vechi școli românești de învățători din Transilvania, Preparandia arădeană(*). „Corpul“ profesoral al respectivei școli constând din numai doi profesori, Alexandru Gavra și Dr. Atanasie Șandor, a adresat asociației un memoriu³¹, plângându-se de tratamentul vitreg aplicat preparandiei de către autorități. Numărul cadrelor a fost redus la jumătate, paralel cu reducerea și mai substanțială a salariilor acestora și cu sporirea obligațiilor lor de catedră. „...Acum — arată memoriul — când toate sînt atît de scumpe, cu un salariu de 336 fl. v.a. pe an, nu e modru ca să o mai putem scoate la capăt. Sîntem siliți a costa (a consta, n.n.) din mult pușinul ciștig eredit de la părinții noștri și dacã va mai dura îndelung astfel, în fine, ne vom despoia de toate, servind neamului“.

Înaltele „dicasterii ale țării“ au rămas surde la repetatele petiții ale profesorilor amintiți, în timp ce ministrul învățămîntului și cultelor din Senatul imperial cheltuia anual pentru învățămînt și biserici „...8 milioane și fiind dinsul cam vreo zece ani ministru, în decursul acelorora s-au dat afarã spre atinsele scopuri 80 milioane, din care românii greco-orientali din Ungaria nu au primit nici un crucer, măcar și ei plătesc contribuțunea și poartã greutățile ca și ceilalți locuitori ai Imperiului“.

Cauza profesorilor Preparandiei arădene a găsit adeziune deplină la asociație, care a însărcinat o comisie, sub președinția lui Alexandru Mocioni, cu întreprinderea demersurilor necesare pentru „sistemizarea“ salariilor acestora, în raport cu „împrejurările grele ale timpului“. Asociația arădeană ridicîndu-se la înțelegerea faptului că „...profesorii recurenți, ca atare, sînt factori foarte însemnați în procesul luminării poporului și prin urmare lucrările lor au un scop analog celui al asociației...“³², a hotărît să le susțină cererea îndreptățită, trimițînd în acest scop o deputație chiar la împărat, care să ceară „...cele de lipsă pentru îmbunătățirea stării materiale a institutului acestuia și îndeosebi a determina prea grațios pentru colegiul profesoral, salariul amăsurat timpurilor prezente...“³³.

În același timp, la propunerea lui Vincentiu Babeș, asociația a susținut și necesitatea sprijinirii școlilor românești greco-răsăritene, ele fiind „...institute naționale pentru cultura poporului român...“ iar „...asociațiu-nea aceasta e chemată a se îngriji de prosperarea acelorora...“³⁴.

Pentru dotarea școlilor românești din comitat cu rechizite și material didactic, cît și pentru premiarea învățătorilor români sirguincioși, au fost, în repetate rînduri, votate fondurile necesare, potrivit cu posibilitățile asociației³⁵.

Printre obiectivele imediate pe care și le-a propus, figura și înființarea unui ALUMNEUM național român la Arad, pentru 100 elevi, adică a unei instituții filantropice care urma să-și folosească fondurile rezultate din colecte, pentru întreținerea unui număr de 100 elevi (cãrora le acorda gratuit masa de prînz)³⁶.

Toate aceste obiective, menite să înlesnească propășirea culturală a românilor spre a le menține trează conștiința de neam și hotărîrea de a lupta pentru drepturile acestuia, aveau să fie corelate cu un deziderat:

vital, acela de a dobândi recunoașterea dreptului folosirii limbii române în relațiile oficiale ale asociației cu autoritățile țării. Ioan Popovici Desseanu, își exprima — în adunarea generală din decembrie 1866 — indignarea împotriva procedurii forurilor dicasteriale, potrivit căreia „...actele și determinațiunile asociațiunii, subșternute la dicasteriile țării, de acolo se retrimis pentru traducere în limba maghiară, prin ce nu numai se înapoiază cauzele și scopurile salutare ale acestei asociațiuni, ci de odată se vatămă și dreptul limbii române garantat de către maiestatea sa...“³⁷ Și întrucît „...cu întristare se poate observa pe zi ce merge și într-alte privințe știrbirea dreptului limbii române în sfera publică“, guvernul de la Pesta refuzînd să acorde dreptul consfințit de Curtea imperială, după revoluția de la 1848/1849, cu privire la folosirea limbii române în actele oficiale, asociația arădeană, la propunerea aceluiași I. Popovici Desseanu, a hotărît alegerea unei deputații, care să prezinte în fața împăratului revendicările românilor. Deputația, avînd în compunerea ei pe Vincentiu Babeș, Antoniu Mocioni ș.a., urma să ceară împăratului respectarea, din partea tuturor autorităților de stat, a dreptului folosirii limbii române, cît și tipărirea de către aceste autorități a ordonanțelor de interes public și în limba română, spre a fi înțelese de poporul român.

Exprimînd o dorință mai veche și o necesitate de mare actualitate pentru românii arădeni, deputația a fost împuternicită să ceară și înființarea, la Arad sau Timișoara, a unui gimnaziu de stat cu limba de predare română³⁸.

Luîndu-și însărcinarea împovăraătoare de a susține și promova, chiar și numai pe tărîm cultural, idealurile românilor, asociația din Arad se va face mesagera atîtor dorințe legitime ale acestora. Dar calea petițiilor către împărat, credința în bunele intenții ale acestuia față de cei năpăstuiți, s-au dovedit — pentru a cîta oară? — neinspirate. Austria, înfrîntă în războiul cu Prusia (1866), a încheiat cu clasa stăpînitoare maghiară pactul dualist (27 mai/8 iunie 1867), sacrificînd interesele românilor.

Pentru Transilvania, încorporată Ungariei, dualismul austro-ungar a debutat prin înăsprirea oprîmării și asupririi naționale și sociale. Legea naționalităților, a învățămîntului ș.a. votate de parlamentul ungar, au avut repercursiuni deosebit de dureroase pentru masele de români³⁹.

Cu toată vitregia noii situații politice, asociația arădeană nu va dezarma; ea va continua să acționeze pentru învățămînt în limba română, extinzîndu-și în același timp căutările și eforturile și în domeniul economiei românești, a cărei propășire o susținea.

Activitatea asociației era urmărită și apreciată de românii din întreaga monarhie. Numeroșii studenți români din Viena, proveniți din toate provinciile „Daciei Traiane“ și organizați în Societatea literară socială „România“, s-au adresat și ei asociației din Arad, la 12 iulie 1869, solicitîndu-i sprijinul în vederea alegerii și recomandării unui profesor român competent pentru nou înființata docentură de limbă și literatură română la Universitatea vieneză. În scrisoarea acestora se arată că profesorul respectiv „...va avea o chemare atît de mare și totodată atît de frumoasă de împlinit, adică de a adăpa tinerimea română cu cunoștințele

cele mai necesare pentru viața unei națiuni, apoi, pe lângă altele, va avea și însemnata datorință de a înfrăți și stringe mai aproape și mai tare legămintele frățești ale junilor români adunați aici de prin toate unghiurile României...“⁴⁰

Comisia instituită de asociația arădeană pentru soluționarea cererii Societății literar-sociale „România”, înțelegând însemnătatea problemei și în interesul unei cit mai potrivite rezolvări, a hotărît ca la alegerea și recomandarea cadrului necesar docenturii de limbă și literatură română pentru Universitatea vieneză, să colaboreze toate cele trei asociații culturale naționale („Astra“ Sibiu, Asociația Arădeană și Asociația din Bucovina)⁴¹.

Receptivă la marile probleme ale națiunii române, asociația din Arad a subscris cu entuziasm și la apelul lansat în 1870 de „Astra“ sibiană, cu privire la necesitatea înființării unei Academii (facultăți, n.n.) române de drept în Austro-Ungaria. Împrejurările nu erau prielnice, cunoscând că legea ungară a învățămîntului nu încuraja folosirea în școlile de stat și a altor limbi în afara celei maghiare. În apelul său, „Astra“ din Sibiu consemna cu durere faptul că „...un popor atît de numeros cum e al nostru în imperiul Austro-Unguresc, n-are încă nici una școală înaltă...“, iar suma necesară pentru fondarea unei facultăți (aproximativ 600.000 florini în monedă austriacă), nu putea fi obținută de la stat, ci trebuia adunată, prin eforturile unite ale celor trei asociații surori, de la românii din monarhie. Apelul, fără să minimalizeze efortul pe care îl presupunea stringerea unei atare sume, considera totuși că „...pentru o națiune de 3 milioane ea este mică“⁴². Asociația națională din Arad, susținînd și încurajînd ideea înființării unei Academii române de drept, a cerut, la rîndul său, tuturor românilor „iubitori de progres național“ să se alătore nobilei inițiative, amintindu-le nedreapta și umilitoarea situație de inferioritate în care era menținută națiunea noastră : „...Oare nu e trist lucru a ne tîri noi tot pe la ușile altora, a ne închina altarelor străine și de multe ori a suferi chiar insultațiuni în calea aceasta măreață de cultură !?“⁴³. Asociația arădeană înțelegea însemnătatea înființării unei instituții românești de învățămînt superior, pentru însuși idealul neatîrnării națiunii. „Știm că știința e puterea și un popor nu poate mai mult decît știe. Libertatea se cîștigă prin cultură“⁴⁴, sînt concluziile pe care le împărtășește asociația. Dar tot ea se dovedește capabilă să observe importanța dezvoltării economiei românești în Transilvania, îndeosebi a industriei, pentru descătușarea poporului nostru și promovarea lui în rîndul popoarelor libere. Cu mijloacele ce-i stăteau la-ndemînă, asociația, a hotărît, în adunarea generală din 2 septembrie 1869, să difuzeze ideea orientării românilor din comitatul Aradului spre industrie și comerț, arătîndu-le cu orice prilej „...însemnătatea și foloasele lătirii industriei, care, la toate celelalte popoare conlocuitoare, este cel mai radical mijloc de a progresa și a-și ameliora purtațiunea materială și prin aceasta a da un sbor avantajos și principal culturii populare, ce este unica bază a existenței naționale și peste tot a dezvoltamentului moral, spiritual și material...“⁴⁵. Este o ilustrare elocventă a pătrunderii înțelesului ideilor avan-

sate ale epocii privind interdependența dintre economie și cultură. Dezvoltarea economiei, a industriei mai ales, determină înflorirea culturii, după cum cultura este chemată să lumineze calea progresului economic și așa cum s-a văzut, să contribuie la scuturarea asupririi naționale.

Pentru atragerea tineretului spre meserii, asociația a hotărât să acorde a 6-a parte din suma destinată încurajării învățămîntului, drept „stipendii pentru învățăceii industriali și comerciali”. Proporția va crește constant în favoarea acestora, ajungînd în anul 1893 la peste 50% din totalul stipendiilor⁴⁶.

Cu scopul de a dovedi netemeinicia unor pretinse teorii, de oarecare circulație în acea vreme, lansate de cercurile burghezo-moșierești maghiare, potrivit cărora românii n-ar fi suficient înzestrați pentru activități industriale și artistice, asociația arădeană, la îndemnul „Astrei” din Sibiu, și-a adus contribuția la organizarea și reușita unei expoziții economice și culturale, programate pentru luna august 1881 la Sibiu. Aceasta era a doua expoziție economică românească pe teritoriul Transilvaniei, prima, deschisă la Brașov, încă în anul 1862, lăsînd „...în memoria contemporanilor cele mai plăcute impresiuni...”⁴⁷. Aprecierile cu privire la lipsa de aptitudini tehnice la români erau în mod evident puerile și tendențioase, știut fiind că în ultimele decenii ale sec. al XIX-lea „...intrarea unei părți considerabile a poporului nostru pe teritoriul industrial a și ajuns a fi o chestiune de viață pentru dînsul...”⁴⁸.

Alături de preocupările privind sprijinirea învățămîntului în limba română și a atragerii unui număr tot mai mare de români în sfera activităților industriale, asociația arădeană s-a străduit, încă din primul an de activitate, să-și creeze o bibliotecă⁴⁹, ca prin mijlocirea cărții românești să înlesnească pătrunderea și circulația ideilor avansate ale epocii în rîndul membrilor săi, să le cultive și întrețină idealurile de luptă pentru emanciparea culturală și națională.

Fondul de carte al bibliotecii a fost realizat în cea mai mare parte prin donații, între donatori figurînd intelectuali români, oameni politici și de cultură, ca Vincențiu Babeș (primul donator)⁵⁰, Ioan Popovici Desseanu, Atanasie Șandor, Nicolae Florescu, revizor școlar din București ș.a. Cărțile cu conținut istoric (Istoria românilor de August Treboniu Laurian, Istoria Moldovei și României, Principatele unite înaintea Europei ș.a.)⁵¹, aveau o pondere însemnată în bibliotecă, lăsînd să se întrevadă direcția idealului de luptă al asociației. Și mai semnificative din acest punct de vedere erau tablourile expuse la sediu și care înfățișau „Intrarea lui Mihai Bravul în Alba Iulia”, „Deschiderea Divanului ad-hoc”, „Unirea Principatelor române”⁵² etc.

Urmărind cu interes activitatea asociației din Arad și solidarizîndu-se cu aceasta, Ministerul Cultelor și Instrucțiunilor Publice din București s-a înscris și el printre donatorii de cărți. Arătîndu-și recunoștința, asociația adresează ministerului o scrisoare în care notifică „...expresivitatea profundei și cordialei mulțămite pentru bunăvoința simpatice și conațională ce ați manifestat cu privire către institutul nostru...”, rugîndu-l în același timp să o ia sub protecția sa permanentă „...și a o face

părtașă ca sucursală subvenționii necesare spre meliorarea mărginitelor sale puteri materiale⁴³.

Biblioteca dispunea și de o bogată colecție de periodice românești, din care nu lipseau „Gazeta Transilvaniei”, „Telegraful român”, „Românul”, „Organul național” ș.a.⁵⁴, ce se făceau ecoul frământărilor și luptei maselor de români din Transilvania pentru existență națională de sine stătătoare, pentru dobândirea drepturilor economice și politice. Rolul acestor ziare în formarea și întreținerea opiniilor politice ale românilor arădeni nu poate fi tăgăduit. Ele au alimentat protestele și acțiunile lor împotriva regimului dualist, integrându-le luptei generale a întregului nostru popor pentru desăvârșirea unității sale statale.

Forțele culturale din vestul țării, grupate în jurul asociației din Arad, aveau să pregătească terenul pentru unire în domeniul culturii. Una din cele mai valoroase inițiative în această direcție, datînd încă din 1865, se referă la constituirea unui for care să decidă în problemele de limbă, în vederea unificării ortografiilor române. I se recunoaște societății arădene „...meritul strălucit de a fi conceput ideea aceea salutară...”⁵⁵, cu doi ani înainte de înființarea Academiei Române⁵⁶ care va prelua și soluționa în cele din urmă problema.

Pentru promovarea misiunii culturale a asociației, aceasta a utilizat și calea conferințelor publice și a prelegerilor populare⁵⁷. Din păcate, cele mai multe nu s-au păstrat, fiind menționate doar în documentele vremii. Abia în ultimul deceniu al secolului XIX, asociația și-a publicat conferințele. În anul 1892 a apărut volumul „Conferințe publice”, care prilejuiește cunoașterea conținutului de idei al conferințelor prezentate, dintre care nu puține de o autentică valoare. Astfel, conferința lui Petre Pipoș, „Elementul național de educație”, după o incursiune în istoria națiunii în general și o analiză a factorilor educației naționale la români, se încheie cu considerații, îndrăznețe pentru acele timpuri, privitoare la viitorul poporului nostru „Un popor — se spune în conferință — care expus fiind secole întregi la tot felul de întâmplări, a știut să-și apere naționalitatea ca românul, păstrîndu-și datinele, limba și legea părinților, este chemat la o soartă măreață a istoriei omenirii”⁵⁸.

Acesta a fost crezul Asociației arădene și al tuturor românilor dintr-o parte sau de cealaltă a Carpaților, care luptau înfrățiți pentru unirea politică, cum a confirmat-o și patriotul B.P. Hașdeu. În coloanele ziarului „Românul” din Arad, acesta își prezenta remarcabila sa convingere istorică și politică, atît de încurajatoare pentru românii transilvăneni, potrivit căreia „...Moldova, Transilvania, Muntenia, nu există pe suprafața pămîntului; există o singură Românie... există un singur corp și un singur suflet, în care toți nervii și toate suspinele vibrează unul către altul”⁵⁹.

Dar pînă la desăvârșirea unității statului român și readucerea poporului nostru între hotarele-i străbune, asociația arădeană avea să-și continue lupta, cu mijloacele-i specifice, alături de întreaga națiune română, prezentă mereu la marile confruntări ale acesteia, consecventă cu propria-i menire, cum o confirmă, după atîția ani, documentele.

26 mai 1870.

Propunerea comisiei însărcinată de Asociația națională din Arad pentru cultura poporului român, cu privire la necesitatea orientării tinerilor români spre învățarea meseriilor, în vederea dezvoltării industriei românești⁶⁰.

Onorată Direcțiune !

Comisiunea însărcinată cu elaborarea unei propuneri de modalitate cum să se poată lăți industria între români, conform decisului adunării generale din 2 septembrie 1869 nr. 11 și respective a decisului direcțional din 16 decembrie 1869 nr. 25, raportează următoarele :

Necesitatea acestui ram de cultură la poporul nostru de pretutindea este recunoscută și necontestabilă, drept aceea comisiunea nu află de lipsă a mai comenta foloasele ce ni le apromite acest scop, ci propune :

A se face mențiune în raportul general al direcțiunii și a exopera ca adunarea generală să dispună prin conclud emiterea unui circulariu din partea viitoare direcțiuni, către toți colectanții asociațiunii, cu scopul ca dînșii să privească de datorință morală, necesitatea de a capacita poporul, la toate ocaziunile și prin toți cărturarii de prin comune, despre însemnătatea și folcasele lățirii și întreprinderii de industrii, care la toate celelalte popoare conlocuitoare este cel mai radical mijloc de a progresa și a-și ameliora purățiunea materială și prin aceasta a da un zbor avantajos și principal culturii populare, ce este unica bază a existenței naționale și preste tot a dezvoltamentului moral, spiritual și material.

Cînd poporul nostru va deveni odată la acea convicțiune de a simți și pricepe singur cît de folositor este acest factor al materialismului, adică industria și comerțul, atunci de bună seamă că el singur din îndemnul și interesul său propriu se va deștepta din letargia indiferentismului și superstițiunii și fără de a-l capacita și însufleți cineva, desigur va preferi mai bucuros a-și da copilul ca să învețe atare meserie și prin aceasta să se ferească, decît ca să-l abțină chiar și de la școala poporală spre a-l întrebuința la păstoritul vitelor și alte ocupațiuni stagnatorie și timpitorie, după tristele experiențe de pînă acum.

Deci, promițînd acestea ca un fel de bază pentru a se stîrni în general ideea lățirii industriei între poporul român, prin concursul colecțanților și tuturor cărturarilor ce vin în coatingere necurmată cu poporul, în prima linie este chemată Asociațiunea noastră să-și pună la cale întreprinderea salutară și așa, spre scopul acesta, comisiunea propune ca onorata direcțiune să exopereze la adunarea generală încuviințarea unei sume corespunzătoare menită pentru ajutorarea și creșterea de tineri spre atare meserie, așa ca după împrejurări în tot anul să se destineze a șasea parte din suma preliminară a stipendiilor pentru sco-

pul acesta, adică sub titlul de „**stipendiu pentru învățăceii industriali și comerciali**”. (Sublinierea în textul original — n.n.).

La publicarea concursului pentru stipendii, să se expună și acest ajutor stipendiar, cu provocare către respectivii colectanți, ca ei să se îngrijească despre atari tineri orfani ori săraci de părinți, care pe lângă recerința neînconjurabilă de a ști cel puțin citi și scrie, pe cât au putut învăța în școala poporală din comună, să fie și fizicește deplin sănătoși, pre care apoi să-i recomande direcțiunii ca să-i primească sub îngrijirea de a-i da la atare ram de industrie ca învățăcei, după cea mai bună chibzuială și recerință.

Spre acest scop comisiunea e de părere că din suma obvenindă din a șasea parte a ajutorului stipendiar, în modul mai sus atins, să se hotărască pentru un învățacel în anul întâi un ajutor de 30 fl., pentru al doilea 20 fl. și pentru ultimul, al treilea an, cind se va face sodal, un ajutor de 50 fl., a cărora îngrijire și supraveghere să se concreadă unui curator delegat din sinul direcțiunii sau după recerința unei comisiuni permanente și astmondu se pot crește din an în an cîțiva tineri pentru ramul industriei și al comerțului, care, ajungîndu-și scopul, vor excela cu timpul într-o stare bună comercială și singuri vor fi apostolii promotori ai industriei și comerțului, din care apoi va profita foarte mult cultura și cauza noastră preste tot națională.

În fine, se propune ca din partea adunării generale să se întreprindă numai decit și alte măsuri corespunzătoare ce tind la sprijinirea călduroasă și înțețitorie a acestei intențiuni salutare și spre realizarea scopului dorit.

Aceasta este modalitatea indegitată și mai practică, care o recomandăm atențiunii onoratei direcțiuni și respective aplacidării adunării generale.

Arad, 26 mai nou 1870.

ss. Demetriu Bonciu, președintele comisiei.

ss. Ioanu Rosiu, membru comisiei.

ss. Georgiu Dogariu.

15/27 dec. 1866.

Propunerea lui Ioan Popovici Desseanu adresată adunării generale a Asociației naționale din Arad pentru cultura poporului român, cu privire la urgentarea demersurilor către împărat în vederea respectării dreptului de utilizare a limbii române în raporturile asociației cu „di-casteriile țării”⁶¹.

Onorată Adunare generală !

Cu provocare la determinațiunea adunării generale din anul 1865, numărul prot(ocol) 20, prin care s-a încredințat prezidiului Asociațiunei promovarea celei mai umilite petițiuni la maiestatea sa c(ezaro) r(e-

gească) și apostolică pentru publicarea legilor și ordinațiilor guvernamentale administrative, justițiale și financiare, mai departe, pentru scutirea comunităților române de la prenumerarea (abonarea — n.n.) ziurelor (ziarelor — n.n.) scrise în limbi neromâne și pentru delăturarea piedicilor de a se putea prenumera tot aceleași comunități la ziarele române, propun ca încît această petițiune pînă aici nu s-ar fi promovat, aceea să se promoveze cît mai curînd; totodată însă în considerațiune ca actele și determinațiunile Asociațiunei subșternute la Dicasteriile țării, de acolo se retrimet pentru traducere în limba maghiară, prin ce nu numai se înapoiază cauzele și scopurile salutare ale acestei Asociațiuni, ci de odată se vatămă și dreptul limbii române garantat de către Maiestatea sa, propun ca remediul decis sub numărul prot.(ocolului) de mai sus, să se extindă și preste acest obiect, în forma de gravamine contra acestei proceduri urmărite de către mai sus lăudatele dicasterii regești, față cu acel drept de limbă, conform căruia esibitele date în oricare limbă usuată (folosită — n.n.) în țară sunt de a se supera (accepta — n.n.) în aceeași limbă, cu atît mai virtos fiindcă cu întristare se poate observa pe zi ce merge și într-alte privințe știrbirea dreptului limbii române în sfera publică, deși respectarea aceleia este unul dintre mijloacele cele mai puternice spre avîntarea culturii limbii și prin aceasta a culturii poporului român.

În fine propun ca dupăce, despre o parte, din acele părți, de unde vine nerespectare limbii române, se folosește de pretext neștiința aceleia, iar despre altă parte este de dorit, dar este și just ca și cultura poporului român să se sprijinească din partea statului, propun ca în preamilita petițiune subșternîndă Maiestății sale, să se facă rugare și pentru aceea ca sau gimnaziul din Arad sau cel din Timișoara, sau altul de nou ridicînd să se stabileze de gimnaziu de stat cu limba învățămîntului româna.

Dat în Arad, 15/27 dec. 1866.

ss. Ioane Popoviciu Desseanu

26 septembrie 1870.

Scrisoarea de mulțumire adresată de Asociația națională din Arad pentru cultura poporului român, Ministerului Cultelor și Instrucțiunilor Publice București, pentru donația de cărți în folosul bibliotecii asociației².

Onorabilul Ministeriu de Culte și Instrucțiune Publică al României libere în Bucuresci.

Arad, 26 sept. 1870.

În urmarea prea prețuitelor litere din data 29 iulie a.c. Nr. 7042, prin care ați binevoit a trimite pe seama bibliotecii asociațiunei noastre nume-

roasele opuri și cărți în dar, venim cu toată onoarea a vă notifica din partea direcțiunii acestei asociațiuni expresiunea profunde și cordialei mulțămite pentru bunăvoința simpatică și conațională ce ați manifestat cu privire către Institutul nostru.

Cînd prin aceasta împlinim o plăcută datorință, vă rugăm să binevoiți la timpul său a vă întoarce binevoitoarea atențiune și asupra acestei asociațiuni naționale pentru cultura poporului român și a o face părtașă de sucursală subvențiunii necesare spre meliorarea mărginitelor sale puteri materiale.

Pe lingă care recomandîndu-ne înaltei considerațiuni și consimțămintelor frățești suntem cu cel mai adînc respect etc.
(Scrisoarea, în ciornă, încheiată aici, este nesemnată).

N O T E

- 1 Nicolae Roșuț, *Societăți culturale arădene pînă la Unire, în Ziridava* organ al Muzeului județean Arad, nr. 5, 1975, p. 209—228.
- ² Arh. St. Arad, fond „Astra” — despărțămîntul cultural al județului Arad, dosar 2/1861, f. 1.
- ³ Ibidem, dosar 147/1885, f. 6.
- ⁴ Ibidem, dosar 5/1863, f. 1.
- ⁵ Ibidem, dosar 6/1863, f. 42.
- ⁶ Ibidem, f. 28.
- ⁷ Ibidem, f. 1—3 și reg. 29/1863.
- ⁸ Ibidem, dosar 18/1863.
- ⁹ Ibidem, reg. 24/1863—1865 (litera „S”).
- ¹⁰ Ibidem, dosar 6/1863 și reg. 25/1863.
- ¹¹ Ibidem, dosar 15/1863.
- ¹² Ibidem, dosar 147/1885, f. 6.
- ¹³ Ibidem, dosar 6/1863, f. 63.
- ¹⁴ Ibidem, dosar 5/1863, f. 1—4.
- ¹⁵ Ibidem.
- ¹⁶ Ibidem, dosar 130/1880, f. 16.
- ¹⁷ Ibidem, dosar 5/1863, f. 1—4.
- ¹⁸ Ibidem, dosar 6/1863, f. 28—33.
- ¹⁹ Ibidem.
- ²⁰ Ibidem, f. 62; Sigiliul asociației, de formă rotundă, reprezenta în cîmpul său efigia Minervei, zeita înțelepciunii, artelor și a strategiei războinice, iar legenda sigiliului avea următorul cuprins: ASOCIAȚIUNEA NAȚIONALĂ PENTRU CULTURA POPORULUI ROMÂNULUI, ÎN ARAD, 1863.
- ²¹ Ibidem, dosar 62/1867, f. 1—4.
- ²² Ibidem, dosar 64/1867, f. 1.
- ²³ Ibidem, dosar 82/1869, f. 18.
- ²⁴ Ibidem, dosar 91/1869 și 96/1870, f. 1—5.
- ²⁵ Ibidem, dosar 133/1881, f. 9, 10, 15.
- ²⁶ Ibidem, dosar 192/1896, f. 6.
- ²⁷ Ibidem, dosar 193/1896, f. 1, 3.
- ²⁸ Ibidem, dosar 82/1869, f. 20.
- ²⁹ Ibidem, dosar 83/1869, f. 1—2.
- ³⁰ N: Roșuț, *op. cit.*, p. 221.

- * Preparandia arădeană a fost înființată în anul 1812 (a se vedea Istoria școlii normale — Preparandiei — din Arad, de Dr. Teodor Botiș, Ed. Consistoriului, Arad, 1922).
- ²¹ Arh. St. Arad, fond „Astra” — despărțămîntul cultural al jud. Arad, dosar 55/66, f. 2—3.
- ²² Ibidem, f. 4.
- ²³ Ibidem, f. 48—49.
- ²⁴ Ibidem, f. 50.
- ²⁵ Ibidem, dosar 111/1871, f. 1.
- ²⁶ Ibidem, dosar 23/1863, f. 1—2.
- ²⁷ Ibidem, dosar 55/1866, f. 22—23.
- ²⁸ Ibidem, f. 51.
- ²⁹ Ion Popescu Puțuri, Augustin Deac, *Unirea Transilvaniei cu România — 1 decembrie 1918*, Ediția II, București, 1972, p. 158—172.
- ³⁰ Arh. St. Arad, fond „Astra” — despărțămîntul cultural al județului Arad, dosar 86/1869, f. 1—2.
- ⁴¹ Ibidem, f. 3.
- ⁴² Ibidem, dosar 109/1871, f. 6—7.
- ⁴³ Ibidem, f. 3.
- ⁴⁴ Ibidem.
- ⁴⁵ Ibidem, dosar 99/1870, f. 1—2.
- ⁴⁶ N. Roșuț, *op. cit.*, p. 221.
- ⁴⁷ Arh. St. Arad, fond „Astra” — despărțămîntul cultural al județului Arad, dosar 136/1881, f. 17.
- ⁴⁸ Ibidem.
- ⁴⁹ Dan Demșea, *Biblioteca Asociațiunii naționale arădene pentru cultura și conservarea poporului român, în Comunicări și referate*, editate de Comitetul județean pentru cultură și educație socialistă Arad și Biblioteca județului Arad, 1974, p. 71—76.
- ⁵⁰ Arh. St. Arad, fond „Astra” — despărțămîntul cultural al județului Arad, dosar 7/1863, f. 31—32.
- ⁵¹ Ibidem, dosar 40/1864, f. 6.
- ⁵² Ibidem, dosar 12/1863, f. 2.
- ⁵³ Ibidem, dosar 100/1870, f. 1.
- ⁵⁴ Ibidem, dosar 7/1863, f. 12 și dosar 38/1864, f. 1.
- ⁵⁵ Ibidem, dosar 57/1866, f. 27.
- ⁵⁶ T. Bugnariu, I. Domșa, D. Vatamaniuc, *Bibliografie — Ioan Slavici*, Editura enciclopedică română, București, 1973, p. XXIII.
- ⁵⁷ Arh. St. Arad, fond „Astra” — despărțămîntul cultural al județului Arad, dosar 133/1881, f. 9—10, și dosar 152/1886, f. 1.
- ⁵⁸ N. Roșuț, *op. cit.*, p. 217—218: *Conferințe publice — 1892*, editate de Asociația națională arădeană, Arad, 1892.
- ⁵⁹ Ion Popescu Puțuri, Augustin Deac, *op. cit.*, p. 170.
- ⁶⁰ Arh. St. Arad, fond „Astra” — despărțămîntul Arad, dosar 98/1876, f. 1—2.
- ⁶¹ Arh. Statului Arad, fond „Astra” — despărțămîntul cultural al județului Arad, dosar 55/1866, f. 22—23.
- ⁶² Arh. Statului Arad, fond „Astra” — despărțămîntul cultural al județului Arad, dosar 100/1870, f. 1.

URKUNDICHE ZEUGNISSE ÜBER DIE ROLLE DES ARADER NATIONALVEREINS
FÜR DIE KULTUR DES RUMÄNISCHEN VOLKES IM KAMPF FÜR DIE NATIONALE
UND GEISTIGE UNABHÄNGIGKEIT DER RUMÄNEN aus TRANSSILVANIEN
IM 19. JAHRHUNDERT

— Zusammenfassung —

Der Arader Nationalverein für die Kultur des rumänischen Volkes wurde offiziell im September 1862 gegründet, ein Jahr nach der Bildung des bekannten siebenbürgischen Vereins für rumänische Literatur und Kultur des rumänischen Volkes („Astra“) in Sibiu. Der Arader Verein, der unter stiefmütterlichen Verhältnissen gewirkt hat, die die kaiserliche und österreich-ungarische Herrschaft den Rumänen aus Transilvanien aufzwingen, brachte seinen Beitrag zu ihrem Kampf für kulturelle, wirtschaftliche und nationale Rechte. In seiner Rolle als nationaler Verein mit kulturellem Profil unterstützte den rumänischen Unterricht sowohl in den Volksschulen in den Dörfern als auch in den Gymnasien und höheren Schulen. Er gewährte materielle Hilfe den Schülern und Studenten, den Lehrern und Professoren, und später den jungen Rumänen, die ein Handwerk erlernen wollten. Der Verein trat für die Gründung von rumänischen Schulen ein, um so den kulturellen Fortschritt der Rumänen, die ständige Wachhaltung ihres Nationalgefühls und ihren Entschluss, um ihre Rechte zu kämpfen, zu ermöglichen. Er brachte seinen Beitrag zur Orientierung der Rumänen aus dem Westen Transsilvaniens zur Industrie und zum Handel denn er verstand die Bedeutung der Entwicklung der rumänischen Wirtschaft aus Transsilvanien, vor allem der Industrie, für die Entfesselung des rumänischen Volkes und seine Promovierung in die Reihen der freien Völker.

Im Arader Verein wirkten wichtige Persönlichkeiten des kulturellen und politischen Lebens aus Transsilvanien, wie: Vincentiu Babeş, Ioan Popovici Desseanu, George Popa de Teiuş, Antoniu Mocioni u.a. Obwohl der Verein unter den kaiserlichen Institutionen toleriert wurde, aber keine materielle Unterstützung vom Staat erhielt, war er doch immer bei den grossen Konfrontationen des rumänischen Volkes zugegen, war konsequent in seiner Aufgabe, bis zur Vollendung der Einheit des rumänischen Staates und der Zurückführung des ganzen rumänischen Volkes zwischen seine Urgrenzen zu kämpfen.

CITEVA INFORMAȚII PRIVIND INDUSTRIA ORAȘULUI ARAD ÎN PERIOADA 1878—1900

ANDREI CACIORA

Poziția geografică favorabilă a orașului Arad, situat într-o zonă de schimb dintre șes și munte, cuprinzând o regiune întinsă de consum, abundența materiilor prime și numărul sporit al brațelor de muncă, în urma pauperizării țăranimii și a unei părți a meșteșugarilor, constituiau condiții avantajoase pentru crearea unei industrii diversificate.

Cu toate acestea, pînă la începutul deceniului al 8-lea al sec. XIX, industria arădeană era reprezentată, aproape în exclusivitate, numai prin ramurile alimentară și forestieră. Acest fapt a fost determinat, pe de o parte de concurența produselor industriale din Austria și Boemia, țări cu o industrie mai dezvoltată, iar pe de altă parte de lipsa reglementării relațiilor de credit, datorită Băncii Austro—Ungare, care n-a respectat convenția înființării unor sucursale pe teritoriul Austro—Ungariei, dintre care una la Arad¹. O altă piedică o constituia lipsa mijloacelor de transport, și aplicarea sistemului tarifelor diferențiate, care au îngreunat exportul produselor autohtone².

Fiscalitatea excesivă, faptul că protipendada orășenească, compusă din virfurile cele mai reacționare din breslele și corporațiile comerciale, legate de privilegiile medievale, frîna pe orice cale dezvoltarea industriei locale, criza economică din anii 1876-1877 care a dus la stagnarea întregii economii, au constituit de asemeni cauze care au frînat dezvoltarea industriei orașului Arad³.

Așa cum s-a mai arătat însă, industria alimentară și forestieră, ramuri ale căror produse puteau fi desfăcute în condiții mai avantajoase pe piața internă, au cunoscut în perioada anterioară anului 1880, o dezvoltare mai intensă.

În cadrul industriei alimentare un loc important îl ocupa morăritul, producția de spirt și uleiuri vegetale. Potrivit unei statistici din anul 1879, în Arad funcționau 6 fabrici de spirt cu o capacitate anuală de cca. 67.000 hl spirt, din care singură Fabrica de spirt „Frații Neumann“ producea 40.000 hl. fiind considerată, cea mai mare fabrică de spirt din întreaga monarhie⁴.

În domeniul morăritului producția anuală se ridică la 50.000 tone⁵. Tot în cadrul industriei alimentare se mai pot aminti și 3 fabrici de dextrină⁶.

Pe lângă industria alimentară se mai remarcă industria lemnului, reprezentată prin 5 fabrici de cherestea și câteva gateri pe râul Mureș⁷.

Potrivit aceleiași statistici, din alte ramuri industriale, la sfârșitul anului 1879, funcționau pe teritoriul orașului Arad, următoarele întreprinderi: fabrica de clopote „Edmund Hendl“, fabrica de hârtie, fabrica de chibrituri, fabrica de gaz aerian, fabrica de materiale explozibile, o turnătorie de fier și 2 fabrici de cărămizi⁸. De o mai mică capacitate, produsele fabricilor de mai sus erau desfăcute, în majoritate, pe teritoriul fostului comitat Arad.

După 1880, industria orașului Arad cunoaște o perioadă de relativă înflorire ca urmare a măsurilor luate de autoritățile centrale și mai ales locale, pentru încurajarea industriei, cât și a dezvoltării rețelei căilor ferate.

Astfel, începînd cu anul 1880, municipalitatea orașului Arad, hotărăște reducerea impozitului asupra întreprinderilor industriale și atribuirea de terenuri, în condiții avantajoase, întreprinderilor care luau ființă⁹. Pe de altă parte autoritățile comitatului Arad dispun desfacerea pe piața locală, cu prioritate a produselor autohtone, în locul celor străine¹⁰.

Cîteva ani mai tîrziu pentru o mai mare eficacitate a acestei dispoziții și pentru diminuarea concurenței produselor străine, primarul orașului Arad decide ca prețurile produselor industriale să fie stabilite de către municipalitatea orașului în colaborare cu reprezentanții „Asociației industriale locale“ și ca toate lucrările de construcție și întreținere a orașului să fie contractate numai cu industriașii și meseriașii locali¹¹.

Începînd cu anul 1880 se crează posibilitatea acordării de credite pentru înființarea de noi întreprinderi, ca urmare a faptului că unele institute bancare ca de ex. Societatea anonimă de credit industrial¹², Banca populară industrială arădană și Banca industrială și comercială arădană, își măresc capitalul social și vor acorda credite tot mai mari pentru înființarea de noi întreprinderi și dezvoltarea celor existente¹³. Legea protecționismului de stat, nr. 44/1881 și legea industrială nr. 17/1884, completate în anii 1890 și 1899, au dat de asemeni un puternic impuls dezvoltării industriei orașului Arad. Aceste legi prevedeau acordarea de subvenții și comenzi de stat în folosul ramurilor industriale mai puțin avansate, precum și scutirea de impozite, pe o perioadă determinată a întreprinderilor nou înființate¹⁴.

Folosind prevederile legilor sus-menționate, autoritățile orașului Arad, au acordat largi înlesniri noilor întreprinderi, ca de exemplu : scutirea de impozit pe primii 15 ani de funcționare a întreprinderii, acordarea gratuită a terenului necesar construcției, asigurarea unor comenzi pentru desfacerea produselor, acordarea cu prioritate a creditelor necesare construcției și procurării utilajului industrial și acordarea unor tarife preferențiale pe căile ferate locale¹⁵.

Între anii 1882-1890 se intensifică și construirea căilor ferate care vor lega Aradul cu Transilvania și România. Astfel, în 1882 este prelungită linia ferată Arad — Timișoara pînă la Orșova, iar în anul următor este

construită linia de interes local Arad — Pecica. Tot din inițiativă locală se realizează, în 1886, calea ferată Arad — Zădăreni — Secusigiu — Valcani¹⁶. În anul 1893, în cadrul campaniei dusă de ziarul local „Alföld“, se cere lărgirea rețelei de căi ferate înspre România, arătându-se că: „datorită intenselor legături economice cu această țară, căile ferate și în special linia Oravița — Arad, sînt supraaglomerate“¹⁷.

Efectele măsurilor mai sus-menționate s-au concretizat atît prin înființarea de noi întreprinderi, cît și prin lărgirea capacității de producție a celor existente.

În decurs de două decenii (1880-1900), orașul Arad a devenit un important centru industrial, avînd reprezentate aproape toate ramurile industriale¹⁸, cu următoarele întreprinderi, grupate pe ramuri de activitate:

Industria constructoare de mașini:

1. — Fabrica de vagoane și locomotive „Weitzer Ioan“, înființată la 8 iulie 1891, cu capital austriac¹⁹. În numai cîțiva ani de funcționare întreprinderea a cunoscut o dezvoltare impetuoasă. Avînd la constituire un capital social de 1.200.000 florini și 400 angajați, după numai patru ani numărul acestora s-a ridicat la 1260, iar capitalul social la 2.147.715 florini²⁰.

Profilată inițial pe construcția vagoanelor de clasă și marfă, începînd cu anul 1892 trece și la fabricarea locomotivelor, mașinilor agricole și cazanelor cu aburi²¹. Odată cu introducerea curentului electric în întreprinderi, în anul 1893, creîndu-se posibilitatea folosirii unor mașini-unelte de diferite tipuri și de o mai mare productivitate, profilul fabricii se diversifică și mai mult, cuprinzînd pe lîngă cele de mai sus și fabricarea podurilor din fier, arcuri etc.²². În anul 1894 sînt construite turnătorile din fier și oțel care măresc capacitatea de producție a întreprinderii, ajungîndu-se în anul 1900 la prelucrarea a 6.398.700 kg. fier și oțel²³.

Produsele fabricii erau desfăcute cu prioritate în Austro—Ungaria dar ele erau exportate și în alte țări. Astfel în anul 1892 sînt exportate în Bulgaria 100 vagoane de marfă²⁴. Începînd cu anul 1894 exportul se extinde în Turcia și Grecia, iar între 1897-1899 au fost trimise anual în România, Serbia și Italia 334 vagoane de clasă și marfă, 15 locomotive, 700 tone piese pentru poduri de fier și altele²⁵.

2. — A doua mare întreprindere din cadrul acestei ramuri industriale au fost „Atelierele căilor ferate Arad—Cenad“, înființate tot în anul 1891²⁶. Cuprinzînd la început 15 muncitori, în urma extinderii capacității de producție a întreprinderii, numărul acestora a crescut pînă în anul 1896 la 400²⁷.

Pe lîngă întreținerea liniilor ferate ale „Societății anonime de căi ferate Arad—Cenad“, întreprinderea producea cazane cu aburi și mașini agricole, capacitatea ei anuală cifrîndu-se la o producție în valoare de 220.000 florini²⁸. Produsele întreprinderii erau valorificate pe piața internă.

Industria metalurgică, prelucrătoare cuprindea următoarele întreprinderi:

1. Turnătoria „Honig Frideric“, cu un număr de 27 muncitori, în al cărei profil intrau turnarea unor piese de mașini, articole de lăcătușerie și în special clopote. Producția anuală a turnătoriei era evaluată la 16.000 florini, produsele ei fiind exportate în țările balcanice printre care și România²⁹.

2. Turnătoria de fier și aramă „Frații Solymos“ cu 14 muncitori și cu o producție anuală evaluată la 3.400 florini, specializată în mobile din fier și aramă³⁰.

3. Turnătoria de fier și aramă „Widermann Vilhelm“, cu același profil ca turnătoria „Frații Solymos“ și cu care va și fuziona în anul 1897³¹.

4. Turnătoria „Hendl Edmund“, care continua activitatea atelierului cu același nume înființat în 1841. Cu un număr de 40 de muncitori, turnătoria obținea o producție anuală în valoare de cca 32.000 florini, producând piese de mașini și piese hidraulice de ulei, din care o mare parte erau exportate în țările balcanice³².

Industria chimică era reprezentată prin :

1. Fabrica de hîrtie „I. Ingusz“ înființată în anul 1887, avînd un număr 60 angajați³³. Întreprinderea folosea ca materie primă paie de grîu și de secară.

2. Prima fabrică de celuloză din Arad, constituită în anul 1895. La sfîrșitul anului 1899 numărul muncitorilor angajați era de 200, iar forța mașinilor instalate de 300 H.P., fabrica efectuînd export în Franța, Italia, Germania și Olanda³⁴.

3. Fabrica de Gaz aerian „Société anonyme d'éclairage du centre“, înființată încă din anul 1868, dar reutilată și extinsă în 1895 cu capital belgian și austriac. Producția anuală era de cca 500.000 m cubi gaz aerian folosit la iluminatul orașului. Fabrica lucra cu un număr de 21 muncitori³⁵.

4. Prima fabrică arădeană de amidon „Pannonia“, cu o producție zilnică de 3.000 kg, utilizînd ca materie primă grîul. Produsele întreprinderii se exportau în Silezia, Anglia, Moravia și Franța. Numărul muncitorilor angajați se ridică în jurul anului 1898 la 23³⁶.

5. Întreprinderea de explozibil „Dobiaschi Iosif“ înființată în anul 1860. În anul 1883 își lărgește simțitor capacitatea de producție, obținînd zilnic 100 kg haloxylin. În 1810 întreprinderea se extinde din nou prin înființarea unor secții de fabricație a fitilului pentru explozibile. Spre sfîrșitul anului 1897, valoarea producției anuale se ridică la 200.000 florini, iar numărul muncitorilor la 55³⁷.

Industria alimentară a cunoscut după 1878, o scădere în ponderea industriei locale. Dezvoltarea ei a atins cota maximă în 1888 cînd datorită majorării impozitelor în Transilvania, concurența austriacă a devenit mai puternică cucerind piețele de desfacere a produselor industriale alimentare, în special în ramura producției de spirt, ramură care era în cadrul acestei industrii cea mai dezvoltată³⁸.

Un alt fenomen care a contribuit la restrângerea producției și chiar lichidarea unora dintre aceste întreprinderi, au fost măsurile de încurajare a industriei autohtone luate de țările importatoare și exprimate prin instituirea unor tarife vamale preferențiale, pierzându-se astfel piețele de desfacere externe. Amintim printre aceste țări Italia, Spania, Elveția, România și Bulgaria⁹.

Întreprinderile pe care le putem încadra în ramura industriei alimentare și care și-au desfășurat activitatea pe teritoriul orașului Arad între anii 1878-1900, sînt următoarele:

1. Uzina „Frații Neumann“ cuprindea 3 fabrici de spirt, o distilerie de spirt și o moară sistematică. Întreprinderea a fost înființată în 1851. Producția anuală de spirt era de 86.000 hl, în valoare de 1.300.000 florini, iar numărul muncitorilor se ridica la 600¹⁰.

Pînă în 1888 produsele ei erau exportate în Elveția, Spania, Italia și țările balcanice. După acest an piața de desfacere s-a redus numai la cea internă, producția anuală de spirt scăzînd pînă la 47.000 hl.

Pentru recuperarea pierderilor, în anul 1890 ia ființă, în cadrul uzinei, o îngrășătorie de bovine cu o capacitate de 5200 capete anual¹¹.

2. Fabrica de spirt „Mittelmann și consorții“ constituită în anul 1888, în jurul anului 1894, producția anuală de spirt se ridica la 22.000 florini, întreprinderea funcționînd cu un număr de 80 de angajați. Spirtul produs l-a exportat în Egipt și țările balcanice. Neputînd rezista concurenței și urmărilor războiului vamal dintre România și Austro—Ungaria, fabrica dă faliment în anul 1899, imobilele și utilajele ei fiind cumpărate de municipalitatea orașului Arad, cu 100.000 coroane¹².

3. Prima uzină de spirt arădeană, formată din 2 fabrici de spirt, înființată în anul 1850¹³.

În anul 1894 producția de spirt anuală era de 36.000 hl, în uzină lucrînd 150 muncitori.

Pe lîngă cele două fabrici funcționa și o crescătorie de bovine, cu o capacitate anuală de 3.000 de capete.

Produsele întreprinderii erau valorificate pe piața internă, în țările balcanice, Asia — Mică și Egipt¹⁴.

4. Fabrica de lichior și rom „Weisz M“, fondată în anul 1878, cu o capacitate de producție anuală de 14.000 hl. Numărul muncitorilor angajați varia între 50-60. Produsele întreprinderii erau folosite exclusiv pe piața internă¹⁵.

5. Fabrica de lichior și rom „Frații Nyari“ cu o producție de 6.000 hl pe an. Neputînd rezista concurenței, în anul 1890, întreprinderea dă faliment¹⁶.

6. Fabrica „Weiszberger Samuil“ construită în anul 1857, producea pe lîngă rom și coniac, drojdie și bomboane. Numărul angajaților se ridica la 40. Exporta în România, Bulgaria și Italia¹⁷.

7. Fabrica de bere, administrată de municipalitatea orașului Arad, preluată în anul 1891 de către baronul Nopcsa. Capacitatea producției anuale se cifra la 8.000 hl., numărul muncitorilor angajați fiind de 28¹⁸.

8. În fine tot în această ramură, mai amintim cele 4 fabrici de oțet: fabrica de oțet „Weisz M. și fiii“, fabrica de oțet „Pleș H.“, fabrica de oțet „Tedeszchi Victor“ și fabrica de oțet „Reusz și consorții“, înființate în perioada 1881-1885. Datorită însă faptului că oțetul era important în mare cantitate, producția acestora era mică, însumând anual, toate 4 împreună, doar 800 hl⁴⁹.

Industria materialelor de construcții cuprindea în orașul Arad, trei fabrici :

1. Fabrica de ciment „Kotsis Ludovic“, construită în anul 1881, cu o producție anuală în valoare de 30.000 florini și cu 31 angajați. Produsele ei erau folosite exclusiv pe piața internă, în special în comitatul Arad⁵⁰.

2. Fabrica de cărămizi și țigle a liniilor ferate arădene, din 1869. Cele 16 cuptoare ale întreprinderii realizau o producție anuală de 4,5 milioane cărămizi și țigle. Fabrica funcționa cu 20 muncitori angajați permanenți și 200 muncitori sezonieri⁵¹.

3. Fabrica de cărămizi „Nicolici Petru“ cu o producție de 2-3 milioane cărămizi pe an, produse de 120-150 muncitori sezonieri pe an⁵².

O altă ramură puternic dezvoltată pe teritoriul orașului Arad era **industria lemnului**, reprezentată prin 9 fabrici : 2 fabrici de cherestea, două pentru produse de tâmplărie și 5 de mobilă și anume:

1. Fabrica de cherestea „Walder S. și fiul“, cu un număr de 100—120 muncitori, care prelucra anual câte 40.000 mc material lemnos, în special stejar, producând șindrilă și scânduri⁵³.

2. Fabrica de cherestea „Czukur Ladislaw“ cu același profil de producție, având 40 muncitori și o capacitate de 15.000 mc anual⁵⁴.

3. Fabrica de produse de tâmplărie, Czeiller și Mihalik“, cu un număr de 80 muncitori și cu o producție anuală evaluată la 110.000 florini⁵⁵.

4. Fabrica pentru produse de tâmplărie „Varga Iosif“, cu o producție mai mică și care în anul 1893 a fost preluată de fabrica „Czeiller și Mihalik“⁵⁶.

5. Cele 5 fabrici de mobilă erau : — Fabrica de mobile „Lengyel Laurențiu“ fondată în 1878, ale cărei produse s-au bucurat de faimă binemeritată în numeroase țări, fabrica de mobile „Reinhardt Filip“, fabrica de mobile „Steiyerwald A.“, fabrica de mobilă „Verbös Adam“ și fabrica de mobilă „Fleischer S. și frații“. Producția anuală globală a celor 5 întreprinderi se cifra la 400.000 florini. Cu excepția fabricii „Lengyel Laurențiu“ care avea un număr de 72 angajați, celelalte lucrau în medie cu câte 15-20 muncitori⁵⁷.

Industria textilă destul de slab dezvoltată încă între anii 1878-1900, avea un singur reprezentant: Fabrica de textile „Spiroch Iosif“, înființată în anul 1867. Cu toate înlesnirile acordate de municipalitatea orașului, producția anuală a întreprinderii nu a depășit niciodată 8000 florini, datorită concurenței produselor textile străine⁵⁸.

În ceea ce privește dotarea tehnică a întreprinderilor industriale din orașul Arad, se constată că utilajul industrial folosit, în marea lui majoritate era importat din Austria, Belgia și Cehoslovacia. Astfel din Austria se aduceau cuptoare de topit de tipul „Hoffmann“, cazane cu aburi de tip „Fleschn“, fierăstraie mecanice, mașini de laminat, războaie mecanice de țesut, cazane cu aburi, iar după 1893 motoare electrice de tip „Dampfer“, motoare electrice „Kopperli“ și „Ganz“ etc. Din Belgia se importau în special cazane cu aburi și motoare electrice de tipurile „Colins“ și „Cornwall“ iar din Cehoslovacia de la firma „Buston“ din Praga de asemenea cazane cu aburi și motoare⁵⁹.

O parte a utilajului industrial era produs de către turnătoriile de fier și oțel locale, iar cazanele cu aburi, după 1891, de către Fabrica de vagoane „Weitzer Ioan“⁶⁰.

Forța mașinilor folosite era cuprinsă între 15-350 cai putere⁶¹. Mai bine înzestrate din punct de vedere tehnic erau doar câteva mari întreprinderi, în rest, fazele procesului de producție continuau să se execute manual.

Deși anii 1878-1900 au reprezentat pentru orașul Arad o perioadă de avânt industrial, concretizată prin nașterea unor ramuri industriale noi și dezvoltarea unora dintre cele existente, ea a cunoscut totuși și momente de stagnare sau regres.

Astfel, întreruperea legăturilor economice dintre Transilvania și România pe timpul războiului vama (1886-1891) a dat o puternică lovitură și industriei arădene. În raportul pe anul 1887 al Camerei de Comerț și Industrie din Arad se arată că: „războiul vama cu România s-a răsfrânt nefavorabil asupra noastră în special asupra industriei spiritului“.

Deși era doar primul an al războiului vama, se cerea insistent reînnoirea convenției comerciale cu România⁶².

În anul următor aceeași Cameră de Comerț și Industrie, raporta Ministerului Regal al comerțului din Ungaria că: „lipsa legăturilor comerciale cu România provoacă pagube întregii industrii arădene“⁶³.

Concomitent, municipalitatea orașului Arad își însușește și susține memoriul „Asociației industriale și comerciale“ din Brașov, din 20 XI. 1886, înaintat Camerei deputaților din Ungaria, în care sînt descrise consecințele negative asupra industriei, comerțului și agriculturii transilvănene, provocate de războiul vama dintre România și Austro—Ungaria⁶⁴.

Pierzîndu-și o bună parte din piețele de aprovizionare și în special de desfacere, numeroase întreprinderi din Arad își reduc simțitor producția, iar unele cum a fost cazul fabricii de spirt „Mittelman și fiii“, dau faliment. Deși se iau unele măsuri ca reducerea taxelor pe calea ferată, sau acoperirea comenzilor armatei numai cu produsele industriei autohtone, producția industrială nu mai cunoaște ritmul de dezvoltare al anilor anteriori războiului vama. De abia cu anul 1893, odată cu introducerea electricității în întreprinderi, care va duce la creșterea productivității muncii, industria arădeană va intra într-o perioadă de avânt care nu va dura însă decît pînă în anul 1900, cînd datorită concurenței produselor străine, în majoritate austriece, este cuprinsă din nou de criză.

Astfel municipalitatea oraşului Arad raportează autorităţii comitatului Arad că, datorită crizei economice care s-a răsfrînt îndeosebi asupra industriei şi comerţului, nu au fost încasate impozitele⁶.

Cu toată tratarea succintă a situaţiei industriei arădene, dintr-o scurtă perioadă, considerăm că pot fi desprinse totuşi unele concluzii:

— Industria oraşului Arad a înregistrat în perioada 1878—1900 o dezvoltare apreciabilă, cu toate dificultăţile întâmpinate.

— Se observă o concentrare şi centralizare a capitalului social care determină preponderenţa în producţie a întreprinderilor mijlocii şi mari.

— Se schimbă structura socială a oraşului, dezvoltarea sa industrială determinînd polarizarea surplusului de braţe de muncă din agricultură şi a unei părţi din micii meseriaşi, în sectorul industriei.

Ca o consecinţă, în sînul clasei muncitoare în dezvoltare, o pondere tot mai însemnată o are muncitorimea legată de industrie, concentrată în marile întreprinderi ca: întreprinderea de vagoane şi motoare „Weitzer Ioan“, Uzina „Fraţii Neumann“, „Atelierele căilor ferate Arad — Cenad“ etc., care aveau între 400-1200 muncitori.

— În perioada studiată de noi se schimbă şi structura industriei arădene. Pe de o parte se reduce ponderea industriei alimentare, în ansamblul industriei locale, iar pe de alta ia o dezvoltare mai intensă industria metalurgică şi constructoare de maşini.

— În fine, se mai poate desprinde concluzia că Aradul a participat la viaţa economică de pe ambele versante ale Carpaţilor, integrîndu-se în legăturile tradiţionale şi fireşti dintre cele trei principate române, piaţa cea mai importantă de desfacere şi aprovizionare constituind-o România şi centrul Transilvaniei.

N O T E

¹ *Raportul pe anul 1878 al Camerei de Comerţ şi industrie din Arad*, partea generală, pagina 5.

² *Idem*, pagina 4.

³ Filiala Arhivelor Statului jud. Arad, fond „Prefectura judeţului Arad“, acte administrative dosar 259/1879.

⁴ *Raportul Camerei de Comerţ şi industrie Arad pe anul 1879*, pagina 155.

⁵ *Idem*, pagina 156.

⁶ *Idem*, pagina 103.

⁷ *Idem*, pagina 102.

⁸ *Raportul Camerei de Comerţ şi industrie Arad*, 1879, pag. 101—105.

⁹ Filiala Arhivelor Statului jud. Arad, fond „Primăria municipiului Arad“, dosar, 17/1880.

¹⁰ Filiala Arhivelor Statului jud. Arad, fond „Prefectura judeţului Arad“. Acte administrative nr. 9819/1879.

¹¹ Filiala Arhivelor Statului Arad, fond „Primăria municipiului Arad“, dosar 8/1886, filele 91—92.

¹² *Raportul Camerei de Comerţ şi industrie Arad*, 1881, pag. 157.

¹³ *Idem*, pagina 159.

¹⁴ V. Chereşteşiu, Bujor Surdu, etc. „*Din istoria Transilvaniei*“. vol. II. pagina 196.

- ¹⁵ Filiala Arhivelor Statului jud. Arad, „Primăria municipiului Arad”, dosar 8/1886, filele 57—58 și 117 și seria „Arhitectura jud. Arad”, actele administrative, dosar 9317/1886.
- ¹⁶ Filiala Arhivelor Statului jud. Arad, fond. „Primăria municipiului Arad”, dosar 24/1887.
- ¹⁷ *Allöld*, 1893, mai 13.
- ¹⁸ Edvi I. L. „*Az aradi Kereskedelmi és iparkamara kerületének közgazdasági leirása*”, pag. 94.
- ¹⁹ *Allöld*, 1893 aprilie 16, pagina 2.
- ²⁰ *Raportul Camerei de Comerț și industrie Arad, 1895*, pagina 123.
- ²¹ Ibidem.
- ²² Dr. Gaál E: „*Arad Város és Arad vármegye leirása*”, pagina 292
- ²³ Filiala Arhivelor Statului jud. Arad, fond. „Primăria municipiului Arad” nr. 1724/1900.
- ²⁴ *Allöld* nr. 135/1893, V. 19, pagina 3.
- ²⁵ *Raportul Camerei de Comerț și industrie Arad 1699—1900*, pag. 37.
- ²⁶ Dr. Gaál E. *op. cit.* pag. 288.
- ²⁷ Ibidem, pagina 289.
- ²⁸ Filiala Arhivelor Statului jud. Arad, fond. „Primăria municipiului Arad”, nr. 18124/1898.
- ²⁹ Idem, dosar 11/17/1899.
- ³⁰ Edvi I. L. *op. cit.* pagina 155
- ³¹ Edvi I.L. *op. cit.* pagina 155.
- ³² Tiberiu Zima: „*Almanahul comercial și industrial al României*”, pagina 79.
- ³³ Idem, pagina 47.
- ³⁴ Idem, pagina 48.
- ³⁵ Dr. Gaál E. *op. cit.* pagina 313—314.
- ³⁶ Filiala Arhivelor Statului jud. Arad, fond. „Primăria municipiului Arad”, nr. 987/1898.
- ³⁷ Dr. Gaál E. *op. cit.* pagina 314.
- ³⁸ *Raportul Camerei de Comerț și industrie Arad, 1894*, pagina 152.
- ³⁹ Dr. Gaál E. *op. cit.* pagina 309.
- ⁴⁰ Idem, pagina 311.
- ⁴¹ Idem, pagina 310.
- ⁴² Filiala Arhivelor Statului Arad, fond „Primăria municipiului Arad”, dosar 5/1900, fila 8—9.
- ⁴³ Edvi I.L. *op. cit.*, pagina 137.
- ⁴⁴ *Raportul Camerei de Comerț și Industrie Arad, 1894*, pag. 155.
- ⁴⁵ Filiala Arhivelor Statului Arad, fond „Primăria municipiului Arad, nr. 1136/1896.
- ⁴⁶ Idem nr. 8075/1890.
- ⁴⁷ Tiberiu Zima, *op. cit.* pag. 39.
- ⁴⁸ Filiala Arhivelor Statului jud. Arad, fond „Primăria municipiului Arad”, nr. 2123/1898.
- ⁴⁹ Idem, dosar 5053/1897.
- ⁵⁰ Dr. Gaál E.: *op. cit.*, pag. 315.
- ⁵¹ Idem, pag 293—294.
- ⁵² Idem, pag. 293—294.
- ⁵³ *Raportul Camerei de Comerț și Industrie Arad, 1895*, pag. 113.
- ⁵⁴ Ibidem.
- ⁵⁵ Idem, pag. 131.
- ⁵⁶ Ibidem, pag. 131.
- ⁵⁷ Edvi I.L.: *op. cit.*, pag. 156, *Raportul Camerei de Comerț și Industrie Arad, 1895*, pag. 117.
- ⁵⁸ *Raportul Camerei de Comerț și Industrie Arad, 1895*, pag. 119.
- ⁵⁹ Filiala Arhivelor Statului jud. Arad, fond „Primăria municipiului Arad”, dosar 6/1884, filele 13—19.
- ⁶⁰ Ibidem.
- ⁶¹ Dr. Gaál E.: *op. cit.* pag. 288, 289, 308.
- ⁶² *Raportul Camerei de Comerț și Industrie Arad, 1887*, pag. 5—6.
- ⁶³ Ibidem, pag. 21.

- ⁶⁴ Filiala Arhivelor Statului județul Arad, fond „Primăria municipiului Arad“, dosar 8/1886, filele 129—131.
- ⁶⁵ Filiala Arhivelor Statului jud. Arad, fond „Primăria municipiului Arad“, dosar 5/1900, fila 1.

EINIGE DATEN ÜBER DIE INDUSTRIE DER STADT ARAD IN DER ZEITSPANNE 1878—1900

— Zusammenfassung —

Die Industrie der Stadt Arad war bis um das Jahr 1880 nahezu ausschliesslich durch die Nahrung— und Forstzweige vertreten. Nach 1880, infolge der von den Zentral— und besonders den Lokalbehörden gefassten Massnahmen, als auch durch die Zunahme des in der Industrie angelegten Bankkapitals, entstehen und entwickeln sich Betriebe auch aus anderen industriellen Bereiche wie z.B. die Waggon— und Lokomotiven-Werke „Johann Weitzer“, sowie die Arad-Tschanader Eisenbahnwerkstätte im Rahmen der Maschinenbauindustrie; die Giessereien „F. Hönig“ und „E. Hendl“ im Bereich der metalurgischen Industrie; die „Erste Zellulosefabrik“, die Luftgasfabrik u.a.m. im Rahmen der chemischen Industrie, usw. Erzeugnisse dieser Betriebe wurden vorwiegend im Innenhandel verwertet, doch kam es auch zu Exporte in mehreren Ländern: Rumänien, Österreich, Ägypten, Italien, Schweiz, Holland, Deutschland.

Obwohl die Zeitspanne 1878—1900 für Arad eine Periode des industriellen Aufschwungs war, wurden in dieser Zeit auch Momente der Stockung und des Rückgangs verzeichnet, besonders während des Zollkrieges in Rumänien. Während dieses Konfliktes haben die Mehrzahl der Arader Industriebetriebe ihre Produktion eingeschränkt, einige gabe Bankrott. Dadurch beabtragten sowohl die Leitungen der Unternehmungen als auch die Arader Behörden, durch zahlreiche Denkschriften, die Wiederaufnahme der Handelsbeziehungen mit Rumänien.

„ILLUSTRIRTE KRIEGS CHRONIK“ O PUBLICAȚIE ÎN LIMBA GERMANĂ DESPRE RĂZBOIUL DE INDEPENDENȚĂ DIN 1877/78

OTTO GREFFNER și CĂTĂLIN IONUȚAȘ

Cucerirea independenței de stat, în anul 1877, este unul dintre cele mai importante evenimente din istoria României. Rezultat al războiului just de eliberare din 1877/78, obținerea independenței a reprezentat o încununare a sute de ani de lupte eroice ale poporului român împotriva jugului străin, pentru menținerea ființei naționale, pentru ne-afirmare. Așa după cum a arătat tovarășul Nicolae Ceaușescu la Congresul educației politice și culturii socialiste din 1976 : „la mai puțin de două decenii după Unire, este cucerită cu arma în mână, prin mari sacrificii și jertfe de sânge, suveranitatea de stat a patriei noastre“¹.

Lupta României pentru independență face parte din mișcarea generală de eliberare a popoarelor din Peninsula Balcanică și este legată de conjunctura favorabilă, creată în primăvara anului 1877, prin izbucnirea războiului ruso-turc și intrarea în acest război a României ca aliata Rusiei împotriva Imperiului otoman. România a participat activ la acest război, armata română aducându-și o contribuție esențială în obținerea victoriei finale. Mii de ostași români s-au jertfit pe cîmpurile de luptă din Bulgaria.

Despre războiul de independență există o bogată literatură documentară, lucrări de specialitate, monografiile istorice, relatări de presă contemporană, literatură beletristică etc. scrise în țară. Mai puțin cunoscute publicului din România sînt însă lucrările scrise despre acest eveniment în străinătate. Din această categorie face parte și valoroasa lucrare în limba germană „Illustrirte Kriegs Chronik“ (Cronica ilustrată a războiului) din 1877/78 apărută la Leipzig în octombrie 1878², deci la scurt timp după Congresul de la Berlin, care a avut sarcina de a reglementa definitiv situația politică a Europei, creată în urma războiului din 1877/78.

Este o lucrare amplă, cu peste 300 de pagini, format mare și bogat ilustrată, cu imagini și articole legate de teatrul de operațiuni din Peninsula Balcanică, în special din Bulgaria, precum și cu imagini și articole privind țara noastră, cu hărți militare etc. Este prezentat și frontul din Caucaz.

Lucrarea a fost editată sub egida marelui cotidian de presă de largă circulație „Leipziger Illustrirte“ din Germania, într-un tiraj care nu a depășit 1 000 de exemplare³ dintre care câteva festive, închinată marilor potențați din Europa acelei vremi: țarul Rusiei, împăratul Germaniei, regele Angliei etc.

Războiul de independență a stîrnit un larg ecou în străinătate. Marile puteri erau direct interesate în acest conflict armat. În acest sens, pe lângă părțile beligerante au fost acreditați observatori militari, în primul rînd ai marilor puteri europene, precum și corespondenți de presă ai marilor ziare de pe continent care urmăreau evenimentele la fața locului, informînd aproape zilnic opinia publică din țările respective⁴. În acest context trebuie plasată și lucrarea de față, care este rezultatul culgerii de materiale informative la fața locului și, apoi, a finisării acestora.

Din amploarea ei și din materialul informativ folosit, se poate deduce că este vorba de o lucrare colectivă a unui grup de corespondenți trimiși la fața locului și a unei echipe de graficieni și desenatori care au pregătit un excelent material ilustrativ.

Lucrarea a fost editată sub directa conducere a lui J.J. Weber, pe atunci redactor șef și directorul cotidianului „Leipziger Illustrirte“. Materialul a fost orînduit și redactat de Victor von Strantz, maior de stat major și atașat militar pe lângă marele cartier al trupelor operaționale rusești din Balcani care, de altfel, semnează și cuvîntul înainte⁵.

„Cronica ilustrată“ este orînduită pe capitole mari și teme care sînt succed cronologic și în conformitate cu evenimentele petrecute în realitate. Sînt abordate atît teme militare care privesc întreaga complexitate a războiului ruso-româno-turc din 1877/78, inclusiv răscoala popoarelor din Balcani, precum și o serie de probleme cu caracter social-politic, care sînt legate de această regiune. În total ea cuprinde 19 capitole și o anexă cu Congresul de la Berlin. Fiecare capitol are o parte ilustrată formată din 8—12 ilustrații privind evenimentele cuprinse în capitolul respectiv. Este interesant de remarcat că toate ilustrațiile prezentate sînt însoțite de o descriere amănunțită a evenimentului respectiv.

Scopul lucrării este consemnat în „Cuvîntul înainte“ al redactorului, care afirmă intenția sa de a pune la dispoziția marelui public o lucrare menită să rămînă o aducere aminte a evenimentelor de mare importanță istorică petrecute atunci în Europa⁶.

Nu vom face o tratare exhaustivă a lucrării, deși poate ar merita acest lucru, ci ne vom rezuma, datorită spațiului care ne stă la dispoziție, să relatăm unele capitole și teme legate de războiul de independență, acțiunile armatei române, unele aspecte social-economice și etnografice, privind țara noastră, văzute de străini.

Primul articol despre țara noastră se referă la proclamarea independenței de stat, a actului în sine, care a avut loc în mai 1877. Sînt relatate împrejurările care au dus la proclamarea independenței, subliniindu-se voința unanimă a poporului român în această direcție. Pe scurt se notează cauzele istorice ale vasalității față de Poarta otomană.

și se subliniază justetea actului care este o măsură firească a unui popor angajat pe calea progresului?

Capitolul trei, intitulat „Brăila—Giurgiu, concentrarea forțelor armate la Dunăre“, este consacrat în mare parte prezentării unor aspecte istorice, geografice și social-economice ale țării noastre în ajunul războiului de independență. Din conținutul capitolului se poate constata o serioasă documentare referitoare la România. Se relevă trecutul istoric al acestui teritoriu care în antichitate constituia vechea Dacie, populația de azi — românii — socotindu-se descendenții vechii populații autohtone, amestecate cu cuceritorii romani, care au persistat pe acest teritoriu, în ciuda unei istorii zbuciumate. Referitor la istoria modernă a României, textul relevă împrejurările care au dus la Unirea Principatelor din 1859. Populația Moldovei și a Țării Românești, de același neam, s-au unit, această unire fiind voința poporului. În felul acesta s-au pus bazele României moderne — conchide autorul capitolului. Se relevă importanța domniei lui A.I. Cuza și reformele instituite de el. Partea istorică a capitolului se încheie cu o concluzie pe care o reproducem textual în limba germană și în traducere: „*mam kann behaupten, dass wen die historischen Bedingungen nicht so ungünstig gewesen Wären, das Land längst eines der reichsten und productivsten Europas hätte sein können*“, (Se poate afirma că, dacă condițiile istorice n-ar fi fost așa de vitrege, această țară ar fi una din cele mai bogate și productive din Europa)⁸. Iată o concluzie care corespunde întrutotul adevărului istoric.

Referitor la elementele geografice și economice, este subliniată armonia reliefului — munte, deal, cîmpie — într-o unitate perfectă, cu o bogată rețea hidrografică, cu un debit mare de apă, toate râurile convergînd spre Dunăre, în care se vărsa. Subsolul este foarte bogat, dar insuficient exploatat. Populația se ocupă, în cea mai mare parte, cu agricultura; grîul și porumbul fiind culturile principale. Pămîntul este roditor, iar România poate fi socotită, mai mult decît Ungaria, afirmă autorul, ca grînarul Europei. Sînt date și unele cifre referitoare la acest aspect, arătîndu-se, de pildă, că producția agricolă a crescut în ultimii 10 ani cu 100%, oscilînd valoric între 100 și 200 milioane franci. Se subliniază dezvoltarea comerțului intern și extern, principalul articol de export fiind grîul. Se înșiră o serie de localități cu mari țîrguri ca : Iași, Botoșani, Brăila, Galați, București etc. Autorul constată că oamenii sînt ospitalieri și au o bogată tradiție folclorică. Industria în plină dezvoltare, se bazează mai mult pe manufacturi, dar încep să apară tot mai multe fabrici.

În continuare articolul trece în revistă concentrarea forțelor militare pe linia Dunării și primele ciocniri armate⁹.

Deosebit de interesante și valoroase sînt la acest capitol ilustrațiile și textele care le însoțesc, dintre care remarcăm cîteva. Iată, de pildă, o vedere din Galați, port important la Dunăre. Este prezentată o stradă largă unde toate casele au etaj, cu multe prăvălii și mare animație, cu localnici orășeni și țărani, cu care încărcate cu produse¹⁰.

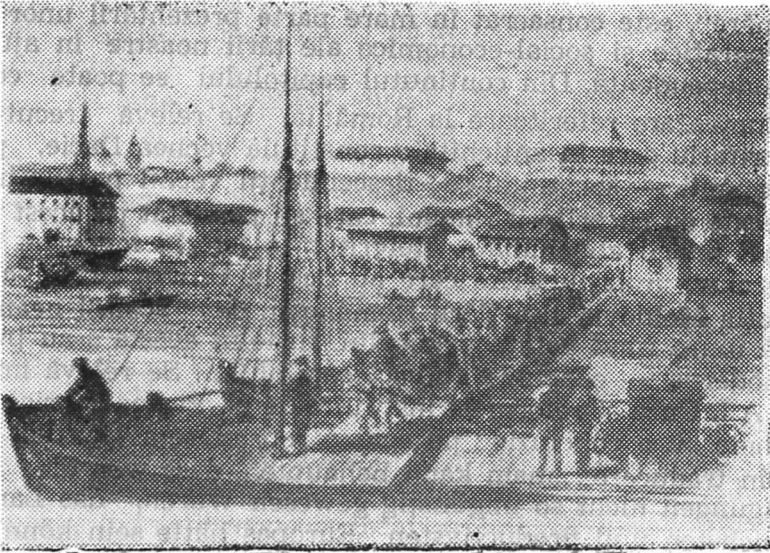

Pod de pontoane în fața portului Brăila în 1877.

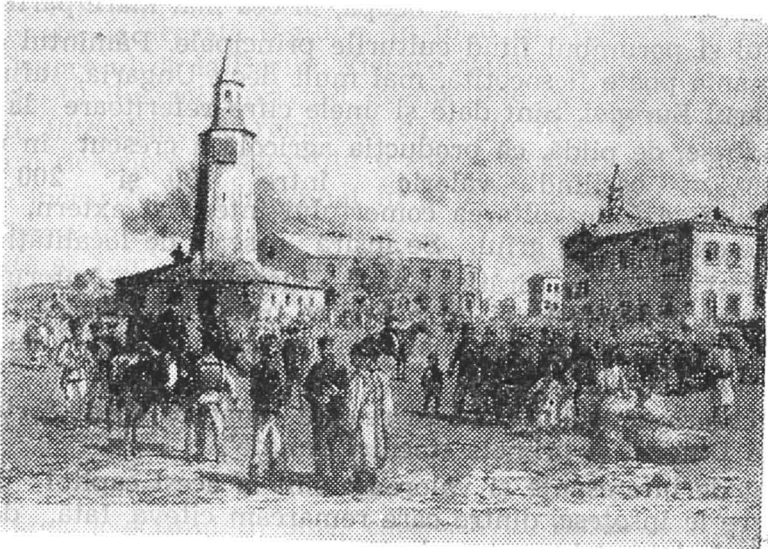

Piața principală din Giurgiu. Vedere generală din 1877.

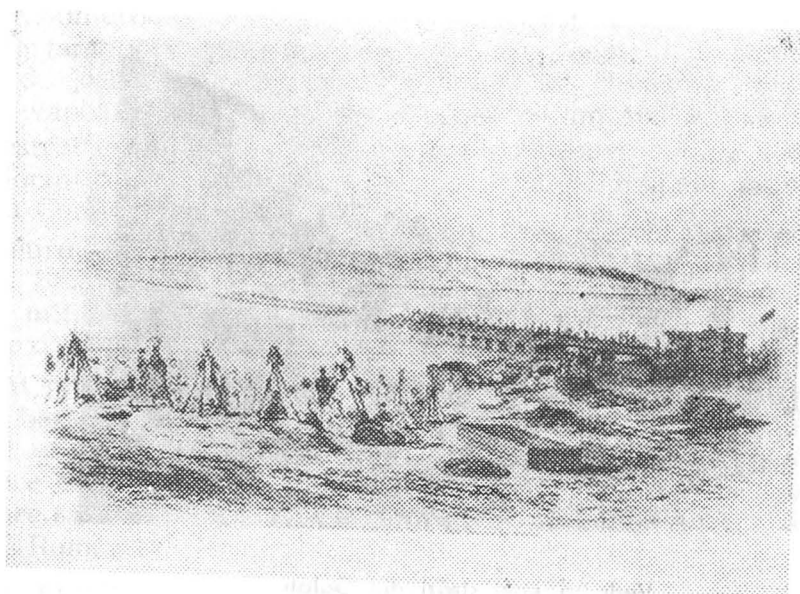

Podul de pontoane de la Zimnicea din 1877. Vedere generală.

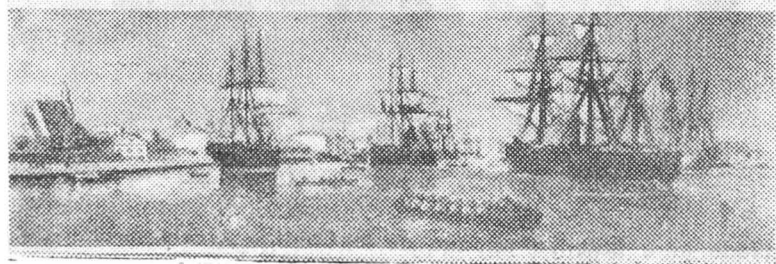
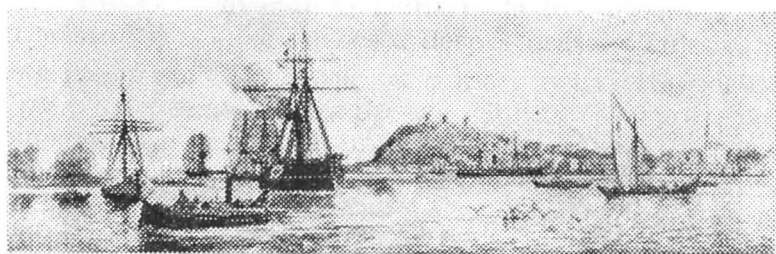

Vedere a portului Tulcea pe Dunăre.

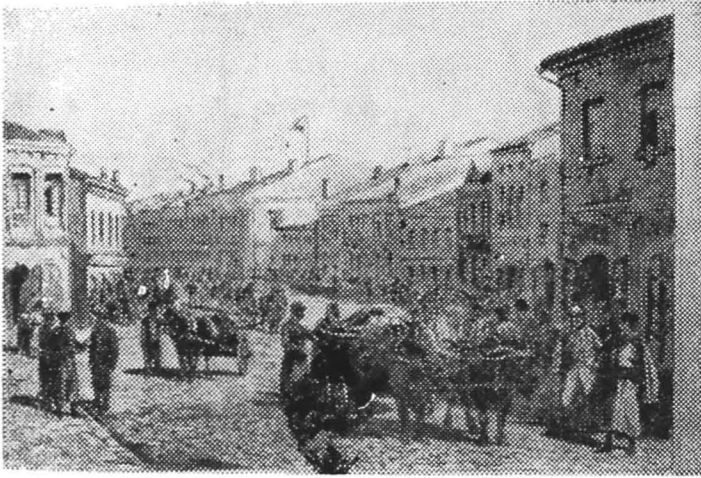

Vederea unei străzi din Galați.

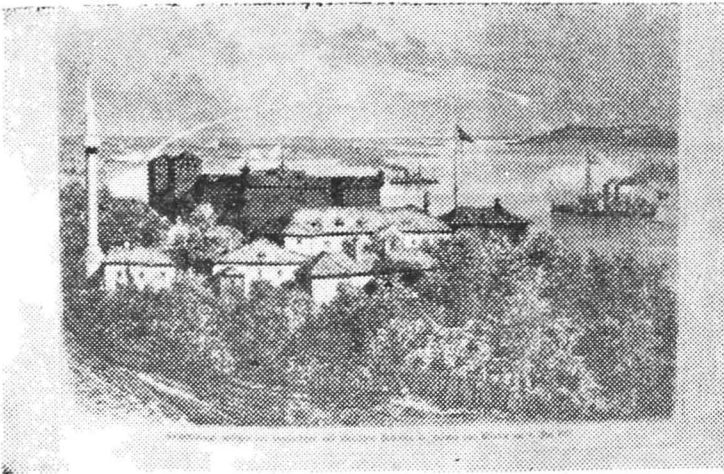

Focuri de artilerie între bateriile române de la Calafat și cele turcești de la Vidin

Capitolul care însoțește această ilustrație arată că orașul Galați este un mare port în plină dezvoltare. După Viena și Budapesta, Galațiul — afirmă autorul — este cel mai mare oraș de pe malurile Dunării, cu o populație numeroasă și, după București și Iași, al treilea oraș din România. Important port și centru comercial, el poate fi numit metropola Dunării de jos. Anual, se arată, acostează la cheiurile portului peste 9 000 de vapoare, șlepuri etc. cu peste 1 milion 400 mii de tone. Orașul este înzestrat cu clădiri moderne și mari, hoteluri, clădiri administrative, case de locuit confortabile, societăți comerciale, bursă etc. Aici se afla deja reședința Comisiei Europene a Dunării și tot aici se află consulatele multor țări europene¹¹. O altă imagine a Galațiului înfățișează o parte a portului. Sugestivă este imaginea care ne prezintă piața principală din Giurgiu: militari și civili stind de vorbă, iar țărani cu produsele la piață. Textul care însoțește această ilustrație arată că Giurgiu este un important port la Dunăre, cu o populație de peste 25 000 locuitori și servește ca bază importantă în planul strategic al războiului din 1877/78, deoarece se află vis-à-vis de portul și fortăreața turcească Rusciuc. În continuare se menționează că aici este planificată ridicarea unui pod de metal care să unească cele două maluri ale Dunării, proiect votat de parlamentul României¹².

Sînt prezentate și primele ciocniri militare între armata română și cea turcă. Este vorba de schimbul de focuri dintre bateriile turcești aflate la Vidin și cele românești de la Calafat. Imaginea ilustrată ne prezintă ambele maluri chiar în momentul bombardamentului¹³, și această imagine este alta decît cea cunoscută în literatura noastră de specialitate.

În continuare urmează o serie de texte marcate de ilustrații ce înfățișează pregătirea și traversarea Dunării de către armata rusă la Zimnicea. Cu această ocazie se vorbește despre orașele Tulcea, Sulina, Brăila. Tulcea este înfățișată ca un oraș cu o mare activitate portuară, unde în timp de pace acostează multe vapoare. Sulina este prezentată prin farul care luminează calea ambarcațiunilor de tot felul. Orașul și portul Brăila, după Galați cel mai mare port al Dunării de jos, este prezentat în contextul acțiunii de traversare a Dunării spre Dobrogea de către armata rusă în ultimele zile ale lunii iunie. Se poate distinge o parte a orașului și portul cu cheiurile lui întinse, și podul de pontoane construit în vederea trecerii armatei ruse¹⁴.

După traversarea Dunării la Zimnicea de către principalele forțe rusești, luptele cu armata turcă la sud de Dunăre se generalizează. Ofensiva rusească vizează, în primul rînd, zdrobirea sistemului defensiv otoman, care se bazează pe puternicele fortărețe „triunghiul de fier”, cum a fost numit, Plevna, Nicopole, Rusciuc, iar la nord-vest Vidinul și Smîrdan¹⁵.

Armatele rusești repurtează o serie de victorii, ajungînd pînă pe linia Balcanilor centrali, iar în fața acestei impetuoase ofensive, trupele turcești sînt nevoite să se retragă în fortărețele mai sus amintite. O puternică armată turcească comandată de iscusitul Osman Pașa se retrage

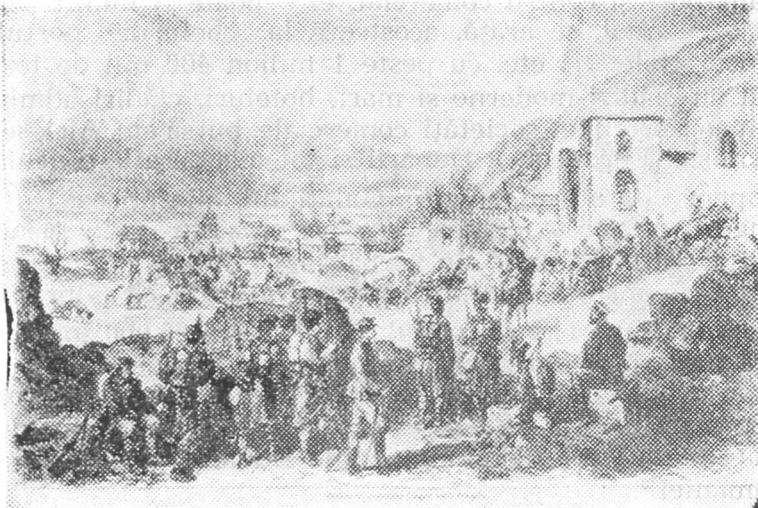

Trecerea trupelor române prin Nicopole în 1877.

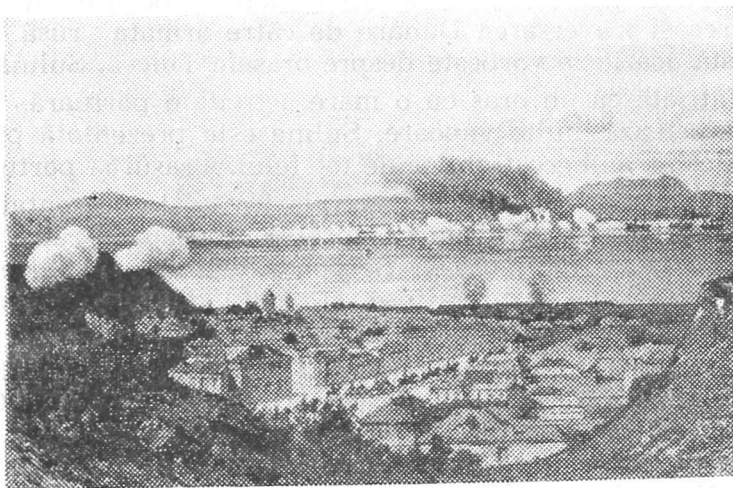

Schimb de focuri între bateriile românești și cele turcești la Calafat — Vidin în 1877

în interiorul fortăreței Plevna. Pentru a putea continua ofensiva, trebuia neapărat cucerită Plevna, care amenința armata rusă din flanc. Plevna este puternic fortificată cu numeroase redute și apărată de o puternică artilerie. Garnizoana turcă număra peste 40 000 de oameni¹⁶.

Cele două atacuri generale date de armata rusă împotriva Plevnei, din 8 și 18 iulie 1877, n-au dus la rezultatele scontate și au fost respinse de către apărători. În fața acestei situații, marele duce Nicolae, comandantul șef al armatelor rusești, a cerut concursul armatei române în luptele de la Plevna. Trecînd Dunărea, armata română s-a angajat în luptă alături de trupele rusești. Conform înțelegerii stabilite anterior, comanda supremă a grupării aliate de la Plevna a fost dată principelui Carol. S-a procedat la întocmirea unui plan strategic care prevedea izolarea completă a garnizoanei turcești de la Plevna și executarea unui atac concentric asupra tuturor fortificațiilor sistemului de apărare de la Plevna. Pentru ziua de 30 august a fost hotărît atacul general. În această a treia bătălie pentru Plevna, armatei române îi revenea misiunea principală de a cuceri mai întii reduta Grivița, adevărata cheie a Plevnei¹⁷.

Bătălia de la Plevna a fost cea mai sîngeroasă bătălie a întregului război din 1877/78 și una din cele mai sîngeroase încleștări militare a istoriei moderne. De ambele părți au fost aruncate în luptă, pe un spațiu relativ mic, un însemnat potențial uman și de tehnică de luptă.

Încleștările din jurul Plevnei, asaltul final al Plevnei și căderea fortăreței sînt descrise în mod amănunțit în cadrul susnumitei lucrări, capitolele IX și X ocupîndu-se în exclusivitate cu desfășurarea luptelor de la Plevna. Textul are, în general, un aspect descriptiv, fiind urmărite și relatate cele mai interesante scene de luptă care se petrec în timpul asediului fortăreței. Din prezentarea luptelor se poate deduce faptul că ele au fost urmărite din mai multe puncte, de mai mulți corespondenți. De asemenea, trebuie constatat că descrierea nu se rezumă la o formă nudă, ci se fac aprecieri și comentarii pe marginea evenimentelor întîmplate.

Capitolul IX intitulat „Plevna I: Lowatz—Grivița“ ne relatează în prima parte eforturile făcute de armata rusă în vederea ocupării fortăreței pînă la venirea armatei române. În continuare sînt arătate pregătirile care se fac de către armata aliată ruso-română în vederea atacului general din 30 august și a luptelor care vor urma. Este descris, cu multă pricepere profesională, întreg sistemul de fortificații al Plevnei, pentru a introduce cititorul în ambianța evenimentelor care se desfășoară în timpul asediului.

De un deosebit interes este relatarea cu multe amănunte a atacului soldaților români împotriva redutei Grivița, unde se sublinia puternic vitejia unităților românești, dîrzenia lor împotriva unui dușman care se apăra cu abnegație în spatele unor superbe fortificații. În ciuda unei rezistențe puternice, pînă la urmă reduta Griviței este cucerită de români, care au dat dovadă, de o bună organizare, disciplină și spirit de sacrificiu. Ocuparea Griviței, se afirmă clar, a fost o glorioasă faptă de arme (Glorreich Wafentat) a tinerei și bravei armate române¹⁸. Și acest capitol este

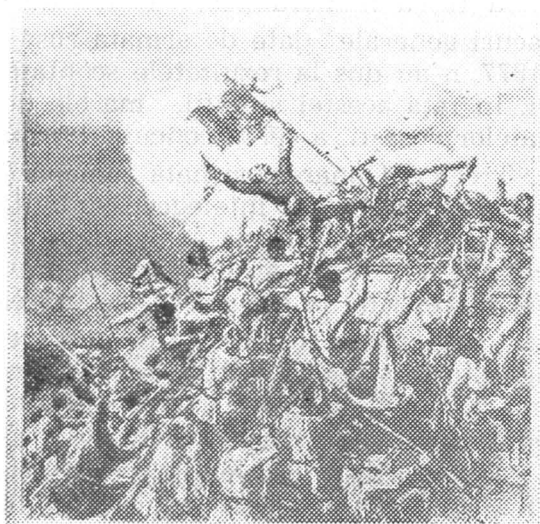

Atacarea redutei Grivița I de către români în cadrul luptelor de la Plevna.



Poziții ale artileriei românești în fața Plevnei 1877.

însoțit de numeroase ilustrații, de mare valoare documentară pentru acest important episod din războiul de independență, ilustrații în mare parte necunoscute chiar în literatura istorică de specialitate din țara noastră.

Ca de obicei, aceste ilustrații sînt însoțite de texte descriptive detaliate, care se referă la scenele prezentate. Trei dintre scene ne înfățișează momentul atacului asupra redutei Grivița și ocuparea ei. Textul însoțitor consemnînd vitejia regimentelor de dorobanți ale diviziei române, subliniază și un alt aspect, cel al păstrării redutei în ciuda faptului că la numai 80 de pași depărtare se aflau pozițiile puternic fortificate ale turcilor cu amplasamentul de artilerie, care revărsau continuu foc și oțel asupra românilor¹⁹. „Luptele de la Grivița au rămas înscrise în istoria poporului nostru ca pagini de nesămuit eroism — arată marele nostru istoric Nicolae Iorga. Alături de armata rusă, ostașii și ofițerii români s-au evidențiat prin bravură, eroism și spirit de sacrificiu, care au stîrnit admirația întregii lumi“.

În continuare este prezentată și o altă faptă de arme a armatei române, și anume ocuparea Rahovei, important punct de rezistență a turcilor, cale de legătură între Vidin și Plevna. Ilustrația ne prezintă panoramic desfășurarea armatei române în fața Rahovei și atacul propriu-zis. Textul însoțitor subliniază importanța strategică a acestei bătălii pentru desfășurarea ulterioară a războiului. Ocuparea Rahovei la 9 noiembrie 1877 a însemnat încercuirea completă a Plevnei și izolarea ei de restul armatelor turcești. Asaltul Griviței dovedise că Osman Pașa nu putea fi învins decît prin încercuirea completă și printr-un asediu sistematic.

Capitolul X intitulat „Plevna II“ tratează cele mai importante episoade legate de luptele de la Plevna, după ocuparea redutei Grivița I de către români, pînă la capitularea garnizoanei.

După izolarea Plevnei de lumea exterioară, se hotărăște, pentru 19 octombrie, primul atac împotriva redutei Grivița II. Acest atac este dat tot de regimentele armatei române. Autorul descrie cu lux de amănunte pregătirea și desfășurarea atacului ce are loc sub comanda colonelului Angelescu. Regimentele 7 de linie și 13 și 14 Dorobanți, susținute de un puternic tir de artilerie, atacă cu o vehemență demnă de toată lauda, pozițiile inamice, reușind, după lupte grele, corp la corp, să ocupe prima linie de apărare a inamicului. Aceasta a fost cea dintîi pătrundere în sistemul de apărare a fortăreței Plevna după ocuparea redutei Grivița I^o. Între timp, în sectorul sudic și estic al Plevnei, trupele rusești, susținute de artileria română, reușesc să respingă două încercări ale turcilor de a despresura Plevna pentru a aduce ajutor lui Osman Pașa. Blocada Plevnei continuă, cercul se strînge neconținut. Trupele române și rusești se apropie tot mai mult de pozițiile principale ale fortăreței Plevna și încearcă să ocupe o serie de redute. În această situație, Osman Pașa încearcă, la 10 decembrie, un atac cu importante forțe, pentru a ieși din încercuire și pentru a-și croi drum apoi spre Adrianopol. Acțiunea este descrisă de un corespondent al lui „Daily News“ care a însoțit armata turcă în această

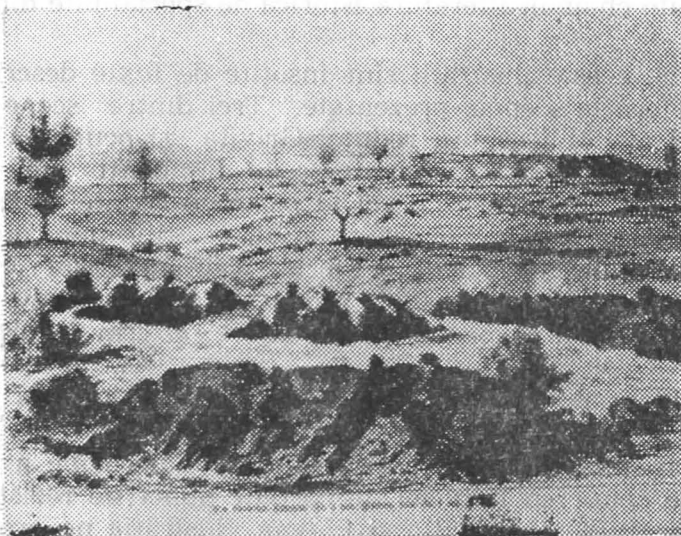

Soldați români în fața redutei Grivița II în 1877.

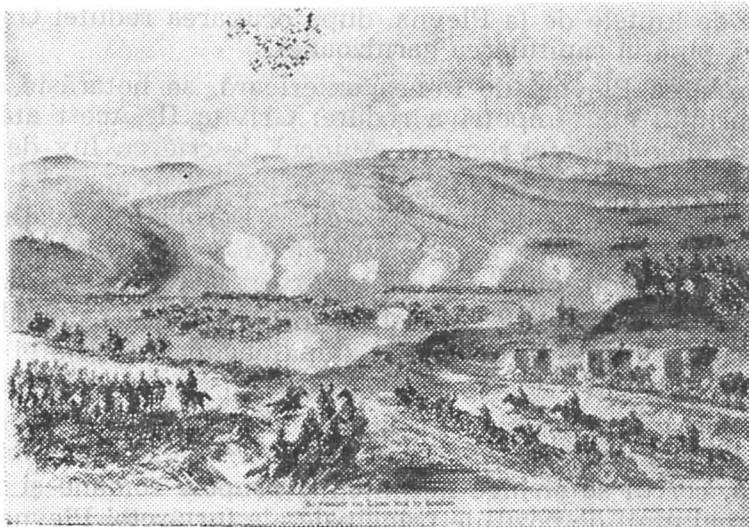

Ocuparea Rahovei de către români în 1877.

acțiune și reproducă în întregime în „Illustrirte Kriegs Chronich“. Printre altele, descrie pregătirea armatei ofensive care, dacă ar fi reușit, ar fi permis ieșirea trupelor otomane din fortăreața Plevna. Ajunși în fața liniilor aliate, turcii au fost primiți cu un puternic foc de artilerie și arme ușoare, iar atacul a fost respins. Repetatele atacuri dispersate date de armata turcă au fost toate respinse, s-a încins o luptă corp la corp, pierderile au fost mari de ambele părți. Merită toată lauda batalioanele române și artileria română, arată corespondentul, care au avut o contribuție importantă în zădărnicierea atacului²¹.

Trupele otomane au fost respinse iar aliații încep contraatacul, care se termină cu înfrângerea totală a lui Osman Pașa. Primele unități armate care pătrund în Plevna sînt regimentele române comandate de colonelul Cerchez și Angelescu. În această situație disperată, lui Osman Pașa nu-i mai rămîne decît capitularea. Rănit și văzînd că este înfrînt, Osman Pașa se predă unităților românești comandate de colonelul Cerchez. Corespondentul descrie apoi actul capitulării și dezarmarea ostașilor turci. Peste 400.000 de soldați și ofițeri turci au căzut în mîna aliaților. Acesta a fost ultimul act al luptelor pentru ocuparea Plevnei. Acest capitol X, ultimul care se referă la Plevna, are o ilustrație deosebit de bogată: 14 imagini, din care cîteva se referă la acțiunea armatei române. Așa, de pildă, remarcăm o imagine care ne prezintă momentul surprinderii unei coloane turcești care se îndrepta spre Plevna, de către cavaleria română²².

O altă imagine ne redă un moment al atacului final al armatelor aliate ruso-române asupra Plevnei. Deosebit de interesantă ni se pare o ilustrație combinată, formată din mai multe imagini, dedicate exclusiv prezentării armatei române din timpul războiului de independență. Ilustrația este compusă din 5 imagini care prezintă soldați și ofițeri în echipament militar aparținînd diferitelor tipuri de arme. Imaginile sînt însoțite de un text detaliat despre România, aspecte geografice, populație și organizarea armatei²³.

Ultima imagine care ne redă evenimentele legate de luptele de la Plevna este intitulată „Osman Pașa la Plevna în ultimele clipe înainte de capitulare“. Este o compoziție grandioasă care ni-l înfățișează pe Osman Pașa pe o ridicătură în mijlocul luptătorilor, militari ai tuturor genurilor de arme, infanterie, cavalerie, artilerie. Într-un plan mai îndepărtat se văd luptele care se dau între turci și trupele aliate care atacă. Osman Pașa este înconjurat de ofițeri superiori și de soldați care privesc disperat spre cîmpul de luptă²⁴.

Prin cucerirea Plevnei, de fapt s-a încheiat cea mai grea etapă a războiului. Armata rusă a reluat ofensiva peste Balcani în direcția Constantinopol, iar armata română s-a îndreptat spre Vidin, principalul punct de sprijin al turcilor în nord-vestul Bulgariei. Capitolele următoare din cadrul lucrării „Illustrirte Kriegs Chronik“, tratează aceste evenimente pînă la încheierea armistițiului și păcii între Rusia și Turcia, la San Stefano. Remarcăm, în această direcție, relatarea și ilustrarea prin imagini

a luptelor din Munții Balcani, în special a luptelor de la pasul Șipka, care au fost duse cu o deosebită vehemență de ambele părți. Armata rusă a reușit să se mențină în Munții Balcani și să respingă toate încercările lui Suleiman Pașa de a recupa integral pasul Șipka. Prin contraatacuri viguroase, mai ales după căderea Plevnei, armata rusă reușește să treacă Munții Balcani și să se apropie de Constantinopol.

Un alt teatru de operațiuni militare ilustrat în capitolele care urmează este cel din Bulgaria de nord-vest și Bulgaria de est, unde sînt îndreptate regimintele românești pentru a înfrînge rezistența inamicului și a curăța terenul.

Luptele din Caucaz ocupă un spațiu amplu în lucrarea amintită. Bogat ilustrate în carte, ele au fost duse cu rezultate schimbătoare. Ultimul capitol, care este de fapt un capitol suplimentar, adăugat mai tîrziu, tratează evenimentele care sînt legate de încheierea păcii și de Congresul de la Berlin. În acest sens sînt arătate condițiile de pace și reglementările ulterioare survenite cu ocazia Congresului de la Berlin. Este arătată ambianta în care se desfășoară Congresul, sînt prezentate delegațiile care iau parte la Congres și principalele probleme discutate, precum și hotărîrile Congresului. Delegația română, după cum se știe, era condusă de Brătianu, pe atunci președintele Consiliului de Miniștri și M. Kogălniceanu, ministru de externe²⁵.

Referitor la România, se subliniază o serie de aspecte ridicate la Congresul de la Berlin: luarea de poziție a delegației române față de problemele principale care trebuiau reglementate, problema frontierelor, statutul țărilor balcanice etc. România a dat dovadă de moderație în discuție și este pentru rezolvarea tuturor problemelor pe cale pașnică, se arată în capitolul respectiv. Din păcate, Congresul de la Berlin a luat o serie de hotărîri care nu corespundeau intereselor României, ba, mai mult, reglementările de frontieră nu au fost favorabile României decît parțial. Delegația română a fost pusă în situația de a înainta participanților Congresului un memorandum care conținea poziția României față de unele hotărîri ale Congresului. Acest memorandum semnat de Kogălniceanu și Brătianu este reprodus integral în cadrul capitolului mai sus menționat. Comentînd acest memorandum, „Illustrirte Kriegs Chronik“ subliniază justetea unor cereri ale României privind, în primul rînd, problema frontierelor. „Credem — se spune textual — că România nu a fost satisfăcută pe măsura contribuției aduse în război“. În continuare este salutată cîștigarea independenței și a suveranității statale ca un drept care nu poate fi contestat de nimeni. În încheiere se arată că pentru România toate căile de dezvoltare sînt deschise, ea intrînd în familia națiunilor independente și suverane din Europa²⁶.

Dintre ilustrațiile care se referă la momentele tratativelor, remarcăm cîteva imagini din tabăra turcească. Așa, de pildă, se detașează o imagine panoramică a orașului Constantinopol imediat după război, cu o mare animație pe străzi, cu mulți civili și militari, specifică acestei perioade. O altă imagine arată refugiați turci pe cheiurile portului Constan-

tinopol. Seria ilustrațiilor se încheie cu aspecte legate de Congresul de la Berlin dintre care remarcăm o vedere a sălii în care s-au desfășurat lucrările Congresului, cu toate delegațiile participante⁷.

Se poate afirma cu deplin temei că „Illustrirte Kriegs Chronik“ este o lucrare de mare valoare documentară, care ne prezintă aspecte legate de acest moment important din istoria țării noastre — războiul de independență din 1877/78. Se impune, în primul rînd, obiectivitatea informațiilor despre România, despre contribuția României în războiul ruso-româno-turc. O deosebită valoare au ilustrațiile care se referă la țara noastră și la momente mai importante ale războiului, în mare parte necunoscute la noi în țară.

N O T E

¹ Nicolae Ceaușescu — *Expunere cu privire la activitatea politică-ideologică și cultural-educativă de formare a omului nou, constructor conștient și devotat al societății socialiste multilaterale dezvoltate și al comunismului în România*. Editura politică, București, 1976, p. 16.

² *Illustrirte Kriegs Chronik. Gedenkbuch an den Russisch — Türkischen Feldzug von 1876—1878. Verfasst und zusammengestellt von Victor von Strantz, Königlich preussischem Major Z. D. Gezeichnet von den Artistischen Mitarbeitern der Illustrirten Zeitung*. Leipzig, Verlagsbuch-handlung von J. J. Weber, 1878.

Publicația se află în fondurile documentare ale Bibliotecii județene Arad. După investigațiile făcute în cele mai importante biblioteci din țara noastră. (Biblioteca Academiei, Biblioteca Centrală de Stat, Biblioteca Centrală Universitară din Cluj-Napoca și Iași etc.) lucrarea mai figurează doar în fondurile Bibliotecii „Astra” din Sibiu. În orice caz, putem afirma pe baza consultării unei ample bibliografii de specialitate legate de acest eveniment, că lucrarea de față nu a fost cunoscută și cercetată.

³ Fr. Konrad. *Die deutsche Presse, Ende des XIX—len Jahrhunderts und ihre Rolle in der Staats-politik*, Köln, 1929, p. 148. (Presa germană la sfîrșitul sec. XIX-lea și rolul ei în politica de stat).

⁴ Hugo von Braun: *Krieg in Sud—Est Europe und in Asien, Berlin 1892*, p. 178—190, (Război în Europa de Sud—Est și în Asia).

⁵ Fr. Konrad. *op. cit.* p. 158.

⁶ *Illustrirte Kriegs Chronik*, — Vorwort Berlin — Leipzig October 1878, p. VI.

⁷ *Ibidem* p. 47.

⁸ *Ibidem* p. 70.

⁹ *Ibidem* p. 71.

¹⁰ *Ibidem* p. 68.

¹¹ *Ibidem* p. 67.

¹² *Ibidem* p. 74.

¹³ *Ibidem* p. 72.

¹⁴ *Ibidem* p. 68, 83, 74.

¹⁵ Prof. Dr. A. P. Alessi și prof. Masümu Papu. *Rezbelulu Orientalu Grecz. 1879*, p. 567.

¹⁶ *Istoricu Războtului din 1877/78. Participarea la acest război. Partea I*. București, 1887, p. 466—501.

¹⁷ Gen. Radu Rosseti. *Partea luată de armata română în războiul din 1877/78*. București, p. 78—91.

¹⁸ *Illustrirte Kriegs Chronik*, p. 178—191

¹⁹ *Ibidem* p. 175—187.

²⁰ *Ibidem* p. 195.

²¹ *Ibidem* p. 210—211.

- ²² Ibidem p. 204.
²⁴ Ibidem p. 215.
²⁴ Ibidem p. 208.
²⁵ Ibidem p. 329—337.
²⁶ Ibidem p. 332.
²⁷ Ibidem p. 320.

„ILLUSTRIRTE KRIEGS—CHRONIK“ — EIN GEDENKBUCH MIT ANGABEN ÜBER
DEN UNABHÄNGIGKEITSKRIEG RUMÄNIENS IM JAHRE 1877—1878

(Zusammenfassung)

In Leipzig wurde im Jahre 1878, kurz nach dem Berliner Kongress, ein umfangreiches Buch über den Russisch—Türkischen Krieg der Jahre 1876—1878 gedruckt. Der über 300 Seiten umfassende mit vielen Illustrationen und Karten versehene Band ist von den Mitarbeitern der „Leipziger Illustrierten“ verfasst worden, die als Kriegskorrespondenten bei den Kampfhandlungen mit dabei gewesen sind. Eine Reihe von Artikeln und Illustrationen beziehen sich auf Rumänien und beschreiben die Teilnahme der rumänischen Armee auf dem Boden Bulgariens an der Seite der russischen Truppen gegen die türkischen Heere. Einige Artikel schildern die historischen, geographischen und wirtschaftlichen Aspekte des Fürstentums Rumänien in der zweiten Hälfte des 19. Jahrhunderts. Ein grosser Teil der Reportagen beziehen sich auf die Kampfhandlungen und heben hervor den heldenhaften Beitrag der rumänischen Armee zur Erringung der Siege über die türkischen Truppen, in den Schlachten um die Eroberung der Festungen Grivița, Plevna, Vidin u.a.m. Einen besonderen Wert haben die vielen Illustrationen, die uns eine gelungene Darstellung über den Feldzug von 1877—1878 geben.

ARADUL ȘI NOUL ACTIVISM

ȚICOLAE ROȘUȚ

În istoria României, Aradul a avut un rol important prin prezența sa activă și efectivă la toate momentele cruciale ale trecutului nostru zbuciumat. Astfel, în lupta de emancipare națională, care a culminat cu desăvîrșirea statului național român, Aradul a avut un rol deosebit, fapt ce i-a conferit atributul de „centru politic“ al românilor din Transilvania după mișcarea memorandistă și pînă la actul de la 1 Decembrie 1918.

După desființarea Partidului Național Român în anul 1894¹, s-a format un comitet provizoriu condus de un arădean², personalitate care s-a remarcat la Arad în lupta de eliberare națională pînă în preajma anului 1900. „Mai ales el — scrie Ioan Slavici despre V. Mangra — a condus mișcarea în timp cît membrii comitetului central au stat în temniță, în urma stăruințelor lui s-a întrunit la Budapesta congresul naționalităților și prin el s-a creat la Arad un centru de viață culturală română“³.

În anul 1897 apare la Arad „Tribuna poporului“, ziar care va avea un rol important atît în clarificarea ideologică din cadrul luptei de eliberare națională cît și în mobilizarea maselor pentru victoria finală. „Cu începuturi modeste. — scrie Ștefan Pascu — **Tribuna poporului** din Arad va juca un rol deosebit în luptele românilor pentru egalitate în drepturi și apoi pentru unitate națională“⁴.

Un alt moment important al acestei lupte îl reprezintă reluarea activității politice, în anul 1905, la care Aradul și-a adus contribuția sa deosebit de importantă.

Rolul Aradului în această luptă la sfîrșitul secolului al XIX-lea și începutul secolului XX se explică prin mai mulți factori.

Dintre aceștia primul care trebuie remarcat — cu atît mai mult cu cît el n-a fost luat în considerare de istorici — este cel **demografic**. În părțile Aradului populația românească era majoritară. În anul 1890 — după statisticile oficiale — Comitatul Aradului avea 343.597 locuitori, dintre care 208.957 adică 60,81% erau români, 86.780 adică 25,25% erau maghiari iar germani erau 37.303 ceea ce reprezenta 10,85%⁵. Evident că această populație majoritară va cere drepturi, va înfrunța cu mult curaj așuprirea națională. În unele zone ale județului românii reprezentau 99% din populație, cum era cazul în părțile Hălmagiului, fapt ce explică memoriul alegătorilor din acest ținut în anul 1902 fiind, pe baza dovezilor demogra-

fice, ei cer dreptul de candidați români pentru alegerile congregației comitatului⁶.

Populația românească din părțile Aradului, nu numai că era numeroasă ci era și foarte combativă. Astfel, un raport al căpitanului de miliție din Arad remarcă că, în ziua de 12-13 aprilie 1899, recruții români din Micălaca au manifestat încolonați sub faldurile a trei steaguri românești⁷. Un alt raport al comitetului suprem al comitatului Arad arată că în anul 1898 mișcările naționale, în părțile Aradului, au fost ample și deosebit de violente, fapt ce a impus intervenția autorităților⁸.

În anul 1901, primpretorul plășii Ineu solicită de la comitat ca armata din Ineu (regimentul 4 de honvezi) să nu fie retrasă, deoarece în părțile respective ordinea publică este des încălcată și acțiunile românilor sînt numeroase și hotărîte⁹. Tot primpretorul plășii Ineu raportează mai tirziu modul în care s-au desfășurat alegerile parlamentare în Ineu. Se arată că românii din Ineu, conduși de învățători și preoți, pentru că n-a fost ales candidatul lor Ștefan Petcovicș, au provocat tulburări. În scopul reprimării acestor acțiuni revendicative, autoritățile au folosit regimentul 33, apoi 12 jandarmi și 30 de honvezi¹⁰.

Lupta maselor populare împotriva asupririi s-a manifestat în părțile Aradului și prin emigrare. Astfel primpretorul din plasa Pecica raportează comitelui comitatului Arad faptul că românii din Pecica au început să emigreze în masă în România și în alte părți. În 1902 au emigrat 40-50 familii¹¹, iar în anul următor alt raport consemnează emigrarea din Pereg — 340 suflete în America iar 86 persoane în Bulgaria; din Semlac — 13 familii în America, 3 familii în România, 2 familii în Bulgaria; din Pecica — 50 familii în România; din Adea — 24 familii în America¹². Desigur că aceste emigrări au fost cauzate și de asuprirea socială dar, avînd în vedere că majoritatea celor plecați erau români, ca în cazul de la Pecica, că în mare parte cei asupriți se îndreptau spre România, ele au fără îndoială și motive de natură națională.

Combativitatea maselor populare rezultă și din felul cum acestea au înțeles „pasivitatea“. În general pasiviștii — care și-au impus tactica în 1881 — nu recunoșteau dualismul, cereau autonomia Transilvaniei și nu participau la alegerile parlamentare¹³. Ei concepeau, pentru moment, lupta sub forma rezistenței pasive. Pasivismul nu presupune renunțare la luptă ci o concepere sub forma unei rezistențe fără angajare directă la alegeri atîta timp cît exista dualismul și legile electorale erau nedrepte. În felul acesta fiecare membru al P.N.R. va sta la postul său, — spunea Alex. Mocsonyi într-un articol din „Tribuna“ din 1899 — rezolut a nu-l părăsi sub nici o împrejurare a nu se mișca din loc, ca și regimentul comandat la un post expus, stînd nemișcat sub ploaia gloanțelor, pînă cînd pozițiunea periclitată și atacată, — libertatea de acțiune a partidului — va fi revendicată și salvată¹⁴. De fapt, poporul niciodată n-a înțeles și n-a respectat pasivismul în totalitate și, în litera lui, participa mereu la alegeri. Conducătorii politici arădeni au condamnat pasivismul prin faptul că el nu putea fi respectat în litera și spiritul său. „Dar — notează dr. Ioan Suciul referindu-se la opiniile lui Mircea Stănescu asupra pasivismului —

cînd la alegerile ținute după declararea pasivității noastre, aproape tot atîția alegători au vorbit ca mai înainte — ce efect real putea avea această pasivitate?”¹⁵. Tocmai de aceea, la Arad nu numai lupta politică de eliberare națională avea o puternică tradiție, ci și orientarea nouă — activismul apare mai devreme.

Într-adevăr, la Arad organizarea politică a românilor a apărut mai înainte ca în restul Transilvaniei. În timp ce P.N.R. din Transilvania a luat ființă în 1869 și cel din Banat în același an, la Arad s-a creat în 1867 sub denumirea de „Partida politică română din comitatul Aradului” reorganizat în 1870 sub numele de „Reuniunea politică națională a tuturor românilor comitatului Arad”¹⁶.

Pînă la decretarea pasivității în 1881, arădenii au avut mulți și activi deputați în dieta de la Pesta. În 1861, din 19 deputați români, 4 erau din Arad — Ioan Missici (Lipova), Sigismund Popovici (Șiria), George Popa (Arad), Ioan Popovici Desseanu (Radna)¹⁷. Ioan Popovici Desseanu și apoi Mircea Stănescu vor avea un rol important, nu numai în mișcarea culturală arădeană, ci și în activitatea Partidului Național Român. Mircea Stănescu a făcut parte din rîndurile fondatorilor acestui partid¹⁸ iar rolul lui în părțile Aradului a fost deosebit de important.

De asemenea în mișcarea memorandistă, care reprezintă punctul culminant al rezistenței pasive, Aradul a avut o prezență deosebit de activă¹⁹.

Rolul deosebit de important pe care l-a avut Aradul ca „centru politic” al românilor din Transilvania, se explică și prin personalitățile marcante, foarte energice, care au condus lupta maselor populare pentru libertate națională sau socială. Fie că este vorba de generația de la 1848 — Atanasie Sandor sau Al. Gavra — sau de cea ulterioară — Ioan Popovici Desseanu și Mircea Stănescu — sau de cea mai tînără — Mihai Velici, Aurel Suci, Vasile Mangra, Roman Ciorogariu, dr. Ioan Suci, Vasile Goldiș, Ioan Russu Șirianu sau Ștefan Cicio Pop, toți s-au ridicat din mijlocul poporului și-au rămas legați de acesta prin aspirații și lupte. Prezentînd legăturile lui Mircea Stănescu cu masele românești din județul Arad, dr. Ioan Suci arată că acesta avea în fiecare sat 2—3 aderenți țărani care activau, între 1869—1875, foarte energic în timpul alegerilor parlamentare²⁰. Tocmai de aceea, apreciînd „din perspectiva istoriei luptele de desrobire națională — din aceste părți ale României de azi — nota dr. Ioan Suci — figura masivă a lui Mircea Stănescu, vom putea discerne meritul lui covîrșitor în trezirea sufletească a țărânimii, în pregătirea ei la lupta de eliberare...”²¹. Și dr. Ioan Suci, cu merite atît de mari în reluarea activității politice și apoi în organizarea adunării de la Alba Iulia, aprecia rolul țărânimii în luptele de eliberare. Ea l-a ridicat pe „arădean” în luptă²².

În **Tribuna poporului** au apărut numeroase articole care scoteau în evidență rolul maselor în lupta fără de care victoria nu poate fi obținută. „Pornită din masele mari ale poporului — se arată în primele numere ale acestui ziar arădean — mișcarea națională română are caracterul oricărei puteri elementare. Cuprinse de o nemulțumire pe cît de legitimă, pe atît

de adincă, masele acestea nu pot să ajungă la repaos cită vreme nemulțumirea le frământă²³. Considerînd liderii politici arădeni ca „extremiști“ un raport al comitetului suprem de Arad către prim-ministrul Ungariei, constată că aceștia, „extremiștii“, activau încă din 1898 extrem de intens în comune, dînd naștere la acțiuni ample, deoarece în comitatul Aradului numărul românilor este foarte mare. Legătura cu țărani era directă sau prin intermediul învățătorilor și al preoților²⁴.

Această orientare democratică a liderilor politici arădeni rezultă din atitudinea lor față de mișcarea socialistă. Un raport al comitetului suprem de Arad către prim-ministru, semnala încă în anul 1899 că ideile socialiste sînt foarte răspîndite între români. „În legătură cu problema națională — menționează documentul — mai pot raporta că în urma unor cercetări efectuate în această privință, că și în cercurile românești au început să se răspîndească socialismul ba chiar a fost vorba și despre aceea ca un ziar socialist arădean să apară în limba română²⁵. Nu întîmplător în preajma reluării activismului politic în **Tribuna poporului** apar articole ce denotă atitudinea liderilor politici români față de mișcarea socialistă care milita nu numai pentru dezrobirea socială, ci și națională, fapt ce explică această apropiere între fruntașii români și socialiști. La Arad, această apropiere este cerută la început de Ioan Russu Șirianu încă din 1903: „nimic nu ne împiedică nici pe noi — aprecia el militînd pentru o apropiere de socialiști — să încheiem asemenea alianțe, să mergem alături de cei care vor și ei, în primul rînd, egala îndreptățire și dezrobirea națiunilor de sub jugul unei clase perverse²⁶. Această apropiere continuă după 1905 și va duce la înțelegerea de la Găiceana (1907) cînd, Ioan Slavici, Vasile Mangra, Roman Ciorogariu și Eugen Brote hotărăsc să stabilească o alianță cu P.S.D. din Ungaria pentru realizarea aspirațiilor comune²⁷ și apoi la organizarea unor acțiuni cum a fost cea din 1908 cînd, la adunarea P.S.D. din Arad, participă Ștefan Cicio Pop, dr. Ioan Suciuc care iau cuvîntul alături de muncitori²⁸. Acum, în această perioadă, se pun bazele acestei colaborări ce va culmina în 1918 prin crearea Consiliului Național Român Central avînd ca membri atît reprezentanți ai P.N.R. cît și ai socialiștilor. Această colaborare prin care țărănimea își unea eforturile cu clasa muncitoare este o dovadă, din partea liderilor români arădeni, nu numai de spirit democratic ci și de clarviziune politică care constituie pentru început un factor ce va spori rolul Aradului în acest moment al luptei de eliberare națională, iar în 1918 această orientare va contribui la victoria finală, la actul de la 1 Decembrie.

Un merit al conducătorilor politici arădeni, care constituie încă o dovadă a orientării lor democratice, constă în faptul că ei au militat pentru apropierea între naționalitățile asuprite, în lupta de eliberare socială și națională, mai ales români, sîrbi și slovaci. Sînt cunoscute meritele lui Vasile Mangra și Ștefan Cicio Pop, în organizarea Congresului de la Budapesta din 1895 sau procesele în care avocații arădeni au pledat în favoarea sîrbilor sau a slovacilor. De asemenea e de subliniat rolul pe care l-a avut aici, la Arad, la **Tribuna poporului**, ziaristul slovac Gustav

Augustini²⁹. În timpul alegerilor, după reluarea activității, această colaborare din județul Arad va da roade, explicînd astfel numărul mare de deputați în dietă.

Un factor important care a contribuit la creșterea rolului Aradului în viața politică din această perioadă și în reluarea activității parlamentare, determinat de relativa dezvoltare a județului, a fost **elementul economic**. Nu avem în vedere numai bogățiile naturale ale meleagurilor arădene care au facilitat oarecum dezvoltarea unei burghezii românești tinere cu mentalități noi și foarte activă, ci, mai ales, contribuția băncii „Victoria“, creată în 1887, a doua ca mărime după „Albina“ din Sibiu³⁰. Un raport, semnalat mai sus, al comitelui suprem către prim-ministrul Ungariei, afirmă că „Victoria“ de la Arad, bancă cu o bună cifră de afaceri și multiple legături, sprijină pe orice cale mișcarea națională română³¹.

Desigur că între acești factori care explică angajarea Aradului în reluarea activismului politic, **Tribuna poporului**, ca mijloc de propagandă, a avut un rol deosebit. Meritele acestui ziar sînt multiple — a contribuit la clarificarea ideologică în aceste clipe grele ale luptei naționale, a răspîndit în rîndul cititorilor cuvîntul de ordine, contribuind la maturizarea politică a poporului și a grupat în jurul său pe cei mai destoinici conducători politici. „În jurul avîntatei gazete din Arad — arăta Silviu Dragomir — s-a încheșat deodată un mînunchi de oameni reprezentativi care sub conducerea lui Vasile Mangra au atras asupra lor atențiunea întregii lumi românești: N. Oncu, M. Veliciu, Șt. Cicio Pop, R. Ciorogariu și dr. Ioan Suciu, atașîndu-se acestei gazete, au creat din ea în curînd un factor de mare importanță“...³². Rolul acestui ziar va reieși foarte clar mai ales cînd prezintă lupta pentru noua tactică, cunoscută sub numele de noul activism.

La Arad, reluarea activității s-a pus de timpuriu. Ea se manifesta în cadrul clubului național comitatens, constituit în anul 1895 din personalități marcante ca: Georgiu Popa, dr. Nicolae Oncu, Petru Truția, Aurel Suciu, Mihai Veliciu, Vasile Mangra, Constantin Gurban, Ioan Evuțian, dr. Ioan Suciu, dr. Șt. C. Pop, Romul Ciorogariu și Ioan Groza (Hălmagiu), Sava Raicu, Iuliu Herbey, Traian Vățianu, dr. George Vuia, dr. Ioan Trăilescu, dr. George Popovici, Grigore Mladim, Augustin Beleşiu, dr. Dimitriu Barbu, George Turic, dr. George Popovici (Șiria), dr. Iacob Hotăran, dr. George Feier, Vasile Bălan, Traian Mager, Romul Vățianu, Iosif Ognean, Fabriciu Manuilă³³. Aceștia, menționați cu numele pentru a fi cunoscuți, deoarece ei au condus în județul nostru lupta pentru eliberare națională la sfîrșitul sec. al XIX-lea, s-au pronunțat chiar la prima adunare și apoi la toate întrunirile pentru reluarea activității parlamentare. Unul dintre ei — dr. Ioan Suciu — a revenit, în memoriile sale, de nenumărate ori asupra acestui fapt, comparîndu-l cu lipsa de activitate a Comitetului național de la Sibiu care organiza numai întruniri formale. „Aradul — scria dr. Ioan Suciu — dimpotrivă avea un comitet județean de vreo 120—180 de fruntași și țărani, care conveneau la an de 3—4 ori pe cîte 4—5 zile luînd și durata congregației în socoteală — și în loc de un mic comunicat „asupra situației“ el dădea rezultate, vestea luptă și iarăși

luptă³⁴“. La această activitate face aluzie dr. I. Rațiu în 1900 când consideră politica arădenilor ca fiind greșită, avînd în vedere tactica tradițională de pasivitate. „Deși curentul arădean — scrie dr. I. Rațiu — sprijinit de cîțiva tineri neexperți și de cîțiva ungureni incorrigibili, de mult se arată aplicați pentru o astfel de politică dezastruoasă, totuși am speranța, că majoritatea covârșitoare nu va părăsi stindardul³⁵. Fruntașul partidului național nu înțelegea pe deplin necesitatea și importanța schimbării tacticii în noile condiții. Desfășurarea evenimentelor va dovedi că orientarea arădenilor va fi cea care va triumfa în lupta de eliberare națională la începutul secolului al XX-lea.

În condițiile în care în anul 1897 la Arad apare **Tribuna poporului**, lupta pentru reluarea activității parlamentare desfășurată de conducătorii politici și masele populare va primi noi dimensiuni. De la început **Tribuna poporului** era considerată de autorități ca „extremistă³⁶. Tot acum se afirmă — alături de Eugen Brote³⁷ — ca militant pentru activism și Ioan Russu Șirianu, redactorul acestui ziar. Pe lângă articolul „Acțiune“ sau „Puncte de orientare“, semnate de Eugen Brote din 1897 — semnalat de Boia Lucian³⁸ — sînt de reținut și alte articole anterioare care fac aluzie la schimbarea tacticii. „Să nu lăsăm să treacă un singur privilegiu — se arată în articolul de fond nr. 3 al **Tribunei poporului** — fără ca poporul român să-și spună și el cuvîntul asupra tuturor chestiunilor ce interesează viața statului, și îndeosebi să ne lămurim poziția față de toate chestiunile ce privesc viața noastră națională³⁹. Este evident că participarea la alegeri constituie un prilej de angajare la viața politică, o cale de afirmare a năzuințelor poporului. Tocmai de aceea, acțiunea de schimbare a tacticii era prezentă în strînsă corelație cu antrenarea maselor largi populare în luptă. „Avem dorința — se arată într-un alt articol — să facem poporul nostru capabil de luptă politică, de luptă de principii⁴⁰. Considerăm că antrenarea maselor în luptă, în condițiile trecerii la noul activism, era necesară, avînd în vedere că noua orientare se manifestă și cu prilejul alegerilor parlamentare cînd poporul era chemat să-și spună cuvîntul, alegînd deputați români care să-i apere drepturile.

Venirea lui Vasile Goldiș la Arad a dus la întărirea noului curent politic. În anul 1900 alegătorii din Lipova i-au propus să candideze în postul de deputat dietal devenit vacant⁴¹. Va refuza, dar în această situație va candida Sever Bocu. Cu această ocazie Vasile Goldiș publică articolul „**O scrisoare politică**“ — scrisoare adresată alegătorilor din Lipova — important pentru reluarea activității politice din mai multe puncte de vedere. Din articol rezultă că Vasile Goldiș milita pentru activism. „Eu-scrie el-din convingere sînt activist⁴². Vasile Goldiș arată care este sensul reluării activității parlamentare pe care el nu o reducea la ocuparea unui loc în parlament. Pentru fruntașul politic român, reluarea activității trebuia să constituie o „școală politică a poporului“, a poporului nostru, cu care să contribuie, în ultimă instanță, la „întărirea luptei noastre politice⁴³. Din nou rezultă că reluarea activității parlamentare nu era un scop în sine ci un mijloc care să întărească lupta de eliberare națională, antrenînd masele populare la viața politică și, în final, la lupta decisivă.

care va încheia procesul de formare a statului național. Considerăm că, înțeles în felul acesta, activismul politic are o semnificație deosebită în procesul luptei de eliberare națională.

În această perioadă masele populare au dat dovadă de o remarcabilă energie și orientare politică. Dr. Ioan Suciuc arată că țărani declarau în preajma alegerilor: „ne-am săturat de a mai aștepta pînă decideți lupta. Veniți cu noi. De nu, intrăm în luptă fără voi”⁴⁴. Așa se explică și insistențele celor din Lipova și în mare măsură acceptarea lui Sever Bocu care, deși n-a reușit în alegeri, s-a convins că într-adevăr sînt necesare eforturi și sacrificii pentru educarea politică a alegătorilor⁴⁵. Tocmai de aceea alegerile de la Lipova reprezintă un moment important pe drumul reluării activității politice, nesemnalat pînă acum în lucrările de specialitate.

Articolele lui Eugen Brode, publicate în **Tribuna poporului**, din această perioadă, referitoare la necesitatea reluării activității politice, nu numai că sînt mai numeroase, ci, tot mai deschis, pun problema schimbării tacticii. El arată că intrarea în luptele parlamentare, în noile condiții, este necesară, firească și îndreptățită. Aceste lupte trebuie să antreneze deopotrivă pe cei din Banat, Crișana și Ardeal⁴⁶. În felul acesta s-ar înlătura și pericolul dezbinării politice ce ar slăbi lupta, motiv pentru care arădenii au și amînat momentul intrării în luptele electorale.

În anul 1901, lupta pentru drepturile românilor înregistrează noi succese. Au loc mai multe conferințe la Timișoara și Cluj, la care arădenii cer intrarea în activitate. Deosebit de importante sînt, din acest punct de vedere, discuțiile purtate la 12 septembrie 1901, la ședința membrilor partidului național român din congregația comitatensă a Aradului, din care rezultă atitudinea arădenilor față de alegeri. „După vii discuții — se menționează în procesul verbal al ședinței — numai din motivul de a nu ne prezenta desbinați în fața alegerilor, ne alăturăm la hotărîrea din Cluj, deși aceea în formă nu ne mulțumește”⁴⁷. Rezultă că arădenii n-au intrat în activitate în acel an numai pentru considerentul de a nu adînci criza în care se afla P.N.R., pentru a nu afecta solidaritatea mișcării de eliberare națională.

În acest an, slovacii intră în activitate parlamentară, fapt pentru care „noi — se menționează într-un articol din **Tribuna poporului** — n-avem decît să-i felicităm pentru hotărîrea ce au luat. Ei își cunosc mai bine năcazurile, ei își dau mai perfect seama de chipul, cum ar putea să îndrepte situația, și, dacă socot că numai prin activitate o să pună capăt stărilor de lucruri nesuportabile din prezent, se întîlnesc, desigur, cu gîndul multor buni români”⁴⁸. Din aceste aprecieri rezultă, pe de o parte simpatia pe care o purtau cei de la **Tribuna poporului** mișcării de eliberare a slovacilor, precum și aprecierea pozitivă a reluării activității parlamentare. De asemenea, rezultă că aici la Arad erau mulți adepți ai activismului care așteptau doar momentul intensificării luptei naționale pe această cale.

În vara anului 1901, cu ocazia alegerilor, problema unei întruniri a fruntașilor politici români se pune din nou, cu scopul adoptării unei noi tactici politice. Întrucît această conferință nu s-a putut realiza, poporul

din părțile Aradului era chemat să recurgă la adoptarea unei noi tactici. „Și dacă cu nici un preț — apreciază **Tribuna poporului** — nu s-ar putea întruni **frunțașii partidului**, ajunul alegerilor să-l folosim cu privilegiul de a ne pune în contact cu **masele poporului** și chestia pasivității ori activității acelora, în sinul poporului, s-o punem în discuție, urmînd se înțelege normele ce sperau că frunțașii chemați le vor formula cît mai degrabă“⁴⁹.

După succesele candidaților slovaci în alegeri — au fost aleși 5 deputați — cresc insistențele celor de la **Tribuna poporului** pentru intrarea în activitate. „Este deci momentul suprem — scria Ioan Russu Șirianu — ca toți cîți ținem să restabilim, ba să adăugăm încă la trecuta splendoare a partidului național, la **însăși demnitatea poporului român**, să intrăm în luptă în activitate“⁵⁰. La aceste atitudini, exprimate tot mai frecvent și mai deschis de arădeni, se alătură Eugen Brote⁵¹, al cărui articol „Puncte noi de orientare“ devine programul **Tribunei poporului**. Pe această linie se înscriu majoritatea articolelor publicate de Ioan Russu Șirianu în **Tribuna poporului** în anul 1902. „Un veac de-ar trece însă — arată Ioan Russu Șirianu — dar **partidul național are să existe**, căci în sinul neamului nostru românesc nu poate fi decît **un singur partid**, numai **chipuri de luptă** pot fi mai multe“⁵². Intrarea în activitatea politică s-a făcut la Arad treptat și cu multă prudență, pentru a nu agrava criza din cadrul P.N.R., fapt ce explică și menținerea ziarului din Arad pe primul plan al activității politice din această perioadă. Este un merit deosebit al arădenilor în această luptă în care curajul, energia, trebuiau puse în cumpănă cu răbdarea și chibzuința.

În anul 1902, în urma decesului lui Ioan Rațiu, lupta pentru reluarea activității politice de către P.N.R. are noi sorți de izbîndă. În plus, eforturile arădenilor se conjugă cu cele ale ziarului **Libertatea** din Orăștie⁵³.

La începutul anului 1902, Eugen Brote publică în **Tribuna poporului** serialul „Reflexiuni politice“, în care, după ce face istoricul luptei de eliberare din Transilvania, prezintă avantajele reluării activității politice, între care, se cuvine să amintim și alianța cu naționalitățile asupraite. „Calea constituțională — preciza el referindu-se la avantajele activității parlamentare — ne înlesnește alianța cu celelalte naționalități nemaghiare prin proceduri comune în anumite condițiuni“⁵⁴. Într-adevăr, urmărind drumul spre noul activism, se poate remarca că această alianță cu naționalitățile asupraite a fost o preocupare a arădenilor, iar primele succese în activitatea parlamentară se explică prin această colaborare.

Într-un alt articol, Eugen Brote condamnă pasivitatea, în mod direct, considerînd-o de-a dreptul dăunătoare poporului în noile condiții de la începutul secolului al XX-lea. O politică care „ține pe popor cu mîinile și picioarele legate — scrie Eugen Brote —, o politică care, precum o tîlmăcesc toți apărătorii ei, se restrînge numai la simpla constatare de principii; o politică, care, chiar recentă apărătorilor ei, conduce poporul în **înfundătură**; o politică, care atribuie numai guvernului un rol — nu poate fi clăsată altcum decît ca o politică fără rost și netrebnică“⁵⁵. Această condamnare a pasivității anunță încă de pe acum renunțarea la vechea tactică...

Anul 1903 este marcat de alegerile de la Dobra care marchează de fapt prima victorie în cadrul reluării activității parlamentare. Victoria electorală a lui Aurel Vlad are o semnificație deosebită dacă ținem seama că de fapt în Transilvania nu se întrezărea, în condițiile menținerii vechi legi electorale, abandonarea pasivității proclamată în 1881. „Idea unei schimbări în politica noastră — scria Eugen Brote — a fost la început cultivată și sprijinită numai la Arad. Până la apariția **Libertății** din Orăștie, se credea în Arad că transilvănenii nu vor putea părăsi principiul pasivității și în coloanele acestui ziar se punea în discuțiune compromisul, odinioară practicat, ca numai românii din comitatele ungurene să părăsească politica pasivității iar transilvănenii să țină înainte isonul reținerii”⁵⁶. Faptul că în Transilvania s-a renunțat la pasivitate, că la **Tribuna poporului** activitatea era susținută de un transilvănean — Eugen Brote — a asigurat alinierea tuturor românilor în lupta comună și solidaritatea conducătorilor politici. atît de necesară, a fost salvată. Deci, dacă primul deputat național n-a fost ales la Arad, deși aici a fost centrul luptei pentru noul activism, acest amănunt nu scade cu nimic rolul acestui ținut. Mai mult decît atît: printr-o politică de reținere, cumpănită, arădenii au contribuit nu numai la promovarea noii tactici ci și la salvarea solidarității în cadrul P.N.R., atît de grav amenințată după mișcarea memorandistă.

Dar Aradul a avut un rol important în alegerea dr. Aurel Vlad. „Cert este că Aurel Vlad — scrie I. I. Șerban — a primit un sprijin consistent mai ales din partea tribunistilor de la Arad, în frunte cu Ioan Russu Șirianu, Ciorogariu și Mangra care i-au făcut o largă publicitate în paginile prestigiosului lor ziar”⁵⁷.

În numărul de Anul Nou, Roman Ciorogariu cere cu multă insistență renunțarea la pasivitate: „Părerea noastră era, că **pe terenul politicii de rezistență pasivă nu mai putem sta**, dacă vorba e să nu privim cu miinile în sîn cum alții fac școala politică a poporului nostru și formează din el cu timpul legiuni politice **contra noastră**”⁵⁸.

Dacă ținem seama și de celelalte articole care abordează problema adoptării noii tactici, putem înțelege atitudinea organizației arădene a PNR care, la 7 martie 1903, a hotărît să adopte oficial tactica activistă⁵⁹.

La campania electorală din Hunedoara participă și Ioan Russu Șirianu care, în cuvîntările rostite, a cerut alegătorilor „să fie treji, să nu se lase momiți, ca să lupte cu așa voinicie ca dr. Vlad să fie ales”⁶⁰. Victoria în alegeri a lui Aurel Vlad la Dobra a avut un mare ecou la Arad, precum și în alte centre din Transilvania⁶¹. În congregația comitatensă intervențiile românilor se intensifică — se remarcă Mihail Velici, Ioan Russu Șirianu, dr. Ioan Suciuc — acțiunile revendicative iau amploare — la Șepreuş și Curtici — apropierea de socialiștii susținuți inițial de Ioan Russu Șirianu constituie o preocupare a conducătorilor politici români. În felul acesta, anul 1903 este și în Arad dominat de evenimente deosebit de importante, care contribuie la reluarea activității parlamentare nu numai în acest județ ci și în toată Transilvania.

În părțile Aradului, intrarea în activitatea parlamentară are loc în anul 1904. Din nou **Tribuna** din Arad cuprinde articole care cer insis-

tent trecerea efectivă la activitatea parlamentară. „Fără ură — se arată în acest sens într-un articol de fond al ziarului arădean — am arătat relele ce ne-au adus pasivitatea și iarăși, fără părtinire, am arătat la ce ne putem aștepta pășind pe terenul activității parlamentare”⁶². În felul acesta problemele și implicațiile reluării activității parlamentare se considerau cunoscute și nu mai rămânea decât trecerea la fapte.

Prilejul pentru angajarea în luptă pe baza noii tactici se ivește în ianuarie 1904, când deputatul dietal de Nădlac, Kristoffy Iozef, este numit fișpan de Sătmar. De la început se remarcă că această situație ar putea fi folosită pentru angajarea unui reprezentant al românilor pentru a candida la alegerile ce urmau să se desfășoare în luna martie. Mai mult decât atât, se conta pe o biruință, având în vedere faptul că la Nădlac românii pot participa la alegeri alături de slovaci, realizându-se în felul acesta unul din obiectivele stabilite la congresul naționalităților de la Budapesta din 1895. „Cheia situației — remarcă **Tribuna** — este deci în mâna românilor și a slovacilor, cari dacă ar fi solidari cu siguranță ar putea alege pe cine ei vor”⁶³. Luarea deciziei pentru alegerea candidatului a durat însă prea mult, pînă la 17 februarie, cînd a fost ales candidat dr. Ioan Suci⁶⁴, iar alegerile au avut loc în 5 martie. Acest fapt a făcut ca pentru campania electorală să rămînă puțin timp. Tot timpul campaniei la care au participat dr. Aurel Vlad, dr. Ioan Suci⁶⁵, Ioan Russu Șirianu, dr. Hodja (publicist slovac), s-a făcut apel la alianța cu slovacii. „Nădlacul este primul cerc electoral — se spune într-un articol care se referă la congresul din 1895 — unde acele decisiuni se pun în practică”⁶⁵. Cercul electoral era format din comunele Nădlac, Șeitin și Cenad. Au avut loc mari adunări în toate comunele iar fruntașii slovaci au participat și ei la campania electorală, îndemnînd conaționali să susțină cu toții pe dr. Ioan Suci⁶⁶.

În ziua alegerilor, președintele n-a acceptat să treacă pe lista de candidați și pe dr. Ioan Suci⁶⁷. Ca rezultat, românii au refuzat să voteze iar cei din Șeitin au început să plece spre casele lor. Pînă la urmă au votat totuși, spre seară, cu acel candidat care a avut mai puține voturi, ajungîndu-se la balotaj. Dintre localnici s-au remarcat Uroș Pătean (Nădlac) slovacul Isa Mudrici (Nădlac) învățătorul, C. Petrovici (Nădlac), Șiclovan (primar la Șeitin) ș.a. Într-un frumos apel adresat alegătorilor din cercul electoral al Nădlacului, semnat de dr. Aurel Vlad și dr. Ioan Suci⁶⁸, se arată importanța acestor alegeri: „Prin bărbăția voastră dovedită la Nădlac în ziua de 5 martie, voi, alegătorii români ați zădărnicit alegerea de deputat dietal și ați dat prin aceasta să o înțeleagă toți factorii decizatori ai țării, că partidul național român e o putere reală în viața acestui stat, o putere de care pe viitor trebuie să se țină seama”⁶⁶.

Un alt moment semnificativ pentru reluarea activității politice îl reprezintă alegerile din 26 august 1904 din Pecica. Alegerile au fost prilejuite de moartea deputatului Vasarheley Laszlo. Cercul electoral Pecica era format din comunele Pecica, Curtici, Macea, Micălaca și Glogovăț. Aici a candidat dr. George Popa, fost viceprimar la Arad. La adunarea electorală din 13 august au participat M. Veliciu, dr. Aurel Suci⁶⁹, dr. Ioan Suci⁷⁰, dr. George Popa și protopopul Gurban⁶⁷. La ea a luat cuvîntul Mihai

Veliciu, din care reținem din nou orientarea sa umanitară, bazată pe convingerea că lupta pentru drepturi naționale trebuie dusă în așa fel ca ceilalți popoare să nu fie jignite și afectate. „Nu urîm pe unguri nu ațîțăm împotriva nimănui, — spunea el — dar urîm rînduielile nemernice, cari se făuresc împotriva noastră și da, ațîțăm în contra acestor rînduieli”⁶⁸. Acest crez politic a caracterizat în cea mai mare parte pe conducătorii politici arădeni în lupta pentru drepturi naționale. Vasile Goldiș, în anul 1911, va scrie chiar un studiu pe această temă și în acest spirit, lucrare concepută inițial ca o prelegere pentru cercul Darwin din Oradea.

Și în alegerile de la Pecica, alegătorii români au dus, prin voturile lor, la balotaj — George Popa, prin cele 428 voturi obținute, făcînd ca ceilalți doi candidați, Herczeg Ferencz și Zelinsky Mihaly să nu întru-nească majoritatea necesară⁶⁹. Ele se vor repeta — ca și în cazul celor de la Nădlac — în septembrie același an. Cu toate acestea, alegerile de la Pecica au prilejuit tocmai ceea ce urmăreau conducătorii arădeni: prin noua tactică se avea în vedere întîlnirea liderilor politici cu masele populare, educarea lor în spiritul și pentru marile lupte ce vor urma și vor culmina cu actul de la 1 Decembrie 1918. Tocmai de aceea, aceste campanii electorale reprezintă momente importante în lupta pentru reluarea activității parlamentare, o dovadă că, aici la Arad, nu numai că s-a militat pentru acest nou principiu tactic, ci s-a activat concret, obținîndu-se și într-un caz și în altul rezultate semnificative pentru noile dimensiuni ale luptei de eliberare națională.

În lupta pentru părăsirea pasivismului, un rol important l-a avut Adunarea Generală a „Astrei” de la Timișoara în care arădenii, reprezentați prin Vasile Goldiș, Ștefan Cicio Pop, Sever Bocu, dr. Aurel Novac (Pecica), dr. Sever Barbura (Pecica) și Roman Ciorogariu⁷⁰, și-au impus punctul de vedere. „Activiștii — precizează acad. Ștefan Pascu referindu-se la adunarea **Astrei** de la Timișoara — și, mai ales, reprezentanții **Tribunei** din Arad care au avut un rol conducător și-au impus punctul de vedere”⁷¹. Adunarea de la Timișoara este cel mai important eveniment înainte de decretarea activismului de către PNR în anul 1905.

Conferința națională a P.N.R. de la Sibiu din 10 ianuarie 1905 reprezintă prima întrunire după o perioadă de 10 ani, cînd partidul a fost interzis. „La ea — precizează T.V. Păcățeanu — s-au prezentat 97 de delegați din Ardeal și din părțile Aradului”⁷². Din această constatare rezultă că Aradul a fost bine reprezentat, că în luarea deciziei privind reluarea activității — care reprezintă cea mai importantă hotărîre a conferinței și unul din momentele dominante ale luptei naționale de la începutul secolului al XX-lea — Aradul, a avut un rol important. Aradul a fost reprezentat la conferință de dr. Ștefan Cicio Pop, M. Veliciu, I. Russu Șirianu, dr. I. Suciș și a.

S-a format o comisie de 40 persoane care să vină cu propuneri privind tactica partidului. Din această comisie au făcut parte M. Veliciu, dr. Ștefan Cicio Pop, dr. I. Suciș, Ioan Russu Șirianu și Augustin Beleş. Propunerile comisiei — privind reluarea activității parlamentare — au fost

făcute de dr. Ioan Suciu. S-a pus la vot noua tactică și activismul a ieșit biruitor⁷³. S-a ales, de asemenea, un nou comitet executiv, format din 16 persoane în care au intrat și doi arădeni: dr. Ioan Suciu și dr. Ștefan Cicio Pop⁷⁴.

Imediat după decretarea activismului, și la Arad a început campania electorală. Au candidat 5 reprezentanți ai P.N.R. — dr. Ioan Suciu la Ineu, dr. Aurel Vlad la Radna, dr. Ștefan Cicio Pop la Șiria, Ioan Russu Șirianu la Chișineu și dr. Vasile Lucaciu la Nădlac⁷⁵. Din această campanie este demn de reținut, în primul rând, entuziasmul poporului care vedea în reluarea activității calea spre împlinirea năzuințelor sale, un pas înainte în lupta de emancipare. Am menționa că Vasile Lucaciu a fost așteptat la Nădlac de români, slovaci și sârbi cu 200 de căruțe într-un șir de 3 km. L-au primit 12 deputați dintre care 7 erau români, 4 slovaci și 1 sîrb⁷⁶. După adunarea la care dr. Vasile Lucaciu a vorbit în limba română și maghiară, s-a trimis o telegramă președintelui P.N.R., de unde rezultă solidaritatea alegătorilor români, slovaci și sârbi în jurul candidatului român. „Alegătorii români, slovaci și sârbi din cercul electoral al Nădlacului — se arată în telegramă — candidînd azi în deplină solidaritate și cu însuflețire indescriptibilă pe dr. Vasile Lucaciu, de deputat, a decis să felicite deodată pe președinții celor trei partide române, sîrbe și slovace și să le exprime încrederea lor neclintită”⁷⁷. La adunare au participat și locuitori ai comunei Șeitin. Asemenea adunări au mai avut loc la Socodor, Ineu, Covăsînt, Nădab ș.a.

În urma alegerilor din 1905 au fost aleși în dietă 8 deputați români dintre care 3 erau arădeni — dr. Ioan Suciu la Ineu, dr. Ștefan Cicio Pop la Șiria⁷⁸, iar Ioan Russu Șirianu la Chișineu Criș⁷⁹.

Pentru Arad aceste rezultate au o dublă semnificație. În urma acestor alegeri intră în parlament primii deputați naționali după anul 1875 cînd cel din urmă deputat, Constantin Gurban a reprezentat cercul Buteștilor⁸⁰. De asemenea, prin numărul mare de deputați aleși în 1905, Aradul rămîne în continuare centru politic, mai ales că acești deputați vor fi activi și în parlament unde vor cere cu insistență și curaj, de-a lungul anilor, satisfacerea revendicărilor poporului român și apoi vor participa direct la actul Unirii din 1 Decembrie 1918.

În ansamblul lor, documentele referitoare la rolul Aradului și noul activism, consultate de noi, ne îndreptățesc să desprindem din cadrul acestei importante cotituri politice a românilor din Imperiul habsburgic, următoarele concluzii:

Apreciem că reluarea activității politice nu se va putea înțelege fără a lua în considerare starea de spirit a maselor populare, aportul lor la antrenarea conducătorilor politici pe panta acestei lupte dificile care a cerut nu numai curaj ci și multe sacrificii.

Reluarea activității politice nu se poate rezuma la alegeri victorioase sau la decretarea ei oficială, ci trebuie înțeleasă în mod mai larg cuprinzînd frămîntările, întrunirile și măsurile luate pentru angajarea poporului, însumînd toate luptele electorale în acțiunea de emancipare națională.

Rolul Aradului, în această luptă pentru o nouă tactică, nu se limitează doar la propaganda pentru noul principiu tactic făcută prin **Tribuna poporului**, prin participarea la conferința națională din 1905 sau rezultatele în alegeri, ci se cere apreciată și chibzuința, răbdarea, atitudinea temperată de care au dat dovadă tribuniștii pentru a depăși, prin această atitudine, în momentul reluării activității parlamentare, „criza“ politică din cadrul P.N.R.

N O T E

- ¹ Eugen Brote, *Cestiunea română în Transilvania și Ungaria*. București, 1895, anexe, p. 319.
- ² Miron Constantinescu, Ștefan Pascu, *Desăvârșirea unificării statului național român*. Editura Acad. RSR, București 1968, p. 78.
- ³ Ioan Slavici, *Sbuciumările politice la românii din Ungaria*. București, 1901, p. 49..
- ⁴ Ștefan Pascu, *Marea Adunare Națională de la Alba Iulia*. Cluj, 1968, p. 208.
- ⁵ Eugen Brote, *Op. cit.* Anexe; p. 9.
- ⁶ Arhivele Statului Arad, Fond Prefectura județului Arad, seria vicecomitetului, nr. 550/902 file 87—88.
- ⁷ Arhivele Statului Arad, Fond Prefectura județului Arad în actele comitetului nr. 539/1899.
- ⁸ Arhivele Statului Arad, Fond Prefectura județului Arad — Actele comitetului suprem nr. 1292/1899 fila 30—35.
- ⁹ Arhivele Statului Arad, Fond Prefectura județului Arad, — Actele comitetului suprem, nr. 1782/1901, p. 1—6.
- ¹⁰ Arhivele Statului Arad, Fond Prefectura județului Arad. Actele comitetului suprem nr. 1852/1901, pl. 2.
- ¹¹ Arhivele Statului Arad, Fond Prefectura județului Arad. Actele comitetului suprem nr. 2839/1902 p. 1—2.
- ¹² Arhivele Statului Arad — Fondul Prefecturii județului Arad. Actele comitetului suprem nr. 2839/1902 fila 2.
- ¹³ Lucian Boia, *Criza P.N.R. și trecerea la activism (1893—1905)*, în „Studii“ 1971, nr. 5 p. 974.
- ¹⁴ Apud Teodor, V. Păcățean, *Cartea de Aur* — vol. VIII, Sibiu, 1915, p. 57.
- ¹⁵ Ioan Suciu, *Mircea V. Stănescu* Timișoara, 1939, p. 8.
- ¹⁶ *Partidul Național în comitatul Aradului*, în „Tribuna poporului“, 1897, nr. 34, p. 157—158.
- ¹⁷ Vasile Netea, *Lupta românilor din Transilvania pentru libertate națională (1848—1881)*. Editura științifică, București, 1874, p. 184.
- ¹⁸ *Ibidem* p. 418.
- ¹⁹ Eugen Glück, Nicolae Roșuț, *Aradul și mișcarea memorandistă*, vol. I, Arad, 1974.
- ²⁰ Ioan Suciu, *Mircea V. Stănescu*, Timișoara, 1939, p. 9.
- ²¹ *Ibidem* p. 18.
- ²² Ioan Suciu, *Arădenii și Partidul Național Român*, Tipografia Diecezană Arad, 1926. p. 8.
- ²³ *Noua noastră pozițiune*, în „Tribuna poporului“ 1897, nr. 2. (3/15 ian.) p. 1.
- ²⁴ Arhivele Statului Arad, Fond Prefectura județului Arad. Actele comitetului suprem. nr. 1292/1899, fila 30—35.
- ²⁵ *Ibidem*, p. 20.
- ²⁶ I. Russu Șirianu, *Propaganda socialistă în „Tribuna“*, 1903, nr. 73 (5 mai) p. 1.
- ²⁷ Miron Constantinescu, *Un document inconștient (5—9 août 1907) concentrant la lutte nationale de liberation des Roumains de Transilvanie* în „Revue Roumaine d' Histoire“, 1965, nr. 3.

- ²⁸ *Tribuna*, 1908, nr. 240, (10 noiembrie), p. 3.
- ²⁹ Lucian Boia, *Activitatea ziaristului slovac Gustav Augustin în Transilvania (1893—1900)*, în „*Studii*”, 1970, nr. 5, p. 915—926.
- ³⁰ Lucian Boia, *Criza P.N.R. și trecerea la activism (1893—1905)* în „*Studii*”, 1971, nr. 5, p. 223.
- ³¹ Arhivele Statului Arad, Fond Prefectura județului Arad. Actele comitetului suprem nr. 1292/1899 fila 30—35.
- ³² Silviu Dragomir, *Vasile Goldiș*, Sibiu, 1936, p. 8.
- ³³ Arhivele Statului Arad, Fond Prefectura județului Arad. Actele comitetului suprem, p. 3.
- ³⁴ Ioan Suciu, *Arădenii și Partidul Național Român*. Tipografia Diecezană, Arad, 1926, p. 9.
- ³⁵ Apud Silviu Dragomir, *Vasile Goldiș*, Sibiu, 1936, p. 10.
- ³⁶ Arhivele Statului Arad, Fond Prefectura județului Arad. Actele comitetului suprem nr. 1292/1899, file 30—35.
- ³⁷ Lucian Boia, *Criza P.N.R. și trecerea la activism (1893—1901)* în *Studii*, 1971, nr. 5.
- ³⁸ *Ibidem*, p. 976.
- ³⁹ *Ce-t de făcut?* în „*Tribuna poporului*” 1897, nr. 3, 5 ian. p. 1.
- ⁴⁰ Unchișul (Ciorogariu R) *Inimi deschise* în „*Tribuna poporului*” 1897, nr. 25 (7 febr.) p. 1.
- ⁴¹ Vasile Goldiș, *O scrisoare politică*, în „*Tribuna poporului*” 1900, nr. 74, 22 aprilie p. 1.
- ⁴² *Ibidem*.
- ⁴³ *Ibidem*.
- ⁴⁴ Ioan Suciu, *Arădenii și Partidul Național Român*. Tipografia Diecezană, Arad, 1926, p. 10.
- ⁴⁵ Vezi scrisoarea lui Sever Bocu din „*Tribuna Poporului*”, din 27 aprilie (1900) p. 1—2.
- ⁴⁶ Eugen Brote, *România în parlamentul ungar*, în „*Tribuna poporului*”, 1900, nr. 128 (9 iulie), p. 1.
- ⁴⁷ Arhivele Statului Arad. Colecții și documente. Dosar 102.
- ⁴⁸ *Activitatea slovacilor*, în „*Tribuna poporului*”, 1901, nr. 66, (10 aprilie), p. 1.
- ⁴⁹ *Disolvarea Dietei*, în „*Tribuna Poporului*”, 1901, nr. 156, (23 august), p. 1.
- ⁵⁰ Ioan Russu Șirianu, *Constatări*, în „*Tribuna Poporului*”, 1901, nr. 186, (7 octombrie) p. 1.
- ⁵¹ Lucian Boia, *Criza P.N.R. și trecerea la activism (1893—1905)* în „*Studii*”, 1971, nr. 5, p. 977.
- ⁵² Ioan Russu Șirianu, *Tribuniștii*, în „*Tribuna Poporului*”, 1901, nr. 238, (20 decembrie), p. 1.
- ⁵³ *Scrisoarea D-lui Dr. I. Mihu*, în „*Tribuna Poporului*”, 1902, nr. 38 (26 febr.) p. 1.
- ⁵⁴ Eugen Brote, *Reflexiuni politice*, în „*Tribuna Poporului*”, 1902, nr. 1, 2, 4, 5.
- ⁵⁵ Eugen Brote, *Apărarea pasivității*, în „*Tribuna Poporului*”, 1902, nr. 88, (12 mai), p. 2.
- ⁵⁶ Eugen Brote, *Însemnătatea politică a alegerii de la Dobra*, în „*Tribuna Poporului*”, 1903, nr. 166, (11 mai), p. 1.
- ⁵⁷ I. I. Șerban, *Contribuția presei din Orăștie la activismul politic*, în „*Apulum*” 1974, nr. 12, p. 460.
- ⁵⁸ Ciorogariu Roman, *Tatăl nostru*, în „*Tribuna Poporului*”, 1903, nr. 1, (1 ianuarie), p. 2.
- ⁵⁹ Lucian Boia, *Criza P.N.R., și trecerea la activism (1893—1905)*, în „*Studii*”, 1971, nr. 55, p. 981.
- ⁶⁰ *Lupta de la Dobra*, în „*Tribuna Poporului*”, 1903, nr. 88, (17 mai), p. 2.
- ⁶¹ *Aprecierile*, în „*Tribuna Poporului*”, 1903, nr. 119, (1 iulie), p. 1.
- ⁶² *Ce vrem și ce răspundem*, în „*Tribuna*”, 1904, nr. 11, (13 ian.), p. 1.
- ⁶³ *Cercul Nădlacului*, în „*Tribuna*”, 1904, nr. 10, (11 ian.), p. 3.
- ⁶⁴ *Candidat național la Nădlac*, în „*Tribuna*” 1904, nr. 35, (17 februarie) p. 1.
- ⁶⁵ *Candidatura la Nădlac*, în „*Tribuna*”, 1904, nr. 35, (17 febr.), p. 2.
- ⁶⁶ Vlad Aurel, Suciu Ioan, *Către alegătorii români din cercul electoral Nădlac*, în „*Tribuna*”, 1904, nr. 44, (13 martie), p. 1.
- ⁶⁷ *Alegerile de la Pecica*, în „*Tribuna*”, 1904, nr. 153, (14 august), p. 1.
- ⁶⁸ *Alegerile de la Pecica*, în „*Tribuna*”, 1904, nr. 153, (14 august), p. 1.

⁶⁹ „Tribuna“, 1904, nr. 158, p. 3.

⁷⁰ „Astra“ la Timișoara, in „Tribuna“, 1904, nr. 173, 12 sept.

⁷¹ Stefan Pascu, *Op. cit.*, p. 209.

⁷² T. V. Păcățeanu, *Cartea de Aur* vol. VIII, Sibiu, 1915, p. 165.

⁷³ „Tribuna“, 1905, nr. 1, 14 I, p. 1.

⁷⁴ cf. T.V. Păcățeanu, *Op. cit.*, p. 168—69.

⁷⁵ *Cătrefe alegătorii români*, in „Tribuna“, 1905 nr. 7, (25 ian.), p. 1.

⁷⁶ *Dr. Vasile Lucaciu la Nădlac*, in „Tribuna“, 1905, nr. 6, (24 ian.), p. 2—3.

⁷⁷ *Ibidem* p. 3.

⁷⁸ *Infrîngerea guvernului*, in „Tribuna“, 1905, nr. 10, (29 ian.), p. 1.

⁷⁹ *Biruința de la Chișineu*, in „Tribuna“, 1905, nr. 20, (12 febr.), p. 2.

⁸⁰ *După 20 de ani*, „Tribuna“, 1905, nr. 34, (5 martie), p. 1.

DIE STAT ARAD UND DER NEUE AKTIVISMUS

(Zusammenfassung)

Die Arbeit behandelt ein bedeutendes Ereigniss in der Geschichte des Kampfes der Rumänen aus Transilvanien für nationale Befreiung zu Beginn des 20. Jahrhunderts. Arad spielte damals eine besonders wichtige Rolle in der Wiederaufnahme der parlamentarischen Tätigkeit vom Jahre 1905.

In den Kampf für nationale Befreiung in Transsilvanien, unter den Bedingungen des österreich-ungarischen Dualismus, hat die Rumänische Nationale Partei, als Ausdruck des Widerstandes gegen die Fremdherrschaft im Jahre 1881 die Taktik des Passivismus gewählt, demzufolge die Rumänen sich von den Parlamentswahlen abhielten. Der Höhepunkt dieser Taktik bildete die sogenannte Memorandum-Aktion (1892—1894).

Nach der memorandistischen Bewegung bekam immer mehr die Überlegung überhand, dass die Rumänische Nationale Partei sich — neben den slovakischen und serbischen Nationalparteien — in dem Wahlkampf betätigen sollen, um so die politische Erziehung der Volksmassen zu fördern.

In dieser Neuorientierung, deren Adoptierung während der Konferenz der Rumänischen Nationalen Partei in Sibiu, im Jahre 1905 stattfand, nimmt die Stadt Arad durch die Zeitung „Tribuna Poporului“ sowie durch die bedeutenden Politikern Vasile Goldiș, Dr. Ioan Suciu, Ioan Russu-Sirianu u.a.m. eine bevorzugte Stellung ein.

ȘTEFAN CICIO POP ȘI COLABORAREA DINTRE ROMÂNI, SÎRBI ȘI SLOVACI (1893—1918)¹

GHEORGHE CIUL

Subjugați secole de-a rîndul de către același imperiu, între români, sîrbi și slovaci s-au stabilit trainice legături de prietenie, izvorite din situația lor de națiuni asuprite și bazate pe interesele comune ale luptei de eliberare națională și socială. Aceste legături s-au întărit și s-au multiplicat spre sfîrșitul secolului al IX-lea, căpătînd apoi un conținut și mai substanțial în anii primului război mondial, timp în care colaborarea dintre cele trei națiuni oprimate cunoaște o puternică dezvoltare.

În perioada la care ne referim, o contribuție importantă la intensificarea legăturilor dintre români, sîrbi și slovaci au adus-o o serie de personalități politice care s-au situat în fruntea luptei de eliberare națională și a destinelor celor trei națiuni asuprite din monarhia austro-ungară. O astfel de personalitate politică a fost și eminentul patriot și om politic Ștefan Cicio Pop, care și-a închinat cei mai mulți ani din viața luptei pentru drepturi naționale, pentru desăvîrșirea unității statului național român.

În cele ce urmează vom arăta, pe scurt, contribuția pe care Ștefan Cicio Pop a adus-o la dezvoltarea colaborării dintre cele trei națiuni în perioada 1893—1918, scoțînd îndeosebi în evidență rolul pe care l-a avut în cadrul diferitelor acțiuni comune întreprinse de români, sîrbi și slovaci. Primul pas în această direcție Ștefan Cicio Pop l-a făcut în anul 1893, în al XI-lea proces de presă intentat ziarului **Tribuna** din Sibiu. Alături de Ștefan Cicio Pop, în acest proces a mai apărut și avocatul slovac Miloș Stefanovic². Procesul a avut loc la Cluj, acuzații fiind Eugen Brote, Septimiu Albini, Ioan Șirianu, Alexandru Dordea și Andrei Balteș, membri ai redacției ziarului **Tribuna**³. Acțiunea judiciară a fost intentată pentru articolul intitulat „Repriviri politice”, publicat în ziarul **Tribuna** din 1 septembrie 1893.

În articolul incriminat se făcea o analiză a situației națiunii române din Austro-Ungaria și se arăta „cum națiunea română este prigonită nu numai politicește, ci și bisericește, fiind constrînsă și silită cu forța brutală să se lepede nu numai de limba și naționalitatea sa română ci și de religia sa strabună, iar conducătorii și apărătorii noștri români sint urgisiți și pedepsiți în chipul cel mai grav și aruncați în temniță”⁴. Cele scrise în articol

au fost considerate de autoritățile maghiare „delicte de agitare în contra naționalității” și, fiindcă articolul nu purta semnătura unui autor, s-a pus sub acuzare redacția ziarului **Tribuna**. La proces, la care a asistat și Gheorghe Pop de Băsești, vicepreședinte al Partidului Național Român, apărarea a fost grupată în felul următor: Miloș Stefanovic pentru Andrei Balteș, Ioan Vanovic pentru Septimiu Albini și Ștefan Cicio Pop pentru Ioan Russu-Șirianu și Alexandru Dordea.

În discursul de apărare, rostit cu acest prilej, Ștefan Cicio Pop spunea, printre altele, referindu-se la articolul **Repriviri politice**: „Partea istorică este curat adevăr, pentru că sistemul de iobăgie ardelenesc a fost exclusiv o încălcare a românilor. Se dovedește această afirmație prin textul mizerabil al **Compilatelor și Aprobatorilor**, care, sub firma faimoasă a **Unio Trium Nationum**, a făcut parii din poporul și preoțimea română. Cu drept de cuvint ne putem deci plînge”⁵. Continuându-și pledoaria și arătînd că afirmarea adevărului în nici un caz nu constituie o agitație, el declară : „Noi în parlament nu putem pătrunde. De acolo, unde ar fi locul să cerem lecuirea gravaminelor noastre, unde ar trebui să întrupăm dreptele și istoricele noastre cerințe, suntem excluși. Numai prin presă putem deci da expresie dorințelor noastre. Cînd facem însă aceasta, D-voastră ne învinuiți că agităm, că păcătuim. Nu am făcut oare același lucru și în trecut? Strămoșii noștri în **Supplex libellus** nu drepturi naționale au cerut oare? Și venitu-i-a oare atunci cuiva în minte să confişte acele acte, să pornească procese?”.

Referindu-se la discursul de apărare al lui Ștefan Cicio Pop, ziarul **Tribuna** sublinia : Ștefan Cicio Pop, prin atitudinea sa elegantă, printr-o dicțiune clară și o argumentare puternică a ridicat la un așa nivel juridic dezbaterea acestui proces că înșiși ungurii s-au rostit în chipul cel mai elogios despre domnia sa”⁶. Cu toată pledoaria strălucită a apărării, presupușii autori sînt însă condamnați, inclusiv cei apărați de Ștefan Cicio Pop.

Colaborarea dintre români, sirbi și slovaci pe tărîmul justiției cunoaște un alt episod la sfîrșitul anului 1893, cînd are loc procesul ziarului **Zastava**. În numărul din 10/22 octombrie 1893, foaia sirbească **Zastava** a publicat o cronică sub titlul **Naționalitățile nemulțumite**, prin care se protesta împotriva ducerii cu forța a copiilor slovaci în azile de copii unde se învăța limba maghiară. Pentru acest articol a fost dat în judecată ca „redactor răspunzător al **Zastavei**”, Milan Popovic. Procesul a început în 9 decembrie 1893 la Seghedin și ca apărători s-au prezentat, în mod benevol, avocații Emil Gavrilla și Ștefan Cicio Pop⁷. În apărarea acuzatului, primul a luat cuvîntul Ștefan Cicio Pop, care spunea, printre altele, în discursul său : „Statul poruncind ca copiii să fie instruiți în azile de limbă maghiară, îi bagă în vîrsta lor cea mai fragedă în serviciul ideii de stat, întrebuintează azilele de copii pentru scopuri politice și profanează educația. Celebru pedagog Komensky, care cîndva era dascăl la Saros-Patak, a zis că și tu dragă maghiare trebuie să ai cărți în limba maghiară. Prin urmare, ceea ce are valoare pentru maghiari trebuie să aibă și pentru celelalte neamuri. Articolul **Zastavei** n-a comis nici o crimă

publicînd critica asupra azilelor de copii ale statului⁸. Ziarul slovac **Narodnie-Noviny** scria despre discursul lui Ștefan Cicio Pop : „Discursul D-sale a produs mare atenție și impresie, așa că însuși **Szeghedi Napló**, sub impulsul acestui discurs scria : Apărătorul Ștefan Cicio Pop a ținut apoi discursul său de apărare în care a analizat întreaga chestiune despre naționalități cu multă știință și pătrundere⁹. Bineînțeles că și de această dată nu s-a putut împiedica condamnarea publicistului Milan Popovic. Solidaritatea dintre români, sirbi și slovaci pe tărîmul luptei naționale s-a manifestat puternic în timpul procesului Memorandului care „nu era doar al unor persoane ci al întregii națiuni române și, implicit al tuturor naționalităților asupraite¹⁰. În procesul de la Cluj, alături de avocații români se oferiseră ca apărători trei slovaci (Miloș Stefanovic, Matei Dula și Ștefan Fainor) și un sîrb (Emil Gavrilla). În felul acesta, Ștefan Cicio Pop, care urma să-l apere pe Septimiu Albini în procesul Memorandului, se întâlnește din nou cu mai vechii săi prieteni și colaboratori pe tărîmul luptelor naționale, Miloș Stefanovic și Emil Gavrilla. Împreună cu aceștia va participa, în anii imediat următori, la o serie de alte acțiuni comune vizînd obținerea de drepturi și libertăți naționale¹¹.

Astfel, la sfîrșitul anului 1894 și începutul anului 1895, Ștefan Cicio Pop s-a întîlnit de mai multe ori cu Emil Gavrilla, Miloș Stefanovic, Paul Mudron și cu alți fruntași sirbi și slovaci, cu care a discutat probleme legate de pregătirea și ținerea Congresului naționalităților. De altfel, Ștefan Cicio Pop s-a pronunțat, încă de la Adunarea națională din 28 noiembrie 1894, de la Sibiu, „pentru o cît mai grabnică întrunire a Congresului naționalităților¹².

Congresul naționalităților se deschide în ziua de 10 august 1895 la Budapesta, Ștefan Cicio Pop fiind ales secretar în biroul adunării, calitate în care a citit telegrama adresată de Congres împăratului¹³. El a făcut, de asemenea, parte din comisia de 45 de membri (cite 15 de fiecare naționalitate) care a elaborat programul comun de acțiune¹⁴. La congres, raportorii, între care și Ștefan Cicio Pop, din partea română, au evocat în cuvîntările lor luptele naționalităților pentru drepturile lor politice și naționale. De asemenea, Ștefan Cicio Pop a prezentat proiectul de program și a motivat cuprinsul lui.

În cuvîntarea sa asupra proiectului de program, Ștefan Cicio Pop spunea : „Programul nostru este rezultatul unei munci continue și a unei gîndiri serioase. Ungaria nu este monopolul unui singur popor. Toate popoarele locuitoare aici au drepturi egale. Puternicii zilei, care au majoritatea, nu au dreptul să impileze celelalte naționalități¹⁵. După citirea proiectului de program comun de acțiune, într-o scurtă cuvîntare el a mai declarat: „N-am venit aici ca agitatori și răsturnători ai ordinii publice, ci cu fruntea ridicată cerem pe față să se stea de vorbă cu noi, să fim ascultați, că numai așa se va stăpîni pacea și liniștea desăvîrșită¹⁶. Se poate afirma deci că Ștefan Cicio Pop a avut un rol important în cadrul lucrărilor Congresului, el înțelegînd însemnătatea deosebită pe care o avea înțelegerea și colaborarea dintre români, sirbi și slovaci, în lupta

pentru obținerea drepturilor naționale ale celor trei națiuni asuprite. Acest lucru reiese și din alocuțiunea pe care a ținut-o la banchetul ce a avut loc după Congres și la care au mai ținut cuvântări : Miloș Stefanovic, Paul Mudron, Mihail Polit, George Pop de Băsești, Roberto Fava. În cuvântarea sa, Ștefan Cicio Pop spunea: „Să cază blestemul pe cei ce nu vor ține frăția făcută și pe toți urmașii care nu vor ști să prețuiască ce noi întemeiem astăzi“¹⁷.

După Congresul naționalităților, Ștefan Cicio Pop este trimis de Comitetul Executiv al Partidului Național Român la Congresul Uniunii interparlamentare de la Bruxelles unde, împreună cu reprezentanții sîrbilor și slovacilor, va demasca politica de asuprire națională dusă de guvernele maghiare¹⁸. În toamna aceluiași an are loc la Budapesta procesul intentat ziarului slovac **Narodnie Noviny**, ca urmare a publicării articolului **Nu căuta apă sfințită la satane** al publicistului Isidor Ziak¹⁹. Autorul articolului protesta împotriva maghiarizării și a nerespectării legii naționalităților. Considerînd că articolul atacă „rasa maghiară“, autoritățile au intentat ziarului și publicistului un proces care a început în 3 octombrie 1895 la Budapesta. La acest proces apărarea acuzatului și-au asumat-o Ștefan Cicio Pop și Miloș Stefanovic. În discursul său de apărare Ștefan Cicio Pop, protestînd împotriva nerespectării legii naționalităților, spunea : „În Ungaria nordică, în treisprezece comitate sînt 2 400 000 locuitori din care 63% slovaci. Legea despre egala îndreptățire din 1868 (n.n. — Legea naționalităților). dispune ca, acolo unde naționalitățile trăiesc în masă, acolo trebuiesc întemeiate școli medii pentru a-i educa în limba maternă pînă la calificările academice. Pe acest teritoriu vast nu este măcar o singură școală medie slovacă și dacă autorul articolului are temeritatea să spună aceasta lumii mari, atunci a vătămât onoarea și cinstea maghiarilor, atunci a agitat contra maghiarismului“²⁰. Discursul de apărare al românului Ștefan Cicio Pop și cel al slovacului Miloș Stefanovic nu au putut însă influența tribunalul, care a pronunțat condamnarea „acuzatului“ Isidor Ziak.

Acțiunile comune ale românilor, sîrbilor și slovacilor au continuat și în anul 1896, an în care Ungaria își sărbătorea 1000 de ani de la întemeiere. Românii, sîrbii și slovacii hotărâse să organizeze acțiuni comune de protest împotriva serbărilor milenare.

Ștefan Cicio Pop, conform hotărîrilor luate de Comitetul Executiv al Partidului Național Român, a organizat o serie de acțiuni de protest împotriva serbărilor mileniului în comitatul și orașul Arad²¹. Burghezia și moșierimea maghiară nu ține însă seama de numeroasele manifestări și acțiuni comune protestatate întreprinse de români, sîrbi și slovaci. Dimpotrivă. Spre sfîrșitul anului 1897, parlamentul de la Budapesta votează legea de maghiarizare a numelor de localități, un alt mijloc de maghiarizare forțată. Românii, sîrbii și slovacii organizează o serie de acțiuni de protest îndreptate împotriva legii amintite. În șirul acestor acțiuni se înscriu și cele întreprinse de Ștefan Cicio Pop, Petru Truța și Ioan Suciu, la Arad, în toamna anului 1897. La 25 octombrie 1897 Ștefan

Cicio Pop, secondat de Petru Truța și Ioan Suciuc, a lansat o convocare către alegătorii români din comitatul Aradului, prin care, la cererea acestora, urmau să protesteze în cadrul unui miting împotriva proiectului de maghiarizare a numelor de localități prezentat de guvernul Bánffy. În legătură cu acest miting, care urma să aibă loc în 29 noiembrie 1897 la Arad, Ștefan Cicio Pop, răspunzând unei scrisori primite de la Gheorghe Pop de Băsești în 14 noiembrie, îi scria acestuia, la 17 noiembrie, că „în 29 noiembrie la Arad am hotărît, cei de aici, un miting și am făcut toate pregătirile pentru ținerea mitingului și am câștigat pînă în ziua de azi peste 70 de fruntași. În 20 luna curentă, adică acuma sîmbătă, convenim mai mulți spre a hotărî definitiv⁶²². Mitingul proiectat de Ștefan Cicio Pop și ceilalți fruntași arădeni pentru ziua de 29 noiembrie la Hotelul Central Arad a fost însă interzis de autorități, iar prin decizia emisă se fac răspunzători Ștefan Cicio Pop, Petru Truța și Ioan Suciuc²³.

Acțiunile întreprinse de Ștefan Cicio Pop la sfîrșitul anului 1897 — parte integrantă a mișcărilor protestatere ale naționalităților îndreptate împotriva legilor de maghiarizare a numelor de localități — marchează în activitatea politică a acestuia încheierea unei perioade în care a inițiat sau a participat activ la diferitele acțiuni comune întreprinse de români, sirbi și slovaci. După această dată urmează o altă perioadă, la fel de bogată, care va începe o dată cu alegerea sa ca deputat „naționalist” în parlamentul Ungariei, la începutul anului 1905.

Participînd la toate alegerile care au avut loc în Ungaria, după reluarea activismului politic (în anii 1905, 1906 și 1910), Ștefan Cicio Pop a fost ales de fiecare dată ca deputat român în același cerc electoral — Șiria, din comitatul Aradului. Deputații naționali români, sirbi și slovaci — reprezentanții naționalităților în parlamentul de la Budapesta — se constituie, după alegerile din 1905, într-un Club parlamentar al naționalităților sub președinția deputatului român Teodor Mihali²⁴. În cadrul Clubului Parlamentar al naționalităților și, în general, în parlamentul Ungariei, Ștefan Cicio Pop s-a impus ca unul dintre deputații cei mai activi. El a desfășurat o intensă activitate parlamentară (discursuri, interpelări, campanii electorale etc.) și aceasta nu atît prin faptul că a fost deputat român timp de 13 ani, cît mai ales prin importanța și numărul mare al discursurilor ținute, toate fidele aspirațiilor naționalităților asuprite spre libertate și dreptate națională²⁵. Ori de cîte ori Ștefan Cicio Pop a luat cuvîntul în parlament, și a făcut acest lucru de foarte multe ori, el a cerut drepturi și libertăți naționale nu numai pentru români ci și pentru celelalte naționalități din monarhia austro-ungară. Mai mult decît atît, el a luat de mai multe ori cuvîntul în mod special pentru a susține drepturile și libertățile naționale și sociale ale sîrbilor și slovacilor sau pentru a apăra pe deputații acestora de atacurile și amenințările deputaților și guvernanților maghiari. Astfel, în ședința parlamentului din 31 mai 1906 el ia cuvîntul și arată jignirea gravă adusă imunității deputatului slovac Matei Bella, care, în timp ce venea la Budapesta din direcția Semlin, a fost insultat și atacat de personalul trenului și de călători, fără ca auto-

ritățile să intervină. În 18 iulie 1906, luînd cuvîntul în cadrul dezbaterilor asupra bugetului ministrului de justiție, poziția tribunalelor regești și judecătoriilor cercuale, Ștefan Cicio Pop cerea ministrului de justiție să-i prezinte „un conspect despre judecătorii români, sîrbi și slovaci împărțiți prin ținuturile ungurești și să-i permute în ținuturile în care își pot valorifica limba maternă”²⁶.

În vara anului 1907, în parlament aveau loc dezbateri aprinse pe marginea proiectului de lege referitor „la pragmatica de serviciu a funcționarilor de tren”, proiect vătămător pentru croați, deoarece el „introducea limba maghiară obligatorie și pe liniile ferate din Croația și Slovenia unde pînă acum limba oficială era croată”²⁷. În discursul ținut pe marginea acestui proiect de lege la 13 iunie 1907, Ștefan Cicio Pop protesta în parlamentul Ungariei împotriva unui asemenea proiect de lege și declara, referindu-se la situația muncitorilor (maghiari, români, sîrbi, slovaci etc.) de la căile ferate ungurești: „Cererile înaintate de muncitori dietei ungare ca soarta lor să nu mai depindă de capriciile guvernului, să se ia măsuri igienice și să li se mărească plata cu 20 la sută, sînt juste. E justă și cererea lor de a li se da locuințe sănătoase, ca ziua de lucru să fie de 9 ore și cel ce lucrează mai mult să primească adaus”²⁸. Cu ocazia unui alt discurs rostit în parlamentul Ungariei în 5 mai 1907, Ștefan Cicio Pop protesta împotriva extrădării deputatului național slovac Paul Blaho pe motivul că „a certat elevele unei școli superioare de fete pentru că au vorbit ungurește” și își exprimă încă o dată solidaritatea cu acțiunile deputaților sîrbi și slovaci.

Activitatea desfășurată de Ștefan Cicio Pop în această perioadă nu s-a redus însă numai la acțiunile întreprinse în parlament sau în cadrul Clubului parlamentar al naționalităților. Evenimentele mai importante care aveau loc în viața celor trei naționalități asuprarite erau întotdeauna și un mijloc de exprimare a solidarității lor. Un astfel de eveniment l-a constituit inaugurarea palatului **Tribunei** din Arad, la 16 noiembrie 1909, fapt ce a prilejuit românilor din Arad și din împrejurimi organizarea unor adevărate sărbători naționale. La aceste manifestări participă și un grup de deputați între care și Ștefan Cicio Pop, care îl avea ca invitat pe fruntașul slovac Milan Hodza. Cu acest prilej, Ștefan Cicio Pop și-a reafirmat solidaritatea cu lupta dreaptă a naționalităților asuprarite precum și cu cea a românilor din toate părțile locuite de aceștia. În cuvîntarea ținută cu acest prilej el declara: „Ziua de azi dacă va fi istorică este pentru că românii din patru unghiuri au alergat aici să facă confesiunea solidarității lor. Salut pe dl. Milan Hodza, prietenul statornic în colaborarea naționalităților (mari ovații), salut pe reprezentanții presei din România. Ni se vor aduce învinuiri că facem politică, dar frați vom rămîne măcar să se surpe pămîntul”²⁹. Menționăm, de asemenea, că, între Ștefan Cicio Pop, Milan Hodza, Mihail Polit și alți fruntași politici slovaci și sîrbi s-au stabilit strînse legături de prietenie și nu o dată aceștia au fost oaspeții lui Ștefan Cicio Pop în casa acestuia de la Arad sau de la Conop³⁰.

O luptă susținută și permanentă a dus Ștefan Cicio Pop în parlamentul Ungariei și pentru respectarea legii naționalităților. Deputatul Ștefan Cicio Pop a luat de foarte multe ori cuvîntul în această problemă în parlament, cerînd guvernelor maghiare respectarea dreptului naționalităților de a se folosi de limba lor națională în justiție, administrație, armată, învățămînt, cultură și biserică.

Demnă de remarcat este în acest sens activitatea depusă de Ștefan Cicio Pop în parlament — ca și în afara lui — pentru combaterea legilor școlare reacționare ale contelui Albert Apponyi, din anul 1907, prin care se urmărea introducerea limbii maghiare în școlile confesionale ale naționalităților. În parlament sau la diferite adunări populare, el a protestat cu toată hotărîrea împotriva acestor legiuri, cu vădite tendințe de maghiarizare, prezentate de contele Apponyi în parlament la 21 februarie 1907. Astfel, la 3 martie 1907, Ștefan Cicio Pop a convocat o adunare populară la Șiria (jud. Arad) la care a vorbit șirienilor, timp de 2 ore, despre proiectul de lege prezentat de contele Apponyi³¹. Adunarea a adoptat o rezoluție de protest împotriva votării de către parlament a proiectului de lege școlară a contelui Apponyi, rezoluție la elaborarea căreia o contribuție hotărîtoare a avut-o Ștefan Cicio Pop. De precizat că adunarea populară convocată de Ștefan Cicio Pop la Șiria, în 3 martie 1907, este prima adunare populară organizată de români, în cadrul căreia s-a adoptat o rezoluție de protest împotriva proiectului de lege școlară a lui Apponyi. La 1 aprilie 1907, Ștefan Cicio Pop a participat la o altă adunare populară de protest, care a avut loc la Arad, unde s-a votat o altă rezoluție în care se ridică „cel mai energic protest împotriva proiectului de lege despre raporturile de drept și despre plata învățătorilor la școlile confesionale și comunale”³². În parlamentul Ungariei, în două discursuri ținute la 8 și respectiv 22 aprilie 1907, el protestează din nou împotriva proiectului de lege școlară a contelui Apponyi³³.

Revendicările pentru dreptul folosirii limbii materne, formulate de Ștefan Cicio Pop și ceilalți deputați naționali în parlamentul Ungariei, nu au fost satisfăcute, însă, de guvernele și autoritățile maghiare. Dimpotrivă, au fost elaborate și puse în aplicare alte legi cu vădite tendințe de maghiarizare. pentru ca, în timpul primului război mondial, guvernele și autoritățile maghiare să treacă la o maghiarizare și o deznaționalizare pe față, fără menajamente. Mai mult decît atît, un mare număr de români și sîrbi, din rîndul populației civile, au fost arestați și întemnițați sau internați. Și pentru eliberarea acestora, ca și pentru apărarea populației civile amenințată cu internarea, Ștefan Cicio Pop a desfășurat în parlament o activitate febrilă.

Semnificative sînt în acest sens discursurile ținute în parlament la 12 septembrie și la începutul lunii octombrie 1917³⁴. Internații români de la Șopron și din alte părți ale Ungariei n-au fost însă eliberați decît în mai—iunie 1918, după semnarea păcii de la București. După război, foștii internați români de la Șopron s-au constituit, la 26 mai 1929, într-o uniune, prilej cu care l-au proclamat pe Ștefan Cicio Pop „părintele internaților de la Șopron”³⁵. Era un act de recunoștință adus lui Ștefan

Cicio Pop pentru interesul și grija manifestată față de soarta foștilor internați români de la Șopron.

Cu aceeași tenacitate a luptat Ștefan Cicio Pop și pentru salvarea celor 11.000 de prizonieri sîrbi închiși în cetatea Aradului după izbucnirea primului război mondial. În toamna anului 1914 și în tot cursul anului 1915, dar mai cu seamă după intrarea în război a Bulgariei împotriva Serbiei, autoritățile maghiare au ridicat un mare număr de sîrbi din rîndul populației civile din Bucica și Banat, pe care i-au închis în cetatea Aradului. Datorită tratamentului neomenos aplicat și a tifosului exantematic care izbucnise în cetate, zilnic mureau un mare număr de sîrbi. În toamna anului 1915, Ștefan Cicio Pop a dezvăluit în parlament tratamentul neomenos aplicat celor închiși în cetatea Aradului, iar pentru eliberarea lor el a intervenit la guvernul maghiar și personal la contele I. Tisza precum și la ministrul austriac Bilinski³⁶. În urma unei călătorii făcute la Sarajevo, el reușește ca, împreună cu guvernatorul și comandantul militar suprem de aici, să determine guvernul maghiar să numească o comisie care să ancheteze situația celor închiși la Arad. Comisia a constatat vinovăția colonelului Hegedüs, care a fost înlăturat de la comanda cetății și trimis în fața Curții Marțiale³⁷. A fost însă un succes care îl putea condamna la moarte pe biruitor deoarece ziarele maghiare au început o campanie împotriva lui prin care cereau „ștreang complicelui sîrbilor”³⁸.

După terminarea războiului, pentru ajutorul dat celor 11.000 de arestați sîrbi, el a primit din partea Congresului general extraordinar sîrb următorul act de recunoștință : „Congresul general extraordinar al foștilor internați sîrbi aducîndu-și aminte de marile merite pe care dv. le-ați asigurat față de întreaga națiune sîrbească, prin aceea că v-ați străduit cu atîta dezinteresare frățească pentru ușurarea sortii nenorociților sîrbi încarcerati în catacombele fortăreței arădene, la propunerea d-lui Svetozar Bozidor vă exprimă unanim cea mai călduroasă și mai sinceră recunoștință. Această hotărîre a Congresului v-o transmitem textual din procesul verbal al Congresului, punctul 3. Dl. Svetozar Bozidor arăta nepieritoarele merite ale marelui patriot dl. Ștefan Cicio Pop, deputat și avocat, care pe timpuri a luptat cu toată hotărîrea în interesul sîrbilor aruncați în pușcăriile cetății Aradului și propune ca să i se exprime cu acest prilej de către Congres, d-lui Ștefan Cicio Pop, pentru acțiunea sa umanitară, cea mai călduroasă recunoștință. Congresul a primit această propunere unanim, între ovații : Trăiască Ștefan Cicio Pop ! Pentru identitatea extrasului din procesul verbal : Percs Janko, președinte și Vukassovici Dușan, secretar”³⁹.

Putem deci afirma că în perioada cît a fost deputat în parlamentul Ungariei, Ștefan Cicio Pop a exprimat și apărut dorințele și năzuințele spre libertate și dreptate nu numai ale românilor, ci și ale celorlalte naționalități asuprite din monarhia austro-ungară. Aceasta i-a adus înalta stimă a naționalităților asuprite și, în primul rînd, a deputaților sîrbi și slovaci pentru ale „cărora drepturi glasul său de luptător știa să se instrunească cu egală energie”⁴⁰. Dar — în ansamblu — prin activitatea desfă-

șurată în perioada anilor 1893—1918 pe tărîmul luptei naționale comune a celor trei naționalități asuprite, putem conchide că Ștefan Cicio Pop a avut un rol important în întemeierea și consolidarea alianței dintre români, sîrbi și slovaci în cadrul monarhiei austro-ungare. Prin aceasta el a contribuit atît la crearea unei atmosfere favorabile incheierii unei alianțe calitativ superioare, ce va juca un rol important în politica externă a României după primul război mondial — Mica înțelegere — cît și la formarea unor tradiții de luptă comună a românilor, sîrbilor și slovacilor. Aceste tradiții au servit același scop, scop care în acel memorabil sfîrșit de an 1918 a fost atins prin formarea unor state naționale independente, în cazul sîrbilor și slovacilor, sau prin desăvîrșirea unității naționale, în cazul românilor.

N O T E

- ¹ Studiul de față face parte din lucrarea, *Ștefan Cicio Pop și mișcarea națională română din Ungaria și Transilvania*, în mss.
- ² *Tribuna*, nr. 194, din 1/13 septembrie 1893.
- ³ Ibidem.
- ⁴ Ibidem.
- ⁵ *Tribuna*, nr. 201 din 10/22 septembrie 1893.
- ⁶ *Tribuna*, nr. 195 din 2/14 septembrie 1893.
- ⁷ *Tribuna*, nr. 1 din 1/13 ianuarie 1894.
- ⁸ *Tribuna*, nr. 8, din 15/27 ianuarie 1894.
- ⁹ Ibidem.
- ¹⁰ *Desăvîrșirea unificării statului național român*, Ed. Acad., Buc., 1968, p. 69.
- ¹¹ În legătură cu rolul lui Ștefan Cicio Pop în cadrul procesului memorandumului și a mișcării memorandiste a se vedea comunicarea: *Rolul lui Ștefan Cicio Pop în cadrul mișcării memorandiste*, prezentată de subsemnatul la a VI-a sesiune de comunicări științifice a muzeelor, București, 3—5 dec. 1970, publicată în *Apulum*, X, 1972.
- ¹² T. V. Păcățian, *Cartea de aur*, vol. VIII, Sibiu, 1913, p. 39.
- ¹³ *Tribuna*, nr. 173 din 2/14 august 1895.
- ¹⁴ Ibidem.
- ¹⁵ Ibidem.
- ¹⁶ Ibidem.
- ¹⁷ Ibidem.
- ¹⁸ Același lucru l-a făcut Ștefan Cicio Pop și la Conferința Uniunii interparlamentare de la Haga, din septembrie 1894, unde împreună cu delegatul României, V. A. Urechia a susținut cauza dreaptă a luptei românilor din Transilvania pentru drepturi și libertăți naționale, demascînd politica de asuprire națională dusă de guvernanții și autoritățile maghiare. Vezi în acest sens comunicarea: *Rolul lui Ștefan Cicio Pop în cadrul mișcării memorandiste*.
- ¹⁹ *Tribuna*, nr. 215 din 20 septembrie / 6 octombrie 1895.
- ²⁰ *Tribuna*, nr. 218 din 29 septembrie / 11 octombrie 1895.
- ²¹ L. Oanea, *Unirea de la Alba Iulia din 1 decembrie 1918*, București, 1964, lucrarea în mss., în posesia subsemnatului.
- ²² Biblioteca centrală universitară Cluj, fond Colecții speciale, *Corespondență George Pop de Băsești*, vol. VII, fila 15.
- ²³ *Tribuna poporului*, nr. 246 din 16/28 noiembrie 1897.
- ²⁴ În urma alegerilor parlamentare din ianuarie 1905 au fost aleși în parlamentul

- Ungariei 8 deputați români, unul sîrb și unul slovac. În alegerile din 1906 au fost aleși 14 deputați români (la care mai tirziu se va adăuga și Vasile Lucaciu), 8 deputați slovaci și 3 deputați sîrbi iar în alegerile din iunie 1910 au fost aleși doar 5 deputați români și 2 deputați slovaci.
- ²⁵ Ștefan Cicio Pop, Teodor Mihali și Vasile Demian au fost deputații naționali români prezenți în parlamentul Ungariei pe toată durata noului activism politic al românilor (1905—1918).
- ²⁶ T. V. Păcățian, *Cartea de aur*, vol. VIII, Sibiu, 1915, p. 379.
- ²⁷ Ibidem, p. 651.
- ²⁸ Ibidem
- ²⁹ *Tribuna*, nr. 247 din 12/25 octombrie 1909.
- ³⁰ Conform declarațiilor făcute subsemnatului de d-na Ana Birtolon, născută Cicio Pop, căreia îi mulțumesc încă o dată și pe această cale.
- ³¹ *Tribuna*, nr. 40 din 20 febr. /5 martie 1907.
- ³² *Tribuna*, nr. 64 din 2/15 aprilie 1907.
- ³³ T. V. Păcățian, *Op. cit.*, p. 571 și 602; Lupta lui Ștefan Cicio Pop în parlamentul Ungariei împotriva maghiarizării, pentru dreptul folosirii limbii materne, va fi tratată într-un studiu separat.
- ³⁴ *Unirea*, nr. 56 din 22 septembrie 1917 și nr. 66 din 3/16 oct. 1917.
- ³⁵ L. Oanea, *Unirea de la Alba Iulia din 1 decembrie 1918*, in mss.
- ³⁶ Șerban I. Basarab, *Ștefan Cicio Pop*, în *Gazeta juridică a Transilvaniei*, Sibiu, nr. 5—10, 1944; *Universul*, nr. 47 din 18 februarie 1934.
- ³⁷ *Universul*, nr. 47 din 18 februarie 1934.
- ³⁸ Ibidem.
- ³⁹ Șerban I. Basarab, *Op. cit.*, p. 333; *Românul*, nr. 261 din anul 1920.
- ⁴⁰ N. Bula, *Ștefan Cicio Pop*, în *Gînd românesc*, an II, nr. 1, 1934, p. 131.

ȘTEFAN CICIO POP UND DIE ZUSAMMENARBEIT ZWISCHEN ROMÄNEN, SERBEN UND SLOWAKEN (1893—1918)

(Zusammenfassung)

Die Arbeit hebt den Beitrag von Ștefan Cicio Pop, einer führenden politischen Persönlichkeit im Kampfe für die nationale Befreiung, hervor, zur Entwicklung der Zusammenarbeit zwischen Rumänen, Serben und Slowaken in den Jahren 1893—1918. Es wird besonders die Rolle Ștefan Cicio Pops hervorgehoben, die er im Rahmen der verschiedenen gemeinsamen Unternehmungen der drei unterdrückten Nationen innerhalb der österreich-ungarischen Monarchie gespielt hat. Diesbezüglich werden erwähnt: die Presseprozesse der Zeitung „Tribuna“ aus Sibiu, der serbischen Zeitung „Zaslava“, der slowakischen Zeitung „Narodnie Noviny“, die Vorbereitung und der Verlauf des Kongresses der Nationalitäten in Budapest im Jahre 1895, die parlamentarische Tätigkeit Ștefan Cicio Pops. All die erwähnten Tätigkeiten führen zur Schlussfolgerung, dass Ștefan Cicio Pop die Wünsche und Bestrebungen für Freiheit und Gerechtigkeit nicht nur der Rumänen, sondern auch der anderen unterdrückten Nationen innerhalb der österreich-ungarischen Monarchie ausdrückte und verteidigte. Dies brachte ihm Hochachtung seitens der betreffenden Nationen und vor allem der serbischen und slowakischen Abgeordneten ein. Die Arbeit hebt im grossem Masse die wichtige Rolle Ștefan Cicio Pops in der Bildung und Festigung der Einheit zwischen Rumänen, Serben und Slowaken innerhalb der österreich-ungarischen Monarchie hervor.

ASPECTE ALE ACTIVITĂȚII STUDENȚIMII ROMÂNEȘTI DIN MONARHIA AUSTRO—UNGARĂ PENTRU REALIZAREA UNITĂȚII NAȚIONALE (1900—1918)

NICOLAE CORDOȘ, EUGENIA GLODARIU

În susținerea și dezvoltarea mișcărilor culturale și național—politice din ținuturile românești ale monarhiei austro-ungare, o contribuție de seamă a adus tineretul studios, începînd cu studenții de la universitățile și academiile din Viena, Graz, Budapesta, Cernăuți, Cluj, Sibiu, Oradea și terminînd cu elevii din gimnazii.

Organizată în diverse asociații culturale, tînăra generație va milita pentru cultivarea idealului național, pentru conservarea și dezvoltarea limbii române, pentru întreținerea conștiinței de neam în rîndul maselor.

Noul secol va aduce schimbări și în orientarea și preocupările tineretului studentesc care va părăsi pentru totdeauna ideile generației de studenți „romantici“ pentru a manifesta interes față de nevoile materiale și spirituale ale poporului român și a îmbrățișa năzuința spre unitatea politică și națională a acestuia¹.

Această nouă orientare va reieși cu pregnanță cu ocazia congreselor studentești, ele însele expresie elocventă a realizării încercărilor de apropiere între societățile studentești din monarhie și cele de la universitățile din România.

După mărturia unui membru al unei societăți studentești, congresele reprezentau pentru îndrumarea activității studentești „forul suprem care are chemarea să judece și să primească mărturisirea studenților români de pretutindeni, încurajînd munca folositoare și indicînd căile adevărate a celor care dibuie încă“².

Începutul acestor acțiuni a fost făcut încă în sec. al XIX-lea, el coîncizînd cu sărbătorirea la Putna (1871) a memoriei lui Ștefan cel Mare. La acest prim Congres³, s-au stabilit cîteva principii de orientare privind rolul tineretului în făurirea idealului național.

Ideea congreselor tuturor studenților români a rămas apoi uitată vreme îndelungată⁴. Ea a fost reluată abia în anul 1908 de către Societatea „România Jună“ de la Viena, care, prin apelul lansat, cheamă toate societățile studentești românești la un congres în vederea unirii „studențimii pentru activitatea comună... unire care singură va pregăti o altă

unire⁵. Ideea se concretizează abia în anul 1909, la Iași. Lucrările congresului, desfășurate între 6 și 9 septembrie, au întrunit cca 1000 de participanți⁶.

Congresul de la Iași a însemnat pentru studențime precizarea în primul rând a idealului cultural — național. „Luptînd uniți, noi de aici, cu studenții români de peste hotare, răspîndind aceleași învățături de aceeași carte românească, pretutindeni unde se întinde suflarea poporului nostru, vom da neamului românesc mai curînd decît se crede, **unitatea culturală**, unitatea sufletului lui, prin însușirea aceleiași culturi, care va face să domnească peste tot aceeași conștiință națională. Acesta este idealul cultural-național pe care studențimea are chemarea de a-l desăvîrși⁷, ideal ce prevestea pe plan cultural desăvîrșirea unității naționale a poporului român.

Dintre hotărîrile congresului menționăm organizarea studenților pe centre universitare în frunte cu cîte un comitet format din 12 membri, menit să le coordoneze activitatea. S-a aprobat înființarea de cămine, societăți de turism, filarmonice, de sport, editura unui organ de presă, s-a reconfirmat obligativitatea studenților de a fi membri ai Ligii Culturale⁸.

Pînă la viitorul congres studențesc, ce urma să aibă loc în anul 1912 la Craiova, studenții și-au desfășurat activitatea cultural-națională în cadrul asociațiilor culturale din care făceau parte: „România Jună“ (Viena), „Petru Maior“ (Budapesta), „Andrei Șaguna“ (Sibiu), „I. Micu-Clain“ (Blaj), „Alexi-Șincai“ (Gherla), „I. Popasu“ (Caransebeș) și a altor asociații studențești înființate în majoritatea orașelor transilvănene.

După desființarea societății „Julia“ (1884) și eșuarea încercărilor de a o reînființa, studenții din Cluj s-au integrat în activitatea culturală desfășurată de Casina Română și apoi de despărțămîntul Cluj al „Astreii“ reușind să înființeze în 1908 o agentură a tinerimii române. În cadrul ei, studenții au desfășurat o bogată activitate pe tărîm cultural, social și național, concretizată prin prelegeri populare, combaterea analfabetismului, sprijinirea acțiunilor de înființare a însoțirilor economice, spectacole de teatru și muzicale, toate în satele din jurul Clujului⁹.

În presa anului 1912 apar o serie de articole referitoare la activitatea desfășurată de asociațiile studențești. În unele se reproșează studențimii române că n-ar fi luat parte mai activă la viața politică și culturală și că se observă un regres față de acțiunile din a doua jumătate a sec. al XIX-lea¹⁰.

La o asemenea concluzie s-a ajuns poate și datorită faptului că în majoritatea acțiunilor și a manifestărilor studențimii transilvănene din această perioadă, sensul politic al revendicărilor de unitate națională a îmbrăcat haina culturală a năzuinței spre unitatea limbii și a literaturii române.

În acest context s-a încadrat activitatea societăților studențești românești din Austro—Ungaria. Dar în cazul în care sensul politic al acțiunilor nu era bine camuflat, autoritățile luau măsuri de pedepsire a vinovaților prin excludere din universități, de la examene sau de interzicere parțială și totală a activității societăților respective.

O prezentare veridică a situației și activității desfășurate de studențimea transilvăneană în aceste condiții, a făcut-o studentul Vasile Stoica, reprezentantul Societății „Petru Maior“, în cuvîntarea rostită la congresul de la Craiova despre care se va vorbi mai jos.

Lucrările Congresului s-au ținut între 13—15 septembrie 1912 și s-au bucurat de o largă participare. În urma apelului „României June“¹¹, adresat studenților din România, pentru a organiza ei congresul, Societatea generală a tuturor studenților români trimite invitațiile și stabilește programul congresului; temele dezbătute vizau rolul social al studențimii și al organizațiilor studențești¹².

În vederea congresului apar articole în presa transilvăneană; prin ele se încearcă pregătirea studenților din Austro—Ungaria. Se cere ca „Petru Maior“ să ia legătura cu cei din Cluj, Blaj, Sibiu, Arad, Caransebeș, pentru a se constitui comitetul de organizare și a pregăti un raport cu care să se prezinte¹³.

La congres au fost prezente 16 delegații ale asociațiilor studențești de peste hotare, formate din 100 persoane. Au vorbit în numele societăților: D. Marmeliuc („România Jună“), Vasile Stoica („Petru Maior“), Cornel Tarnawschi („Carmen Sylva“ din Graz), C. Petrovici („România“ din Freiburg), Oct. Tarnawschi („Junimea“ din Cernăuți), Procopie Jitariu („România Ortodoxă“ din Cernăuți), A. Iorga (din partea studenților din Banat)¹⁴. Raportele prezentate de societățile din Bucovina și Iași au relevat o bogată activitate culturală și socială desfășurată în mijlocul poporului. În numele studenților din Cluj și Budapesta a luat cuvîntul Vasile Stoica, membru al societății „Petru Maior“. Viitorul ziarist și diplomat a prezentat în fața colegilor situația și activitatea societății „Petru Maior“. „Vorbesc în numele acelei studențimi care e cea mai necăjită, cea mai prigonită, care poartă cea mai stăruitoare luptă întru străduința ei spre binele, în numele studențimei din Ardeal și Ungaria... S-au ridicat multe învinuiri împotriva noastră, — spunea vorbitorul — ni s-a pus în seamă o mulțime de neizbînzi, am fost declarați că avem o mentalitate hibridă, că nu avem o cultură temeinică și am fost făcuți răspunzători de neizbînzile vieții noastre publice. Am fost asemănați cu frații din Bucovina, cu studenții din Germania, Anglia ș.a. și n-am fost asemănați cu noi înșine, nu s-a urmărit cu destulă obiectivitate procesul nostru de dezvoltare... Activitate publică trîmbițată — arată în continuare V. Stoica — n-a îndeplinit „Petru Maior“, munca ei a fost tăcută. Celor dornici de lectură românească le-a pus la îndemînă pe autorii noștri, celor dornici de mișcările noastre le-a pus la îndemînă aproape toate ziarele și revistele noastre. Și cred că nu greșesc dacă afirm că mulți dintre cei de care vorbim, la societatea noastră și-au cîștigat cultura românească“¹⁵.

Vorbind apoi despre neajunsurile din activitatea lor, subliniază că acestea s-au datorat în parte și lipsei unui spirit conducător¹⁶. În încheiere, referindu-se la mișcarea studenților din România și la unitatea sufletească ce trebuie să se stabilească în lupta lor comună, V. Stoica a spus: „Dum-

neavoastră sinteți chiagul, din nebuloasa care o formează neamul românesc, noi sîntem materia fluidă plutitoare ce tinde înspre acest chiag"¹⁷.

Cei din Banat, reprezentați de A. Iorga, au asigurat congresul că studenții bănățeni vor lupta cu demnitate pentru idealul culturii naționale.

Nicolae Iorga a trimis congresului o telegramă mulțumind tineretului pentru prețuirea acordată și-i urează succes în acțiunile lui: „Doresc călduros studențimei de azi să fie pentru onoarea lor și binele neamului conducătorii lui de miine"¹⁸.

Participanții au dezbătut o serie de probleme privind rolul cultural și politic al tineretului. S-a subliniat necesitatea unui mai strins contact cu masele, organizarea de acțiuni culturale la sate: conferințe, cursuri de alfabetizare, reprezentații teatrale¹⁹.

Problema permanentă aflată în atenția dezbaterilor tuturor congreselor a fost cea a creării unui organ de presă al studenților, în jurul căruia să se concentreze întreaga mișcare studențească. „O studențime, care vrea să fie de folos neamului din care face parte, — scrie H. Petra—Petrescu în 1912 — va trebui... să se organizeze, să fie informată de izvoare sigure despre modalitățile de trai, despre posibilitățile ei de dezvoltare în diferite centre și, simțindu-se conștientă de chemarea ei, simțindu-se un **complex** bine încheșat, să dea mîna de ajutor propășirii neamului..."²⁰.

Ideea unei reviste a fost lansată pentru prima dată la Putna, în 1871. Ea va fi reluată la Sibiu (1905), București (1906), Iași (1909), fără să depășească însă acest stadiu. Editarea revistei studențești a stat în centrul atenției participanților și la congresul de la Craiova; aceeași chestiune este discutată în presa vremii. Controlul serios al unui organ studențesc, consideră H. P. Petrescu, ar fi mijlocul prin care viața studențimei ar cîștiga în intensitate. Pînă la apariția revistei, autorul propunea editarea de broșuri volante (de propagandă), de almanahuri studențești și înființarea unei rubrici speciale, stabile, închinată problemelor studențești în paginile unui ziar românesc existent²¹. Ideea este preluată apoi de R. Silviu Molin²² care face cîteva propuneri asemănătoare, de Iuliu Crișan²³, care dă și o tematică a viitoarei reviste, de către societățile teologice „Andrei Șaguna“ și „I. Micu-Clain“, precum și de alte societăți din Transilvania.

O încercare de editare a unui organ comun de presă aparține studenților teologi de la cele patru institute: Arad, Gherla, Blaj și Sibiu. Din schimbul de adrese reiese că doreau să scoată un almanah menit să illustreze viața și preocupările lor. Proiectul nu s-a putut realiza însă din cauza lipsei fondurilor²⁴.

Apariția „Luceafărului“ în 1902, datorită eforturilor studenților de la Universitatea din Budapesta, a marcat un eveniment deosebit mai ales în mișcarea literară a vremii. Dacă la început în paginile lui se consemnau evenimente din viața studențească, „Luceafărul“ devine curînd o revistă literară prin excelență și în aceleași timp independentă.

O altă încercare meritorie de a crea un organ publicistic universitar o fac în 1913 și studenții de la Cluj. Întitulată sugestiv „Noi“, revista, scoasă la 15 iunie 1913, se proclamă organul studențimei din Transilvania. „Voim să ne cunoaștem frații, să ne apropiem pentru a ne împărtăși fră-

tește bucuriile și necazurile noastre de studenți; voim să ne certăm măcar în scris unii pe alții, de la distanță fie ori cât de mari, și povățuindu-ne să ne educăm reciproc“. se scria în primul număr al revistei „Noi“²⁵. Arătînd, în continuare, împrejurările nefavorabile în care trebuiau să-și desfășoare activitatea (inexistența unei universități românești și consecințele pentru cultura românească) revista sublinia că înființarea ei încerca tocmai să suplinească aceste lipsuri, chemînd pe toți studenții la colaborare și muncă. „Aici ne vom întîlni cu toții: cei de la Viena și Pesta, cu cei din Cluj și Schemnitz, din Sibiu, Cernăuți, Blaj și din toate pățile. Aici vom găsi și pe frații noștri liberi de dincolo de munți, pe cei de la București și Iași, care vor aduce cu sine nu numai aerul liber și sănătos al țărilor, ci și o limbă mai frumoasă ca a noastră“²⁶.

Apărută într-o frumoasă ținută grafică, revista a reușit să ilustreze în primul rînd viața studentescă din Cluj, acțiunile remarcabile ale universitarilor de aici înmănușiați în agentura de tineret a „Astrei“.

Activitatea studenților clujeni, desfășurată mai ales în mediul rural, urmărea emanciparea culturală a țărănimii în cel mai larg sens al cuvîntului²⁷.

Revista consemna și evenimente din viața altor societăți culturale și acțiuni comune ale studenților din Austro—Ungaria²⁸. Cîteva numere ale revistei vor apare și în 1914, iar încetarea apariției, în același an, se datorează împrejurărilor grele create de declanșarea războiului.

Izbucnirea primului război mondial a împiedicat desfășurarea unei activități organizate a studenților români transilvăneni, deoarece majoritatea au fost recrutați în armată și răsfirați pe toate fronturile austro—ungare. Dar încetarea activității publice a societăților studentești nu a însemnat și oprirea conlucrării studenților la înfăptuirea idealului național. Fiecare student a desfășurat o activitate individuală acolo unde era pe front, în tranșee. Nu trăgeau, dezertau trecînd granița în România sau se predau în masă armatelor aliate ale Antanei, cerînd să lupte pentru eliberarea românilor transilvăneni, pentru făurirea statului național unitar român. Alții, însuflețiți de idealul național, așteptau intrarea României în război. Revederile întîmplătoare erau pentru ei zile de sărbătoare.

La un an de la izbucnirea primului război mondial, „Societatea generală a tuturor studenților români“ — centrul București, publică o declarație de solidaritate cu lupta fraților de peste hotare: „clipa e aproape — ca viața noastră să dea prilej libertății voastre“ prin care „niciunul nu va îmbrăca haina lașității, contra oricui ar trebui să lupte și cu prețul oricărei jertfe“²⁹. Asemenea opinii s-au auzit și la cel de-al treilea congres al studențimii române, ținut la Galați în zilele de 23—26 august 1915³⁰, unde s-a precizat punctul de vedere al tineretului studios în realizarea idealului național, exprimat și prin cuvintele poetului Octavian Goga prezent aici: „Sau vă lăsați oasele în văgăunile Carpaților, sau faceți congresul viitor în Cluj“³¹. Între transilvănenii participanți la Galați, erau și Vasile Lucaciu, Octavian C. Tăslăuanu, Vasile Stoica. Președintele congresului studentesc — V. Lucaciu — după ce a dezvăluit în cuvîntul său nedreptățile îndurate de românii din Austro—Ungaria în lupta lor pentru

înfăptuirea unității naționale, și-a exprimat în încheiere dorința, ca viitorul congres să aibă loc la Alba Iulia³². Aceleași gânduri și idealuri au fost înregistrate lapidar și pe albumul domnișoarei Eugenia Warlam, cu câteva luni înainte de ținerea congresului studentesc de la Galați (19 aprilie 1915), de către Octavian Goga („De la cea din urmă masă înainte de banchetul morții...”) și de Vasile Lucaciu („La revedere în Alba Iulia!”)³³.

După cum am arătat, cea mai reușită formă de manifestare a colaborării între asociațiile studentești s-au dovedit a fi congresele. Acestea, prin conținutul discuțiilor purtate în cadrul lor, sînt edificatoare pentru evoluția preocupărilor studentești. Dacă la 1870 se poate vorbi cel mult de o tatonare a posibilităților de contact și organizare, în 1909 la Iași se discută problemele de organizare comună, se prezintă informări privind viața cultural-națională și politică din diferitele provincii și rolul studenților în organizarea și desfășurarea ei. Îmbogățirea conținutului preocupărilor studenților apare evidentă în 1912 cînd, pe lângă problemele curente și discuțiile în jurul apariției unei reviste comune, au fost dezbătute și chestiuni cu implicații profunde de felul rolului social al tineretului, care a condus la concluzia necesității lărgirii sferei de acțiune, mai ales în mediul rural. Acest fenomen nu este caracteristic numai societăților studentești românești, ci în general tuturor societăților studentești din monarhia austro-ungară, după cum arată și mișcarea, „Volksbildungsbewegung”³⁴ (mișcarea de instruire a poporului), ce a pornit prin 1910 de la universitatea vineză și a cîștigat tot mai mult teren în rîndurile studenților.

Astfel, asociațiilor studenților le este caracteristică sporirea progresivă a activității și angrenarea pe multiple planuri în viața socială contemporană. Fenomenul a fost atît de pregnant, încît el a fost sesizat încă de atunci: „studentimea — cel mai sensibil nerv al unei națiuni — a sfîrșit prin a se manifesta și pentru alții, înregistrînd necesitățile celor mulți și fără glas și reacționînd în sensul satisfacerii lor. Studentimea s-a ridicat la rang de factor social”³⁵.

Se constată, în spiritul celor de mai sus, că la 1915, ideea unității naționale reprezenta elementul esențial al tuturor manifestărilor și acțiunilor comune ale societăților studentești.

Recrutările masive pentru front din cei dintîi ani ai primului război mondial au dus la slăbirea activității politice a studențimii transilvănene. Abia la sfîrșitul anului 1917 și începutul celui următor tinerii universitari lăsați la vatră datorită invalidității sau reveniți din prizonierat au început să reia legăturile dintre ei și cu cei ce rămăseseră acasă ca inapți pentru front și să infiripe acțiunile politice din anii premergători războiului.

Situația politică generală suferise schimbări importante în anii conflagrației europene și mai ales spre sfîrșitul războiului, cînd a fost mai evidentă ca oricînd iminenta dezmembrare a monarhiei austro-ungare.

În ciuda eforturilor vădite ale cercurilor guvernante, pe întreg teritoriul monarhiei iau amploare mișcările de eliberare națională ale popoarelor asuprite. În Transilvania, evenimentele anului 1918 fac să se precipite frămîntările politice, populația românească exprimîndu-și cu vigoare năzuința sa spre o viață proprie. Pe tot întinsul pămîntului românesc se

reaprend nădejtile întreținute de veacuri pentru întregirea ființei naționale.

La acțiunile maselor populare și ale tuturor păturilor sociale, animate de gândul realizării eliberării naționale a românilor transilvăneni și, implicit, de desăvârșire a statului național unitar, s-a făcut simțită permanent contribuția tineretului studentesc. La Cluj, reînceperea activității politice a studențimii este marcată de reluarea întâlnirilor acesteia și de discutarea problemelor aflate în centrul atenției populației românești. În cadrul întâlnirilor, ținute după putință, pe rînd, în locuințele unora dintre ei³⁶, studenții se arătau a fi dornici de a organiza acțiuni politice concrete, în directă legătură cu fruntașii mișcării naționale a românilor ardeleni. „Ne frământau tot mai mult dorința de a activa în mod pozitiv pentru realizarea idealului național“, scria Emil Dandea, unul dintre conducătorii tinerilor clujeni³⁷. La una dintre întâlniri s-a hotărît luarea legăturii cu conducerea Partidului Național Român pentru a oferi acestuia serviciile studențimii clujene. Cinci dintre tineri, ale căror posibilități materiale permiteau suportarea cheltuielilor unei călătorii la Budapesta, au fost delegați să expună fruntașilor Partidului Național Român năzuințele și planurile lor concrete de acțiune.

La 15 octombrie 1918, delegați ai regimentelor 35 artilerie și 65 infanterie, ai invalizilor, ai prizonierilor întorși din Rusia și M. Chirileanu, ca reprezentant al tinerimii universitare, au luat drumul Budapestei³⁸, fiind întâmpinați cu multă căldură la cartierul general al fruntașilor români de la hotelul Jägerhorn. Discuțiile purtate s-au dovedit a fi fructuoase și s-au concretizat în câteva hotărîri. Printre acestea se numărau organizarea unei propagande susținute în vederea unui eventual plebiscit, strîngerea legăturilor dintre tinerii transilvăneni și menținerea permanentă a contactului cu Partidul Național Român³⁹. După terminarea convorbirilor cu conducerea partidului, delegații clujeni au informat pe studenții români aflați la Budapesta despre desfășurarea acestora și hotărîrile luate. Tot acum ei au copiat declarația ce urma să fie citită în parlament, cu scopul de a o răspîndi în cazul în care ea nu ar fi fost publicată⁴⁰.

O dorință de acțiune similară caracterizează în această vreme și pe tinerii români ardeleni care studiau la Budapesta, membri ai cunoscutei Societăți „Petru Maior“, înființată cu peste o jumătate de veac înainte. La întrunirile societății, mai numeroase în toamna anului 1918, continuă a se discuta obișnuitele probleme culturale și științifice legate de preocupările tinerimii studioase, dar ele iau și caracterul unor „dezbateri politice“⁴¹. Aceiași tineri participă și la prezentarea, la 18 octombrie 1918, în parlamentul budapestan, de către deputații români, a declarației de autodeterminare⁴².

Sub influența prezentării în parlament a declarației amintite, într-una din consfăturile Societății „Petru Maior“ membrii ei hotărăsc redactarea și tipărirea unui apel⁴³ către poporul român, pentru a-i face cunoscut dreptul său de a-și alege propria cale de dezvoltare. Apelul, redactat de studenți conține o înflăcărată chemare, adresată întregului popor român,

pentru realizarea unității naționale: „ceasul mult dorit a și sosit, e vorba cum să-l știm și folosi“. După prezentarea situației populației românești din Transilvania, în apel se sublinia că „dorința de unitate națională, moștenită cu sfințenie din moși strămoși“, era dorința „de a reuni într-un singur neam, cu o singură patrie. O dorință care trebuie să răsune fără piedică din toate milioanele de guri românești...“⁴⁴. În încheiere, tinerii își afirmă din nou năzuința spre realizarea unității naționale: „Vrem să ne unim cu toții, cu cei care sînt de un neam și de o limbă cu noi“⁴⁵. După aprobarea formei redacționale de către conducerea societății, apelul a fost prezentat de o delegație de patru studenți, în frunte cu Dumitru Antal, fruntașilor politici români, la hotelul Jägerhom. În rîndurile asistenței erau prezenți Șt. Cicio Pop, Al. Vaida, Vasile Goldiș și Aurel Vlad. Vasile Goldiș propune să se amîne deocamdată publicarea apelului studenților, neconsiderînd momentul oportun, dar, în schimb, să se organizeze, în colaborare cu studenții din Cluj, echipe a căror menire să fie cea de a informa populația românească din Transilvania asupra celor cuprinse în apel: „Cutreerînd fiecare ținutul de unde este să aducă la cunoștința poporului tot ce voia să-i spună apelul“⁴⁶.

Pentru a se lua legătura cu tinerii transilvăneni și, în primul rînd cu cei de la Cluj, studenții Dumitru Antal și Ion Chinezu primesc ajutoare bănești pentru a se putea deplasa la Cluj⁴⁷. Aici acțiunile studențimii erau în plină desfășurare, ele fiind încadrate în întreaga mișcare națională din Cluj și împrejur. Cei doi sosiți de la Budapesta, cuprinși de entuziasmul tinerimii clujene, rămîn în oraș și iau parte la acțiunile acesteia. În fruntea acestei acțiuni se afla Amos Frâncu, care a lansat la 28 octombrie, un manifest de chemare la organizare pentru a participa „la unirea tuturor românilor“⁴⁸. La 30 octombrie, tinerimea universitară, întrunită la internatul Petran și apoi, a doua zi, în locul băncii „Economul“, sub conducerea lui Amos Frâncu, hotărăște, împreună cu ofițerii și intelectualii prezenți, instituirea administrației românești la Cluj, înființarea consiliului și gărzii naționale române⁴⁹. În urma tratativelor duse cu Consiliul Național Maghiar, delegația română condusă de Amos Frâncu își impune punctul de vedere și, la 2 noiembrie, într-o mare adunare populară, se pun bazele Senatului Național Român (sub președinția lui Amos Frâncu) ca organ subordonat Consiliului Național Român Central din Arad⁵⁰. Hotărîrea adunării, cuprinsă în șapte puncte, exprimă dorința tuturor participanților ca „națiunea independentă română să-și croiască singură soarta, rezervînd exclusiv adunării naționale suverane hotărîrea asupra așezării viitoare de stat a întregului popor român“⁵¹.

În zilele următoare, se pun bazele gărzii naționale, care depune jurămint Consiliului Național Român și se emite o proclamație — manifest către români ce îndeamnă la ordine și liniște, la frăție cu toate neamurile din Ardeal⁵². Se alege, de asemenea, un birou de presă în vederea editării unui ziar la Cluj, „Solia Ardealului“ închinat acestor evenimente⁵³.

Pînă la stabilirea legăturilor dintre Consiliul Național Român Central și celelalte consilii naționale, Senatul Național din Cluj, în primele zile ale lunii noiembrie a organizat și îndrumat mișcarea națională din părțile

nordice ale Ardealului și Munții Apuseni⁵⁴. Astfel, la 4 noiembrie s-a început „organizarea provinciei“, echipe de tineri studenți pornind spre orașele transilvănene pentru a răspîndi proclamația lansată la Cluj și a participa la organizarea altor consilii naționale locale. Echipele s-au îndreptat spre Gherla, Dej, Munții Apuseni, Reghin și Tg. Mureș⁵⁵. Spre aceste două orașe din urmă au plecat și cei doi reprezentanți ai Societății „Petru Maior“.

Odată cu constituirea Consiliului Național Român Central cu sediul la Arad, întreaga mișcare a românilor transilvăneni a primit un caracter organizat, coordonat de Consiliu, iar oficiosul „Românul“ a devenit principala lui tribună.

Tinerii studenți români de la Budapesta au recunoscut, într-un apel publicat în „Românul“, competența Consiliului Național Român ca for conducător, arătînd că el era „unicul organ... îndreptățit să cirmuiască soarta națiunii române...“⁵⁶ și se pun în serviciul lui hotărîți să aducă orice sacrificiu pentru binele neamului. Cu acest prilej ei adresează și o înflăcărată chemare către toți tinerii pentru a da întreg sprijinul Consiliului Național Român⁵⁷.

Evenimentele continuă să se succedă cu și mai mare repeziciune. Constituirea peste tot a consiliilor și a gărzilor naționale, subordonate Consiliului Național Român Central cu sediul la Arad, preluarea, în unele locuri, a administrației și eșuarea tratativelor cu guvernul maghiar etc. sînt evenimente aduse la cunoștința poporului prin manifestele consiliilor naționale.

În asemenea împrejurări se începe pregătirea Marii Adunări Naționale. La 7/20 noiembrie se dă publicității chemarea către poporul român pentru a participa la Marea Adunare Națională, la plebiscitul care avea să hotărască soarta Transilvaniei: „Istoria ne cheamă la fapte... Națiunea română din Ungaria și Transilvania are să-și spună cuvîntul său hotărîtor asupra sorții sale și acest cuvînt va fi respectat de lumea întreaga“⁵⁸, sublinia chemarea.

Apelul pentru participare la adunarea națională de la Alba Iulia a străbătut cu iuteală orașele și satele transilvănene, ajungînd pînă în cele mai îndepărtate localități. Odată cunoscut, au început și pregătirile în vederea adunărilor de alegeri a delegațiilor. Regulamentul publicat odată cu apelul prevedea participarea la Alba Iulia și a reprezentanților tinerimii universitare „prin cîte doi exmiși ai săi“⁵⁹.

În vederea alegerii delegațiilor pentru adunarea națională, Laurențiu Luca, în numele studențimii universitare, lansează în 22 octombrie la Arad, un apel, adresat tinerimii universitare din Budapesta. „Marele sfat al națiunii române ne cheamă — se spunea în apel — să ne spunem cuvîntul prin doi delegați ai noștri, în adunarea națională convocată la Alba Iulia“⁶⁰. În continuare li se cerea studenților, dată fiind răsfirarea lor „pe la vetrele părintești“ unde plecaseră „mînați de dragostea și datorია“ ce o aveau „față de neamul românesc“, să aducă la cunoștința vicepreședintelui Consiliului Național Român din Budapesta, dorința lor privind alegerea celor

doi delegați⁶¹. Membrii Societății „Petru Maior”, aflați în marea lor majoritate la Budapesta, se întrunesc într-o adunare generală și aleg: din partea tinerimii universitare din Budapesta, doi reprezentanți — Sabin Manuilă și Eugen Savu; din partea Societății „Petru Maior”, pe Gheorghe Popovici, iar ca supleantă, reprezentând studentele române, pe Veturia Leucuția. În cazul în care președintele societății, Dumitru Antal ar fi participat la adunare, unul din delegați urma să-i predea mandatul⁶². În aceeași adunare se acceptă propunerea unuia dintre participanți, potrivit căreia Universitatea tehnică, ca instituție aparte, ar trebui să trimită alți doi delegați. Ei au fost aleși în persoana lui Andrei Crăciun și a lui Iosif Lobonțiu, în adunarea din Alba Iulia, la 30 noiembrie 1918⁶³. Toți delegații aleși au primit câte o împuternicire, numită „Credențional”⁶⁴, din partea alegătorilor.

Studentii români din Viena, ca și cei organizați în societatea „România Jună” își delegează reprezentanții, cu ocazia adunării generale a tuturor universitarilor români din Austro—Ungaria, care a avut loc în Alba Iulia, în 30 noiembrie 1918. Aici designează, pentru a le reprezenta interesele, din partea studențimii universitare pe Ludovic Totu și Ștefan German, iar din partea Societății „România Jună” pe Nicolae Voicu și Virgil Solomon⁶⁵. Tot cu aceeași ocazie, tinerii studenți români ce studiau la Școala Superioară de silvicultură din Schemnitz (azi, Banská Štiavnica, în R. S. Cehoslovacia) delegează la adunare, încredințându-le mandate, pe Vizantie Murgu și Ștefan Bormuz⁶⁶.

Adunări pentru alegerea de delegați au loc și în alte școli superioare din Transilvania. Astfel, la ședința electorală a studenților de la Academia de drept din Oradea, din 11/24 nov. 1918 sînt aleși doi delegați: Nerva A. Jercan și Nerva Traian Cosma⁶⁷, iar „Societatea tinerimii studioase române din Lugoj” întrunită la 14/27 noiembrie 1918, încredințează mandatele tinerilor Vasile Mircu și Victor I. Ioviția⁶⁸. Trimit, de asemenea, delegați studenții de la institutele teologice din Transilvania: Ștefan Miu și Emil Petrovici, din partea „Societății studenților de la Institutul teologic gr. ort. român din Arad”⁶⁹; Laurențiu Maximilian și Romulus Șt. Ittu din partea studențimii facultății teologice din Sibiu⁷⁰, Octavian Hodârneau și Ion Pîntea, din partea Societății „I. Micu—Clain” a teologilor din Blaj⁷¹.

Universitarii români de la Cluj, întruniți în 27 noiembrie 1918, delegează la adunarea de la Alba Iulia pe Emil Dandea și Virgil Marian⁷². Primul avea și sarcina de a citi la Alba Iulia o cuvîntare al cărei text fusese aprobat la întrunirea în care a fost ales ca reprezentant al tinerimii studioase clujene.

Cuvîntarea însă, nefiind înscrisă în programul oficial al adunării, a fost ținută de Emil Dandea, la întîlnirea tuturor studenților de la hotelul Europa din Alba Iulia⁷³. Delegatul studenților clujeni a subliniat în cuvîntare dreptul populației românești transilvănene la „organizarea, orînduirea destinelor, precum și la fixarea cadrelor” în care avea să se dezvolte. Vorbitorul a declarat că tinerii studenți recunoșteau ca singur organ autorizat să vorbească în numele românilor transilvăneni Consiliul Națio-

nal Român Central și sprijineau „cu trup și suflet“ unirea cu România⁷⁴. Cuvîntarea a fost expresia gîndurilor și aspirațiilor tinerimii universitare, ce-și vedea aproape de împlinire idealul național pentru care luptaseră generații întregi.

Tinerii s-au dovedit din nou a fi alături de poporul din care se ridicaseră, mai întii în acțiunile numeroase ce au premers Adunarea de la Alba Iulia și, în cele din urmă, la adunarea unde s-a hotărît destinul românilor transilvăneni.

Activitatea lor, uneori modestă, alteori plină de importanță, a contribuit, alături de acțiunile maselor populare și în strînsă legătură cu ele, la realizarea desăvîrșirii unității naționale a poporului român.

NOTE

- ¹ I. Grămadă, *Congresul studențesc din Craiova*, în *Românul*, nr. 188, 26 august/8 septembrie, 1912, p. 2.
- ² *Românul*, nr. 192, 1/14 sept. 1912, p. 4.
- ³ Gh. Moiescu, *Centenarul Societății academice literare „România Jună” din Viena, 1871—1971*, Viena, 1971, p. 121—122.
- ⁴ În România odată cu înființarea Asociației generale a studenților s-au organizat congrese periodice, la unele din ele participînd și studenții din monarhie: Galați (1884), Roman (1892), Buzău (1893), Constanța (1894). Vezi *Gazeta Transilvaniei*, nr. 147, 18/30 aug. 1884, p. 2; nr. 153 14/26 iulie 1893, p. 1; *Familia*, nr. 33, 15/27 aug. 1893, p. 394; nr. 37, 12/24 sept. 1893, p. 444; nr. 38, 19 sept. 1 oct. 1893, p. 456—457; V. Moldovanu, *Amintiri*, în *Almanahul Societății academice „Petru Maior”*, 1912—1929, Cluj, 1929, p. 50; Fl. Preda, *Poziția studenților din România față de mișcarea națională a românilor transilvăneni 1885—1894*, în *Analele Universității București*, 1963, p. 107—108.
- ⁵ *Raportul anual al Societății academice social-literare România Jună din Viena. Al XXXVII — an administrativ de la 1 nov. 1906 pînă la 31 oct. 1907*, Viena, 1908, p. 38.
- ⁶ La lucrările congresului n-au participat decît 3 transilvăneni, și aceștia absolvenți. Pentru lucrările congresului vezi, N. Cordoș, *Congresul studențimii române din 1909*, în *Cumidava*, III (969), p. 281—288.
- ⁷ *Congresul studențesc din Iași*, în *Neamul românesc*, 23 sept. 1909, p. 1721—1722.
- ⁸ N. Cordoș, *op. cit.*, p. 287.
- ⁹ E. Glodariu, *Despărțămîntul Cluj al „Astrei” (1870—1914)*, în *Acta Musei Napocensis*, XII (1975), p. 383—384.
- ¹⁰ *Studențimea noastră*, în *Românul*, nr. 157, 17/30 iulie 1912, p. 2; vezi și nr. 192, 1/14 sept. 1912, p. 3.
- ¹¹ *Apel către studenții români de pretutindeni. Fraților!*, în *Românul*, nr. 90, 22 aprilie 5 mai 1912, p. 2.
- ¹² O invitație și un exemplar din programul congresului, vezi la Arhivele Statului Cluj-Napoca (Arhiva istorică), fond. I. Rațiu, nr. 8675 și 9315; *Românul*, nr. 161, 22 iulie/ 4 aug. 1912, p. 8.
- ¹³ *Românul*, nr. 168, 31 iulie/13 aug. 1912, p. 4.
- ¹⁴ *Idem*, nr. 183, 21 aug./3 sept. 1912, p. 7.
- ¹⁵ *Idem*, nr. 192, 1/14 sept. 1912, p. 3.
- ¹⁶ Într-un articol, scris după întoarcerea de la Craiova în paginile unei reviste din Orăștie și intitulat *Congresul studențesc*, Vasile Stoica arată că studentului transilvănean „nu educația școlară și științifică” îi lipsește, „ci ceva cu mult mai

însemnat: *educația națională*” a cărei direcții „numai condusă de frunțașii mișcărilor noastre politice poate fi urmată cu deplină izbândă”, pentru că „pină la unire trebuie muncă și statornicie întru ideal!” (vezi *Cosînzeana*, nr. 38, 22 sept. 1912, p. 463—464).

¹⁷ *Românul*, nr. 192, 1/14 sept. 1912, p. 4.

¹⁸ *Idem*, nr. 193, 2/15 sept. 1912, p. 4.

¹⁹ Pentru lucrările congresului, vezi *Românul*, nr. 188, 26 aug./8 sept. 1912, p. 2—3; nr. 191, 31 aug./13 sept. 1912, p. 1—3.

²⁰ H. Petra-Petrescu, *Pentru încheierea rîndurilor studențești*, în *Românul*, nr. 146, 4/17 iulie 1912, p. 5.

²¹ *Românul*, nr. 149, 7/20 iulie 1912, p. 6.

²² *Idem*, nr. 155, 14/27 iulie 1912, p. 5.

²³ I. Crișan, *Chestiunea studențească*, în *Românul*, nr. 157, 17/30 iulie 1912, p. 5; nr. 158, 18/31 iulie 1912, p. 5.

²⁴ M. Păcurariu, *Monografia Institutului Teologic Universitar Sibiu, 1911—1955*, teză de licență, Sibiu, 1956, p. 184; N. Cristea, „*Astra*” și studențimea de dincoace de Carpați. O reprivire istorică și un program de actualitate, partea II-a, în *Transilvania*, nr. 4—5, aprilie — mai 1929, p. 349.

²⁵ *Noi*, nr. 1, 15 iunie 1913, p. 1.

²⁶ *Idem*, nr. 6, noiembrie 1913, p. 91.

²⁷ *Idem*, nr. 2—3, iulie — aug., 1913, p. 31; nr. 5, 15 oct. 1913, p. 68; nr. 6, noiembrie 1913, p. 91.

²⁸ Multe articole vorbesc despre înființarea secției sportive și organizarea unor întreceri sportive.

²⁹ *Epoca*, nr. 196, 19 iulie 1915, p. 1.

³⁰ Asupra deslășurării congresului studențesc de la Galați, vezi *Înainte Galații Noi*, 1915 nr. 118, 167, 170—171 și *Gazeta Transilvaniei*, nr. 187, 1/14 sept. 1915, p. 1.

³¹ *Înainte Galații Noi*, nr. 171, 28 aug. 1915, p. 1.

³² *Idem*, nr. 167, 24 aug. 1915, p. 3; nr. 170, 27 aug. 1915, p. 3.

³³ Muzeul județean Galați, nr. inv. 8206. Alături de aceștia găsim și însemnările auto-grafe ale lui Take Ionescu. („Cu invitație la masa din Alba Iulia sau de la Universitatea română din Cluj”) și ale chimistului dr. I. I. Istrati. („În tinerețea mea am lucrat pentru sinteze în chimie; acum sunt pasibil a lucra pentru sinteza României Mar!”).

³⁴ William M. Johnstone, *The Austrian Mind An Intellectual and Social History 1848-1938* University of California Press, 1972, p. 72.

³⁵ *Tribuna*, nr. 195, 5/18 sept. 1912, p. 3.

³⁶ E. A. Dandea, *Mișcări studențești din anul 1918*, în *Almanahul Societății academice „Petru Maior”. 1912—1929*, Cluj, 1929, p. 88; Șt. Pascu, *Marea Adunare Națională de la Alba Iulia încununarea ideii, a tendințelor și a luptelor de unitate a poporului român*, Cluj, 1968, p. 325.

³⁷ E. A. Dandea, *l. c.*

³⁸ *Ibidem*; Șt. Pascu, *l. c.*

³⁹ E. A. Dandea, *l. c.*; T. Albani, *Douăzeci de ani de la unire*, Oradea, 1938, p. 537. Planul expus de delegați de a organiza o răscoală a garnizoanei și de a ocupa orașul Cluj este abandonat în urma convorbirilor, cerindu-li-se să aștepte desfășurarea evenimentelor (E. A. Dandea, *l. c.*; Șt. Pascu, *op. cit.*, p. 332).

⁴⁰ Șt. Pascu, *op. cit.*, p. 325.

⁴¹ D. Antal, *Societatea „Petru Maior”, în ultimul ei an de funcționare la Budapesta*, în *Almanahul Societății academice „Petru Maior”. 1919—1920*, Cluj, 1929, p. 81; T. Albani, *op. cit.*, p. 117.

⁴² D. Antal, *l. c.*; Șt. Pascu, *op. cit.*, p. 327; C. Nuțu, *Noul activism și lupta pentru unitate de stat (1905—1918)*, în *Desăvârșirea unificării statului național român. Unirea Transilvaniei cu vechea Românie*, Buc., p. 144—145.

⁴³ D. Antal, *op. cit.*, p. 82; Șt. Pascu, *op. cit.*, p. 332.

⁴⁴ D. Antal, *l. c.*

⁴⁵ *Ibidem*, p. 83.

- ⁴⁶ Ibidem, p. 82.
- ⁴⁷ Ibidem.
- ⁴⁸ Șt. Pascu, *l. c.*
- ⁴⁹ E. A. Dandea, *op. cit.*, p. 90; Șt. Pascu, *op. cit.*, p. 339.
- ⁵⁰ E. A. Dandea, *op. cit.*, p. 90—91; Șt. Pascu, *l. c.*; M. Badea, *Activitatea consiliilor naționale, în Untrea Transilvaniei cu România. 1 decembrie 1918*, ed. a II-a, Buc., p. 563—601.
- ⁵¹ Șt. Pascu, *op. cit.*, p. 340.
- ⁵² Ibidem; E. A. Dandea, *op. cit.*, p. 91; M. Badea, *op. cit.*, p. 590
- ⁵³ Șt. Pascu, *l. c.*
- ⁵⁴ Deoarece Senatul Național din Cluj prin acțiunile sale devenea un al doilea for conducător al mișcării naționale, pentru a evita dispersarea forțelor ei, Consiliul Național Român Central a restrins activitatea lui numai la teritoriul comitatului Cojocna, iar Amos Frâncu în urma neînțelegerilor ivite a fost înlocuit cu E. Hațieganu (pe larg, vezi, I. Clopoțel, *Revoluția din 1918 și unirea Ardealului cu România*, Cluj, 1926, p. 101; Șt. Pascu, *op. cit.*, p. 341; M. Badea, *op. cit.*, p. 576—578).
- ⁵⁵ E. A. Dandea, *op. cit.*, p. 92.
- ⁵⁶ *Românul*, nr. 31 oct./13 noiembrie 1918, p. 3.
- ⁵⁷ Ibidem.
- ⁵⁸ *Chemarea la Marea Adunare Națională de la Alba Iulia*, în *Românul*, 11,8/21 noiembrie 1918, p. 1.
- ⁵⁹ Ibidem.
- ⁶⁰ *Românul*, nr. 12, 10/23 noiembrie 1918, p. 2.
- ⁶¹ Ibidem.
- ⁶² Proces verbal al adunării Societății „Petru Maior” din 12/25 noiembrie 1918, în Arhiva Muzeului județean Alba Iulia, *fond. Documentele Unirii* (în continuarea ArhMuz Alba), vol. I, p. 985, 986, 987.
- ⁶³ Credențional, în ArhMuzAlba, vol. I, 995; *Marea Unire de la 1 decembrie 1918*, 1943, p. 65.
- ⁶⁴ Credenționale aparținând delegaților universitari români din Budapesta, reprezentanților Societății „Petru Maior”, ale reprezentantei studentelor și a studenților de la Universitatea Tehnică din Budapesta, în ArhMuzAlba, vol. I, p. 989, 991, 341, 343, 993, 995; *Marea Unire de la 1 decembrie 1918*, Buc., p. 57, 65.
- ⁶⁵ ArhMuzAlba, vol. I, p. 983; *Marea Unire...*, p. 57.
- ⁶⁶ ArhMuzAlba, vol. I, p. 1013; *Marea Unire...*, p. 65.
- ⁶⁷ ArhMuzAlba, vol. I, p. 1009; *Marea Unire...*, p. 65.
- ⁶⁸ ArhMuzAlba, vol. I, p. 349; *Marea Unire...*, p. 57.
- ⁶⁹ ArhMuzAlba, vol. I, p. 1015, 1017; *Marea Unire...*, p. 65.
- ⁷⁰ ArhMuzAlba, vol. I, p. 1019; *Marea Unire...*, p. 65.
- ⁷¹ ArhMuzAlba, vol. I, p. 347; *Marea Unire...*, p. 57.
- ⁷² Proces verbal de la adunarea electorală a universitarilor români din Cluj și Credențional, în Arh. Muz. Alba, vol. I, p. 999, 1003; *Marea Unire...*, p. 65.
- ⁷³ E. A. Dandea, *l. c.*
- ⁷⁴ Ibidem, p. 92—93.

ÜBER DIE TÄTIGKEIT DER RUMÄNISCHEN STUDENTENSCHAFT DER ÖSTERREICHISCH-UNGARISCHEN MONARCHIE FÜR DIE VERWIRKLICHUNG DER NATIONALEN EINHEIT (1900—1918)

(Zusammenfassung)

Die Verfasser stellen einige Aspekte der national-politischen und kulturellen Tätigkeit das welche am Anfange des 20. Ihs. von der rumänischen Studentenschaft entfaltet wurde. Durch ihre Teilnahme an den national-kulturellen Studentenkongressen in Rumänien (Iasi — 1909; Craiova — 1912; Galați — 1915) bemühte sich die rumänische Studentenschaft Siebenbürgens, die Beziehungen zu ihren Brüdern jenseits der Karpaten enger zu gestalten und die Zusammenarbeit weiter zu entwickeln. Die Kongresse boten vielfache Gelegenheit, sich gegenseitig kennenzulernen und ermöglichten eine öffentliche Aussprache über die nationale Lage der Siebenbürger Rumänen, sowie über die Möglichkeiten und Wege zur Verwirklichung der vollkommenen staatlichen Einheit des rumänische Volkes.

Die eigentliche Tätigkeit zur Erreichung dieses Zieles beginnt aber erst im Herbst des Jahres 1918, zu welchen Zeitpunkt sich die rumänische siebenbürgische Studentenschaft, die in Cluj, Budapest, Wien oder an anderen Universitätszentren studierte, der nationalen Bewegung in Siebenbürgen anschloss. Sie nahm an der politischen Tätigkeit der Rumänischen Nationalpartei teil, unterstützte die Organisierung der Nationalen Räte, entfaltete eine reiche propagandistische Tätigkeit auf dem Lande und unterstützte mit Begeisterung durch ihre Delegierten und deren Stimmen die Vereinigung Siebenbürgens mit Rumänien.

AUREL VLAICU — PIONIER AL AVIAȚIEI ROMÂNEȘTI — ȘI LEGĂTURILE SALE CU MASELE POPULARE DE PE MELEAGURILE ARĂDENE

LIVIU MĂRGHITAN

Timpul, în permanenta sa trecere, decantează și elucidează fapte și evenimente care, pentru generațiile ce le-au trăit, însemnau febrile căutări, neizbutiri sau mult trudite izbînzi. Peste decenii, referitor la acele momente, file savante de enciclopedie rezumă în cîteva fraze munca de o viață, reliefînd în concise rînduri doar finalizarea acțiunii, rezultat la care s-a ajuns de cele mai multe ori cu sacrificii deosebit de mari.

Dar este cunoscut faptul că progresul în viața omenirii nu s-a îmfăptuit într-o relativ tihnită înșiruire logică și cronologică, iar marcantele personalități pe care vremea ce se scurge le înalță tot mai mult pe piedestalul admirației urmașilor, erau la rîndul lor oameni cuprinși în tumultul evenimentelor epocii respective.

Dintr-o scrisoare a lui Aurel Vlaicu, redactată în anul 1906, aflăm că se găsea într-o situație materială foarte presantă, din care a avut tăria sufletească să iasă numai datorită **unei mari speranțe** în ceea ce avea intenția să îmfăptuiască¹. Nedezvăluitul gînd exprimat în epistola menționată a început să se contureze în activitatea sa din anii următori. Întîi în satul natal, iar mai apoi pe cîmpul Cotrocenilor din București, speranțele sale prindeau aripi și-l înălțau din ce în ce mai sus cu aparatul de zbor proiectat și realizat de el.

Cu toate că începutul se arăta promițător, aeroplanul său necesita o serie de perfecționări tehnice. Acestea reclamau, pe lîngă fondul unor temeinice cunoștințe inginerești, pe care tînărul inventator le poseda cu prisosință, și apreciable sume de bani pentru materializarea proiectelor.

Spre dezamăgirea sa, ideea construirii unui aparat de zbor în România a fost primită cu destul scepticism de unii dintre potențaii timpului care excludeau aprioric posibilitatea îmfăptuirii unei invenții atît de importante, într-un domeniu nou, așa cum era pe atunci acronautica. În fața unui asemenea mod de gîndire, Spiru Haret, cu amărăciune în suflet arăta că „lui Vlaicu nu i s-a acordat în țara sa un loc cel puțin egal cu acela ce se acordă inventatorilor străini“, cu toate că — adăugăm noi — îmfăptuirile sale îl îndreptăteau pe deplin cel puțin la o atare apreciere².

Spre deosebire de cei ce credeau că numai în țările industrializate ale Europei sînt posibile realizările tehnice de mare răsunset, masele populare din sate și orașe i-au dăruit inventatorului aeroplanului românesc toată simpatia și încrederea. Mai mult decît atît, admirația poporului nu a rămas doar în sfera afectivității, ci ea se concretizase în ferme acțiuni de colectare a sumelor necesare perfecționării mașinii de zburat.

În ampla acțiune de colectare benevolă a fondurilor pentru aeroplanul construit și pilotat de inginerul Aurel Vlaicu, așa cum rezultă din mărturiile documentare din anii respectivi, masele din județul și orașul Arad se aflau în fruntea celor ce se arătau interesați de reușita strădaniilor lui Aurel Vlaicu.

Pentru arădeni, flăcăul din Bințișni a devenit un personaj foarte îndrăgit chiar de la primele ecouri despre zborurile sale. În scurtă vreme simpatia arădenilor pentru el și invenția sa ciudată i-a fost adusă la cunoștință prin intermediul numeroaselor persoane care îl vizitează în Orăștie și în satul natal. Cu prilejul participării sale la concursul internațional aviatic ce s-a desfășurat în anul 1912 la Aspern, populația orașului de pe Mureș și din județ, s-a arătat deosebit de interesată de evoluțiile aviatorului român, singurul dintre piloții participanți care zbura pe un aparat construit după planuri proprii. La cererea expresă a maselor, ziarul local **Românul** consemnează în paginile sale numeroase informații referitoare la concursul ce va avea loc în vecinătatea Vienei³.

Prin înaltele calități tehnice ale aeroplanului „Vlaicu II”, pilotul-inventator român s-a impus net în această întrecere aviatică. Cucerind cele mai multe premii, la dificile probe de zbor, lui Aurel Vlaicu i s-a decernat titlul de cel mai bun pilot din întregul grup al prestigioșilor participanți⁴.

Vestea acestui răsunător succes a ajuns cu repeziciune la Arad, de unde apoi se răspîndește în toată țara. Ziarul local anunță publicul cititor că „performanțele aparatului construit și condus de Aurel Vlaicu au umplut de mîndrie inimile noastre. Aplauzele și aclamațiile miilor de străini au fost pentru noi un chiot de triumf, de libertate, de învingere, de supremă mîndrie omenească”.

Cîteva zile mai tîrziu sosea în Arad o ilustrată expedită din Viena la 2 iulie 1912, care purta semnătura lui Aurel Vlaicu, precum și a altor colegi de-ai săi. Textul respectivei scrisori, aflate de noi în arhiva regretatului istoric Silviu Dragomir, poate fi considerat un adevărat omagiu adus întregului oraș. Iată conținutul său: „Vlaicu sosește mîine seară, ori joi, la Arad și să fie fericit acel ținut că va fi cel dintîi care îl va saluta și admira după succesul incredibil de mare pe care l-a avut aici, înaintea lumii întregi”⁵.

Într-adevăr, în data de 4 iulie 1912, aeroplanul „Vlaicu II” a fost expus marelui public în sala hotelului „Central”. În seara zilei următoare, din acceleratul de Viena descinde Aurel Vlaicu împreună cu fratele și colaboratorul său Ion. Despre acest eveniment Ion Vlaicu își amîntea după cincizeci de ani cu o deosebită prosepțime, evocînd momentul impresio-

nant al vederii peronului gării, care era arhiplin de mulțimea celor veniți să-i întâmpine și să le ureze bun venit.

Zborul a fost stabilit să aibă loc în dimineața zilei de duminică, 14 iulie, pe cîmpul de lîngă pădurea Ceala⁷. Deși condițiile atmosferice erau nefavorabile, sufla un vînt puternic, o masă de peste 25 de mii de oameni s-au adunat pe întinsul loc viran din partea de vest a orașului. Văzînd mulțimea ce era dornică să urmărească zborul aparatului ce a învins pe cerul de la Aspern, Aurel Vlaicu, pe deplin încrezător în calitățile aeroplanului său, sfidînd timpul ploios, a decolat și a executat rotiri de cocor deasupra mulțimii uimite, deasupra întregului oraș.

Din discuțiile purtate cu locuitorii județului Arad, prezenți pe terenul de zbor, inginerul Aurel Vlaicu a lăsat să se înțeleagă că are intenția să construiască un nou aparat de zbor a cărui performanțe vor fi superioare față de prototipul „Vlaicu II“.

Spontan s-a conturat ideea să se colecționeze fonduri pentru viitorul aeroplan românesc proiectat de Vlaicu. Din cele relatate de fratele inventatorului, chiar pe loc s-au adunat sume de bani ce întreceau cu mult prețul biletelor vîndute pentru acest miting aviatic. A doua zi, fiind invitat la redacția ziarului din Arad, cu timiditatea care-l caracteriza, Aurel Vlaicu a spus că „a fost foarte satisfăcut de frumoasa manifestare de la Arad, de unde se duce cu cele mai plăcute amintiri“. Tot atunci a luat cunoștință de unanima hotărîre a arădenilor, țărani, meseriași, intelectuali, de a colecționa fondurile necesare pentru realizarea aeroplanului.

Și, într-adevăr, în scurtă vreme s-a trecut la fapte concrete. S-a înființat un comitet ce l-a ales conducător pe Sava Raicu, din a cărui inițiativă se publică un apel în al cărui conținut se preciza că „aeroplanul Vlaicu III nu e destinat unei armate, nici nu-i merit pentru un război distrugător, ci prin el se va ajunge la răspîndirea numelui și gloriei geniului românesc peste întreg pămîntul“. O altă chemare a fost editată sub egida Societății de credit și economii Victoria din Arad, în care se spune că „un fiu de țaran român nu dispune de mijloacele materiale pentru construirea unui aeroplan, iar pentru demonstrarea perfecțiunii sistemului de aeroplan inventat de acest aviator român este indispensabilă construirea unui nou aeroplan în condiții favorabile, cu motor mai puternic și folosindu-se la construirea lui toate experiențele realizate pînă acum prin zborurile inventatorului“.

Răspunzînd în masă la aceste chemări, populația județului colecțiază sume considerabile, iar presa locală publică cu regularitate listele de subscripție. Aceste fonduri i-au permis lui Aurel Vlaicu să înceapă în scurt timp construirea prototipului „Vlaicu III“, aparat de zbor ce avea să devină o noutate mondială, fiind cel dintîi avion în toată accepțiunea modernă a cuvîntului, avînd fuselajul în întregime metalic.

Hotărîrea maselor populare din județul Arad și din oraș, de a contribui cu fonduri pentru construirea avionului prototip „Vlaicu III“ a devenit în scurtă vreme un exemplu pe care dorea să-l urmeze întreaga țară. Inimoasa inițiativă a arădenilor a generat o veritabilă „reacție în lanț“ a acțiunilor de sprijinire cu fonduri bănești destinate activității

creatoare a lui Aurel Vlaicu. Iată ce spicuiem în presa timpului în legătură cu acest eveniment. „Vestea despre hotărîrea arădenilor de a aduna suma trebuincioasă pentru construirea aeroplanului Vlaicu III a stîrnit bucurie și însuflețire în toate păturile publicului”. Cu o unanimă voință, muncitorii, micii meseriași, țărani, intelectualii legați de popor, se alătură grabnic acțiunii de colectare a fondurilor destinate perfecționării acestei remarcabile invenții românești. Rînd pe rînd județele țării, prin comitetele create în acest scop, își anunță fondurile colectate pentru cel de al treilea aparat de zbor pe care îl construia Aurel Vlaicu.

Stimulat de această masivă campanie în favorul avionului „Vlaicu III”, Aurel Vlaicu și colaboratorii săi lucrează cu asiduitate. Spre sfîrșitul verii anului 1913, cel dintîi avion cu fuselaj metalic era montat în hangarul de pe cîmpul Cotrocenilor și își aștepta primele confruntări cu înălțimile.

Dar acest atît de dorit eveniment n-a mai avut loc. Spre profunđa durere a întregului popor, la 13 septembrie, în tentativa de executare a primei traversări în zbor a Carpaților, temerarul inventator și pilot și-a pierdut viața.

Cu toate că Aurel Vlaicu a avut parte de puțini ani de cercetare și activitate practică în domeniul aviației, realizările sale au fost remarcabile. Cîteva din procedeele tehnice soluționate și aplicate de el au rămas valabile și în prezent. Așa de exemplu, ca formă și tip, elicea nu a suferit esențiale modificări față de aceea folosită la aparatele de zbor proiectate de către Aurel Vlaicu. De asemenea, s-a dovedit ca deplin valabil și procedeul său de aplicare a fuselajului avionului sub aripa portantă, mărturie fiind actualele nave aeriene de transport ce sînt în majoritatea cazurilor realizate conform acestui principiu.

Sentimentele de profundă afecțiune și majoră înțelegere a nevoilor materiale legate de punerea în practică a unei invenții, de care au dat dovadă masele populare din județul Arad, au primit o înaltă apreciere din partea lui Aurel Vlaicu. Faptul că de îndată după importantul succes aviatic internațional de la Aspern, a întreprins la Arad zborul inaugural al demonstrațiilor sale cu aeroplanul, ne este o elocventă mărturie.

Acelei memorabile evoluții aeriene din orașul de pe Mureș, eveniment ce s-a înscris ca o pagină însemnată din istoria cuceririi văzduhului de către fiii patriei noastre, i se cuvine ceva mai mult decît această evocare. În semn de omagiu și neștearsă amintire, în orașul la care Aurel Vlaicu a ținut atît de mult, sugerăm că ar fi potrivită așezarea unei plăci comemorative care să vorbească prin vreme despre cel dintîi zbor al aeroplanului românesc ce în vara anului 1912 s-a rotit lin pe cerul orașului. În eventualitatea că ideea aceasta ar fi împărtășită, sugerăm că un asemenea monument evocator și-ar găsi un loc cît se poate de potrivit în edificiul arhitectural modern al porții aeriene arădene, mai ales că decolarea și aterizarea aparatului „Vlaicu II” s-a făcut pe cîmpul de atunci din această zonă a Aradului.

Eripitur persona, manet res !

- ¹ Scrisoare inedită. În colecția familiei Aurel Vlaicu, de la *Muzcul memorial „A. Vlaicu”*, județul Hunedoara, nr. inv. 191.
- ² *Ghid — Muzeul memorial Aurel Vlaicu*, Deva, 1965, p. 1-2.
- ³ Vezi în ziarul arădean „*Românul*” nr. 107 din 17/30 mai 1912; *idem*, nr. 133 din 17/30 iunie 1912.
- ⁴ *Muzeul memorial A. Vlaicu, op. cit.*, p. 2.
- ⁵ Carte poștală ilustrată ce se păstrează în fondul documentar Silviu Dragomiri, grup de documente în curs de prelucrare la Muzeul Județean Hunedoara-Deva.
- ⁶ Convorbire avută la muzeul memorial „A. Vlaicu”, în iunie 1967, cu fratele inventatorului, Ioan Vlaicu.
- ⁷ Studiul nostru e întocmit pe baza unor materiale informative inedite din care am redactat câteva articole de popularizare apărute în ziarul local „*Flacăra Roșie*” din 15 VI 1968; 29 VII 1968; 26 VI 1971 și 28 VII 1973. Ne păstrăm rezerva de a reveni cu precizări într-o lucrare viitoare mai amplă.

AUREL VLAICU — PIONIER DES RUMÄNISCHEN FLUGWESENS UND SEINE
BEZIEHUNG ZU DEN VOLKSMASSEN AUS DER ARADER GEGEND

(Zusammenfassung)

Der Verfasser zeigt in dieser Abhandlung einige Aspekte der Beziehung Aurel Vlaicus-des grossen Wegereiters des rumänischen Flugwesens-zu den Arader Volksmassen.

Unter anderem wird die Tatsache hervorgehoben, dass im Gegensatz zu den Politikern seiner Zeit, die dem jungen Erfinder die nötige Aufmerksamkeits- und Hilfe beim Bau des Flugzeuges nicht schenkten, es doch Menschen aus dem Volk, aus deren Mitte er stammte, gab, die seine Ideen und seine Absichten verstanden und ihm die so notwendige materielle Hilfe angeboten haben. In dieser Hinsicht haben sich die Arader Volksmassen als besonders verständnisvoll erwiesen und ihre Zuneigung und aufrichtige Verbundenheit bekundet. Sie haben Geldbestände für die Vervollkommnung des Flugzeugs gesammelt. Auch haben die Arader, wie übrigens das ganze rumänische Volk, seine Genugtuung anlässlich des Flugwettkampfes von Aspern im Jahre 1912 miterlebt, als er sich den Titel des besten Piloten erkämpfte.

Vorliegende Arbeit hebt den Seelenzustand der Arader Bevölkerung bei der Ankunft A. Vlaicus in Arad am 4. Juli 1912 hervor.

Der Verfasser wollte ohne Zweifel eine besonders wichtige Tatsache unterstreichen: dass die Bemühungen und die Tat Aurel Vlaicus ein Beweis für die Falschheit jener Auffassung sind, die besagt, dass nur in den stark entwickelten Staaten Entdeckungen und epochen-machende Erfindungen möglich wären. Die Bedeutung und die Ausmaße der grossen Erfindung A. Vlaicus für die Menschheit sind gut verdeutlicht.

Aus der Abhandlung geht die Idee hervor, dass die Haltung der Arader Volksmassen den Bestrebungen und Verwirklichungen Aurel Vlaicus gegenüber eine grosse Rolle spielt. Sie haben ein gründliches Verständnis entgegengebracht den rumänischen Ideen und Taten, die dem rumänischen Geist den verdienten Platz in der Gesamtkultur und — zivilisation der Welt erwarben.

SITUAȚIA INDUSTRIEI JUDEȚULUI ARAD ÎNTRE ANII 1919—1944.

MIRCEA TIMBUS

Desăvîrșirea, după primul război mondial, a procesului de formare a statului național unitar român, întregirea — pe această cale — a pieții naționale, au creat condiții favorabile dezvoltării forțelor de producție, intensificării procesului de industrializare capitalistă în întreaga țară și, implicit, în județul Arad care deținea un loc de frunte în economia românească.

Consecințele grele ale războiului, pierderile materiale și umane, distrugerile provocate de desfășurarea operațiunilor militare pe teritoriul României, deteriorarea aparatului de producție din industrie și transporturi, au fost depășite în primii ani de după război, facilitând consolidarea puterii economice și politice a burgheziei industrial—bancare.

Redresarea și progresul economiei după Unire, au avut loc în interiorul aceluiași fuziuni burghezo—moșierești de pînă atunci și sub imperiul legilor economiei capitaliste, care lăsau frîu liber goanei după profituri¹. Pe plan mondial, capitalismul intrase în criza sa generală, influențînd întreaga dezvoltare economică a țării noastre. Capitalurile străine, englez, francez, italian, german, austriac și chiar cel american, dețineau poziții cheie în ramurile cele mai importante ale industriei românești, urmărind de pe această bază treburile interne și externe ale țării, încălcîndu-i independența economică și politică.

Cu toată exploatarea capitalurilor străine care sustrăgeau părți din venitul nostru național, frînînd pe această cale reproducția capitalistă lărgită, cu toate că se instituieră relații economice dezavantajoase cu țările capitaliste dezvoltate, a căror produse industriale mai ieftine concureau producția autohtonă, procesul obiectiv al industrializării capitaliste își urma cursul, industria, elementul hotărîtor în definirea structurii oricărei economii moderne, cunoscînd o dezvoltare evidentă².

Încercînd reconstituirea situației în care se găsea industria județului Arad la sfîrșitul primului război mondial, spre a-i înțelege evoluția ulterioară, trebuie să observăm că dezvoltarea sa de pînă atunci nu depășea nivelul modest pe care i l-a hărăzit politica economică a Ungariei, influențată de clasa marilor latifundiați, a căror preocupări economice priveau îndeosebi agricultura și mai puțin industria. Pe de altă parte, nevoile de produse industriale ale păturii conducătoare erau pe deplin satisfăcute de

industria cu tradiții din Boemia, Viena și Budapesta¹. Transilvania, inclusiv Partium-ul, trebuiau să rămână în continuare debușeuri pentru produsele marilor întreprinderi industriale din centrul imperiului, nu să devină concurențe ale acestora. De aceea și la Arad s-au putut afirma doar acele unități industriale care nu veneau în atingere cu principiile politicii economice austro—ungare. În momentul încadrării lor în economia românească se resimțeau de pe urma războiului, fiind lipsite în parte de utilajul și materia primă necesare pentru o producție la nivelul mediu de pînă atunci, ori afectate din pricina restricțiilor în transporturi, a inflației sau militarizării unor întreprinderi.

Statisticile de după Unire, nu adoptă criteriile comune în prezentarea situației industriei din județul Arad. De aceea este deosebit de dificilă investigarea acestui capitol al economiei județului. Unele buletine statistice consemnează numărul total al întreprinderilor industriale, altele pe cel al societăților industriale. Datele nu pot fi comparate, întrucît, dacă în categoria întreprinderilor industriale sînt incluse atît firmele individuale și sociale, cît și societățile anonime pe acțiuni. În rîndul societăților industriale intră numai cele din urmă. Greutatea cea mai mare rezidă însă în faptul că majoritatea statisticilor publice date centralizate privitoare la industrie (pe țară sau pe provincii — Muntenia, Moldova, Transilvania etc.), fără defalcarea lor pe județe. În cazurile sporadice, cînd se consemnează totuși și situația industriei pe județe, lipsește nominalizarea întreprinderilor existente. De aceea, în vederea reconstituirii conturului industrial al județului Arad, s-a apelat adeseori la documentele de arhivă, cu ajutorul cărora, nu o dată, s-au putut aduce completări statisticilor vremii.

În prima statistică postbelică, cea din 1919⁴, județul Arad apare cu 276 întreprinderi industriale și un efectiv de 4908 salariați, dar nu se indică denumirea ramurilor sau unităților industriale, nici cuantumul forței motrice utilizate. Dacă avem în vedere faptul că cele cîteva întreprinderi mai mari arădene, atestate de documentele vremii, Fabrica de vagoane I. Weitzer cu peste 1400 angajați, Fabrica de automobile „Marta” cu 330 angajați, Fabrica textilă cu 348 angajați, Fabrica de spirt și moara fraților Neumann cu 388 angajați, Fabrica de cărămidă cu 130 angajați ș.a.⁵, concentrau mai bine de jumătate din totalul personalului amintit, se desprinde concluzia că media personalului celorlalte unități era mai mică de 8. Se poate afirma așadar, că cele 276 întreprinderi erau, cu cîteva excepții, mai degrabă ateliere meșteșugărești decît unități industriale. De altfel însăși legislația burgheză în vigoare la acea dată considera drept fabrici doar așezămintele industriale care, în afara personalului tehnic și administrativ, întrebuițau sau 20 de lucrători, sau mașini mișcate de orice fel de motor de cel puțin 5 H.P.⁶. Iar potrivit statisticilor interbelice, marea industrie cuprindea întreprinderile care foloseau minimum 10 lucrători sau 20 H.P.⁷.

Ținînd seama de aceste precizări, statistica din 1921⁸ pare să surprindă mai fidel imaginea industriei propriu-zise a județului Arad. Ea menționează existența unui număr de 14 societăți industriale, cu un capital total

de 105585100 lei. Cea mai puternică unitate, avînd singură un capital de 75 milioane lei, era tînăra societate anonimă „Astra“, creată în aprilie 1921 prin fuziunea vechii fabrici de vagoane I. Weitzer cu Fabrica de automobile „Marta“⁹. Societatea a anulat concesiunea pe care o avea capitalul austro—ungar asupra fabricării vagoanelor, intrînd sub influența capitalului italian¹⁰.

Asistăm totodată la întărirea pozițiilor economice și politice ale burgheziei industriale și bancare autohtone, exprimată prin creșterea capitalului acesteia și implicit prin înființarea unor societăți industriale. În anul 1922 erau deja consemnate în județul Arad 21 astfel de societăți, cu un capital total de 142980500 lei¹¹.

Potrivit unei surse mai cuprinzătoare, care are în vedere pe lîngă societățile industriale și unele firme individuale sau în nume colectiv, numărul unităților industriale arădene în anul 1922 era de 142, iar capitalul investit în producție se ridica la 756853633 lei. Este cel dintîi document — și îl reproducem mai jos — care înfățișează ramurile industriale cunoscute în județ, făcînd posibilă studiarea raporturilor dintre ele și urmărirea evoluției lor viitoare.

T A B E L¹²

privitor la situația întreprinderilor industriale exsistente în județul Arad în anul 1922.

Nr. crt.	Denumirea ramurei industriale	Nr. într.	Capital investit	Forța motrice	Nr. angajați	Valoarea producției
1	Mecano-metalurgică	19	494622033	4510 HP	2568	873114903
2	Lemnului	38	42918000	1799 HP	1549	87777013
3	Alimentară	38	77445800	4526 HP	1071	195833697
4	Textilă	8	66449800	1893 HP	2209	160561450
5	Pielărie	2	3060000	30 HP	55	12074370
6	Materiale de zidărie	18	10700000	1502 HP	1392	42176311
7	Chimică	12	45979000	552 HP	389	87716000
8	Hîrtie și arte grafice	6	8600000	112 HP	174	20886874
9	Electricitate	1	7079000	6000 HP	80	26000000
	TOTAL:	142	756853633	20924 HP	9487	1506140618 lei

Industria mecano-metalurgică se detașă, prin capital și număr de salariați, de celelalte ramuri industriale. O pondere însemnată o dețineau și industriile alimentară, textilă, lemn și chimică.

La dezvoltarea industriei județului a contribuit extinderea și asupra Transilvaniei, la sfârșitul anului 1920¹³, a legii pentru încurajarea industriei naționale, promulgată în România încă în anul 1912¹⁴. Potrivit acestei legi, întreprinderile beneficiau de scutiri de taxe vamale la importul mașinilor, utilajelor, sau al materiilor prime, de reducerea taxelor de transport pe căile ferate, cât și de alte înlesniri, care le-au permis să-și introducă tehnologii noi, mașini — unelte de productivitate sporită și să realizeze producții și profituri mai mari. Măsurile de protejare a industriei autohtone împotriva concurenței mărfurilor străine au continuat și în anii următori. Îndeosebi tarifele vamale ridicate din anii 1924, 1926, 1927 ș.a. au înlesnit menținerea pieții interne la dispoziția industriei românești¹⁵. Urmarea acestei situații favorabile o vedem în creșterea numărului de întreprinderi și societăți industriale, în sporirea și centralizarea capitalurilor acestora, cât și în creșterea cuantumului forței motrice, a numărului muncitorilor și a valorii producției realizate.

Industria mecano-metalurgică. dobândește noi dimensiuni prin continua ascensiune a Societății „Astra“ Arad. Dacă în anul 1923 capitalul acesteia însuma 75 milioane lei, iar activitatea îi era axată aproape în exclusivitate pe reparații de vagoane și locomotive, în 1928 ajunge la un capital de 420 milioane lei și o producție de 305 vagoane marfă și 20 vagoane persoane, ce se adăuga obișnuitelor reparații¹⁶. În cadrul aceleiași ramuri, funcționau Fabrica de mașini și turnătorie de fier Iuhasz I. Arcadie Arad, înființată în 1922¹⁷, Fabrica „Pfoma“ Arad, prima fabrică ardeleană de cuțite, înființată în 1923¹⁸, Fabrica de fierării Grundmann s.a. Arad, înființată în anul 1924¹⁹, Fabrica „Fatma“ pentru articole din tablă, înființată în anul 1925²⁰, Întreprinderea de mașini și automobile s.a. Arad (I.M.A.S.A.)²¹ și „Armătura“ s.a. Arad²², ambele fondate în anul 1928 și multe altele.

Industria textilă, ramură importantă a industriei locale, bine reprezentată prin marea fabrică I.T.A. (Industria textilă arădană), s-a dezvoltat spectaculos după primul război mondial, ca urmare a restrîngerii importului de țesături și a producerii lor în țară, la un nivel echivalent celor din străinătate. I.T.A., care în 1918 dispunea de 550 războaie de țesut, și-a mărit pînă în 1928 zestrea de războaie la 1404. Paralel, a sporit la peste 2000 numărul salariaților întreprinderii²³. Era singura fabrică din România care și-a instalat o filatură de bumbac cu 20000 fuse și prima cu o secție de imprimerie mecanică²⁴. Investițiile masive în mașini și hale de producție, au impus și majorarea capitalului social de la 2.200.000 lei în 1919²⁵, la 90 milioane lei în 1927²⁶.

Printre celelalte unități textile arădene, pot fi amintite Fabrica de împletituri și tricotaje Arad (F.I.T.A.), a cărei ascensiune începea la sfârșitul anului 1920, după construirea noului său edificiu. Dispunînd la în-

ființare (în anul 1917) de un mic motor de 6 HP și 30 salariați²⁷, fabrica a fost înzestrată după 1920 cu mașini și instalații noi, aduse din străinătate. Până în anul 1922 a ajuns să utilizeze o forță motrice de 60 HP și aproximativ 300 muncitori²⁸. Aceeași evoluție favorabilă au avut-o și întreprinderile textile nou înființate, Fabrica de ciorapi și confecții frații Stern Arad (fondată în anul 1923)²⁹, țesătoria de bumbac „Teba“ Arad (înființată în 1926)³⁰ ș.a.

Industria alimentară, a cunoscut o rapidă dezvoltare, beneficiind de materie primă ieftină din agricultură, de protecția vamală ce bara pătrunderea produselor alimentare din import, de o bună piață internă, cât și de largi posibilități de export. Una din subdiviziunile sale, cu tradiții în județul Arad, era industria morăritului, a cărei producție și-a câștigat renume european, fiind exportată în proporție de 75% în Austria, Germania, Elveția³¹ și alte țări. Cea mai mare întreprindere cu acest profil era moara fraților Neumann Arad, devenită societate anonimă în anul 1921³², alături de Fabrica de spirt și drojdie, a acelorași stăpîni. Avea o capacitate zilnică de producție de 36 vagoane, întrecînd de peste 7 ori capacitatea morii Ghizella din Pecica³³, a doua ca mărime și importanță în județul Arad.

În cadrul industriei alimentare își mai desfășurau activitatea Fabrica de spirt a acelorași frați Neumann, Fabrica de lichior „Zwack“ s.a. Arad, Fabrica de zahăr s.a. Arad etc. Edificarea acesteia din urmă a început în august 1925, iar un an mai târziu, a intrat în fabricație. Producînd în anul 1926 7500 tone zahăr iar în anul 1927 10000 tone, Fabrica de zahăr din Arad a contribuit la acoperirea nevoilor de zahăr ale pieții interne și la realizarea unei producții suplimentare, ce a făcut posibil, pentru prima dată după război, exportul de zahăr românesc³⁴.

Industria lemnului, a găsit în județul Arad teren favorabil de dezvoltare datorită existenței unor resurse naturale deosebit de bogate. De altfel, lemnul constituia una din principalele bogății ale județului, ce se exporta (alături de cereale și vite). Aici funcționau, printre alte unități de industrializare a lemnului, renumita Fabrică de mobilă Laurențiu Lengyel Arad (înființată încă în anul 1891)³⁵, Industria lemnului Pincota, Fabrica de calapoade Iosif Stiasznyi Arad (înființată în 1889)³⁶, Industria lemnului Arad (înființată în 1926)³⁷. Întreprinderea de lemne pentru industrie și comerț Urveș—Bocsig (înființată în anul 1927)³⁸, ș.a.

Industria chimică, și-a făcut și ea loc printre ramurile industriale din județul Arad, deși concurența industriilor similare străine, mai vechi și mai perfecționate, nevoia de investiții mari și de lucrători calificați, constituiau tot atâtea frîne pentru afirmarea ei. Ea a reușit totuși să se impună, îndeosebi după război, grație politicii vamale protecționiste și bogăției de materii prime. Cea mai reprezentativă unitate de acest fel era Fabrica de vopsele, lacuri și produse chimice „Polychrom“ s.a. Arad, înființată în anul 1924³⁹.

Printre ramurile industriale cu o evoluție mai lentă, dar avînd o importanță hotărîtoare în dezvoltarea întregii industrii a județului, era energia electrică. La Arad funcționa o uzină electrică, încă din anul 1893, transformată după șase ani în societate anonimă pe acțiuni. În anul 1921, acțiunile au trecut în proprietatea unui grup de întreprinderi și acționari români⁴⁰. Această uzină depășea toate celelalte unități industriale în privința forței motrice utilizate.

Tot în rîndul marilor întreprinderi poate fi amintită Fabrica de ciment a Societății anonime industriale Arad—Brad (SIAB), ce făcea parte din ramura industriei materialelor de construcții. Mașinile și instalațiile sale erau puse în mișcare de o energie de 800 HP; avea 200 salariați și producea între 8000 tone ciment (în 1924) și 12610 tone (în 1927)⁴¹.

Industria — ca de altfel și comerțul — a constituit domeniul în care s-a oglindit cel mai elocvent caracterul de dezrobire economică pe care l-a avut Unirea Transilvaniei cu România. Reașezarea industriei Transilvaniei în spațiul economic și politic firesc al pămîntului românesc, înlăturarea vămilor care barau fostele granițe politice ale acestei provincii, creșterea cererii de produse industriale pe piața internă întregită, capacitatea sporită de consum și de valorificare a produselor în România, cit și politica de protejare a industriei autohtone, au determinat progresul industriei și în județul Arad. S-a infirmat pentru totdeauna teoria susținută de unii politicieni burghezi maghiari, potrivit căreia „... dominația românească ar duce în mod fatal la decadența vieții economice a Transilvaniei”⁴².

La sfîrșitul perioadei de stabilizare vremelnică și parțială a capitalismului, județul Arad număra 39 societăți industriale, cu un capital total de 425.767.800 lei⁴³, întrecînd așadar, în numai 7 ani (din 1921 pînă în 1928), cu 25 numărul societăților industriale și depășind de peste 4 ori investițiile de capital în industrie.

Tot în acest interval s-a înregistrat și o rapidă dezvoltare a sistemului bancar, reprezentat în 1928 prin 27 societăți bancare cu un capital de 357.249.300 lei⁴⁴, față de 17 societăți bancare cu 53.223.160 lei capital în 1921⁴⁵. Întrepătrunderea capitalului bancar cu cel industrial, a dus la creșterea volumului capitalului financiar și la sporirea forței oligarhiei financiare. De cele mai multe ori, societățile bancare erau prezente cu o parte din capitalul lor în industria județului. Este cazul Băncii comerciale italiene și române, sucursala Arad, interesată în afacerile Fabricii de vagoane „Astra” Arad⁴⁶, a Băncii „Victoria” s.a. Arad care stăpînea întreprinderea de lemne pentru industrie și comerț Urviș—Bocsig⁴⁷, sau a Casei civile de păstrare Arad și a Băncilor Bănățene unite Arad, proprietare, pe rînd, asupra întreprinderii de industrie a lemnului Pîncota⁴⁸.

Prosperitatea industriei, creșterea beneficiilor acumulate de capitaliști în anii 1922—1928, își aveau însă rădăcinile în exploatarea muncitorimii. Legile așa-zise muncitorești, ca de pildă legea pentru reglementarea repausului duminical⁴⁹ și legea pentru ocrotirea muncii minorilor și femeilor în industrii și durată muncii⁵⁰, nu vor duce la ameliorarea situației lor, ci, potrivit propriei afirmații a inspectorului general al muncii din

Arad „... dispozițiile legilor muncitorești sînt foarte ușor eludate, fără a putea preveni legal acest rău, sau sînt inaplicabile“⁵¹.

Progresul vremelnice și parțial al industriei județului, a fost curmat în anul 1929 de o gravă criză, fără precedent ca amploare, durată și consecințe. Criza a cuprins viața economică și politică a tuturor statelor capitaliste, instalîndu-se pe alocuri încă din anul 1928 și prelungindu-se pînă în 1933. Ea s-a manifestat printr-o scădere progresivă a producției industriale, urmată de sistarea activității unui număr considerabil de fabrici și ateliere.

La începutul perioadei de criză, în anul 1930, a fost efectuat recensămîntul general al României, cea dintîi statistică amănunțită a întreprinderilor, defalcată pe județe. Înainte de a urmări consecințele crizei economice asupra industriei arădene, se impune să ne oprim asupra principalelor date furnizate de recensămîntul din 1930, cu privire la industria județului Arad. Redăm în cele ce urmează un extras al recensămîntului amintit, cuprinzînd situația întreprinderilor industriale din județul Arad.

Tabelul de la p. 258—259 ne înfățișează cea mai cuprinzătoare situație a industriei județului, cunoscută pînă la acea dată. El trebuie privit însă cu discernămîntul necesar spre a desprinde concluziile ce se impun. Astfel, cifra 4570, reprezentînd totalul întreprinderilor din județ, pare surprinzătoare la prima vedere. În ea se includ însă nu mai puțin de 4492 întreprinderi, adică peste 98% din total, care făceau parte din rîndul micilor unități, ce utilizau sub 20 lucrători fiecare. Rămîn așadar doar 78 întreprinderi, care, potrivit criteriilor de clasificare adoptate de legea pentru încurajarea industriei naționale, la care ne-am mai referit, puteau fi socotite drept fabrici. Toate celelalte erau ateliere meșteșugărești, cum de altfel le considerau și autorii recensămîntului⁵², fără să le despartă totuși, cum ar fi fost firesc, de întreprinderile industriale.

T A B E L

cu variația numărului mediu al personalului ocupat în industria județului Arad, după mărimea întreprinderilor.

Mărimea întreprinderii	Întreprinderi		Personal		Nr. mediu al pers. pt. 1 în- prindere
	Cifre absolute	%	Cifre absolute	%	
Toate întreprinderile	4570	100	24293	100	5,3
Într. de 1 persoană	2217	48,5	2217	9,1	1,0
Într. cu 2-5 persoane	2015	44,0	5341	21,9	2,6
Într. cu 6-20 pers.	260	5,6	2495	10,2	9,5
Într. cu 21-50 pers.	39	0,8	1256	5,1	32,2
Într. cu 51-100 pers.	19	0,4	1302	5,3	68,5
Într. cu 201-500 pers.	11	0,2	1608	6,6	146,1
Într. cu 101-200 pers.	4	0,08	1086	4,4	271,5
Într. cu peste 500 pers.	5	0,1	8988	36,9	1797,6

TABEL

cu întreprinderile din județul Arad (mediul urban și rural întrunite), conform recensământul general din 1930⁵⁹

Nr. crt.	Denumirea ramurei industriale	Total întreprinderi	Cu 1 pers.		Cu 2-5 pers.		Cu 6-20 pers.		Cu 21-50 pers.		Cu 51-100 pers.		Cu 100-200 pers.		Cu 201-500 pers.		Peste 500 pers.	
			Întrepr.	Personal	Întrepr.	Personal	Întrepr.	Personal	Întrepr.	Personal	Întrepr.	Personal	Întrepr.	Personal	Întrepr.	Personal	Întrepr.	Personal
1	2	3	4	5	6	7	8	9	10	11	12	13	14	15	16	17	18	
1	Exploatarea subsolului	12	—	4	14	3	31	2	76	2	122	1	188	—	—	—	—	
2	Industria metalurgică	803	388	380	910	23	190	6	173	4	305	—	—	—	—	2	2494	
3	Industria lemnului	746	400	278	749	50	463	7	258	4	263	5	787	1	222	1	3616*	
4	Industria construcțiilor	177	80	67	197	22	232	2	44	3	210	2	221	1	267	—	—	
5	Industria textilă	73	32	21	46	12	155	3	93	3	220	1	129	—	—	1	2077	
6	Industria manufacturieră și de confecții	1649	853	729	1941	55	498	5	148	2	118	—	—	—	—	—	—	

1	2	3	4	5	6	7	8	9	10	11	12	13	14	15	16	17	18
7	Industria alimentară	938	394	462	1236	73	694	5	153	—	—	1	121	2	597	1	801
8	Industria hirtiei	4	—	1	5	2	23	1	27	—	—	—	—	—	—	—	—
9	Industria tiparului	113	48	50	169	12	101	3	113	—	—	—	—	—	—	—	—
10	Industria chimică	42	13	18	56	6	95	4	126	1	64	—	—	—	—	—	—
11	Uzine electrice, gaz, apă	7	1	2	9	2	13	1	45	—	—	1	162	—	—	—	—
12	Alte industrii	6	3	3	9	—	—	—	—	—	—	—	—	—	—	—	—
	TOTAL:	4570	2217	2015	5341	260	2495	39	1256	19	1302	11	1608	4	1086	5	8988

O linie sigură de demarcație între meșteșuguri și industria propriuzisă, nu a fost trasată în condițiile epocii interbelice, părerile în această privință fiind diferite. Criteriile de apreciere a industriei după numărul de muncitori, forța motrice utilizată și — am adăuga — valoarea producției realizate, deci eficiența economică în ultimă instanță, ne apropie însă cel mai mult de realitate. Este poate locul să arătăm că întreprinderile cu mai puțin de 20 salariați, pe care, cu unele excepții, le putem asimila atelierelor meșteșugărești, erau încadrate cu meseriași dintr-o mare diversitate de specialități și anume: arămari, argintari, armurieri, reparații piese mașini și automobile, reparații biciclete, bijutieri, blănari, ceasornicari, cizmari, coafori, croitori, curelari, curățători de haine, dogari, dulgheri, electro-tehnicieni, fotografi, giuvaergii, gravori, instalatori (instalații tehnice), lăcătuși de artă, lăcătuși mecanici, legători de cărți, litografi, reparații mașini de scris, modelatori gips, opticieni, pavaje, plăpumari, poleitori, sculptori (cioplitori în piatră), strungari în fier, strungari în lemn, tâmplari de artă, tâmplari de mobilă și binale, tapițieri, țesători, tinichigii, tipografi, tocilari, umbrelari, vulcanizatori cauciuc, vopsitori textile, zidari, zincografi, zugravi, zugravi de firme etc.⁵⁴. Recenzarea lor în anul 1930 și includerea în categoria întreprinderilor industriale, trebuie avută în vedere și la analizarea situației personalului existent în județ. De aceea tabelul de mai jos se cere privit cu atenție spre a se face distincție între patroni și salariați. Rubrica „Personalul de conducere“, nu exprimă decât în mică măsură un personal salariat. Aici se încadrează patronii numeroaselor întreprinderi mici, de cele mai multe ori denumite, chiar și la vremea respectivă, ateliere. (Vezi tabelul de la p. 261).

Dacă avem în vedere la clasificarea întreprinderilor industriale criteriul forței motrice, nu al personalului, observăm că același recensământ din 1930, indica în județul Arad doar 379 întreprinderi înzestrate cu mașini propulsate cu ajutorul unor surse de energie. Forța motrice totală de care beneficia industria județului însuma 30114 HP, fiind produsă în principal de mașini cu aburi (18264 HP), motoare cu explozie și combustie internă (5632 HP), motoare electrice (1947 HP) ș.a.⁵⁵. Așadar, 419 întreprinderi (diferența dintre totalul de 4570 și cele 379 întreprinderi înzestrate cu mașini), pot fi scoase din discuție, în privința apartenenței lor la industrie. Este evident că o întreprindere fără mașini nu are nimic comun cu industria. Dar și întreprinderile ce beneficiau de mașini se deosebeau între ele prin cuantumul forței motrice utilizate. Astfel, la 150 întreprinderi puterea mașinilor era cuprinsă între 1-5 HP, la 148 întreprinderi era de 6—50 HP și numai 81 întreprinderi aveau peste 50 HP⁵⁶. Din nou este greu de precizat care și câte dintre acestea puteau fi socotite întreprinderi industriale, mai ales că izvoarele vremii socoteau drept fabrici atît unitățile cu o forță motrice de minimum 5 HP, cît și pe cele cu 20 HP.

Orientindu-ne însă după propriile aprecieri, județul Arad se numără printre județele dezvoltate industrial, situîndu-se pe locul al treilea (din totalul de 71 județe cîte erau la acea dată în România), după județele Ilfov și Timiș, din punct de vedere al numărului de întreprinderi⁵⁷ și pe locul al nouălea, după județele Ilfov, Prahova, Caraș, Dimbovița, Hune-

T A B E L

despre personalul întreprinderilor din județul Arad (mediul urban și rural întrunite), conform recensământului general din anul 1930⁵⁹.

Nr. crt.	Denumirea ramurei industriale	Total personal	Personalul pe categorii									
			Personal de conducere		Funcționari		Muncitori calificați		Ucenici		Muncitori necalificați	
			M.	F.	M.	F.	M.	F.	M.	F.	M.	F.
1	2	3	4	5	6	7	8	9	10	11	12	13
1	Expl. subsol.	431	15	—	7	3	20	—	2	—	383	1
2	Ind. metalurg.	4460	833	11	293	35	1771	22	676	4	774	95
3	Ind. lemnului	6758	790	5	177	43	1354	1	447	—	3484	457
4	Ind. construcțiilor	1251	190	6	37	8	153	—	99	2	595	161
5	Ind. textilă	2752	76	15	83	21	248	12	13	23	542	1719
6	Ind. manufact. și de confecții	3563	1586	159	23	23	540	186	606	175	139	124
7	Ind. alimentară	3996	1085	177	136	22	462	7	191	5	1238	673
8	Ind. hârtiei	55	5	2	—	2	2	1	5	—	2	36
9	Ind. tiparului	431	111	10	6	10	108	17	83	22	26	38
10	Ind. chimică	354	43	7	35	12	63	—	17	—	99	78
11	Uzine electrice, gaz, apă	230	12	—	40	8	63	—	10	—	96	1
12	Alte industrii	12	6	2	—	—	1	—	2	—	—	1
T O T A L:		24293	4752	394	783	187	4785	246	2151	231	7378	3386

doara, Timiș, Brașov și Tîrnava Mică, în privința forței motrice utilizate⁵⁹. Iar ceea ce este deosebit de semnificativ, din totalul celor 4570 întreprinderi, 2569 au fost înființate în perioada 1919—1930⁶⁰, dovedind o dată în plus climatul favorabil asigurat industriei județului Arad după Unire.

Cu toate aceste progrese, dezvoltarea industrială a județului în perioada interbelică era limitată, avînd o structură inegală în cadrul economiei naționale și a teritoriului național. Criza economică a afectat majoritatea unităților industriale din județ. Fabrica de zahăr Arad, a încheiat bilanțul anului 1932 cu o pierdere de 22.783.617 lei, ca urmare a scăderii puterii de cumpărare a populației și a reducerii consumului de zahăr pe cap de locuitor⁶¹.

Societatea anonimă de industrie a lemnului Mairovitz din Milova, înregistrează în anul 1933 o producție valorînd de aproape 10 ori mai puțin decît cea din 1929⁶².

Societatea anonimă de industrie a lemnului Pincota a produs în 1932 mobilă în valoare de 4.775.837 lei, față de 23.701.555 lei în anul 1929⁶³.

Fabrica de vagoane „Astra” Arad, care a reușit să-și mențină echilibrul producției în primii ani ai crizei, se înscrie și ea, în ianuarie 1932, din lipsă de comenzi, pe lista unităților industriale care și-au redus sau sistat activitatea⁶⁴. După patru luni de la restrîngerea producției, fabrica urma să-și închidă porțile la 1 mai 1932, ceea ce aducea economiei naționale, după aprecierea specialiștilor contemporani, o pierdere de 263 milioane lei⁶⁵.

Societatea anonimă de electricitate Arad, și-a redus cu 1.764.100 Kwh producția de energie electrică în anul 1933 față de 1930⁶⁶.

Deși pe ansamblul economiei țării, industria textilă era printre ramurile neafectate de criză (alături de industria petrolului și pielăriei), unitățile textile din Arad, nu au avut aceeași soartă. Fabrica de împletituri și tricotațe, a sistat activitatea la 31 decembrie 1931, rămînînd închisă pînă la 25 iulie 1932⁶⁷. Țesătoria de bumbac „Tebea”, consemna la sfîrșitul anului 1932 o pierdere de aproape 3 milioane lei⁶⁸. Societatea anonimă industrială și comercială de cînepă, în și iută Arad, a obținut în 1932 o producție în valoare de numai 41.448 lei, față de 3.294.000 lei în anul 1930, încetînd să mai funcționeze⁶⁹.

Cea mai mare unitate textilă locală ITA, a recurs și ea, începînd cu anul 1931, la restrîngerea producției, din cauza reducerii puterii de cumpărare a populației, mai ales a țărănimii și a concurenței țărilor capitaliste dezvoltate, producătoare de articole de bumbac, care-și vindeau produsele pe piața noastră la preț de dumping. Valoarea producției întreprinderii ajunsese în 1933 la 485.424.232 lei, față de 720.720.000 lei în 1929⁷⁰.

Din punct de vedere al valorii totale a producției industriale în județ, anul 1932 a fost cel mai slab. Dacă înainte de criză, în anul 1928, valoarea producției se ridica la 2.880.000.000 lei, în anul 1932 ea s-a redus cu mai mult de 50%, ajungînd la 1.252.500.000 lei⁷¹.

În rîndul întreprinderilor a căror activitate a fost întreruptă în anii crizei, unele nereușind să-și mai refacă echilibrul nici după aceea, se nu-

măra și Fabrica de bere Dreher-Haggenmacher din Aradul Nou⁷², Țesătoria de bumbac Stern Leopold și Fiii Arad⁷³, firma textilă „Texa“ Arad⁷⁴, Întreprinderea de lemne pentru industrie și comerț Urviș-Bocsig⁷⁵, Fabrica de cherestea Korniş Arad⁷⁶, Fabrica de cherestea Iosif Grosz din Nadăș⁷⁷, Fabrica de spirt Frații Neumann Arad⁷⁸, Fabrica de articole metalice și butoaie din fier Arad⁷⁹, Fabrica de cărămidă Arad⁸⁰, Fabrica de fierării Grundmann Arad⁸¹, Fabrica de bomboane și ciocolată Nicolae Gabor Arad⁸² ș.a

Numărul unităților industriale care continuau să se mențină în funcțiune, slăbite și luptând cu greutate, scăzuse la 93⁸³, cifră minimă pentru întreaga perioadă interbelică.

La fel, a scăzut și numărul băncilor, ajungând în 1932 la numai 18, iar capitalul lor — redus la mai mult de jumătate față de 1928 — totaliza 211.216.980 lei⁸⁴.

Criza industrială a avut adinci implicații sociale, opunînd cu și mai multă evidență cele două clase legate de această ramură a economiei, burghezia și proletariatul. Prima, în încercările desperate de a-și păstra pozițiile, a pornit o ofensivă împotriva celei de a doua, lovind în condițiile ei de muncă și de viață. Capitaliștii aveau posibilitatea să prelungească durata zilei de lucru, să intensifice munca, fără să plătească salarii în raport cu valoarea forței de muncă și fără să se preocupe de asigurarea condițiilor corespunzătoare igienico-sanitare din întreprinderi, sau de protecția muncii. Mînați de dorința realizării unor profituri cît mai mari, capitaliștii utilizau pe scară largă munca mai slab plătită a femeilor și copiilor⁸⁵. Salariile ce se plăteau femeilor din întreprinderile arădene erau cu 20-25% mai mici ca ale bărbaților, ele variînd între 30 și 60 lei la zi pentru muncile necalificate și între 52 și 132 lei la zi pentru cele calificate⁸⁶.

La Fabrica de spirt și moara Fraților Neumann, s-a impus muncitorilor o reducere de salarii cu 20-50%. Cei ce nu o acceptau erau concediați. Durata zilei de muncă ajunsese în această întreprindere la 12 ore, iar pentru fochiști, mașiniști și ajutoarele lor, la 13-14 ore, fără plata muncii suplimentare. În anii 1929, 1930 și 1932, firma n-a plătit nici măcar concediile de odihnă ale muncitorilor⁸⁷.

Gustul amar al curbelor de sacrificiu, a fost cunoscut în majoritatea întreprinderilor arădene. La I.T.A. salariile muncitorilor au scăzut cu 15%⁸⁸, la Industria de ață „Cucirini“ Arad, cu 10-25%⁸⁹, la Fabrica de zahăr cu 25-50%⁹⁰, la Imprimeria județului cu 20%⁹¹, la Fabrica de ață „Union“ Arad cu 20%⁹² etc.

În aceste împrejurări, valoarea salariilor din industria județului a scăzut simțitor, coborînd de la 387.500.000 lei, cît era în 1928, la 165.000.000 lei în anul 1933⁹³. Indicele anual al salariilor în orașul Arad a scăzut și el de la 3477 lei în anul 1928, la 2282 lei în anul 1932⁹⁴.

Atacurile îndreptate împotriva muncitorilor nu s-au oprit însă aici. Ele au continuat prin încălcarea dreptului la muncă (drept înscris în consti-

tuția burgheză), prin concedierea tot mai masivă a muncitorilor, alimenta-
tă de restrângerea și sistarea activității întreprinderilor industriale. Șoma-
jul cronic ce se instalează, a reprezentat lovitura cea mai grea, îndreptată
împotriva proletariatului, redus la expresia celei mai alarmante degradări
materiale. Luînd muncitorilor, prin concediere, mijlocul de a-și câștiga
existența lor și a familiilor lor, burghezia i-a azvîrlit, cu bună știință, în
brațele mizeriei, a decăderii fizice și morale.

Șomajul a atins punctul său culminant în județul Arad în primăvara
anului 1932, cînd s-au înregistrat 5000 șomeri, cu peste 8000 membri de
familie⁹⁵, la care se adăugau 1554 familii de sinistrați, rezultate de pe urma
ravagiilor pricinuite de revărsarea Mureșului în periferiile Aradului⁹⁶.
Jumătate din numărul total al șomerilor l-a furnizat Fabrica de vagoane
„Astra“, care în februarie 1932 mai avea doar 80 angajați⁹⁷.

După 5 ani de criză care a frînat considerabil dezvoltarea industriei
județului și a întregii vieți economice românești, anul 1934 aduce, în sfîr-
șit, înviorarea mult așteptată a economiei, ce se va face simțită pînă în
anii 1938—1939. Guvernele claselor dominante au continuat în această
perioadă — prin elaborarea de legi protecționiste — politica de încurajare
a industriei autohtone. Introducerea taxelor de contingentare la import și
export⁹⁸, condiționarea importului fiecărei întreprinderi de efectuarea
unui export prealabil, fără ca valoarea importului să poată depăși 60%
din cea a exportului⁹⁹. elaborarea în 1936 a legii privind înființarea de
întreprinderi pentru produse ce nu se fabricau în țară, au creat un reviri-
ment și în industria județului Arad, contribuind la întărirea pozițiilor
economice ale burgheziei industriale, la intensificarea procesului de in-
dustrializare capitalistă.

Încă în anul 1934 au crescut volumul producției și valoarea vânzărilor la
toate ramurile industriale din județ¹⁰⁰. Se remarcă pentru prima dată ten-
dența de restrîngere a importului de mașini și utilaje industriale și înlocui-
rea lor cu mașini fabricate chiar la Arad. Astfel, firma Hendl, producea
mașini pentru industria textilă, care pînă atunci se aduceau din străină-
tate¹⁰¹. La firma Industria de mașini Janto din Arad, se utilizau în propor-
ție de aproape 50% strunguri, mașini de rabotat, mașini de frezat, prese,
etc. de fabricație proprie, sau produse la Fabrica de vagoane „Astra“¹⁰².

Își fac apariția întreprinderi din ramura industriei electrotehnice,
ramură necunoscută pînă atunci în județ, reprezentată prin Uzinele tehni-
ce Arad — fabrică de becuri electrice — fondată în 1935¹⁰³, și Fabrica de
aparate de radio și articole electrotehnice, „Iron“ Arad, pusă în funcțiune în
anul 1936¹⁰⁴.

Majoritatea ramurilor industriale din județ au înregistrat o creștere a
numărului de întreprinderi și o sporire a capitalurilor acestora.

Anul de vîrf al dezvoltării industriei județului a fost 1939, cînd func-
ționau aici 183 întreprinderi, cum rezultă și din tabelul de mai jos:

TABEL¹⁰⁵

privitor la situația întreprinderilor industriale existente în județul Arad în anul 1939.

Nr. crt.	Denumirea ramurei industriale	Nr. intr. investit	Capital	Forța motrice	Nr. angajați	Valoarea producției
1	Mecano-metalurg.	17	842638371	3053	2855	557603686
2	Electrotehnică	2	3246324	26	20	4296160
3	Lemnului	29	76060599	2053	1200	76370352
4	Alimentară	69	598314903	8004	1184	890947488
5	Textilă	21	408602714	9330	4951	951461782
6	Pielărie	1	773600	16	16	2049691
7	Materiale de zidărie	14	21736690	1081	729	29378859
8	Chimică	14	30892584	564	266	60253062
9	Sticlă-ceramică	1	3983373	8	22	3493213
10	Hîrtie, arte grafice	11	12367809	85	171	11163794
11	Electricitate	4	157869585	10967	260	45898722
T O T A L :		183	2156486552	35187	11674	2632916809

Diferențele față de anul 1938 nu sînt mari și nu apar la toate capitolele. Producția anului 1938 se găsea totuși cu ceva sub nivelul celei din 1939, datorită frînării ei de fenomenele unei noi crize, ce s-a făcut simțită din a doua jumătate a anului 1937 și pînă la începutul anului 1938. Criza nu a avut de data aceasta implicații prea adînci asupra industriei, determinînd doar o scădere temporară a potențialului productiv al întreprinderilor. În luna martie 1938 nici o întreprindere din județ nu a atins nivelul producției din luna martie 1937, producția industrială globală din această lună reprezentînd doar 70% față de luna martie 1937¹⁰⁶. Pînă la finele anului 1938, această diferență a fost în general recuperată, unele ramuri industriale anunțînd chiar o creștere considerabilă a producției în comparație cu anul anterior. În această situație se găsea mai ales industria alimentară, care a înregistrat sporuri de 10—100% la producția de făină, zahăr, spirt¹⁰⁷.

De altfel, industria alimentară se număra printre ramurile cu cea mai spectaculoasă evoluție în județul Arad, alături de industria textilă. Dacă comparăm statistica anului 1922 cu cea din 1939, constatăm creșterea numărului de întreprinderi alimentare de la 38 la 69, iar a celor textile de la 8 la 21, paralel cu sporirea substanțială a capitalului investit și a valorii producției realizate. Din punct de vedere valoric, producția industriei

alimentare întrecea în 1939 de 4,5 ori producția anului 1922, iar cea a industriei textile de aproape 6 ori. Aceste rezultate au fost obținute mai ales pe seama înzestrării întreprinderilor cu mașini și utilaje perfecționate, provenite din import. Tehnologia proceselor de fabricație și tehnica de producție în industria textilă arădeană se apropiau de nivelul tehnicii europene. Un element important în aprecierea capacității industriei, îl constituie creșterea forței motrice utilizate. În industria textilă cuantumul acesteia a ajuns în 1939 la 9330 HP față de numai 1893 HP în 1922. Creșterea forței motrice în industrie rezultă și din repartitia ei pe cap de salariat. Astfel, în anul 1939 unui salariat din întreprinderile arădene îi reveneau în medie 3 HP, față de 2,2 HP în 1922. Tot industria textilă era ramura cu cea mai intensă creștere a forței de muncă salariate. Aici s-au concentrat 4951 salariați în 1939, față de 2209 cîți erau în 1922.

Anul 1939 a dus la încheierea, în linii generale, a celei dintîi faze a industrializării capitaliste, cea a industriei ușoare¹⁰⁸.

Rapida dezvoltare a industriei alimentare și textile se explică și prin amortizarea în timp foarte scurt a investițiilor, ceea ce aducea patronilor profituri imediate și considerabile. Capitalurile investite în aceste două ramuri prospere ale industriei arădene, a fost furnizat de statul român (sub forma avansurilor și primelor de încurajare), de capitaliștii autohtoni și de monopolisții străini, aceștia din urmă deținînd în ajunul celui de al doilea război mondial poziții importante în industria județului. Este vorba în principal de capitalul englez care tindea, în anul 1938, să acapareze majoritatea acțiunilor de la I.T.A. și fabricile de produse alimentare ale fraților Neumann Arad¹⁰⁹.

Progrese, de loc neglijabile, a înregistrat și producția de energie electrică, destinată satisfacerii nevoilor sporite ale industriei și consumului populației. Energia furnizată de Uzina electrică Arad, cea mai mare de acest fel din județ, depășea în 1937 cu 2,3 milioane kwh, cuantumul de energie produsă în anul 1920¹¹⁰. Un număr de 22 localități și 160544 locuitori, adică 37,90% din totalul populației județului la acea dată (1937), beneficiau de alimentare cu electricitate¹¹¹.

Cu toate aceste progrese, dezvoltarea industriei județului în perioada interbelică a fost limitată și inegală. Ramurile de bază ale economiei, industria mecano-metalurgică (cu construcțiile de mașini) și industria chimică, se găseau sub nivelul dezvoltării industriei textile și alimentare. Deși investițiile în ramura mecano-metalurgică au sporit (842.638.371 lei în 1939, față de 494.622.033 lei în 1922), expresie a concentrării și centralizării capitalurilor, valoarea producției descrește sensibil, afectînd în consecință cerințele reproducerii lărgite în cadrul ramurei respective și implicit ale economiei naționale.

Principalele ramuri industriale din județ, avînd zeci de întreprinderi fiecare, erau dominate tot mai evident de una sau cîteva mari întreprinderi. Apreciînd potențialul economic al întreprinderilor după valoarea

producției realizate, constatăm că în anul 1938 județul Arad avea doar 27 întreprinderi cu o producție ce depășea 10 milioane lei¹¹²:

T A B E L

cu denumirile întreprinderilor a căror producție anuală din 1938 depășea valoarea de 10 milioane lei.

Nr. Denumirea întreprinderii și crt. localitatea de sediu	Valoarea producției
1 Industria textilă arădană s.a. Arad	711.323.247 lei
2 Fabrica de vagoane „Astra“ s.a. Arad	472.946.658 lei
3 Industria agricolă ardeleană s.a. Arad	292.631.213 lei
4 Fabrica de zahăr s.a. Arad	190.682.390 lei
5 Uzinele textile române „Teba“ s.a. Arad	96.419.171 lei
6 Fabrica de împletituri și tricotaje s.a. Arad	62.559.064 lei
7 Moara GHIZELA s.a. Pecica	54.370.260 lei
8 Societatea anonimă de electricitate Arad	42.148.312 lei
9 Moara Frații Wagner Fintinele	38.960.193 lei
10 Industria de ață CUCIRINI s.a.r. Arad	32.000.000 lei
11 Fabrica de fierării Grundmann s.a. Arad	27.988.000 lei
12 Firma „Passarex“ s.a.r. Pecica	25.734.299 lei
13 Moara sistematică s.a. Sintana	24.498.355 lei
14 Fabrica de lacuri și vopsele „Polychrom“ s.a. Arad	24.358.000 lei
15 Fabrica de tricotaje Frații Stern Arad	23.231.520 lei
16 Moara Edmund Kolb Sinnicolaul Mic	21.316.460 lei
17 Industria română de ciorapi s.a. Arad	14.828.871 lei
18 Fabrica de lichior „Zwack“ s.a. Arad	14.540.311 lei
19 Moara „Veronica“ Pincota	14.167.116 lei
20 Fabrica de produse chimice s.a. Arad	14.084.290 lei
21 Bonetăria „Nor-Coc“ s.a. Arad	13.607.642 lei
22 Industria vatelinei s.a. Arad	12.037.400 lei
23 Industria lemnului s.a. Pincota	12.019.516 lei
24 „Armătura“ s.a.r. Arad	11.947.140 lei
25 Fabrica de scrobeală „Whitehouse“ Arad	11.606.682 lei
26 Fabrica de calapoade Stiaszny s.a. Arad	10.797.743 lei
27 Moara Adolf Braun Arad — Micălaca	10.769.000 lei

Remarcăm așadar că politica de industrializare capitalistă, nu exclu-dea menținerea unui număr mare de unități industriale mici și mijlocii, ce se concureau în interiorul aceluiași ramuri industriale, iar pe lângă in-dustrie, sumedenie de ateliere meșteșugărești, pe care statisticienii și economiștii vremii le asimilau — așa cum s-a văzut — celei dintii. La o populație de 423.842 locuitori cit avea județul Arad în 1938, documentele atestă existența a 20.634 muncitori, 5.059 meseriași și 4.223 funcționari¹¹³.

Pe de altă parte, statistica din 1939, la care ne-am mai referit, consemnează 11.676 angajați în industrie. Originea aparentei nepotriviri între cele două surse, trebuie căutată în faptul că pe lângă salariații industriali (11.676 la număr) se găseau mi de lucrători (zileri și calfe), utilizați în atelierele meșteșugărești din județ. Este o ilustrare a faptului că dezvoltarea industriei, în limitele economico-sociale arătate, a generat și creșterea forței de muncă salariate, a proletariatului industrial în ultimă instanță, a cărui concentrare în principalele întreprinderi devine tot mai mare.

Cu toate progresele înregistrate de industrie, economia județului nu a depășit caracterul ei predominant agrar, agricultura continuând să dețină o pondere însemnată în producția materială. Ea a fost însă întrecută de industrie la capitolul tehnicii folosite și al nivelului forțelor de producție¹⁴.

Industrializarea, în forma sa capitalistă, deși a determinat dezvoltarea forțelor de producție, s-a înfăptuit doar cu prețul accentuării exploatarei maselor de oameni ai muncii și a menținerii unui nivel de trai scăzut al acestora.

Sporul producției industriale din județ, acoperirea în proporție tot mai mare a pieții interne cu producția autohtonă, a reprezentat firește un progres. Totuși consumul intern, și deci nivelul de trai ai maselor, nu au crescut. Produsele industriei arădene, mai ales bunurile de consum, au înlocuit produsele similare din import, ca urmare a restricțiilor financiare impuse mărfurilor importate, contribuind la reducerea cotelor acestora și deci la diminuarea dependenței economice a țării față de țările industriale. Menținându-se însă prețuri ridicate la articolele de fabricație proprie, acestea rămân la fel de inaccesibile mării majorități a populației noastre¹⁵.

În privința utilajelor de tehnicitate și productivitate mai înalte, industria județului era în continuare dependentă de țările Europei apusene (Germania, Cehoslovacia, Elveția, Ungaria ș.a.)¹⁶, de unde acestea se importau. Capitalurile necesare pentru investiții în industrie proveneau în principal din profiturile realizate de întreprinderi. România se număra încă în anul 1938 printre țările lipsite de capitaluri suficiente. De aceea, marea burghezie industrială solicita colaborarea grupurilor financiare internaționale. Chiar și în ajunul celui de al doilea război mondial România era o țară importatoare de capital, neîntrunind trăsăturile specifice stadiului monopolist și deci neputînd fi calificată drept țară imperialistă. Se intensifica în această perioadă fuziunea capitalului bancar cu cel industrial, evidențiindu-se formarea și dezvoltarea capitalului financiar autohton și a burgheziei financiare, ce juca un rol important pe plan social, în cadrul clasei dominante. Capitalurile financiare aveau însă o importanță locală, restrînsă la nivelul ramurilor industriale, fiind departe de a manifesta tendințe de dominație, ca și monopolurile străine.

În scopul realizării de profituri cît mai mari, pentru ca pe această cale să poată cuceri piața de desfacere și de plasament de capital din țară, burghezia financiară autohtonă a intensificat exploatarea forței de mun-

că. Condițiile de muncă și de viață ale muncitorilor au rămas mult în urma dezvoltării industriale.

Inspectorul general al muncii din Arad, consemna în rapoartele sale anuale către Ministerul Muncii, că posibilitățile de trai ale muncitorilor „... erau dintre cele mai rele. Muncitorii, în majoritatea cazurilor duceau o viață de robi, animalică, salariile lor neîngăduindu-le decît o hrană sărăcăcioasă și o îmbrăcăminte redusă. Nu le răminea aproape nimic pentru educația copiilor, pentru distracții, cultură etc...”¹¹⁷. Legea duratei muncii nu era respectată. În majoritatea întreprinderilor se lucra 9—10 ore la zi și în unele cazuri mai mult. „... Cîștigurile muncitorilor erau atît de reduse, încît muncitorii spre a le spori nu mai protestau contra orelor suplimentare. Le consimțeau. Întreprinderile speculau această situație spre a motiva depășirea legii...”¹¹⁸. Dreptul la concedii de odihnă, deși era prevăzută în contractele colective de muncă, nu se acorda decît într-o foarte redusă măsură și numai acelor muncitori care prin specialitatea lor erau indispensabili întreprinderii. Cei care solicitau concedii legale erau de îndată preavizați pentru concediere, efectuînd odată cu concediul și preavizul, urmînd ca la scurtă vreme după aceea să fie reprimiți în serviciu ca angajați noi, fără vechime și deci fără drept de concediu pentru timp de 1 an. Întreprinderile uzau de dreptul de a-i concedia pe muncitori cu un preaviz de 14 zile. Concedierile se făceau fie individul, fie în grup, eşalonat în așa fel ca în cursul unui an toți muncitorii să treacă printr-o concediere, iar întreprinderea să nu le acorde concedii de odihnă¹¹⁹. Femeile gravide erau concediate înainte de perioada cînd intrau sub ocrotirea legii, astfel că nu beneficiau de drepturi de concediu¹²⁰. Dacă la toate acestea adăugăm considerații asupra locurilor de muncă, adeseori insalubre, periculoase pentru sănătatea și chiar viața muncitorilor, întregim imaginea situației de mizerie în care se zbăteau aceștia. Întreprinderile nu făceau investiții suficiente pentru ocrotirea sănătății lor. Bolile sociale erau foarte răspîndite. Muncitorii înfruntau boala, fără a o mărturisi, de teamă să nu fie înlocuiți cu alții sănătoși¹²¹.

Anul 1939 marchează începutul unei noi perioade în evoluția industriei județului, generate de acapararea economiei românești de către hitleriști, prin încheierea, la 23 martie 1939, a tratatului economic cu Germania. Acordul, care conținea o seamă de prevederi menite să restrîngă sfera industriei românești, a fost pus în aplicare la finele anului 1940, după instaurarea regimului de dictatură militară fascistă a lui Antonescu, sprijinit de virfurile cele mai reacționare ale burgheziei și moșierimii din România. Tratatul ducea la subordonarea deplină a economiei țării intereselor mașinii de război a Germaniei hitleriste. Producția industriei românești urma să țină seama de cerințele „noii ordini europene”, ceea ce însemna de fapt desființarea ramurilor industriale care nu conveneau Germaniei și acceptarea în industrie a controlului așa-zişilor specialiști germani. Prin încheierea noului tratat economic cu Germania, România era sortită să devină o anexă economică a Germaniei, potrivit aprecierilor lucide ale Partidului Comunist Român, care a demascat rolul nefast al acordurilor economice cu Germania¹²².

La 18 februarie 1941, au fost militarizate, prin decret-lege, întreprinderile de stat precum și numeroase întreprinderi particulare, personalul lor fiind considerat rechiziționat¹²⁵.

Împingerea României, în iunie 1941, în războiul antisovietic, împotriva voinței poporului, a provocat frinarea dezvoltării industriei, ruina economică a țării.

Marile întreprinderi arădene, pentru a se menține în activitate, sînt adaptate nevoilor războiului. La Fabrica de vagoane „Astra“, s-a restrîns producția de material rulant, introducîndu-se în fabricație armamentul, în special aruncătoarele de mine și munițiile. Noua situație se oglindea și în denumirea întreprinderii, care devine „Astra“ — prima fabrică română de vagoane, motoare, armament și munițiuni s.a. Arad¹²⁶.

Cele mai multe unități industriale luptau cu lipsa de materii prime, care luau drumul Germaniei, cu greutățile de desfacere a produselor și restricțiile în transporturi, proprii stării de război, restrîngîndu-și substanțial producția, sau chiar încetînd să mai funcționeze. Astfel, Fabrica de mobile Lengyel Laurențiu Arad, a raportat scăderea producției de la 1888 bucăți mobilă în 1940, la 661 bucăți în 1944 și a personalului de la 162 la 99 muncitori, în același interval¹²⁵. Fabrica de împletituri și tricotaje F.I.T.A. Arad, și-a restrîns încă din 1940 activitatea, din lipsă de comenzi, lucrînd doar trei zile săptămînal. Consecința a fost reducerea cu 50% a producției și concedierea muncitorilor în proporție de 30%¹²⁶. Concedieri de personal, ca urmare a reducerii producției, au avut loc și la I.T.A., care, în 1942 avea cu aproximativ 1100 muncitori mai puțin decît în 1940¹²⁷. Fabrica de bere din Aradul Nou și-a oprit activitatea în 1940, fiind utilizată în continuare numai pentru producerea gheții¹²⁸. Fabrica de scrobeală „Whitehouse“ Arad a ajuns falimentară în 1941, fiind nevoită să-și închidă porțile, întrucît principalele consumatoare ale produselor sale — fabricile textile — nu i-au mai oferit comenzi¹²⁹. Fabrica de piele „Rotor“ din Pîncota, neprimind cota de materii prime, a încetat în 1942 să mai funcționeze. Și-a reluat activitatea un an mai tîrziu, pentru a produce opinci militare pentru „înzestrarea“ armatei noastre¹³⁰. Fabrica de calapoade Iosif Stiaszny din Arad, deși funcționa în acea vreme cu capital german, s-a resimțit ca și celelalte unități de pe urma greutăților de desfacere a producției și de transport, fapt care o determină să anunțe în anul 1944 intenția ei de a sista activitatea¹³¹.

Restrîngerea ori sistarea producției la fabricile arădene, în anii celui de al doilea război mondial, au agravat condițiile de viață ale maselor muncitoare, acestea ajungînd să îndure cea mai neagră mizerie. Într-un raport al Siguranței din Arad către Inspectoratul regional de poliție Timișoara (datat 10 mai 1941) se arăta printre altele că „...Muncitorimea este absolut nemulțumită prin faptul că, din salariile atît de reduse ce le primesc de la întreprinderile respective, cum și din cauza reducerii zilelor și orelor de lucru, nu-si pot nici decum asigura traiul de toate zilele. La această remuițumire care duce pînă la revoltă contribuie și prezența trupelor germane în localitate, care, deși soldați simpli, își permit o viață care

pentru muncitori pare o viață de lux. În vreme ce muncitorii cu greutatea familială abia își pot procura strictul necesar pentru alimentarea lor și a familiilor, ostașii germani sînt văzuți prin toate localurile publice consumînd zilnic mîncăruri și băuturi din cele mai scumpe¹³².

Războiul antisovietic, în care regimul antonescian de dictatură militară fascistă a împins România, a dus la istovirea economiei naționale și implicit la secătuirea resurselor industriei județului Arad. Producția anului 1944 a scăzut considerabil, ca urmare a uzurii fizice și morale avansate a utilajului industrial și a lipsei de materii prime. La toate acestea se adăugau distrugerile catastrofale provocate de bombardamentele aeriene, care au adus pagube de sute de milioane întreprinderilor afectate, dezorganizîndu-le producția, instaurînd ruina și haosul economic.

Bombardamentul aerian din 3 iulie 1944, a scos din funcțiune cea mai mare întreprindere arădeană, Fabrica de vagoane, motoare, armament și munițiuni s.a. „Astra”¹³³ grav avariata. La aceasta se adăugau Fabrica de împletituri și tricotaje (FITA), lovită în plin de 9 bombe. Pagubele provocate fabricii însumau 150 milioane lei. Întreprinderea nu și-a mai putut relua activitatea pînă în anul 1945¹³⁴. Fabrica de lichior „Zwack”, a fost distrusă pînă la temelii, încetînd să mai funcționeze¹³⁵. Tot bombardamentul din 3 iulie, a adus prejudicii Fabricii de săpun „Vernier”¹³⁶, Fabricii de nasturi „Union”¹³⁷, Firmei „Fermoar”, Fabricii de cherestea pentru ambalaje „Tilia”, Fabricii de ciorapi Albu Simeon și Uzinei electrice Arad¹³⁸. Au fost distruse instalațiile rețelei de transport curent de înaltă tensiune și a rețelei de distribuire a curentului electric în zona cuprinsă între Fabrica de vagoane, Gara CFR și Atelierele CFR Arad. Valoarea totală a pagubelor pricinuite industriei arădene de bombardamentul din 3 iulie 1944, s-a cifrat la însemnata sumă de 316.189.200 lei¹³⁹.

Procesul de degradare și ruinare a industriei județului a continuat și în lunile următoare, unele întreprinderi fiind afectate de pe urma luptelor purtate de armata română și formațiunile patriotice de luptă, în cadrul acțiunilor insurecționale din august 1944, împotriva trupelor germane, și, mai tîrziu, în 13—22 septembrie 1944, pentru alungarea armatelor horthyste și hitleriste din județ și desăvîrșirea eliberării teritoriului național de sub ocupația fascistă. Astfel, Fabrica de cărămizi „Vulcan” din Arad, strada Văcărești nr. 1—3, a înregistrat pagube de peste 17 milioane lei, cu prilejul luptelor din 26—28 august 1944, purtate cu trupele hitleriste, aflate la aeroportul orașului¹⁴⁰. Alte întreprinderi, printre care Industria lemnului Czettel Arad¹⁴¹, F.I.T.A.¹⁴². Uzinele textile „Teba”¹⁴³, Fabrica de spirt Zelenski Ioan din comuna Andrei Șaguna¹⁴⁴, Fabrica de bomboane Jarda et. comp. Arad¹⁴⁵, Uzina electrică Arad¹⁴⁶, Fabrica de ciorapi Albu Simeon¹⁴⁷ ș.a. au fost devastate cu ocazia retragerii precipitate a armatelor horthyste (septembrie 1944) în fața trupelor române eliberatoare. Un număr de 44 firme industriale și comerciale din județul Arad au încetat să mai funcționeze, fiind părăsite de patronii lor, ce au plecat în urma evenimentelor din septembrie 1944, cu armatele de ocupație¹⁴⁸.

Economia județului în asemenea condiții, era în plin proces de secătuire, dezechilibrul agravându-se din zi în zi, cu efecte tragice asupra condițiilor de trai ale maselor muncitoare.

Victoria insurecției naționale antifasciste armate din august 1944 și curățirea, o lună mai târziu, a teritoriului județului de trupele hitleriste și horthyste, au deschis însă industriei arădene — ajunse la capătul resurselor sale — perspectivele unor profunde transformări înnoitoare. Sub conducerea Partidului Comunist Român, masele largi populare, devenite principala forță social-politică, aveau să se înroleze în uriașa operă de refacere economică a țării, de industrializare socialistă, schimbând într-un scurt răstimp și înfățișarea județului nostru, înălțându-i industria la culmi altădată nebănuite.

N O T E

- ¹ Ion Popescu—Puțuri, Augustin Deac, *Unirea Transilvaniei cu România — 1 decembrie 1918*, București, 1972, p. 703.
- ² V. Axenciuc, *Evoluția economiei românești în anii 1918—1938*, publicat în *Analele Institutului de studii istorice și social-politice* de pe lângă C.C. al P.C.R., nr. 6, București, 1966, p. 3—18.
- ³ Victor Jinga, *Problemele fundamentale ale Transilvaniei*, Brașov, 1945, p. 381, 430.
- ⁴ *Buletinul statistic al României*, nr. 6—7, București, 1921, p. 166—167.
Notă: în cifra menționată sînt cuprinse întreprinderile industriale din județul Arad și Cenad. Fiind cea dintîi statistică despre economia județului Arad, după încadrarea sa în economia statului național unitar român, am considerat că ea poate fi utilizată, cu atît mai mult cu cît reflectă îndeosebi situația industrială a orașului Arad, unde, după cum se știe, erau concentrate cele mai multe întreprinderi.
- ⁵ Arh. St. Arad, fond Prefectura jud. Arad, acte administrative, doc. 142/1921, f. 1-3.
- ⁶ C. Hamangiu, *Codul general al României*, vol. IX-X, 1919—1922, p. 516.
- ⁷ Victor Jinga, *op. cit.*, p. 422.
- ⁸ *Anuarul statistic al României — 1922 —* București, 1923, p. 258—261.
- ⁹ Arh. St. București, fond Ministerul Industriei și Comerțului (M.I.C.), Industria metalurgică, dosar 11/1921—1946, f. 169—179; „*Monitorul Oficial*” nr. 22 din 27 aprilie 1921.
- ¹⁰ *Monografia Uzinei de vagoane*, Arad, 1972, p. 28.
- ¹¹ *Anuarul statistic al României — 1923 —* București, 1924, p. 204—207.
- ¹² Arh. St. Arad, fond Inspectoratul industrial Arad, dosar 288/1943, f. 6.
- ¹³ *Jurnalul Consiliului de Miniștri nr. 3321/1920*, publicat în „*Monitorul Oficial*” nr. 202 din 14 decembrie 1920.
- ¹⁴ *Decretul nr. 711/1912*, publicat în „*Monitorul Oficial*”, nr. 249 din 14 februarie 1912.
- ¹⁵ V. Axenciuc, *op. cit.*, p. 3—18.
- ¹⁶ Arh. St. București, fond M.I.C., Industria metalurgică, dosar 11/1921—1946, f. 169—179, 123—141.
- ¹⁷ *Ibidem*, dosar 23/1921—1946, f. 1—152.
- ¹⁸ *Ibidem*, dosar 246/1921—1946, f. 1,3.
- ¹⁹ *Ibidem*, dosar 267/1921—1946, f. 1, 14.
- ²⁰ *Ibidem*, dosar 578/1921—1946, f. 1—4.
- ²¹ *Ibidem*, dosar 352/1921—1946, f. 48, 50.
- ²² *Ibidem*, dosar 26/1921—1946, f. 115, 117.
- ²³ Arh. St. Arad, fond Inspectoratul industrial Arad, dosar 50/1924, f. 1—5, 30—37.

- ²⁴ Cezar Popescu, „Evoluția industriei din Ardeal după Unire”, publicat în *Transilvania, Banatul, Crișana, Maramureșul, 1918—1928*, București, 1929, vol. I, p. 514—516.
- ²⁵ Arh. St. Arad, fond Inspectoratul industrial Arad, dosar 50/1924, f. 1—5, 30—37.
- ²⁶ Ibidem, dosar 21/1924, f. 24—26.
- ²⁷ Arh. St. București, fond M.I.C., Industria textilă, dosar 366/1920, f. 24—25.
- ²⁸ Ibidem, f. 101.
- ²⁹ Ibidem, dosar 23/1921, f. 12—126.
- ³⁰ Arh. St. Arad, fond Insp. ind. Arad, dosar 116/1927, f. 30—36.
- ³¹ Cezar Popescu, *op. cit.*, p. 510—514.
- ³² Arh. St. București, fond M.I.C., Industria morăritului, dosar 354/1921—1946, f. 1.
- ³³ Cezar Popescu, *op. cit.*, p. 512—513.
- ³⁴ Ibidem, p. 510—511.
- ³⁵ Arh. St. București, fond M.I.C., Industria lemnului, dosar 589/1921—1946, f. 45—50.
- ³⁶ Ibidem, dosar 886/1921—1946, f. 55—65.
- ³⁷ Arh. St. Arad, fond Insp. ind. Arad, dosar 84/1926, f. 6—10.
- ³⁸ Ibidem, dosar 111/1927, f. 13—20.
- ³⁹ Ibidem, dosar 57/1924, f. 5—8.
- ⁴⁰ Arh. St. București, fond M.I.C., Industria electrotehnică, dosar 37/1921—1946, f. 11—31.
- ⁴¹ Cezar Popescu, *op. cit.*, p. 530—531.
- ⁴² Victor Jinga, *op. cit.*, p. 368, 429.
- ⁴³ *Anuarul statistic al României*, București, 1929, p. 393.
- ⁴⁴ Ibidem, p. 390.
- ⁴⁵ Ibidem, București, 1922, p. 256—257.
- ⁴⁶ *Monografia Uzinei de vagoane*, Arad, 1972, p. 28.
- ⁴⁷ Arh. St. Arad, fond Inspectoratul ind. Arad, dosar 111/1927, f. 13—20.
- ⁴⁸ Ibidem, dosar 48/1924, f. 9—12, 48.
- ⁴⁹ *Monitorul Oficial* nr. 269 din 6 martie 1897, cu modificările ulterioare din anii 1910, 1913, 1923, 1924, 1925 etc.
- ⁵⁰ Ibidem, nr. 85 din 13 aprilie 1928.
- ⁵¹ Arh. St. Arad, fond Inspectoratul muncii Arad, dosar 16/1934, f. 3.
- ⁵² Recensământul general al populației României, 29 decembrie 1930, vol. X: Întreprinderi industriale și comerciale, București, 1938, p. 294.
Notă: Cifra de mai sus este repetată în alte tabele ale Recensământului general din 1930. Ea însă nu apare în nici un alt izvor contemporan (documente de arhivă, statistici etc).
- ⁵³ Ibidem, p. 294.
- ⁵⁴ *Anuarul muncii, comercial și industrial al României*, București, 1925, p. 279-286.
- ⁵⁵ Recensământul general al populației României, din 29 decembrie 1930, vol. X, București, 1938, p. 177.
- ⁵⁶ Ibidem, p. 177.
- ⁵⁷ Ibidem, p. LXIV—LXV.
- ⁵⁸ Ibidem, p. 295.
- ⁵⁹ Ibidem, p. LXXXVII.
- ⁶⁰ Ibidem, p. 24.
- ⁶¹ Arh. St. Arad, fond Inspectoratul ind. Arad, dosar 93/1926, f. 99.
- ⁶² Ibidem, dosar 58/1924, f. 25—80.
- ⁶³ Ibidem, dosar 48/1924, f. 54—112.
- ⁶⁴ Ibidem, fond Insp. muncii Arad, dosar 4/1931, f. 41.
- ⁶⁵ Ibidem, dosar 4/1932, f. 62.
- ⁶⁶ Ibidem, fond Inspectoratul ind. Arad, dosar 63/1924, f. 59—88.
- ⁶⁷ Ibidem, dosar 138/1930, f. 7, 16.
- ⁶⁸ Ibidem, dosar 116/1927, f. 84—85.
- ⁶⁹ Ibidem, dosar 80/1925, f. 43—77.

- ⁷⁰ Ibidem, dosar 50/1924, f. 40—116.
- ⁷¹ Trimbiționi, „*Industria orașului și județului Arad*”, în *HOTARUL*, anul V, nr. 4, Arad, aprilie 1938, p. 108—111.
- ⁷² Arh. St. Arad, fond Insp. ind. Arad, dosar 54/1924, f. 32.
- ⁷³ Ibidem, dosar 104/1927, f. 39,43 și dosar 115/1927, f. 51—70.
- ⁷⁴ Ibidem, dosar 81/1925, f. 40—86.
- ⁷⁵ Ibidem, dosar 111/1927, f. 43—58.
- ⁷⁶ Ibidem, dosar 10/1923, f. 184.
- ⁷⁷ Ibidem, dosar 3/1922, f. 14, 17—18.
- ⁷⁸ Ibidem, dosar 20/1924, f. 47, 52—53.
- ⁷⁹ Ibidem, dosar 79/1925, f. 39—68.
- ⁸⁰ Ibidem, dosar 56/1924, f. 54—61.
- ⁸¹ Ibidem, dosar 19/1930, f. 35.
- ⁸² Ibidem, dosar 4/1922, f. 25—26.
- ⁸³ Trimbiționi, *op. cit.*, p. 108—111.
- ⁸⁴ *Anuarul statistic al României pe 1933*, București, 1933, p. 266.
- ⁸⁵ *Dezvoltarea economică a României 1944—1964*, Ed. Acad. R.P.R., București, 1964, p. 9.
- ⁸⁶ *Buletinul muncii, cooperăției și asigurărilor sociale*, nr. 1—3, ianuarie — martie 1928, București, 1928, p. 12.
- ⁸⁷ Arh. St. Arad, colecția de documente privitoare la mișcarea muncitorească, dosar 23/1929, f. 131.
- ⁸⁸ Ibidem, fond Insp. muncii Arad, reg. 1/1926, f. 13—14.
- ⁸⁹ Ibidem, fond Insp. ind. Arad, dosar 143/1930, f. 1—13.
- ⁹⁰ Ibidem, dosar 93/1926, f. 99.
- ⁹¹ Ibidem, fond Insp. muncii Arad, dosar 15/1932, f. 16.
- ⁹² Ibidem, fond Insp. ind. Arad, dosar 117/1927, f. 54—61.
- ⁹³ Trimbiționi, *op. cit.*, p. 111.
- ⁹⁴ *Buletinul statistic al României nr. 1*, ianuarie — martie 1933, București, 1933, p. 136.
- ⁹⁵ Arh. St. Arad, fond Insp. muncii Arad, dosar 1/1932, f. 113.
- ⁹⁶ Ibidem, dosar 4/1931, f. 236.
- ⁹⁷ Ibidem, f. 41 și dosar 4/1932, f. 37.
- ⁹⁸ J.C.M. nr. 667 bis/1933, publicat în „*Monitorul Oficial*”, partea I-a, nr. 148 din 1 iulie 1933; Decretul nr. 2542/1934, publicat în M.O. partea I-a, nr. 216 din 19 septembrie 1934.
- ⁹⁹ Decretul nr. 2871/1934, în M.O., partea I-a, nr. 247 din 26 octombrie 1934.
- ¹⁰⁰ Arh. St. Arad, fond Insp. ind. Arad, dosar 159/1934, f. 33.
- ¹⁰¹ Ibidem, f. 39.
- ¹⁰² Ibidem, dosar 118/1928, f. 43—48.
- ¹⁰³ Ibidem, dosar 174/1935, f. 8—14.
- ¹⁰⁴ Ibidem, dosar 187/1936, f. 8.
- ¹⁰⁵ Ibidem, dosar 288/1943, f. 6.
- ¹⁰⁶ Ibidem, dosar 203/1938, f. 163—165.
- ¹⁰⁷ Ibidem, f. 246.
- ¹⁰⁸ V. Axenciuc, *op. cit.* p. 3—18.
- ¹⁰⁹ Arh. St. Arad, fond Insp. ind. Arad, dosar 203/1938, f. 246—249.
- ¹¹⁰ *Anuarul statistic al României 1937—1938*, București, 1939, p. 491.
- ¹¹¹ Ibidem, p. 487.
- ¹¹² Arh. St. Arad, fond Insp. ind. Arad, dosar 226/1939, f. 52—68.
- ¹¹³ Ibidem, fond Insp. muncii Arad, dosar 7/1938, f. 1—2.
- ¹¹⁴ V. Axenciuc, *op. cit.*, p. 3—18.
- ¹¹⁵ V. Jinga, *op. cit.*, p. 423—424.
- ¹¹⁶ Arh. St. Arad, fond Insp. ind. Arad, dosarele 4, 6/1922, 10/1923, 21/1924, 73/1925, 86/1926, 140/1930 ș.a.
- ¹¹⁷ Ibidem, fond Insp. muncii Arad, dosar 3/1934, f. 12.
- ¹¹⁸ Ibidem, f. 8.
- ¹¹⁹ Ibidem, f. 9—10 și dosar 16/1934, f. 12.
- ¹²⁰ Ibidem, dosar 16/1934, f. 10—11.

- ¹²¹ Ibidem, dosar 3/1934, i. 6—7.
- ¹²² *Dezvoltarea economică a României 1944—1964*, Ed. Acad. R.P.R., București, 1964, p. 10—11.
- ¹²³ William Marin, Gh. I. Oancea, *Mișcarea antifascistă și revoluția populară în Banat*, Timișoara, 1971, p. 182.
- ¹²⁴ *Monografia Uzinei de vagoane Arad*, 1972, p. 35.
- ¹²⁵ Arh. St. Arad, fond Insp. ind. Arad, dosar 55/1924, f. 163—164.
- ¹²⁶ Ibidem, dosar 138/1930, f. 212, 216, 238.
- ¹²⁷ Ibidem, dosar 50/1924, f. 195—197.
- ¹²⁸ Ibidem, dosar 54/1924, f. 140.
- ¹²⁹ Ibidem, dosar 129/1929, f. 48,60 și dosar 135/1929, f. 97.
- ¹³⁰ Ibidem, dosar 78/1925, f. 121, 128—130.
- ¹³¹ Ibidem, dosar 106/1927, f. 119—121.
- ¹³² William Marin, Gh. I. Oancea, *op. cit.*, p. 183.
- ¹³³ *Monografia Uzinei de vagoane Arad*, Arad, 1972, p. 39.
- ¹³⁴ Arh. St. Arad, fond Insp. ind. Arad, dosarele 39/1924, f. 206, 209, 138/1930, f. 247—248, 301/1944, f. 12.
- ¹³⁵ Ibidem, dosar 301/1944, f. 7.
- ¹³⁶ Ibidem, dosar 197/1937, f. 54.
- ¹³⁷ Ibidem, dosar 117/1927, f. 136—137.
- ¹³⁸ Ibidem, dosar 301/1944, f. 9, 6, 47, 20.
- ¹³⁹ Ibidem, f. 12.
- ¹⁴⁰ Ibidem, f. 22—23.
- ¹⁴¹ Ibidem, dosar 84/1926, f. 136.
- ¹⁴² Ibidem, dosar 39/1924, f. 206, 209.
- ¹⁴³ Ibidem, dosar 116/1927, f. 185.
- ¹⁴⁴ Ibidem, dosar 154/1933, f. 22.
- ¹⁴⁵ Ibidem, dosar 301/1944, f. 93.
- ¹⁴⁶ Ibidem, f. 90.
- ¹⁴⁷ Ibidem, f. 47.
- ¹⁴⁸ Ibidem, dosar 302/1945, f. 39—41.

DIE INDUSTRIELLE LAGE DES KREISES ARAD ZWISCHEN 1919—1944

(Zusammenfassung)

Die Arbeit verfolgt die Entwicklung der Industrie im Kreise Arad, einem der industriell entwickelten Kreise des bürgerlich-gutsherrlichen Rumäniens, in einer Zeitspanne von 25 Jahren und behandelt die wichtigsten Etappen des Prozesses.

Die Zeitspanne 1919—1921 bedeutete eine industrielle Krise als Folge der Verluste und materiellen Zerstörungen des Krieges und forderte unserem Volk viel Energie ab, um die Wirtschaft des Landes wiederherzustellen. Dies geschah in einer günstigen politischen Lage, da die Vollendung des einheitlichen rumänischen Nationalstaates kurz zuvor stattgefunden hat.

Diese Wiederherstellung der Wirtschaft fand jedoch während der Stärkung der wirtschaftlichen und politischen Macht des Bürgertums statt im Innern desselben bürgerlich-gutsherrlichen Systems, das bis dahin herrschte. Sie war den wirtschaftlichen Gesetzen des Kapitalismus unterworfen, die die Jagd nach Profiten und der Ausbeutung der Arbeiter freien Lauf gaben.

Es folgt die Zeitspanne 1922—1928, der relativen Festigung des Kapitalismus, in

der die Industrie des Kreises Arad-wie auch die gesamte Nationalwirtschaft-die grossen Schwierigkeiten nach dem Krieg überwunden hat.

Die bestehenden Betriebe festigten sich und wurden ausgebaut, und man schritt zur Errichtung neuer Industriebetriebe mit erhöhtem wirtschaftlichen Potential.

Zwischen 1929—1933 brach eine neue Krise aus, die alle vorherigen an Ausmass, Dauer und Folgen übertraf. Sie äusserte sich in einem zunehmenden Sinken der Industrieproduktion und der Einstellung der Tätigkeit einer grossen Anzahl von Betrieben, was besonders schwere Folgen auf die Lage der Arbeiterklasse hatte.

Die Zeitspanne 1934—1939 brachte einen Umschwung in der Industrie des Kreises. Die Wirtschaft blühte auf und fand ihren Höhepunkt in den Jahren 1938—1939. Die kapitalistische Industrialisierungs-politik der herrschenden Klassen war jedoch nicht von dem Wunsch einer harmonischen Entwicklung der Nationalwirtschaft bestimmt, sondern vom Interesse am sofortigen Profitanstieg des Bürgertums. Trotz des industriellen Fortschritts behielt die Wirtschaft des Kreises ihren vorherigen vorherrschend agraren Charakter. Die Landwirtschaft behielt weiterhin das Schwergewicht in der materiellen Produktion. Obwohl die Industrialisierung in ihrer kapitalistischen Form die Entwicklung der Produktivkräfte förderte, vollzog sie sich nur auf Kosten der Vertiefung der Ausbeutung der Arbeiterschaft und der Bewahrung ihres niedrigen Lebensniveaus.

Die letzte behandelte Zeitspanne, zwischen 1939—1944, kennzeichnet sich durch die vollständige Unterwerfung der Wirtschaft des Landes der Kriegsmaschine Hitlers-deutschlands. Sie vollzog sich durch die Militarisierung der privaten und staatlichen Betriebe als Folge des Eintritts Rumäniens gegen den Willen des Volkes in den anti-sovietischen Krieg. Die Einschränkung oder Einstellung der Produktion der Arader Fabriken während dem 2. Weltkrieg, die Zerstörungen durch den Krieg, die Beschädigung und Ruinierung der Industrie führten zu schweren Gleichgewichtstörungen in der Wirtschaft des Arader Kreises und hatten die tragischsten Folgen auf die Arbeits- und Lebensbedingungen der Arbeiterschaft.

REFORMA AGRARĂ DIN 1921 ÎN JUDEȚUL ARAD, REFLECTATĂ ÎN FONDUL „SERVICIUL AGRICOL“ AL FILIALEI ARHIVELOR STATULUI ARAD

DORU BOGDAN

Societatea românească a fost confruntată în primii ani de după încheierea primului război mondial cu o multitudine de probleme, a căror rezolvare sau nerezolvare puteau influența pozitiv sau negativ evoluția ulterioară a structurilor noastre social-economice și politice. Între acestea un loc de seamă l-a avut și problema agrară.

De faptul că noi aveam de rezolvat imediat după război o problemă agrară, erau convinse toate cercurile politice, întregul evantai al forțelor politice românești. Toate aveau sentimentul că singura cale de rezolvare a acestei probleme nu poate fi alta decât o reformă agrară.

Firește că, în explicarea acestei situații, trebuie să avem în vedere cauze atât de natură externă cât și de natură internă, în care rolul celor din urmă a fost primordial.

Cînd facem aceste afirmații, ne gîndim la Marea Revoluție Socialistă din Octombrie, care prin rezultatele ei imediate nu putea decât să influențeze pozitiv, potențînd și redimensionînd procesul revoluționar din Europa și din lume.

Spațiul românesc era și firește ca în acea perioadă să poarte amprenta acestui epocal eveniment, avînd în vedere poziția lui geografică, precum și faptul că o mare parte a țărănimii, luptînd pe frontul de răsărit, a venit în contact direct cu ideile revoluției. Considerăm că este necesar să arătăm faptul că țărănimea a constituit un veritabil focar de răspîndire în țară a acestor idei¹, dovedindu-se ca o forță socială receptivă la noile idei și mutații intervenite în societatea europeană de după război, validîndu-și și de astă dată rolul său în istoria națională. Întrădevăr, și în acele momente, ca în atîtea altele din trecutul nostru istoric, țărănimea și-a îndeplinit misiunea sa istorică².

De asemenea, avem în vedere că, deși prin desăvîrșirea unificării statului național-unitar român piața națională a primit un contur mai larg, economia României în ansamblul ei se resimțea mult de pe urma distrugerilor provocate de război.

Criza agrară, situația transporturilor, finanțelor, a industriei de după război s-au repercutat cum nu se poate mai rău asupra situației mate-

riale a poporului, a oamenilor muncii. Mizeria tot mai neagră se întindea în toată țara. Masele populare duceau o mare lipsă de alimente și, mai cu seamă, de pâine, care nu exista zile întregi la brutării. Ce altceva putea declanșa această situație economică, decît răzvrătiri și nenumărate frământări sociale atît la nivelul proletariatului cît și al țărănimii.

În fața unei asemenea situații, cercurile politice conducătoare din țară au devenit conștiente de faptul că mișcările revoluționare din țară amenință tot mai mult bazele regimului burghezo-moșieresc.

Ele au înțeles că o remaniere a metodelor de conducere se impune ca o necesitate pentru salvarea pozițiilor și regimului lor politic. Totodată au înțeles că acest lucru nu e posibil decît dacă vor trece la tradiționala politică a concesiilor pe seama maselor populare, pentru a le micșora, dacă nu chiar opri avîntul lor revoluționar. În acest sens, ele au intuit corect că numai o reformă agrară în spirit burghezo-democratic³ poate să rezolve, fie și în parte, problema țărănească, cu care era confruntată întreaga structură politică a României, în frunte cu monarhia.

Numai în această optică trebuie înțelese promisiunile și decretulegi făcute și date de rege, între care amintim decretul-lege de expropriere din 15 dec. 1918 pentru vechea Românie și decretul-lege pentru reforma agrară din Transilvania din 12 sept. 1919.

Decretul-lege din sept. 1919 a fost precedat de o ordonanță a Consiliului Dirigent pe care a emis-o în 21 febr. 1919 cunoscută sub denumirea de ordonanța nr. 82 din 1919. În baza acestei ordonanțe, urma să se dea în arendă forțată acele moșii ale particularilor care nu dispuneau de inventar propriu (art. 1, al. 6). De altfel, arendările forțate au constituit o etapă în desfășurarea lucrărilor de reformă agrară, cînd pămîntul expropriat urma să treacă pe seama „tovărășiilor ocazionale” corespondentul în Transilvania al obștilor de arendare din vechea Românie. Aceste tovrărășii urmau să achite plata solidară a arenzii ce urma să o dea țăranul în schimbul pămîntului primit în arendă forțată.

Cei care puteau beneficia de primirea pămîntului în arendă au fost participanții la război, văduvele și orfanii lor, cei lipsiți de pămînt, dar cu posibilități de a-l cultiva, familiile celor mobilizați prin ordinul de chemare al Consiliului Dirigent, cei care au pămînt mai puțin de 10 jugăre⁴, precum și „toți plugarii din comună care au mijloace de producțiune” (vezi art. 6).

O clauză a acestei ordonanțe vine însă să anihileze prevederile oarecum ridicole pe care le stipula. Este vorba de art. 11 în baza căruia „proprietarul provocat să-și predea moșia va avea dreptul să declare în termen de 8 zile că se obligă să execute cultivarea rațională și obișnuită a moșiei sale”. În asemenea situații, moșierii respectivi aveau latitudinea să nu dea în arendă moșia declarată expropriată. Fără îndoială, mulți proprietari de pămînt s-au folosit de această prevedere, putînd astfel să sustragă întinderi mari de pămînt de la arendare.

Desigur că o astfel de prevedere a stîrnit nemulțumiri în rîndul marșilor. Și astfel, în climatul frămîntărilor țărănești din toamna anului 1919, Marele Sfat național adoptă în 12 august decretul-lege de reformă agrară pentru Transilvania, Banat, Crișana și Maramureș, decret ce a primit sancțiunea regelui în 10 sept. 1919. În 12 sept. 1919 a fost publicat în Monitorul Oficial ca decret-lege nr. 3911 pentru reforma agrară din Transilvania.

Potrivit art. 1 al acestui decret-lege se puteau expropria în întregime toate proprietățile imobiliare fără deosebire de caracter și întindere ale supușilor străini, fie că sînt străini prin originea lor, fie că au devenit străini prin căsătorie sau alt mod, sub acest raport considerîndu-se străini toți acei locuitori ai României întregite care, în baza viitoarei legi de cetățenie, vor opta pentru cetățenie străină. De asemenea, era declarat expropriabil întregul teren cultivabil mai mare de 500 j. Acolo însă, unde lipsește pămîntul necesar pentru satisfacerea cererilor de pămînt ale celor îndreptățiți, se poate expropria și sub cota de 200 j. (art. 2, alin. 6). Exproprierea se aplica proprietarilor și nu moșiilor. Moșiile proprietarilor existente în mai multe localități, erau considerate ca una singură, rămîinîndu-i proprietarului posibilitatea să aleagă partea moșiei care nu putea fi expropriată cu condiția ca partea ce rămînea sătenilor să poată fi bine folosită din punct de vedere economic (art. nr. 6).

Decretul-lege 3911/1919 stabilea că aveau drept la împrumut acei capi de familie, servitori și muncitori agricoli din partea locului care în ultimii doi ani dinaintea mobilizării au lucrat pe moșia expropriată, văduvele și familiile celor căzuți în război etc.

Punctul de plecare a operațiilor de expropriere era o declarație a proprietarului care trebuia să cuprindă toate datele necesare referitoare la titlurile de proprietate precum și datele asupra moșiei⁵.

Organele chemate să determine „în trăsături generale la fața locului terenurile ce urmau a fi expropriate“, potrivit decretului-lege, erau comisiunile locale de expropriere și comisiunea județeană.

În cadrul comisiunilor locale de expropriere și împrumut, reprezentanții țărănimii erau în minoritate în aceste organe, lucru ce-și va spune cuvîntul în hotărîrile ce urmau să fie luate de ele. Comisiunile locale trebuiau să stabilească înțelegeri necesare între părțile interesate cu privire la delimitarea terenurilor ce urmau să fie date în arendă precum și prețul despăgubirii. De altfel, despăgubirea a constituit unul din principiile de bază ale reformei agrare înlăptuite la noi, alături de principiul economic⁶.

Din cadrul comisiunilor județene nu mai făceau parte delegații țărănilor, lucru ce constituie o lacună a decretului-lege. Ele urmau să dea în primire terenul supus arendării, stabilind amănunțit hotarele și fixînd prețul. Aceste comisii puteau exclude de la împrumut pe cei care nu au făcut serviciul militar și pe cei care au participat la „mișcări contra statului român“. Totodată, aveau dreptul de a înlătura de la împrumut pe cei găsiți „nevrednici“ și de a lua înapoi pămînturile țărănilor care „nu erau în stare“ să-l lucreze. Această din urmă clauză a

oferit largi posibilități de acțiune pentru înlăturarea de la împroprietărire a țăranilor săraci, lipsiți de inventarul agricol necesar cultivării lotului primit în arendă. De asemenea, la art. 2, alin. 2 se arată că vor putea expropria în întregime mai multe alte categorii de proprietăți, fără să precizeze că „aici se expropriează și dincolo nu”. De aici și caracterul facultativ al decretului-lege. Apoi intervin o serie de excepții, între care și aceea că nu se vor putea expropria acele proprietăți care servesc în mod direct un scop special științific, artistic, educativ, sanitar, caritativ sau economic național. Păcat că n-a mai adăugat și alte „scopuri”. Potrivit acestei dispoziții, era limpede pentru oricine că orice moșie sau parte din moșie îndeplinea la nevoie unul din scopurile amintite⁷.

Din momentul primirii în folosință a pământului expropriat și pînă la primirea lui în proprietate, țăranul trebuia să plătească arendă statului, care însemna în fond o recunoaștere în continuare a unui drept de proprietate a moșierului asupra pământului respectiv.

Cei care au elaborat decretul-lege în tendința de a menține renta în produse și chiar în muncă, au dat criteriilor, în baza cărora urma să se stabilească valoarea arenzilor, un conținut lipsit de precizia necesară, le-au dat o formulare echivocă⁸. Aici își au izvorul și tendințele foarte variate de stabilire a prețului arenzii, mai cu seamă tendința de mărire a prețului arenzii.

Scopul arendărilor forțate a fost, pe lângă acela de a tergiversa aplicarea reformei agrare, și liniștirea țăranimii, mai ales asigurarea producției agricole. lucru firesc în condițiile unei lipse de cereale, produse agricole și alimentare⁹.

În ciuda prevederilor aparent radicale cuprinse în decretul-lege 3911/1919, existau suficiente dispoziții facultative precum și o serie de limite care, pe bună dreptate, l-au făcut pe Ionescu-Sisești să afirme că „în Ardeal dispozițiile decretului-lege sînt multiple și radicale, dar aproape toate măsurile radicale sînt ori facultative ori îngrădite de numeroase excepții... Cu o astfel de lege poți face orice și nimic”¹⁰.

Observațiile făcute pe marginea descretului-lege de reformă agrară pentru Transilvania conchid spre ideea că acest decret nu poate fi rezultatul cugetării unei singure persoane ci că el reprezintă produsul unor adausuri izvorite din interese foarte variate și din concepții foarte deosebite. Profetic parcă, autorul mai sus citat intuia în 1920 că „aplicarea ei (a legii) va întîmpina cele mai mari dificultăți”¹¹.

În cursul anilor următori, acest decret va suferi o serie de modificări în defavoarea țăranimii, deși nici pe departe el nu a satisfăcut nevoile acesteia.

În paginile următoare, vom aborda, în linii esențiale, reforma agrară din județul Arad.

Întreaga lucrare am elaborat-o pe baza materialului documentar oferit de Fondul Serviciului Agricol¹² din cadrul Filialei Arhivelor Statului Arad.

Am încercat să fixăm momentele cele mai importante și să analizăm, în linii generale, formele de manifestare, precum și caracterul, natura

tuturor problemelor ce s-au integrat fenomenului supus cercetării noastre.

În studiul nostru, am considerat necesar să prezentăm mai pe larg realitățile social-economice, relațiile agrare din toamna anului 1919—iulie 1921, existente în cadrul județului Arad, precum și lupta țăranimii arădene pentru pământ, în ideea că numai ele sînt în măsură să demonstreze necesitatea înfăptuirii unei reforme agrare și în județul Arad.

În anul 1919, populația județului Arad se ridica la 413 707 locuitori, avînd o suprafață de 593.243 ha. Sub raportul populației, județul Arad ocupa locul al patrulea între cele 22 de județe ale Transilvaniei existente la acea dată. Desimea populației era de 69,69 locuitori/km². Astfel, județul Arad avea și cea mai mare densitate pe km² dintre toate județele țării. Acest lucru evidențiază existența unor terenuri fertile și a unor centre industriale¹³.

Din întreaga populație a județului, 293.720 de locuitori erau agricultori, ceea ce reprezenta un procent de 73,60% din totalul populației¹⁴. Era un procent relativ ridicat, lucru ce denotă caracterul predominant agricol al județului.

Pământul agricol însă nu s-a găsit în mina celor ce munceau și deopotrivă îl doreau cu mare ardoare, marea proprietate era și aici puternic reprezentată. La sfîrșitul secolului al XIX-lea (1895), proprietățile de peste 100 de j. erau în număr de 412, însumînd o suprafață de peste 444.000 j., ceea ce reprezenta 55% din suprafața județului¹⁵.

Proprietățile cuprinse sub 1 j. și pînă la 10 j. se ridicau la un număr de 49.915, avînd o suprafață de 142.267 j., ceea ce reprezenta abia 18% din suprafața județului. Restul, de aproximativ 27%, reprezenta suprafața celor 9.256 de proprietăți între 10—100 j.¹⁶.

Numărul țăranilor cu mai puțin de 5 j. în județul Arad se ridica în 1895 la 32.201, iar al țăranilor agricoli lipsiți cu totul de pământ se ridica la 52.032¹⁷.

În timp de două decenii (în 1915) proprietatea mare de peste 100 j. scade pe tot județul cu o suprafață apreciabilă. Astfel că, în anul 1915 ea va ajunge să numere 258 263 j. (fără păduri)¹⁸ față de 444.000 j. cît era în 1895. Între cele 258263 j., 143360 j. erau pământ arabil, 2057 j. finață, 33 908 j. pășune, 1 363 j. grădină, 2.145 j. stuf și 181.202 j. neproductiv.

Din analiza documentelor ce conțin situațiile întocmite și înaintate de pretorii fiecărei plase a județului¹⁹ către prefectul județului Arad, referitoare la numărul proprietarilor în județ ce dispuneau de suprafețe mai mari de 100 j. putem constata că pînă în luna august 1919 în județ erau cca. 200 de astfel de proprietari.

Pentru a ajunge la această concluzie ne-a fost destul de dificil, căci majoritatea documentelor din dosarul 2/1919 al fondului consultat redau suprafețele înșămîntate și nu suprafața totală pe categorii de teren a fiecărui proprietar.

Oricum, în încercarea de a însuma fie și numai suprafețele înșămîntate de fiecare proprietar, constatăm că cei aproape 200 de proprietari au înșămîntat în total peste 23.034 j. cu grîu, orz, secară și porumb. Dintre

acești 200 de proprietari, 20 dețineau suprafețe cuprinse între 500—1000 j. și 11 proprietari aveau moșii de peste 100 j. Din această ultimă categorie, contele Wenckheim avea o proprietate funciară ce totaliza 25.787 j. și care era răspîndită pe teritoriul a 22 de localități. De asemenea, Ladislau Solymossy (baron), numai în Tirnova deținea 10.877 j. O societate anonimă, „Központi Textil ipar R.T.“ deținea în mai multe localități aproximativ 11 000 j., iar contele Almasy din Giula Vărșand avea o proprietate funciară de cca. 20 000 j.²⁰.

Datele de mai sus, credem că sînt concludente pentru a putea conchide că marele latifundiu deținea o pondere foarte ridicată în ansamblul proprietății funciare. Structura proprietății, ca și repartitia ei în județul Arad în preajma elaborării decretului-lege de reformă agrară pentru Transilvania, comporta un vădit caracter de clasă. Era o repartitie cit se poate de vicioasă a pămîntului. De altfel, această repartitie caracterizează în general fostele județe apusene ale Transilvaniei, unde se remarcă predominarea mării proprietăți. În acele patru județe: Arad, Timiș-Torontal, Bihor și Satu Mare, județele apusene ale Transilvaniei, era concentrată 66,8% din suprafața gospodăriilor cu peste 50 ha²¹.

În județul Arad, marea proprietate se concentra în mîinile a peste 200 de proprietari, pe cînd o mare parte a populației agricole era lipsită de pămînt sau avea suprafețe insuficiente pentru întreținerea familiilor și gospodăriilor lor. Era o nedreptate pentru mulți îndreptății și pe care nedreptate, condițiile isorice, cerințele economice și politice de atunci o cereau grabnic soluționată. Soluția nu putea fi decit reforma agrară.

☆

Arendările forțate constituind o etapă importantă pe calea realizării reformei agrare, fenomen ce s-a desfășurat la scara întregii țări, au cuprins și teritoriul județului Arad.

Aplicarea arendărilor forțate nu s-a desfășurat nici pe departe într-o atmosferă de liniște și bună înțelegere între țărani, pe de o parte, și proprietari, pe de altă parte.

Au fost numeroase cazuri de nemulțumiri care deseori s-au tradus în serioase conflicte.

Nemulțumirile țăranilor îmbrăcau variate forme de manifestare, pornind de la cele inferioare : cereri, reclamații, plîngeri colective, pînă la ocuparea forțată a moșiilor. În cadrul acestor petiții, țăranii revendicau să li se dea din pămîntul moșierilor o parte mai mare de pămînt sau de calitate mai bună decit cea stabilită de comisiunea locală sau județeană.

În cuprinsul fondului documentar cercetat, am întilnit numeroase cereri ale țăranilor, ale delegațiilor, de a li se da pămînt în arendă. Țăranii împărtășeau credința că li se va da pămînt în arendă, perioadă pe care ei o „considerau ca o etapă a împroprietăririi definitive“²².

Astfel de cereri adresează în 1919 țăranii din Tirnova, Șicula, Găvojdia, Semlac, Gurahonț, Comlăuș, Zărând, Giula-Vărșand, Moroda. În 1920 sînt urmați de cei din Variașul Mare.

Atitudinea unor proprietari față de cererile țăranilor a fost cit se poate de ostilă și deopotrivă de amenințătoare²³. Cu toate acestea, proce-

sul de arendare și deci de satisfacere a cererilor multor locuitori a cunoscut o substanțială creștere. Astfel, din documentele studiate am putut stabili că locuitorilor din plasele Ineu, Tîrnova și Șiria le-au fost date în arendă forțată pentru anul agricol 1919—1920 o suprafață totală de 28.710 j. Pentru anul 1920/1921 au fost date în arendă forțată plaselor Chișineu, Ineu, Tîrnova, Sebiș și Șiria cca. 100.417 j. Această creștere a suprafeței arendate, fie și numai pentru cele 5 plase din cele 10 (ulterior 9) plase ale județului își poate găsi explicația în faptul că multe gospodării țărănești au reușit să-și refacă parcul de vite necesar pentru executarea lucrărilor agricole. Numărul mare de cereri adresate în acest an vin să confirme această afirmație. De asemenea, o altă explicație rezidă și în panica pe care o trăiau moșierii și autoritățile românești în fața puternicelor acțiuni țărănești din diferite localități, lucru ce le-au determinat să satisfacă într-o proporție mai mare revendicările țărănești.

De arendări au beneficiat toți locuitorii satelor din județul Arad, indiferent de naționalitate. Ba chiar, unii locuitori de naționalitate străină au fost favorizați. Această afirmație ne este îngăduită de conținutul unui document în care se specifică faptul că secția agricolă a Resortului Agriculturii din Cluj a atenționat prefectura județului Arad, precum și consilieratul agricol „să ia măsurile necesare pentru ca și românii să li se dea pământ în arendă în aceleași condiții ca și ungarilor”²⁴.

Locuitorii din Semlac cer pământ în arendă din moșia statului, specificînd că „administrația acestui domeniu a procedat nedrept dînd nemților pământ mai mult de 5 j., iar românilor de loc”²⁵.

Numeroase erau reclamațiile țăranilor în care se arăta că unii proprietari refuză să mai dea în arendă pământul dat cu un an sau doi ani înainte. De pildă, locuitorii din Slatina (plasa Sebiș) reclamă consilierului agricol faptul că baronul Wenckheim manifesta tendința de a nu le mai da în arendă pășunea avută în 1919 și cer păstrarea în continuare a pășunii avută în arendă în baza Ordonanței 30393/A a Consiliului Dirigent.

Nemulțumiți de faptul că proprietarii nu mai vor să acorde suprafețele de pământ, date în arendă cu cîțiva ani înainte, decît în anumite condiții, între care prestarea muncii în dijmă (2/3 din recoltă), erau și țăranii din Șepreuș și Șicula²⁶.

În unele comune, nemulțumirile țăranilor declanșate de amenințarea unor proprietari cu privire la retragerea pămînturilor arendate în anii precedenți, s-au materializat într-o stare de spirit și în acțiuni ce au luat tot mai precis conturul unor răscoale. Așa a fost în comuna Talpoș unde, potrivit unui raport al jandarmeriei din localitate către proprietarul plasei Chișineu, se precizează cum că locuitorii se pregăteau de revoluție²⁷. Fără îndoială, se face aluzie la răscoala din 1904 care, după cum se vede, a lăsat în conștiința autorităților o vie și permanentă teamă, îngrijorare.

Un loc aparte în cadrul așa-ziselor forme inferioare de manifestare a nemulțumirilor țărănești, îl ocupă plîngerile unor țărani cauzate în mare parte de abuzurile și samavolniciile săvîrșite de autorități locale

precum și de organele chemate să execute lucrările de expropriere și arendare. E suficient doar să amintim plângerea locuitorilor din Iermata împotriva primarului, care a luat mai mult pământ decât i se cuvenea²⁸. Cei din Pincota reclamă împotriva primarului, precum și împotriva comitetului local de expropriere și improprietărire, care a dat pământul după poftele primarului : cele mai bune au fost date neamurilor, prietenilor și bogaților, iar pământul cel mai rău, celor lipsiți de pământ. Și acestea, în loturi foarte mici, de la 1—3 j²⁹. La acestea, adăugăm apoi plângerea a 10.000 de locuitori ai Chișineului-Criș îndreptată împotriva „nevrednicilor“ delegați săteni Moisa Bulboacă și Gh. Brădean, care au comis abuzuri în sensul că întreg pământul bun a fost dat rudelor și prietenilor³⁰. Nemulțumirile țăranilor față de abuzurile comise de delegați au mers mult mai departe, cerind chiar destituirea lor din comitetele locale. Așa au făcut, de pildă, 216 țărani din Pecica, care și-au pierdut orice încredere în delegații lor ca urmare a ilegalităților comise în cursul arendărilor forțate³¹. De asemenea, în urma acțiunilor țărănești a fost remaniat comitetul local din Șetin³².

O mențiune specială în ansamblul formelor pe care le-au îmbrăcat nemulțumirile țăranilor în perioada anilor 1919—1920, necesită prezentarea uneia din formele cele mai avansate sub care s-au manifestat nemulțumirile țărănești și anume, ocupările forțate de moșii, pășuni și păduri. Ele au fost, de fapt, acțiuni sociale care au conferit noi valori și semnificații luptei pentru pământ dusă de țărănimea arădeană în această perioadă.

Astfel, locuitorii de pe moșia — proprietatea Băncii Victoria din Șicula, au oprit lucrările economice ca urmare a refuzului de a da curs cererii prezentate de delegații lor³³. Țăranii din localitatea Dud au ocupat mai mult pământ decât li se oferise potrivit contractului de arendare³⁴. Cei din Dezna ocupă o parte din moșia lui Alfred Braumer, cu toate că le-a dat o parte din moșie, ceea ce ne duce la concluzia că partea arendată n-a satisfăcut nevoile țăranimii³⁵. Sătenii din Răpsig au ocupat forțat pământul soției baronului Anton Banhidy, arendat pe timp de trei ani lui Heveș³⁶.

Ocupările forțate de moșii au reprezentat forma cea mai deschisă și directă de luptă a țăranimii în vederea lichidării marii proprietăți funciare, contribuind la subminarea bazelor proprietății mișierești.

Cu toate că aceste forme de luptă ale țăranimii arădene amintite mai sus și-au atins, în parte, scopul, ele comportă anumite limite impuse de faptul că masele țărănești erau lipsite de organizare³⁷, neputând conștientiza necesitatea îmbinării luptei împotriva organelor de stat locale cu lupta împotriva puterii de stat burghezo-moșierești în ansamblul ei, pentru răsturnarea acestei puteri.

Teza lininistă potrivit căreia, acolo unde distrugerea latifundiilor semifeudale a devenit o necesitate economică, acolo unde revoluția burghezo-democratică, prin conținutul său, trebuie să schimbe fundamental relațiile agrare, ridică masele țărănești la luptă ca o forță activă, își gă-

sește în realitatea satelor românești în perioada imediat următoare sfârșitului războiului o confirmare incontestabilă³⁸.

Parcurgînd fie și numai o sumară istoriografie a acestei problematice, vom sesiza că formele sub care s-au manifestat nemulțumirile țărănimii arădene în această perioadă, pot fi întîlnite pe întregul spațiu românesc. Fenomenul este cît se poate de explicabil și firesc, ca în contextul unor similitudini de determinații social-economice să apară în planul nemulțumirilor sociale ale țărănimii aceleași forme de luptă, toate acestea confirmînd, în fond, o unitate în diversitate a civilizației românești.

Desfășurarea lucrărilor de reformă agrară potrivit legii de reformă agrară pentru Transilvania din 23 iulie 1921, s-a redus, în fond, la trei faze și anume : faza exproprierilor propriu-zise, faza arendărilor forțate, care în realitate constituie o perioadă de tranziție spre ultima fază și cea mai importantă, faza împrumietărilor definitive.

Sub raport metodologic, întrucît, în realitate, desfășurarea celor trei mari faze ale lucrărilor de reformă agrară au avut loc în ordinea enunțată mai sus, vom proceda la prezentarea problemei exproprierii.

Ca o primă operație în vederea efectuării exproprierii a fost, potrivit legii, conscrierea tuturilor proprietăților, a moșiilor care urmau a fi expropriate în întregime sau în parte. Această operație avea ca punct de plecare declarația făcută de proprietarul respectiv. În acest sens, toți proprietarii ale căror moși erau supuse în total sau în parte exproprierii prin lege, erau datori ca, în termen de o lună de la promulgarea ei, să remită fiecărei judecătătorii de ocol a circumscripției de care aparținea comuna din care era proprietarul respectiv, o situație a moșiilor pe care le-a avut la 1 decembrie 1918 și pe care le-a avut și în momentele aplicării legii de reformă agrară.

În baza unor atari declarații, au început operațiile de expropriere în județul Arad în anul 1922. De fapt, lucrările de expropriere a moșiilor pe baza legislației din 1921 în Transilvania au început din anul 1922. Astfel de declarații, în care proprietarii își prezentau situația moșiei sau a moșiilor lor, au fost date în 1922 de mulți proprietari din județul Arad. Potrivit acestor declarații, constatăm că văduva lui Aladar Nesmera din Arad posedea în 1922, 254 j. și 796 st. pămînt arător, 36 j. 1399 st. pășune, 1 j. 649 st. fînate, Mihai Gutzjahr din Arad avea o proprietate de 586 j. 1105 st. arabil³⁹. Un caz special îl reprezintă declarația contelui Robert Szelinski — de altfel un mare moșier care, deși era din județul Timiș, avea în Arad în 1922 o moșie în suprafață de 5206 j. 75 st. arător, 306 j. 5 st. pășune, 36 j. 1541 st. fînate, 59 j. 1369 st. teren plantat cu vie⁴⁰. Ladislau Purghy, cel mai mare moșier din comuna Șofronea (din fosta plasă Arad) și unul din marii moșieri ai județului deținea în total, în județul Arad, o proprietate de 1769 j. 731 st.⁴¹. Moșierii, însă, cu cele mai întinse moși din întregul județ, așa cum rezultă din declarațiile lor, au fost dr. Alexandru Taganyi din Arad. care avea o suprafață de aproximativ 3648 j., dintre care 3326 j. arabil, 20 j. fînate și 192 j. pășune⁴². Pe toți acești mari moșieri îi depășeau, conform documentației avută la îndemînă, moșierul Iuliu Karoly

din Macea, a cărei moșie se ridica la o suprafață totală de cca. 7780 j., fromată din teren arabil 6034 j., pășune 1012 j., fînate 186 j., vii și pomi 28 j.³, dar mai ales arhiducele Iosif de Habsburg din Chișineu, care avea o proprietate în întindere totală de 27.019 j. 968 st.⁴⁴.

Aceste declarații, întocmite de proprietarii respectivi, au fost înaintate judecătoriei de ocol, care avea sarcina de a trimite câte un exemplar legalizat despre declarațiile proprietarilor, unul, Casei Centrale a împroprietăririlor și altul, consilierului agricol. Data în care urma să înceapă acțiunea de expropriere era fixată de președintele comisiei de ocol.

În același timp, Comisiunea de ocol aduna și elementele necesare pentru fixarea prețului pământului expropriat. Acesta se fixa pe jugăr cadastral, pe categoria și calitatea de pământ. Drept criterii pentru stabilirea prețului erau : prețul de vânzare a pământului în localitate și vecinătate în 1913, venitul net la jugăr cadastral, prețul de arendare în regiunea agricolă respectivă. Regiuni agricole erau acelea în care predomină cultura cerealelor. În nici un caz prețul nu putea depăși prețul din 1913, ultimul an agricol normal dinainte de război.

Hotărârile definitive ale comisiei de ocol erau executate de judecătoria de ocol prin inginerul operator delegat al Direcțiunii cadastrului. După terminarea lucrărilor pe teren, președintele comisiei de ocol trimitea dosarul respectiv judecătoriei de ocol cu autoritate de carte funduară, recercînd-o pe aceasta din urmă să intabuleze dreptul de proprietate al statului asupra suprafețelor expropriate. Tocmai în faptul că pământul expropriat trecea în proprietatea statului, urmînd ca acesta să-l dea obștilor în arendare și apoi îndreptățiților la împroprietărire; constă supericritatea legii noastre de reformă agrară față de alte legislații de reformă agrară din Europa și chiar din lume.

În ședința din 15-VIII-1922, a aceleiași comisii de ocol s-a declarat expropriată în favoarea statului moșia proprietate a „Societății anonime din industria de lemn și mine din Sebiș“, moșie situată pe teritoriul mai multor comune, între care: Buhani, Berindia, Chertiș, Cocioba, Crocna, Dezna, Găvojdia, Ignești, Laz, Moneasa, Sebiș, Dieci, etc.

Însumînd, astfel, datele cuprinse în documentele unde erau specificate terenurile declarate expropriate, am constatat că pe anul 1922 a fost declarată expropriată o suprafață totală de 9028 j. Avînd în vedere cele 25.053 j. ce reprezenta suprafața totală de care dispuneau proprietarii, conform declarațiilor lor din 1922 și suprafața declarată expropriată în 1922, apare un evident decalaj. Explicația constă, credem, în faptul că nu am putut epuiza întregul fond arhivistic unde, fără îndoială, mai există documente ce cuprind capitolul acesta al terenurilor expropriabile, dar credem că explicația constă și în faptul că o mare parte din moșiile unor proprietari au fost scutite în întregime de la expropriere sau, dacă au fost supuse exproprierii, au fost declarate expropriate în parte. Și acest lucru a fost făcut fie de Comisia de ocol, fie de Comisia județeană,

fie de Comitetul agrar care, în urma apelurilor unor proprietari împotriva hotărîrilor Comisiei de ocol și a Comisiei județene chiar, a reformat deciziile acesteia. Așa, de pildă, Comitetul agrar, secția Cluj, a reformat hotărîrea Comisiei județene la apelul făcut de Iuliu Șarolta Madocsanyi prin petiția din 12-VI-1923 și, în consecință, Comitetul agrar, secția Cluj a hotărît definitiv scoaterea de sub expropriere a întregii suprafețe din moșia susnumiților proprietari⁴⁵.

Observăm, deci, că mulți proprietari, ca de altfel și numeroase Comisii de ocol din județ, făcînd uz de dreptul de a declara în întregime sau în parte expropriate moșiile marilor proprietari, datorită în mare măsură intereselor lor de clasă prin care se simțeau legați de mulți, dacă nu de majoritatea proprietarilor, au declarat numeroase scutiri de expropriere a multor moșii, uneori fără să aducă o motivație plauzibilă sau, dacă o aduceau, aceasta era de multe ori forțată.

Potrivit calculelor noastre asupra documentelor avute la îndemînă, am stabilit că cca. 8908 j. cad. au fost declarate scutite de expropriere numai pe anul 1922. O dată declarate expropriate moșiile proprietarilor de către Comisiunile de ocol din județ, s-a trecut la exproprierea propriu-zisă a acelor moșii. Fondul arhivistic cercetat a dovedit, însă, că această operație de expropriere propriu-zisă a moșiilor a fost precedată de numeroase cereri ale țăranilor din comunele județului, astfel că ele au constituit totodată și un motiv de grăbire a exproprierii.

În urma înaintării acestor cereri, dar ca urmare, în primul rînd, a necesităților economice resimțite și în cadrul județului Arad, ca de altfel în întreaga țară, refacerea și consolidarea potențialului economic al țării — s-a trecut în 1922 la exproprierea propriu-zisă. După cum se poate vedea în tabelul de mai jos⁴⁶, în anul 1922, în 6 plase din județ doar, au fost expropriate în total 61905 j. între care : 45.278 j. teren arabil, ceea ce reprezintă 73% din totalul terenului expropriat; 13.645 j. pășune, ceea ce reprezintă 22% și 2.982 j. finațe. E destul de vizibil faptul că terenul arabil deținea un loc preponderent în totalul terenului expropriat.

Tabelul nr. 1.

Situația terenurilor expropriate pe anul 1922 în șase plase ale județului Arad :

Numele plasei	Categoriile de terenuri expropriate		
	arător	pășune	finațe
Chișineu	15203 j.	5993 j.	305 j.
Hălmagiu	126 j.	1225 j.	74 j.
Ineu	18851 j.	5343 j.	2201 j.
Pecica	5610 j.	89 j.	12 j.
Radna	992 j.	12 j.	198 j.
Șiria	4496 j.	1083 j.	192 j.
Total	45278 j.	13645 j.	2982 j.
TOTAL GENERAL			61905 j.

TABLOUL CU TERENURILE EXPROPRIATE DIN JUDEȚUL

Nr. crt.	Numele reg. agricole	arător	finată	pășune	pădure	vie
1.	Arad	21370 j. 424 st.	180 j. 1357 st.	3027 j. 1335 st.	—	—
2.	Buteni*	7050 j. 768 st.	477 j. 1557 st.	7040 j. 1192 st.	39678 j. 294 st.	25 j. 60 st.
3.	Chișineu	19197 j. 881 st.	8977 j. 199 st.	6422 j. 263 st.	1352 j. 1538 st.	—
4.	Ineu	40392 j. 495 st.	1303 j.	71473 j.	3343 j. 1661 st.	5 j.
5.	Hălmațiu	—	—	309 j. 1166 st.	3050 j. 1166 st.	—
6.	Pecica	9133 j. 134 st.	126 j. 1185 st.	2176 j. 320 st.	11 j. 1111 st.	3 j.
7.	Radna	1338 j. 560 st.	90 j. 1232 st.	72 j. 411 st.	5106 j. 702 st.	3 j.
8.	Șiria	6668 j. 1338 st.	16 j. 683 st.	239 j. 534 st.	—	19 j. 249 st.
		105148 j. 1400 st.	3092 j. 1413 st.	30763 j. 421 st.	52543 j. 1222 st.	55 j. 849 st.

* Considerăm că cel care a întocmit această situație statistică a comis o eroare în cadrul plasei.

ARAD ȘI RĂMASE DEFINITIVE PÎNĂ LA 1.XI.1923

loc de casă	de pomi grădini	intra- vilan	extra- vilan	școală loc	Total
—	—	—	—	—	24598 j. 161 st.
48 j. 100 st.	128 j.	32 j. 133 st.	19 j. 245 st.	2	54483 j. 1541 st.
12 j.	—	492 j. 30 st.	527 j. 1290 st.	—	28901 j. 1001 st.
7 j. 1057 st.	—	83 j.	777 j. 831 st.	—	57400 j. 1344 st.
—	—	—	167 j.	—	3360 j. 362 st.
104 j. 1069 st.	2 j. 1452 st.	—	71 st.	—	11728 j. 362 st.
5 j. 80 st.	—	—	165 j. 1402 st.	—	6781 j. 1547 st.
—	—	22 j. 69 st.	1 j. 1298 st.	—	6965 j. 287 st.
177 j. 706 st.	130 j. 1452 st.	629 j. 1429 st.	1658 j. 937 st.	2	194221 j. 287 st.

În sensul că în loc de plasa Sebiș a scris Buteni, localitate, fără îndoială, importantă

Fenomenul nu e cîtuși de puțin întîmplător dacă ne gîndim că abia din anul 1922 în Transilvania încep să se desfășoare lucrările de reformă agrară în baza legislației definitive de reformă agrară. Și apoi, așa cum am precizat într-un capitol precedent, județul Arad se număra între primele județe ale Transilvaniei, unde proprietatea latifundiară era puternic reprezentată și în cadrul căreia un loc de seamă îl ocupa terenul arabil. În cadrul exproprierilor efectuate în 1922, în plasele apărute în tabloul de mai sus, merită să menționăm că, din proprietatea „Societății economice industrial Textil R.T.“, cu sediul în Pîncota, care avea moșii în mai multe comune, s-au expropriat în total 1236 j. arabil și 93 j. 506 st. finață. De asemenea, din proprietatea arhiducelui Iosif de Habsburg, care avea întinse moșii în numeroase comune ale județului, s-au expropriat 5 646 j. 927 st. De la Ludovic și Ladislau Solymossy s-au expropriat din moșia pe care o aveau în Șicula în total 4.121 j. 1394 st.

Prezentînd aceste date, am vrut să arătăm că exproprierile din 1922 au atins în mare măsură marea proprietate funciară.

Exproprierile propriu-zise, în baza legislației definitive de reformă agrară pentru Transilvania, au continuat în anii următori. Așa, de pildă, în perioada 15 VII—15 XII 1923 în plasa Tîrnova au fost expropriate din moșiile aflate pe teritoriul a 11 comune din totalul de 17 ale plasei cca. 8 703 j. teren arabil, 399 j. finață, 2.228 j. pășune, 882 j. pădure, în total 12.202 j.⁴⁷ În plasa Șiria, pînă la data de 31.X.1923 dintr-o suprafață totală de 10.829 j. 535 st. au fost expropriate 6.685 j. 612 st. și aceste date, ca de altfel toate statisticile întîlnite cu privire la exproprieri, arendări forțate și împrumutări dezvăluie că terenurile arabile dețineau peste 50% din suprafețele totale expropriate. Această constatare ne-o dezvăluie și tabelul nr. 2 (vezi pag. 288—289).

Raportînd suprafața totală expropriată în 1923 cu cea expropriată în 1922, vedem că în 1923 înregistrăm o sensibilă creștere a suprafeței expropriate.

Fără îndoială, în acest caz trebuie să avem în vedere că pentru 1922 am putut întocmi o situație statistică doar pentru 6 plase. Oricum însă, în 1923, creșterea suprafeței expropriate e evidentă.

În ceea ce privește exproprierile făcute în anul 1924, am putea afirma, conform datelor statistice pe care le avem la dispoziție, că, în acest an, ele au ajuns la nivelul său cel mai înalt. De fapt, în paginile următoare vom vedea că, în strînsă legătură cu operația de expropriere, același curs îl înregistrează și operația de împrumutări propriu-zisă. Regretăm, însă, că documentația avută la îndemînă nu ne-a dat posibilitatea să întocmim pe baza ei situații statistice, sau să găsim situații statistice

încheiate de organele competente cu privire la exproprierile din anul 1924. Ne-am văzut nevoiți, în această situație, să recurgem la situațiile statistice prezentate de alți autori. Totuși, grație unor documente, am putut constata că, în 1924, în plasa Pecica au fost expropriate 15.036 j.⁴⁸, în plasa Radna, în același an, au fost expropriate de la 51 de proprietari 16.209 j.⁴⁹, iar în plasa Hălmagiu, 4.525 j. pădure⁵⁰. În comuna Fachert (azi Livada), din fosta plasă Arad, s-au expropriat de la contele Robert Zelinsky 10.578 j., dintr-o suprafață de 15.454 j.⁵¹, iar consilierul agricol Onisifor Beju, într-un raport către Ministerul Agriculturii în august 1924, arăta că au fost expropriate 1478 j. din moșia contelui Carol Huniade, scutindu-i-se 7.866 j., fără să precizeze vreun motiv⁵².

Din moșia pe care o avea contele Wencheim în Socodor, de 9.107 j., s-au expropriat în 1924, 9.044 j.⁵³. Moșia aceluiași proprietar din hotarul comunei Chertiș, în suprafață de 6.212 j., între care 3.927 j. pădure, 191 j. neproductiv și 2.094 j. arabil expropriată în întregime⁵⁴. În lumina acestor date, putem întrezări amploarea pe care a avut-o exproprierea în acest an, dacă numai de la trei proprietari au fost expropriate 21 030 j. Referindu-ne la datele exproprierii făcute în cadrul celor trei plase mai sus amintite, credem că este explicabil de ce în plasa Hălmagiu, regiune de munte în cea mai mare parte a ei, au fost expropriate doar pădurile. În total, în cele trei plase, după cum se vede, au fost expropriate cca. 33.970 j., o suprafață evident mare, dacă o raportăm la suprafața expropriată în 1922, tot în cadrul acestor trei plase, suprafață care nu s-a ridicat decît la 8.338 j. Deci, în anul 1924, înregistrăm o creștere de 4 ori în ceea ce privește suprafața expropriată față de anul 1922. Iată de ce sîntem îndreptățiți să facem afirmația că exproprierea a cunoscut în 1924 o amploare cu totul deosebită față de anii precedenți. La această constatare ne duc datele furnizate de statistica alcătuită de M. Constantinescu. Astfel, potrivit acestei statistici, pînă la 15 IX 1924, în județul Arad au fost expropriate 245.072 j. 1.068 st.⁵⁵, încît județul Arad se afla în ceea ce privește mărimea suprafeței totale expropriate, între județele Transilvaniei pe locul al treilea, fiind depășit doar de județele Timi-Torontal și Bihor unde, la acea dată, au fost expropriate 2.746.788 j. 1.219 st. și respectiv 476.625 j. 1.338 st.⁵⁶. Aceste date par mult mai plauzibile decît cele furnizate de o statistică din revista „Viața economică”, unde se arată că pînă la 1 mai 1924 au fost expropriate în județul Arad doar 82.309 ha. Considerînd cu aproximație că un ha. este egal cu 2 j., vedem că suprafața expropriată se ridică doar pînă la cca. 170.000 j.⁵⁷. Este o cifră pe care, în lumina datelor mai sus prezentate, sîntem nevoiți să o privim cu rezervă.

Dacă pînă în anul 1924, potrivit datelor avute la dispoziție, am constatat o creștere a suprafeței expropriate la nivel de județ, nu același lucru ne putem permite să spunem, de pildă, despre suprafața expropriată în patru plase doar — avînd în vedere că, în toate marea proprietate era puternic reprezentată, fiind regiuni de cîmpie — Arad, Pecica, Ineu și Chișineu unde, în anul 1926 a fost expropriată o suprafață totală de 46.336 j.⁵⁸. Poate că, mai concludent în sprijinul afirmației noastre, este situația exproprierilor efectuate în 1928, cînd, potrivit calculelor noastre, întreprinse asupra documentației evident limitate, am constatat că au fost expropriate cca. 14.000 j.⁵⁹. Departe ca această cifră să ne dea dreptul să afirmăm că, în anul 1928, lucrările de expropriere erau într-o fază de încheiere, în sensul că nu mai erau proprietăți care să fie expropriate, totuși cele 14.000 j. exprimă o realitate și anume că marea proprietate funciară destinată împrumozării s-a micșorat vizibil.

Pămîntul expropriat, potrivit legii de reformă agrară pînă la efectuarea propriu-zisă a împrumozării, urma să fie arendat, țărănilor îndreptățiți la împrumozare. Și de astă dată, arendarea era condiționată de constituirea țărănilor în obști de arendare, „tovărășii”. Astfel de obști de arendare s-au constituit în Cermei și Ineu, pentru a putea primi în arendă pămînturile rămase disponibile din anii precedenți⁶⁰. De asemenea, obști de arendare s-au constituit în Nădab⁶¹ (plasa Chișineu Criș), în Curtici⁶², în Șiclău, unde acea obște semnificativ purta numele „prin noi înșine”, compusă din 134 membri⁶³, în comuna Macea, unde obștea purta denumirea „Crișana”⁶⁴. În Mîndruloc era obștea „Unirea”⁶⁵. Obști de arendare au fost constituite și în alte localități.

Arendările forțate erau precedate de numeroase cereri de arendare ca și în cazul exproprierilor. De altfel, acest lucru îl vom constata și la împrumozare. O cerere de arendare este adresată de către 200 de locuitori din Iermata-Neagră, care nu aveau „nici o bucată de pămînt”. Ei își exprimă dorința de a li se da în arendă pentru 1922/1923 pusta „Fecet” în suprafață de 1300 j. din moșia contelui Almasy⁶⁶.

Numeroase sînt cererile prin care s-a cerut acordarea în arendă forțată de terenuri, pășune și pădure. În acest sens, amintim cererea locuitorilor din Satu-Nou (fosta plasă Chișineu Criș) de a li se acorda pășune.

În anul 1923, locuitorii din Ineu cereau — fiind constituiți în obște de arendare — arendarea a 223 j. arabil din terenul disponibil pe care-l avea soția contelui St. Szapary în localitățile Tămăndul Mare, Tămăndul Mic și Tămăndul Mijlociu⁶⁷.

Pentru anul 1924, consemnăm plîngerea a 200 de locuitori din Zărand, adresată Ministrului Agriculturii, de a li se da în arendă forțată cele cinci „pogoane (jugăre — n.n.) primite în 1920 și care, în 1923 le-au fost reduse la 4 pogoane. Cer, pentru că era suficient pămînt expropriat, (4200 j.), să se mărească lotul tip de la 4 la 5 pogoane(j.)”⁶⁸. O astfel de

cerere, de astă dată adresată către Direcțiunea generală Cluj a Comitetului agrar de locuitorii din Gai (azi un cartier al orașului Arad), în care își manifestau rugămintea de a schimba hotărîrea Comisiei județene din 8-X-1923, în sensul majorării lotului tip la 6 j.⁶⁹.

La 24-XII-1921, delegații săteni din Păuliș au înaintat o cerere. Ministrului Agriculturii pentru a li se distribui, pe lângă cele 575 j. primite în arendă, încă 130 j. de pădure de care avea mare nevoie în condițiile în care ocupația lor principală era prelucrarea lemnului și erau 618 capi de familie. Documentația avută la îndemînă dezvăluie faptul că numeroase cereri au fost adresate direct Ministrului Agriculturii. Oare acest lucru nu spune un adevăr? Anume acela că masele de țărani și-au pierdut încrederea în organele locale și chiar județene. O dovadă pentru existența unei atari stări de spirit în rîndul maselor țărănești ne este oferită de atitudinea plină de refuz care, chiar dacă nu era exprimat deschis de către organele avizate spre a da o rezolvare favorabilă cererilor țărănești, se ascundea la adăpostul unor prevederi ale legii de reformă agrară pe care, de multe ori, după cum vom vedea, știa să le modifice sau să le aplice în așa fel, încît să defavorizeze pe țărani.

Referindu-ne la arendările propriu-zise în județ începînd din 1922, putem afirma că ele s-au desfășurat într-un climat în care țărănimea își manifesta nemulțumirile ei față de modalitatea în care se acordau în arendă forțată diferitele terenuri. Putem anticipa totuși că ele au cunoscut o creștere treptată dacă ne referim la suprafața totală dată în arendă forțată.

În urma calculelor făcute asupra datelor pe care le conține un tablou privind arendările forțate pe anul 1923/1924, din rezervele statului efectuate în 8 plase ale județului,, am putut stabili că au fost arendate cca. 13.805 j. 1.411 st. De asemenea, în încercarea noastră de a însuma — în lipsă de situații statistice — datele referitoare la arendările forțate pe anul 1922, date cuprinse într-un număr limitat de documente, am reușit să stabilim că de arendări forțate au beneficiat 1.546 îndreptățiți și că s-au arendat cca, 35020 j.

Arendările forțate însă, nici în această perioadă nu s-au desfășurat într-o atmosferă de liniște. Felul cum au fost efectuate, abuzurile comise în anumite perioade, au constituit tot atîtea cauze ale nemulțumirilor maselor țărănești de pe întreg județul. De asemenea, arenzile prea ridicate au constituit și ele motive de nemulțumire pentru țărani. Astfel, în 28-I-1922, locuitorii din Vârșand înaintează o cerere Ministrului Agriculturii în care se plîng de prețul prea mare al arendei, fixat pe j. cad. în raport cu cel stabilit pentru comunele din Șiclău și Socodor, unde, deși în aceste comune pămîntul arendat era de calitate mai bună, prețul arendei pe jugăr pentru acest pămînt era fixat la 40 lei, iar pămîntul dat în arendă celor din Vârșand avea prețul pe jugăr de 60 lei⁷⁰.

Sătenii comunei Gurahonț au înaintat, în ziua de 10 iunie 1923, Ministrului Agriculturii o cerere în care, de asemenea, cereau micșorarea arenzii stabilite pentru pășunea primită de la Ioan Harkanyi, de la 800—1200 lei/jugăr, la 250—300 lei/jugăr⁷¹.

Uneori locuitorii și delegații sătenilor din diferite localități își exprimau dorința de a converti arenda stabilită în natură în arendă în bani. Fără îndoială, arenda în bani avea anumite avantaje pentru țărani în sensul că arenda în bani reprezenta o parte a producției mult mai mică decât partea din producție prelevată de moșieri în cazul arendei în natură. Și apoi, arenda în bani îl apăra pe țăran de abuzurile moșierului cu ocazia strîngerii arenzii în natură. Cereri de acest gen au înaintat în 25 ian. 1924 locuitorii din Ineu Ministrului Agriculturii, rugîndu-l „să le convertească arenda în natură (grîu) în bani pe motivul că recolta în acest an a fost foarte slabă iar pămîntul arendat e de o calitate inferioară“. Totodată, ei precizează că, în momentul cînd li s-a dat pămîntul în arendă „ni s-a spus că vom plăti arenda în bani“⁴⁷. Transpare din acest exemplu comiterea unui evident abuz. La scurt timp de la cererea înaintată Ministrului Agriculturii de delegații locuitorilor Ineului, de astă dată delegații localităților din Chertiș (fosta plasă Chișineu) înaintează, la 30 ian. 1924, directorului general al Centralei obștilor sătești din București, o cerere în care își exprimă rugămîntea de a li se converti arenda în natură pentru jugărele de pășune primite în arendă. În alte cazuri, țăranilor li s-a pretins, pe lîngă arenda în bani, și arenda în natură.

Așa, de pildă, au procedat delegații Nicolae Bariș și Nicolae Duma, care au pretins lui Arsena Conta din comuna Nadăș ca, pe lîngă arenda stabilită de comisia județeană, să plătească și o arendă în natură (grîu). La plîngerea pe care a făcut-o consilierului agricol, analizînd-o, acesta înștiințează președintele comitetului local din Tauș să pună în vedere celor doi delegați „că să luăm măsurile impuse de lege împotriva lor pentru abuzuri“.

Abuzurile, însă, nu au fost comise doar de membrii comitetelor locale. Acestea au fost comise la nivelul tuturor organelor însărcinate cu aplicarea și urmărirea modalității în care are loc aplicarea legii de reformă agrară. Abuzuri au comis atît comisia județeană, consilierul agricol, diferiți agronomi regionali, președinții comitetelor locale de expropriere și improprietărire cit și notarii acestor comitete.

Numeroase abuzuri au comis și primarii comunali. Din plîngerea lui Nicolae Moldovan din Mureșel aflăm că primarul „și-a ținut pentru sine și ginerele său 5 j. iar ceilalți doi delegați au folosit cîte 4 j. fiecare.

Alături de abuzurile comise de numeroși primari, dintre care mulți „fără motiv au oprit țăranii să are loturile lor“, înregistrăm într-un număr relativ ridicat abuzurile comise de notari, care căutau să împiedice dispozițiile date de consilierul agricol județean. Abuzuri grosolane le-a comis și agronomul regional al plasei Pecica, Ilie Mitran⁴⁸ care, eludînd art. 7 c și 4 b din legea de reformă agrară, a expropriat pe nedrept pe Mezei Covaci și Ioan Catona. Împotriva lui Ilie Mitran se plînge și secretarul comunei, Isidor Misiciu, în vîrstă de 58 de ani, pentru că în 2 august 1922 a fost bătut de agronom.

Nemulțumirile în rîndul maselor țărănești au fost provocate și de modul arbitrar în care se alegeau delegații săteni în comitetele locale de

expropriere și improprietărire. Uneori, însă, masele țărănești și-au manifestat deschis nemulțumirea față de tendințele venite din partea organelor de aplicare a legii de reformă agrară de a organiza noi alegeri de delegați. Un astfel de caz s-a petrecut în iulie 1922 în Pecica, unde consilierul agricol, constând că alegerea delegaților inițial nu s-a făcut corect, potrivit legii, dispune în consecință alegerea a altor doi delegați pe nume : Zahar Petru și Dănilă Cruceanu. La auzul acestei dispoziții, sătenii au refuzat să aleagă alți delegați „năvălind cu toții în sala de ședințe... de unde au dat afară pe directorul Rusu Petru, maltratându-l.... astfel, împotrivirea (n.n.) a luat aspectul revoluției...” strigând „afară cu primarul, nu-l cunoaștem de primar“. În fața acestei acțiuni, agronomul regional a căutat să-i lămurească pe țărani, spunându-le că nu e vorba de schimbarea delegaților. La aceste cuvinte masele au răspuns : „au ales odată și că nu înclină spre a alege alții chiar cu riscul de a muri, și că se vor pune în fața oricărei persoane care va fi însărcinată de a proceda altfel voinței lor“... Iată aici, un exemplu elocvent de o manifestare a nemulțumirilor pe care a putut să o declanșeze o acumulare de abuzuri venite din partea autorităților și organelor locale⁷⁴. Nu poate fi plauzibil argumentul potrivit căruia masele și-au exprimat nemulțumirea datorită mișcării de agitație făcută de câteva persoane. Și, aceasta o spunem întrucît în momentul în care o masă relativ mare de țărani ca cea din Pecica în întregimea ei se ridică la „revoluție“, refuzînd alegerea a noi delegați, înseamnă că acei locuitori, țărani ai Pecicaii au avut conștiința cauzei pentru care s-au împotrivit, mișcarea de agitație din această perspectivă, constituind doar un prilej care a grăbit manifestarea deschisă a nemulțumirilor și nicidecum cauza lor.

Uneori au avut loc și alte acțiuni țărănești legate în mod nemijlocit de revendicarea improprietăririi imediate. În unele comune, țăranii protestînd împotriva modului de efectuare a improprietăririi, au refuzat să primească loturile ce li s-au stabilit.

Nesatisfacerea unor promisiuni și hotărîri date de organele de aplicare a reformei agrare cu privire la arendările forțate au fost de natură, de asemenea, să stîrnească nemulțumirea acelor țărani cărora li s-au făcut promisiunile respective. Dar, ceea ce a nemulțumit în cel mai înalt grad masele țărănești arădene, au fost abuzurile comise cu ocazia arendărilor forțate⁷⁵. Abuzurile s-au concretizat și în retragerile, micșorarea cu 1—2 j. a lotului arendat țăranilor, fenomen înregistrat în comuna Boddrogul Vechi. Alături de numeroasele plîngeri și reclamații adresate de țăranii din județul Arad împotriva deciziilor și a modului de aplicare a legii de reformă agrară săvîrșit de organele îndreptățite întîlnim ca o trăsătură distinctă față de perioada 1919—1921 o altă formă de luptă ce și-a făcut tot mai mult loc în sinul țăranilor și anume, cererile numeroase prin care țăranii revendicau destituirea și înlocuirea din cadrul comitetelor locale mai cu seamă a delegaților săteni care, de nenumărate ori, s-au dovedit a fi țărani înstăriți, calitate în virtutea căreia, pentru a și-o apăra și consolida, au știut să dea mîna cu alții de seama lor, în

comiterea abuzurilor. Pentru atitudinea lor, acești delegați, mulți la număr, s-au discreditat în fața maselor care le-au dat votul lor de încredere, dar pentru care atitudine de astă dată cer cu insistență înlocuirea acestor delegați. Astfel de cereri au înaintat consilierului agricol țărani din Ira-toșul Mic, Pecica Română. Ca răspuns la cererile țăranilor, consilierul agricol Onisifor Beju a dispus pentru numeroase localități să fie înlocuiți delegații în cauză și aleși alți delegați⁷⁶. Așa, de pildă, în 19.V.1923, a îndrumat primăria să treacă la alegerea altor delegați în locul lui M. Bulboacă și Gh. Brădean, datorită numeroaselor plângeri îndreptate împotriva lor ca urmare a abuzurilor comise.

Nici de astă dată, forma cea mai deschisă și superioară de manifestare a nemulțumirilor țărănești, n-a lipsit. Ne referim la ocuparea forțată de moșii. La o astfel de formă de luptă au recurs câțiva săteni din Cermei, ocupînd terenul de pășune al proprietarului Max Hollander în suprafață de 30 j. și pe care apoi au trecut să-l are⁷⁷. De asemenea, delegații comitetului din Talpoș au intrat forțat pe teritoriul de 30 j. al șefului oficiului poștal din Chișineu⁷⁸. Numeroși săteni din alte comune au încălcat terenuri ce nu li s-au dat în arendă⁷⁹.

Vedem deci, că în perioada anilor 1922—1924, în cuprinsul județului Arad, țărănimea și-a exprimat poziția ei față de modalitatea de aplicare a dispozițiilor legii de reformă agrară. În fața unor fâțișe și prea mari abuzuri, ca de genul celor prezentate mai sus, era și firesc să asistăm la o extensiune și o radicalizare a acțiunilor țărănești care s-au desfășurat pe linia luptei pentru desființarea mării proprietăți funciare și pentru lichidarea radicală a resturilor feudale din agricultură.

Faza care avea darul să dea caracter desăvîrșit lucrărilor de reformă agrară, în măsura posibilităților și circumstanțelor de atunci, a fost împrumietărirea propriu-zisă, de altfel și ultima etapă a lucrărilor de reformă agrară în desfășurarea lor.

Moșiile expropriate, fie în întregime, fie parțial, au fost parcelate în trei categorii de loturi de împrumietărire : loturi întregi care aveau fiecare o suprafață de 7 j., loturi de completare pînă la limita fixată în regiune, potrivit dispozițiilor art. 121 din lege. Astfel de loturi se constituiau în cazurile cînd cei îndreptățiți la împrumietărire aveau o bucată de pămînt. A treia categorie de loturi de împrumietărire, au fost loturile de colonizare, care puteau să ajungă doar pînă la 16 j. Acestea urmau să fie date locuitorilor colonizați, veniți din alte părți ale județului, sau din alte județe, în general veniți din regiuni lipsite de cîmpie.

Împrumietărirea îndreptățiților cu aceste loturi urma să se facă pe categorii și în ordinea în care au fost trecuți pe tablourile de împrumietărire. Din partea Comitetului agrar — secția Cluj — fiecare comitet local a primit cîte 3 tablouri tip. Tablourile acestea au fost completate de comitetele locale de expropriere și împrumietărire. Înscrierea celor îndreptățiți în aceste tablouri a fost precedată de numeroase cereri scrise sau verbale în baza cărora secretarul comunal a făcut înscrierea respec-

tivă. La înscrierea în tablouri a celor îndreptățiți, comitetul local s-a călăuzit după situația militară. În acest sens a consultat certificatele de mobilizare, ordine de chemare, certificatele eliberate de lagărele de prizonieri. Invalizii și voluntarii de război nu au putut fi trecuți în tablouri decât pe baza legitimației eliberate de către organele militare competente. Tablourile trebuiau să fie semnate de toți membrii Comitetului local. Copiile acestor tablouri urmau să fie afișate timp de 15 zile la ușa primăriei, pentru ca țăranii înștiințați să poată veni să-și exprime părerea în legătură cu tablourile respective. Cei nemulțumiți cu înscrierea făcută în tablou, puteau înainta contestații scrise adresate primăriei locale, care le va înainta comisiunii de ocol, urmînd ca aceasta să judece listele întocmite la comitetele locale. Hotărîrile acestei comisii puteau fi apelate, așa după cum am mai amintit la comisiunea județeană, care urma să definitiveze tabloul îndreptățiților la împrumut. Totodată, comisia județeană fixa definitiv lotul tip fixat pentru fiecare comună.

Astfel de tablouri cu îndreptățiți la împrumut s-au întocmit în numeroase localități din județ. În 19.X.1922 a fost întocmit tabloul îndreptățiților la împrumut în comuna Odvoș (plasa Radna). El cuprindea 123 persoane repartizate astfel : 27 la categoria I, 55 la categoria a II-a, 1 la categoria a III-a, 3 la categoria a IV-a și 37 la categoria a VI-a. Lotul tip s-a fixat la 1 j. În tabloul îndreptățiților din Șimandul de Sus erau trecuți 1.315 pe anul 1922. Pe tabloul îndreptățiților din Curtici, la 8 august 1923, figurau 1.590 de persoane. Tabloul îndreptățiților din Vărșand cuprindea, pentru anul 1923, 44 maghiari și 341 români⁶⁰. În plasa Tîrnova, tabloul îndreptățiților pentru anul 1923 (plasa avea 17 comune) se ridica la 5.575⁶¹. În plasa Radna, pentru anul 1924, potrivit tablourilor, erau în total 4.673 de îndreptățiți, dintre care 4.567 de români, 84 de germani și 22 maghiari⁶². Pe tablourile îndreptățiților la împrumut din plasa Șiria în anul 1924 erau înscrși 4.889 de îndreptățiți, între care 4.110 români, 525 germani și 254 de maghiari⁶³. Lotul tip fixat în plasa Șiria era de 3 j. În plasa Sebiș, pentru anul 1924 numărul îndreptățiților la împrumut se ridica la 5.190 locuitori⁶⁴, iar în plasa Chișineu Criș, numărul celor îndreptățiți pentru același an s-a ridicat la 10.482. Aici, lotul tip fixat a variat între 1—4 j.⁶⁵ În tablourile plasei Ineu erau înscrși 6.435 de îndreptățiți, lotul tip fiind cuprins între 2—5 j. Pentru anul 1924, în tablourile comunelor plasei Tîrnova figurau 5.412⁶⁶ îndreptățiți, iar în plasa Pecica, tot pentru același an, erau 6.498 de îndreptățiți la împrumut. Lotul fixat pentru întreaga plasă era de 2 j.⁶⁷

Însumînd datele avute la îndemînă, am constatat că numărul îndreptățiților la nivel de județ pe anul 1924 s-a ridicat la 38.906. Amintisem că tablourile îndreptățiților la împrumut urmau să fie judecate definitiv de comisia județeană. Judecarea consta fie în aprobarea tablourilor respective, fie în modificarea acestora, în sensul trecerii unor îndreptățiți de la o categorie la alta. Confirmate au fost tabloul îndreptățiților din comuna Păuliș⁶⁸, precum și a celor din Săvîrșin⁶⁹, întrucît au fost întocmite legal. Comisia județeană a modificat, în parte totodată, hotărî-

rile diferitelor comisii de ocol cu privire la tablourile îndreptățiților. Așa, de pildă, a reformat hotărârile comisiei de ocol Buteni cu privire la tabloul îndreptățiților din Dezna, etc. Reformate în parte au fost și hotărârile comisiei de ocol Ineu⁹⁰. Abuzurile au însoțit și această ultimă fază a desfășurării lucrărilor de reformă agrară. Operația unde putem înregistra comiterea abuzurilor a fost întocmirea tablourilor cu îndreptățiții la împrumut. Mulți îndreptățiți au fost înlăturați de pe tablouri pentru motivul că „aveau avere de la părinți”⁹¹.

În ciuda faptului că legea de reformă agrară preciza că „dacă tablourile vor fi întocmite incorect, sau dacă formalitățile afișării nu sînt respectate, secretarul și primarul vor fi amendați cu 5.000 lei”⁹² și, cu toate că organele superioare de aplicare a legii de reformă agrară au avut act de abuzurile amintite, spre mirarea noastră, nu am găsit în materialul cercetat vreun caz, măcar, în care cineva dintre notari și primari să fi fost amendat. Fără îndoială, că lipsa de consecvență ca și toleranța care nu au însemnat altceva decît acceptarea tacită și chiar încurajarea unor asemenea abuzuri, au caracterizat și faza împrumuturilor, ca de altfel întregul curs al reformei agrare.

Trebuie să specificăm că am întîlnit în cuprinsul materialului documentar cercetat o mulțime de cereri de împrumut din anii 1933—1934 și 1937. Între semnatarii acestor cereri se numărau foști soldați participanți la război, invalizi, voluntari, văduve și orfani de război⁹³.

Un loc aparte în cadrul cererilor adresate de țărani județului Arad diferitelor organe însărcinate cu aplicarea reformei agrare îl ocupă cererile pentru acordarea loturilor de casă (loturi în vederea construirii de case). Aceste loturi erau fixate în fiecare comună, ținîndu-se seama de întinderea normală a loturilor de casă din comuna respectivă.

Fondul documentar cercetat a scos la iveală numeroase cereri în acest sens. Astfel, la 30 noiembrie 1922 locuitorii din Chișineu Criș, lipsiți în mare număr de case, au adresat Ministerului Agriculturii o cerere în care era înscrisă dorința lor de a li se da terenuri pentru construirea de case⁹⁴.

Trecînd la problema împrumuturilor propriu-zise, apelăm la cîteva din dispozițiile legii de reformă agrară referitoare la procedura de aplicare a împrumuturilor.

Înainte de a se împărți pămîntul celor îndreptățiți, se rezerva statului suprafața necesară pentru interese general-obștești, urmînd ca apoi comisia județeană să stabilească suprafețele necesare pentru mărirea vetrei satelor, care nu erau altceva decît loturile pentru construirea caselor.

Îndată ce au fost rezolvate aceste probleme, judecătorul de tribunal, președinte al comisiunii de ocol, avînd la îndemînă dosarul cu hotărârile de expropriere precum și tabloul definitiv al celor îndreptățiți la împrumut, convoca comisiunea de ocol care dădea hotărîri cu privire la stabilirea lotului tip etc. Hotărîrile comisiunii de ocol erau afișate la primăria comunei respective timp de 15 zile, în care timp ele puteau fi ata-

cate cu apel la comisiunea județeană pentru împrumietărire ce judeca în ultimă instanță apelul făcut.

Odată rezolvată și aceasta, comisiunea de ocol trecea la întocmirea planului de parcelare prin inginerii operatori care, de asemenea, se afixa la primăria comunei în al cărei hotar era partea cea mai mare a pământului parcelat.

Planul acesta de parcelare era apoi aplicat pe teren de judecătorul și inginerul operator care făceau la fața locului „distribuirea și punerea în stăpînire a celor îndreptățiți”, în ordinea înscrierii în tablou și în ordinea numerelor topografice începînd cu cel mai mic.

Împotriva modului de parcelare a terenurilor ce urmau să fie date țăranilor, cei îndreptățiți puteau face apel la comisia județeană în termen de 15 zile de la terminarea lucrărilor.

În comuna Cermei, potrivit taboulului, au fost împrumietăriți 510 îndreptățiți, acordîndu-se fiecăruia 5 j.⁹⁵. În cinteii au fost împrumietăriți, în același an cu cei din Cermei (1922), 220 de îndreptățiți. 261 de îndreptățiți au fost împrumietăriți în comuna Țipari⁹⁶, iar în Chișineu Criș au fost împrumietăriți 331, cu o suprafață totală de 1.080 j.⁹⁷.

Pe anul 1933, din cei 5.573 de îndreptățiți la împrumietărire în plasa Tîrnova, au fost împrumietăriți 3.217 persoane⁹⁸.

Cele mai mari împrumietăriri s-au efectuat în 1924, potrivit documentelor avute la îndemină. Acest lucru rezultă și din tabloul cu situația împrumietăririlor din județ pe data de 30 august⁹⁹ 1924 (vezi pag. 300).

După cum se vede din acest tablou, au fost date celor îndreptățiți la împrumietărire 131.111 j. 77 st. Potrivit estimărilor noastre, din cei 52.714¹⁰⁰ îndreptățiți pe anul 1924, au fost împrumietăriți cca. 26.000. Acest tablou prezintă avantajul că în el sînt specificate categoriile de terenuri date celor îndreptățiți, lucru ce ne oferă o imagine mai perfectă asupra stadiului în care au ajuns lucrările de reformă agrară. Observăm că suprafețele cele mai mari au fost formate din teren arabil (66% din totalul suprafeței) pășune comună (15%) și pădure comună (12%). Într-adevăr, sînt cele trei categorii de terenuri cele mai frecvent cerute de țărani în plîngerile și cererile lor. Putem afirma în acest context că, în parte, lucrările de împrumietărire pe anul 1924 s-au desfășurat pe linia satisfacerii, fie și limitate, a revendicărilor țăranimii.

De data aceasta, pentru anul 1924, datele furnizate de statistica oferită de lucrarea citată a lui M. Constantinescu cu privire la împrumietărire definitivă a îndreptățiților din județ pînă la data de 15 septembrie 1924, ni se pare ca neverosimilă. Nu putem accepta în nici un caz ideea, că pînă la data aceasta în județ au fost date definitiv celor îndreptățiți doar 5.549 j. 371 st. arători și 120 j. teren pentru locuri de casă, în total deci 5.569 j. 371 st.¹⁰¹.

Semnificative sînt cîteva documente care reflectă cît se poate de clar că lucrările de reformă agrară, desfășurate atît în județ cît și în întreaga țară, n-au comportat nici o notă de naționalism și că de la împrumietăriri n-a fost exclus nici un îndreptătit, fie el de orice naționalitate.

TABELUL NR. 3

SITUAȚIA ÎMPROPRIETĂRIRILOR ÎN JUDEȚUL ARAD PE DATA DE 30.VIII.1924

Regiunea agricolă (plasa)	arător	finață	loc de casă	nepro- ductiv	pășune comunală	pădure comunală	Total
Arad	10782 j. 1142 st.	4 j.	162 j.	70 j. 960 st.	1445 j. 735 st.	—	
Chișineu	26689 j. 800 st.	1167 j. 800 st.	28 j.	37 j.	7308 j. 800 st.	—	
Hălmagiu	—	—	—	—	—	—	
Ineu	23152 j.	1156 j.	—	—	3019 j.	1664 j.	
Pecica	9042 j. 549 st.	46 j. 1115 st.	23 j. 1288 st.	—	1787 j. 1120 st.	—	
Radna	1548 j. 383 st.	203 j. 1549 st.	—	—	825 j.	6362 j.	
Șiria	6998 j. 1541 st.	323 j. 726 st.	—	—	103 j. 645 st.	—	
Sebiș	2339 j.	90 j.	—	42 j.	2789 j.	—	
Tîrnova	8671 j.	377 j.	44 j. 200 st.	—	2886 j. 800 st.	8788 j.	
TOTAL :	89254 j. 1039 st.	3378 j. 990 st.	357 j. 1488 st.	149 j. 960 st.	20155 j. 400 st.	16814 j.	

TOTAL GENERAL : 131.111 j. 77 st.

Acest lucru, de altfel ni l-au demonstrat numeroasele cereri de expropriere, arendare, de înscriere în tablourile de împrăprietărire. Dăm mai jos un tablou alcătuit în 19 mai 1924, cuprinzând numărul îndreptățiților din fiecare plasă a județului¹⁰².

TABELUL NR. 4

TABLOUL ÎNDREPTĂȚIȚILOR LA ÎMPROPRIETĂRIRE
PE NAȚIONALITĂȚI ÎN JUDEȚUL ARAD — 19.V.1924

Plasa	Români	Maghiari	Nemți	Sârbi	Bulgari	Slovaci	Ruși	Total
Arad	4350	1730	1216	205	15	—	—	7525
Chișineu	7526	1783	245	5	—	109	—	9668
Ineu	6487	267	12	12	—	24	—	6790
Hălmagiu	2143	—	—	—	—	—	—	2143
Pecica	2974	2268	325	155	—	791	2	6515
Radna	4567	22	84	—	—	—	—	4673
Sebiș	4840	93	—	—	—	63	—	4996
Șiria	4110	254	525	—	—	—	—	4889
Tîrnova	5352	209	1	—	—	—	—	5562
Total :	42358	6526	2408	268	15	987	2	52664

Un număr destul mare dintre cei îndreptățiți au fost împrăprietăriți. Așa, de pildă, în regiunea agricolă Tîrnova au fost împrăprietăriți 2043 români, 198 maghiari și 1 german¹⁰³, iar în regiunea agricolă Șiria 2703 români, 450 germani și 149 maghiari¹⁰⁴. Într-un alt document se specifică împrăprietărire a 4110 români, 225 germani și 254 maghiari¹⁰⁵.

Toate aceste date nu fac altceva decît să demonstreze, cu forța unor argumente incontestabile, netemeinicia acuzației aduse reformei agrare din România, acuzație potrivit căreia reforma noastră agrară ar fi fost îndreptată împotriva altor naționalități de la noi¹⁰⁶.

Împrăprietărire continuă. Astfel, în 1926 au fost date îndreptățiților din 201 localități ale județului (în total erau 217) cca. 113.846 j., din cele 276.044 j. expropriate¹⁰⁷. În anul 1933, o serie de îndreptățiți au fost definitiv împrăprietăriți, între care și văduva Ponta Emilia din Bocsig¹⁰⁸. Tot în anul 1933, au fost împrăprietăriți cei din comunele Mîneran cu 180 j.¹⁰⁹, Cuvin cu 250 j. pădure, precum și cei din Satu Rău cu pășunea comunală expropriată de la baronul Harkany¹¹⁰.

Paralel cu efectuarea împrăprietării, s-au comis și numeroase abuzuri. Toate abuzurile comise cu prilejul întocmirii tablourilor de împrăprietărire ca și cu prilejul împrăprietării propriu-zise, au însemnat, în fond, tot atîtea piedici în calea unei desfășurări mai rapide a lucrărilor de reformă agrară. De altfel, secția Cluj a Comitetului agrar a constatat

că lucrările de împrumietărire în județul Arad merg încet¹¹. De acest lucru aveau cunoștință mai toate organele avizate. Grăitoare în acest sens este afirmația lui M.P. Florescu: „asistăm de atîția ani la aplicarea reformei agrare și ni se strînge inima de durere, ne lăcrimează ochii de emoție, ni se roșesc obraji de modul necinstit cum se aplică reforma agrară de cei îndrituiți a o aplica“¹². Autorul altei lucrări nota: „Rău întocmite..., listele de împrumietărire au ajuns să fie aproape în fiecare comună o rușine prin abuzurile care s-au făcut la aplicarea textelor“ (legii — n.n.). De asemenea, la stabilirea mărimii lotului „nu s-a ținut seama de puterea de muncă a fiecărui îndreptătit“¹³.

Datele prezentate în acest capitol ne oferă posibilitatea să conchidem că reforma agrară înfăptuită în România și deci în județul Arad, nu a rezolvat definitiv, în tot decursul perioadei interbelice, problema agrară. Și, nici pe departe, problema agrară nu a fost încheiată, rezolvată pe deplin, așa cum se afirma în 1931. Cererile de împrumietărire din 1933, 1934 și 1937, ca și împrumietăririle din acești ani vin să spulbere orice afirmație și orice indoială asupra faptului că reforma agrară, atît în județul Arad, cît și în țară, nu s-a încheiat în 1931. De altfel, în 1940 Gh. Ionescu-Sisești, ministru al Agriculturii pe atunci, afirma că „reforma agrară încă nu-i terminată... pe 3900 de moșii defalcarea părții expropriate încă nu-i definitivată. pe 434.000 ha este făcută parcelarea pe teren, 900 de procese de reformă agrară sînt încă în fața instanțelor“¹⁴.

Totodată, lupta țărănimii pe care am urmărit-o atît în perioada antecedentă legiferării definitive a reformei agrare cît și pe parcursul lucrărilor de desfășurare a reformei agrare, infirmă ideea potrivit căreia reforma agrară a fi fost un act de mare generozitate săvîrșit de clasele dominante¹⁵ și demonstrează că reforma agrară, în fond, nu a fost decît „un răspuns la provocare“ ca să-l parafrazăm pe marele istoric și filozof englez A. Toynbee, mai precis „a fost o soluție de compromis“¹⁶ venită din partea celor ce-și vedeau amenințat regimul lor politic.

Ceea ce i-a dat reformei agrare înfăptuită în județul Arad o dimensiune cu totul deosebită, o notă proprie în raport cu reforma agrară înfăptuită în alte județe, a fost problema colonizărilor.

Legea de reformă agrară din Transilvania se ocupă de această problemă, căreia i-a consacrat un capitol aparte. Considerăm că precizările făcute în lege ca și în Regulamentul de aplicare a legii de reformă agrară sînt prea lapidare, incomplete¹⁷.

Deși legea nu specifică ce însemna în fond acest proces de colonizare, beneficiind de suficiente documente referitoare la colonizare putem spune că acțiunea respectivă a însemnat popularea, la cererea și dorința unor locuitori din regiuni mai puțin fertile, în regiuni care prezentau posibilități mai mari pentru o viață cît de cît umană. De obicei, regiunile unde aveau loc colonizări erau regiuni de cîmpie, care ofereau posibilitatea practicării agriculturii, ocupația de bază a majorității populației.

Operația de colonizare a fost încredințată Casei Centrale a Impro-

prietăririi, care avea o secție specială pentru colonizări. Aceasta lua măsurile necesare pentru alcătuirea de sate noi, sau pentru mărirea celor existente, stabilea regiunile în care urma să se facă colonizările, precum și loturile ce puteau forma vetrele de sat etc., potrivit nevoilor locale și cu dezvoltarea viitoare a comunei, regiunii respective.

Trecînd la procedura propriu-zisă de efectuare a colonizării, subliniem că aveau prioritate la colonizare cei stabiliți în ordinea fixată în tablourile îndreptățiților la împrumut, apoi locuitorii din regiunea sau județul respectiv și abia mai pe urmă locuitorii din alte județe și regiuni.

Întrucît cei ce doreau să fie colonizați erau trecuți pe tablourile de împrumut, urmează că cei ce doreau să fie colonizați erau nevoiți să adreseze comitetelor locale cereri în acest sens. Și într-adevăr, pe adresa organelor de aplicare a reformei agrare au sosit nenumărate cereri de colonizare. Între semnatarii cererilor de colonizare descifrăm numele unor români refugiați din Ungaria, a unor locuitori din județul Arad precum și din alte județe.

Astfel, în 2 oct. 1923, subprefectura județului Arad a trimis consilierului agricol tabloul cu cei 110 locuitori din plasa Hălmagiu, care doresc să fie colonizați întrucît regiunea lor „e foarte săracă”¹⁸.

La o analiză mai atentă a documentelor referitoare la împrumuturile efectuate în 1924 pe județ, am constatat, că ele conțin și date cu privire la numărul celor ce doreau să fie colonizați¹⁹. Astfel, în plasa Pecica 932 de îndreptățiți la împrumut doreau să fie colonizați. În document se afirmă că urmau să fie colonizați în regiunea Chișineu Criș. Din plasa Hălmagiu în 1924 din cei 2253 de împrumutați cca. 300 doreau să fie colonizați. Tot în 1924 își manifestau dorința să fie colonizați 1000 persoane din plasa Tirnova în plasa Ineu sau Chișineu Criș. Din plasa Pecica doreau în 23 iunie 1923 să fie colonizați 331 de îndreptățiți. Din cei 1351 neîmprumutați în 1924 din plasa Șiria 988 doreau să fie colonizați.

Alături de cererile și dorințele locuitorilor din județul Arad de a fi colonizați în județ am întîlnit și cereri semnate de locuitori din alte județe.

Calculule noastre făcute asupra documentelor ce redau cererile celor care doreau să fie colonizați — în lipsa unor tabele statistice — ne-au condus la rezultatul că în 1924 cca. 7600 de locuitori și-au manifestat dorința de a fi colonizați în județul Arad.

Unora din cererile de colonizare nu li s-a dat o rezolvare favorabilă. Așa de pildă, în 28 februarie 1934 a fost respinsă cererea locuitorului Vidican Ioan din Arad, întrucît nu îndeplinea condițiile legale pentru a fi îndreptățit la colonizare²⁰, iar în 19 martie 1934 Oficiul național al colonizărilor din Serviciul administrativ al Ministerului Agriculturii a respins cererea de colonizare a 8 locuitori din Apateu pe motiv că „nu era teren disponibil”.

Trebuie să specificăm faptul că pe baza cererilor de colonizare, comi-

tetele locale au alcătuit tablourile cu îndreptățiții la colonizare. Un astfel de tablou a fost întocmit în comuna Bonțești¹²¹.

În cadrul județului Arad erau mai multe centre de colonizare. Între acestea erau : Arad, Aradul-Nou, Sfinta Ana (Sintana de azi), Mîsca, Ineu, Iratoș, Satu Mic, Șofronea, Zărand, Țipar, etc.¹²².

Fiecărui colonist urma să i se atribuie un lot, teren arabil și un loc pentru construirea de case. Potrivit legii, lotul de colonizare nu putea întrece 16 j. Tabloul ce-l prezentăm mai jos reflectă faptul că, în general, loturile au oscilat între 7—10 j.

Potrivit unui raport al consilierului agricol județean către Casa Centrală a Împroprietăririi, Direcția colonizării, constatăm că în noiembrie 1928 în județul Arad au fost colonizați 988 de persoane și nu 1026, așa cum este redat de E. Petrini în studiul său „Reforma agrară”¹²³. Socotim că mica diferență dintre cele două surse provine fie dintr-o informare greșită de către consilierul agricol al organului superior, fie dintr-o înregistrare eronată a acestuia din urmă. Dăm mai jos tabloul amintit.

TABLOUL NR. 5

SITUAȚIA COLONIZĂRILOR ÎN JUDEȚUL ARAD PE ANUL 1928

Nr. crt.	Centrul de colonizare	Numărul celor colonizați	Mărimea lotului acordat
1.	Aradul Nou	28	
2.	Sinicolaul Mic	14	
3.	Șofronea	66	
4.	Iermata Neagră	97	
5.	Zărand-Țipar	72	
6.	Ineu	118	10 j.
8.	Cermei	38	16 ¹ / ₂ j.
9.	Berechiu	103	12 ¹ / ₂ j.
10.	Mocrea	3	7 j.
11.	Adea	60	10 j.
7.	Gurba	78	7 ¹ / ₂ j.
12.	A. Șaguna	75	7 ¹ / ₂ j.
13.	Arad-Gai	25	7 ¹ / ₂ j.
14.	Iratoș	168	7 ¹ / ₂ j.
15.	Satu Mic	43	10 j.
	TOTAL :	988	

Semnificativ este interesul manifestat de organele de aplicare a reformei agrare și chiar de Ministerul Agriculturii față de situația colonizărilor din județul Arad. Pe linia acestei afirmații vin o serie de documente care atestă inspecțiile făcute de consilierul agricol județean în diferite

centre de colonizare. Astfel, la 11 noiembrie 1928 consilierul agricol, împreună cu șeful regiunii agricole Pecica, în urma inspecției întreprinse, au constatat că în centrul de colonizare Iratoșul Mare o serie de coloniști nu au locuit în acea colonie, că nu și-au construit case, sau dacă și le-au construit „au ridicat doar pereții”. Situația constatată a fost comunicată Direcției colonizărilor din București, care la 20 februarie 1928 a dat o ordonanță ce pune în vedere următoarele : coloniștii din Iratoș au obligația să cultive singuri loturile primite. În cazul când se va constata că lipsesc fără învoire mai mult de 30 de zile din colonie sau că-și arendează terenul „vor fi imediat excluși de la colonizare”. De asemenea, coloniștii erau atenționați că sînt obligați să se stabilească definitiv în colonie pînă la 15 mai 1928.

Nici la capitolul colonizare n-au lipsit abuzurile care s-au comis mai cu seamă în 1933. Între abuzurile comise enumerăm acordarea aceluiași lot la doi îndreptățiți¹²⁴, preluarea ilegală a unei părți din lotul dat unor îndreptățiți de către preoți¹²⁵. Uneori, loturile îngrijite de coloniști au fost luate „fără nici un motiv” și date altora¹²⁶.

Aminteam că organele chemate să înfăptuiască reforma agrară și chiar Ministerul Agriculturii au manifestat un oarecare plus de interes față de problema colonizării. Era și evident să manifeste o asemenea atitudine avînd în vedere numărul ridicat de cereri de colonizare. Trebuie să avem în vedere și faptul că aceste organe erau mîinate și de anume interese economice, acelea de a pune într-un circuit economic cît mai rapid suprafețele arabile existente.

Dacă în unele centre de colonizare, cu prilejul inspecțiilor făcute s-au găsit „persoane fără aprobare”, acest fenomen nu trebuie să ne surprindă cu nimic. Era o materializare a unei situații grave pe care țaranii nu o mai puteau îndura, dar pe care o exprimau adeseori în cererile lor. Tergiversarea rezolvării cererilor sau chiar respingerea acestora, dar mai cu seamă nevoile de existență, comandamentele acesteia, dreptul la o viață de om îi determina pe locuitorii județului Arad la acțiune.

Se impune ca în finalul acestei lucrări să încercăm să facem cîteva aprecieri asupra rolului avut de reforma agrară în sensul pe care l-a imprimat dezvoltării civilizației românești. Pentru a opera o asemenea apreciere trebuie să avem în vedere anumite criterii, între care amintim : a) în ce măsură reforma agrară a cuprins suprafețele arabile, ținînd seama de o anumită cotă; b) dacă exproprierea s-a făcut sau nu cu despăgubire pentru marii proprietari funciari; c) dacă reforma agrară a fost „rapidă și masivă” (în sensul că a fost sau nu lentă și aplicată treptat pe regiuni sau zone)¹²⁷.

În lumina acestor criterii, fără îndoială reforma agrară ne apare cu multe lipsuri. Precizăm că reforma agrară s-a făcut de către burghezie în folosul său și al moșierimii în vederea consolidării pozițiilor lor de clasă, de unde și caracterul ei de clasă. Aceste lipsuri sînt trăsături ale reformei agrare la nivel național și care sînt valabile și pentru caracterizarea reformei agrare din județul Arad.

Evidențiind aceste neajunsuri ale reformei agrare nu înseamnă că ea

a fost un fenomen negativ. Dimpotrivă, reforma agrară din 1921, înfăptuită în România a fost una din cele mai profunde reforme agrare burgeze din lume. Ne gândim doar că au fost expropriate peste 6.000.000 ha. de pământ, dintre care 3.600.000 au fost date spre împroprietărire, iar restul au constituit pășuni și păduri comunale și rezerve ale statului. Reforma agrară apoi, a redus într-o proporție considerabilă marea proprietate. Din motivele arătate în introducere ca și pe parcursul lucrării nu am putut urmări pentru județul Arad în ce proporție a fost redusă marea proprietate funciară, față de anul 1919 și respectiv 1921... Datele prezentate în lucrarea de față demonstrează cu puterea unor argumente incontestabile o reducere a proprietății moșierești în favoarea țărănimii arădene.

Ca orice reformă venită din partea claselor dominante și reforma agrară din 1921 a avut un dublu caracter, care a constat, pe de o parte, în progresul ce l-a dat evoluției relațiilor agrare spre capitalism, iar pe de altă parte, în faptul că ea nu a dus la desființarea mării proprietăți ca și a muncii în dijmă, această vie rămășiță a timpurilor patriarhale în economia modernă¹²⁸.

Aceste limite ale reformei agrare din 1921 vor fi pe deplin înlăturate din agricultura României odată cu reforma agrară din 1945, o reformă cu adevărat democratică.

Cu toate lipsurile ei, reforma agrară din 1921, prin faptul că a dat impuls dezvoltării capitaliste a agriculturii, prin faptul că a slăbit puterea economică a moșierimii și deci rolul jucat de această clasă în viața politică a țării¹²⁹, constituie într-adevăr o reformă în sensul unei transformări spre mai bine și nicidecum o măsură reacționară.

Întrucât reforma agrară a constituit după încheierea primului război mondial o problemă și a statelor din sud-estul și centrul Europei, rezolvată și în cadrul acestora aproape în același fel, putem conchide că reforma agrară înfăptuită în România se înscrie pe deplin într-un spațiu de civilizație sud-est și central europeană, demonstrând încă o dată că, prin ea, noi ne-am integrat unei anume sensibilități ce se mișca ca o necesitate pe un colț de Europă, iar civilizația românească și de astă dată s-a redimensionat la nivel european.

Totodată, prin reforma agrară din 1921 structurilor noastre social-economice și politice li s-au conferit noi valori și dimensiuni, care vor constitui tot atâtea puncte de plecare în evoluția lor.

N O T E

¹ Tr. Lungu și M. Rusenescu, *Acțiuni de luptă ale țărănimii din România între 1917—1921*, în „*Studii de istorie*”, 1961, 2, p. 298.

² N. Ceaușescu, *Expunere cu privire la activitatea politico-ideologică și cultural-educativă de formare a omului nou, constructor conștient și devotat al societății socialiste multilaterale dezvoltate și al comunismului în România*, prezentată la Congresul educației politice și culturii socialiste, 2 iunie 1976, p. 12.

- ³ I. Grămadă și V. Popovici, *Reformele făcute de regimul burghezo-moșieresc din România sub presiunea avântului revoluționar al maselor populare între 1917—1923*, în „*Studii și materiale de istorie contemporană*”, vol. 1, 1956, p. 68.
- ⁴ 1 jug. = 5575 m². În paginile următoare adoptăm ca simbol pentru această unitate de măsură a suprafețelor litera j.
- ⁵ E. Petrini, *Reforma agrară în Transilvania, Banat, Crișana și Maramureș*, vol. I, Buc., 1929, p. 295.
- ⁶ Gh. Ionescu-Sișești, *Reforma agrară în România*, Buc. 1920, p. 10.
- ⁷ Ibidem, p. 22.
- ⁸ M. Știrban, *Problema arendărilor forțate în Transilvania în anii 1919—1921*, în *An. Inst. Ist. Arh. Cluj*, 15, 1973, p. 285.
- ⁹ Idem *Aspecte social-economice și lupta pentru pământ a țărănimii din județele Alba și Hunedoara*, între 1919—1921, în *An. Inst. Ist. Cluj*, 12, 1969, p. 185.
- ¹⁰ Gh. Ionescu-Sișești, o. c., p. 18.
- ¹¹ Ibidem, p. 23.
- ¹² În 1919 au luat ființă în Transilvania, Banat, Crișana și Maramureș organe pentru aplicarea reformei agrare votate de Consiliul Dirigent prin decretul-lege nr. 3911/10 sept. 1919. Un astfel de organ constituit pentru aplicarea reformei agrare, pentru dirijarea lucrărilor de expropriere și improprietărire era și Consilieratul Agricol Arad, înființat în 15 august 1919. A funcționat cu această denumire până în 1931 când pe baza unei decizii a Ministerului Agriculturii devine Serviciul agricol județean.
- ¹³ *Buletinul statistic al României*, nr. 6—7, 1921, p. 145.
- ¹⁴ Ibidem, p. 161.
- ¹⁵ Ibidem, nr. 1, 1919, p. 156—157.
- ¹⁶ Ibidem.
- ¹⁷ Ibidem, nr. 6—7, 1921, p. 164.
- ¹⁸ E. Petrini, o.c., p. 292. Vezi cauzele acestui fenomen la Bujor Sandu, *Aspecte privind rolul băncilor în consolidarea burgheziei românești din Transilvania până la primul război mondial*, în *An. Inst. Ist. Cluj*, 5, 1962, p. 193—196.
- ¹⁹ Județul avea inițial 10 plase, ca după stabilirea definitivă a frontierelor să aibă 9 plase.
- ²⁰ Filiala Arhivelor Statului Arad, fond Serviciul agricol, dos. 6/1919, f. 24.
- ²¹ *Destrămarea monarhiei austro-angare*, (sub redacția acad. C. Daicoviciu), Ed. Acad. R.S.R. Buc., 1964, p. 19. Vezi cauzele acestui fenomen la D. Hurezeanu, *Problema agrară și lupta țărănimii din România la începutul sec. XX. 1904—1906*, Buc., Ed. șt., 1961, p. 101—103.
- ²² M. Știrban, *Problema arendărilor forțate...*, p. 290.
- ²³ Fil. Arh. Stat. Arad, Fond Serviciul agricol, dos. 13/1920, f. 140.
- ²⁴ Ibidem, dos. 6/1919, f. 1.
- ²⁵ Ibidem, dos. 2/1920, f. 4.
- ²⁶ Apud, *Relații agrare și mișcări țărănești în România, 1908—1921* (V. Liveanu și col.) Buc., Ed. pol., 1967, p. 477. Trebuie avut în vedere în cazul acesta că în cele două comune exista o tradiție revoluționară în rindurile țărănimii. E suficient să amintim răscoalele din 1903—1904 din Șepreș, Talpoș și Șiclău, sate unde de altfel, mișcarea socialistă și-a câștigat aderenți. Pentru informare, vezi A. Egyed, *Lupta țărănimii din județul Arad pentru pământ și împotriva organelor locale*, și D. Hurezeanu, o.c., p. 292—293.
- ²⁷ Fil. Arh. Stat. Arad, Fond Serviciul agricol, dos. 6/1919, f. 19.
- ²⁸ Ibidem, dos. 1/1921, f. 204.
- ²⁹ Ibidem, dos. 1/1921, f. 98.
- ³⁰ Ibidem, dos. 11/1920, f. 12 și dos. 1/1921, f. 45.
- ³¹ Ibidem, dos. 13/1920, f. 166.
- ³² Ibidem, dos. 1/1921, f. 33 și 41
- ³³ Ibidem, dos. 2/1919, f. 51.
- ³⁴ Ibidem, dos. 12/1920, f. 39.

- ⁵⁵ Ibidem, dos. 2/1921, f. 23.
- ⁵⁶ Ibidem, dos. 25/1920, f. 8.
- ⁵⁷ Nicolae Ceaușescu, *România pe drumul desăvârșirii construcției socialiste*, vol. I., Buc., Ed. pol., 1968, p. 342.
- ⁵⁸ *Relații agrare...* p. 414, 452, 474, 519, 551.
M. Știrban, *Aspecte din evoluția lucrărilor de reformă agrară și arendări forțate pe domeniile statului din Făgăraș*, în *An. Inst. Ist. Arh. Cluj*, 14, 1972, p. 393, 405.
Idem, *Aspecte din situația social-economică...*, p. 180, 191.
I. Grămadă și V. Popovici, o.c., p. 84.
- ⁵⁹ *Fl. Arh. Stat. Arad*, Serviciul agricol, dos. 57/1922, f. 25, 28, 31, 34, 40, 43.
- ⁶⁰ Ibidem, f. 52.
- ⁶¹ Ibidem, f. 91.
- ⁶² Ibidem, f. 129 și 132.
- ⁶³ Ibidem, f. 162.
- ⁶⁴ Ibidem, dos. 61/1922, f. 176.
- ⁶⁵ Ibidem, dos. 12/1922, f. 54.
- ⁶⁶ Ibidem, dos. 62/1922.
- ⁶⁷ Ibidem, dos. 3/1922, f. 4.
- ⁶⁸ Ibidem, dos. 6/1924, f. 43.
- ⁶⁹ Ibidem, dos. 41/1924, f. 130.
- ⁷⁰ Ibidem, dos. 44/1924, f. 2.
- ⁷¹ Ibidem, dos. 36/1924, f. 2.
- ⁷² Ibidem, dos. 30/1924, f. 6.
- ⁷³ Ibidem, f. 2.
- ⁷⁴ Ibidem, f. 1.
- ⁷⁵ Mitiță Constantinescu, *L'évolution de la propriété agraire et la reforme agraire en Roumanie*, Buc., 1925, p. 404.
- ⁷⁶ Ibidem, p. 404.
- ⁷⁷ *Viața agricolă*, 1924, p. 324—25.
- ⁷⁸ Arhivele Statului Arad, fond Serviciul agricol, dos. 68/1924, f. 3.
- ⁷⁹ Ibidem, dos. 12/1922, f. 88—92.
- ⁸⁰ Ibidem, dos. 70/1924, f. 18.
- ⁸¹ Ibidem, dos. 2/1924, f. 78.
- ⁸² Ibidem, dos. 5/1924, f. 2.
- ⁸³ Ibidem, dos. 2/1922, f. 463—464.
- ⁸⁴ Ibidem, dos. 5/1924, i. 5.
- ⁸⁵ Ibidem, f. 30.
- ⁸⁶ Ibidem, dos. 60/1922, f. 213.
- ⁸⁷ Ibidem, dos. 1/1923, f. 96.
- ⁸⁸ Ibidem, dos. 2/1924, f. 110.
- ⁸⁹ Ibidem, f. 6.
- ⁹⁰ Ibidem, dos. 63/1922, f. 9.
- ⁹¹ Ibidem, dos. 63/1922, f. 9.
- ⁹² Ibidem, dos. 1/1923, f. 20.
- ⁹³ Ibidem, dos. 18/1922, f. 34.
- ⁹⁴ Ibidem, dos. 58/1922, f. 45.
- ⁹⁵ Ibidem, dos. 63/1922, f. 34.
- ⁹⁶ Ibidem, dos. 60/1922, f. 90.
- ⁹⁷ Ibidem, dos. 52/1933, f. 9.
- ⁹⁸ Ibidem, dos. 18/1922, f. 7.
- ⁹⁹ Ibidem, f. 23.
- ¹⁰⁰ Ibidem, f. 72.
- ¹⁰¹ Ibidem, dos. 8/1923, f. 1.
- ¹⁰² Ibidem, dos. 3/1923, f. 250.
- ¹⁰³ Ibidem, dos. 41/1924, f. 47.
- ¹⁰⁴ Ibidem, dos. 40/1924, f. 58.
- ¹⁰⁵ Ibidem, dos. 67/1924, f. 26.

- 85 Ibidem, f. 20.
- 86 Ibidem, f. 24.
- 87 Ibidem, f. 17.
- 88 Ibidem, dos. 43/1922, f. 4.
- 89 Ibidem, dos. 3/1922, f. 3.
- 90 Ibidem, dos. 9/1922, f. 1.
- 91 Ibidem, dos. 9/1933, f. 184.
- 92 C. Hamangiu, *Codul general al României. Legi uzuale*. Buc., f.a.. vol. 9—10, p. 733.
- 93 Fil. Arh. Stat. Arad, fond Serviciul agricol, dos. 46/1923, f. 10 și 162.
- 94 Ibidem, dos. 60/1922, f. 226.
- 95 Ibidem, dos. 60/1922 f. 143.
- 96 Ibidem, f. 59—61.
- 97 Ibidem, f. 95—107.
- 98 Ibidem, dos. 16/1922, f. 12.
- 99 Ibidem, dos. 2/1924, f. 125.
- 100 Ibidem, dos. 70/1924, f. 46—51.
- 101 M. Constantinescu, o.c., p. 416.
- 102 Fil. Arh. Stat. Arad, Serviciul agricol, dos. 70/1924, f. 45—51.
- 103 Ibidem, dos. 2/1924, f. 417.
- 104 Ibidem, f. 401.
- 105 Ibidem, f. 417.
- 106 P. Nemoianu, *Chestiunea optanților unguri și reforma agrară*, Cluj, 1928, p. 5. Pe această problemă s-a iscat un conflict diplomatic între Ungaria și România cauzat de reclamația făcută de guvernul maghiar Societății Națiunilor pe motiv că există o neconcordanță între stipulațiile art. 63 din Tratatul de la Trianon, care interzicea exproprierea optanților unguri și legea de reformă agrară din Transilvania, România, prin reprezentantul ei N. Titulescu, a arătat că nu există nici o incompatibilitate între acea clauză a tratatului și lege, aceasta fiind impusă de necesități economice „lovind deopotrivă pe toată lumea” indiferent de starea socială, naționalitate și cetățenie.
- 107 Fil. Arh. Stat. Arad, fond Serviciul agricol, dos. 68/1926, f. 21—30.
- 108 Ibidem, dos. 10/1923, f. 46.
- 109 Ibidem, dos. 71/1933, f. 60.
- 110 Ibidem, dos. 9/1933, f. 173.
- 111 Ibidem, f. 312.
- 112 M.P. Florescu, *Împroprietărirea și sacrificiul național al marii proprietăți, în Pagini sociale și agrare*, nr. 6—7, 1925, p. 125.
- 113 D. Filimon, *Chestia agrară, în Pagini sociale și agrare*, nr. 1, 1924, p. 4.
- 114 Lucrețiu Pătrășcanu, *Probleme de bază ale României*, 1944, p. 76.
- 115 V. Malinschi, *Studii de reformă agrară*, Buc., Ed. Acad. R.S.R., 1970, p. 52.
- 116 Lucrețiu Pătrășcanu, o.c., p. 79.
- 117 C. Hamangiu, o.c., p. 733.
- 118 Fil. Arh. Stat. Arad, fond Serviciul agricol, dos. 46/1923, f. 11 și dos. 35/1923, f. 200.
- 119 Ibidem, dos. 67/1922, f. 12 și f. 17.
- 120 Ibidem, f. 35.
- 121 Ibidem, dos. 64/1924, f. 2 și dos. 66/1924, f. 175.
- 122 Ibidem, dos. 35/1923, f. 130.
- 123 E. Petrini, o.c., p. 313.
- 124 Ibidem, dos. 35/1923, f. 36.
- 125 Ibidem, f. 61.
- 126 Ibidem, f. 148.
- 127 V. Malinschi, o.c., p. 51.
- 128 V.I. Lenin, *Opere complete*, vol. 6, p. 304.
- 129 Nicolae Ceaușescu, *Partidul Comunist Român — continuator al luptei revoluționare și democratice a poporului român, al tradițiilor mișcării muncitorești și socialiste din România*, Buc., Ed. politică, 1966, p. 26.

— Zusammenfassung —

Die Agrarreform aus dem Jahre 1921 hatte grosse sozialökonomische Auswirkungen in der Geschichte Rumäniens. Vorliegende Arbeit beginnt mit den objektiven und subjektiven Prämissen dieses Phänomens, die die Notwendigkeit der Durchführung dieser Reform im Arader Kreis erhellen. Anhand der Dokumentation wird der Kampf der Arader Bauernschaft für Boden, sowohl zur Zeit der Ausarbeitung der Gesetzverordnungen (September 1919) und des Agrarreformgesetzes für Transilvanien (23 Juli 1921), als auch in der Periode der Durchführung der Bodenreform. Die Arbeiten zur Verwirklichung der Agrarreform dauerten nahezu zwei Jahrzehnte, ohne dass dieses wichtige Problem der Bauernschaft endgültig gelöst wurde.

Ein charakteristischer Aspekt der Bodenreform im Arader Kreis bildete die Kolonisierung einiger Bewohner aus bestimmten Zonen des Kreises oder aus anderen Landesteilen in der Arader Ebene. Die Arbeit betont den bürgerlich-begrenzten Charakter dieser Reform.

Nach dem ersten Weltkrieg erschien das Agrarproblem und besonders dessen Lösungsart auch im Rahmen des südöstlichen und zentraleuropäischen Raums. Somit integriert sich die Bodenreform des Jahres 1921 aus Rumänien in einem ausgedehnten Zivilisationsraum, mit dem unser Land während seiner zweijahrtausende alten Geschichte zahlreiche Beziehungen unterhielt.

ISTORIA CULTURII

VASILE GOLDIȘ DESPRE MIHAI EMINESCU¹

GHEORGHE ȘORA

Preocupat de problemele culturii și literaturii, atras de personalitatea unor figuri reprezentative de la noi sau de aiurea, Vasile Goldiș, ca profesor și publicist, se pasionează de cercetarea vieții și operei acestora. În articolele **Arta română** și **Arta**², elogiind poporul român, din mijlocul căruia s-au ridicat „luceferii poeziei, Alecsandri, Eminescu, Coșbuc“, autorul își exprimă convingerea că prin ei literatura română va ajunge să strălucească deopotrivă cu celelalte literaturi europene. Interesul nedeșințit al lui Vasile Goldiș pentru marii noștri clasici îl atestă și unele discursuri ale sale, în care printre frazele răspiccate conținând aluzii, semnificativ programatice, răzbate dragostea și admirația pentru Eminescu, Alecsandri, Coșbuc, Caragiale. Prin ziarul **Românul**³, pe care l-a înființat și condus, Vasile Goldiș a contribuit cu un zel remarcabil la popularizarea operei lui Eminescu în rîndurile cititorilor, la lămurirea semnificațiilor ei adinci pentru cultura noastră. În concepția conducătorului mișcării naționale române din Transilvania, marele artist al cuvîntului reprezenta pe poetul cetățean, apostol al națiunii, precursor eminent al unității politice a poporului nostru. La împlinirea unui sfert de veac de la moartea lui Eminescu, în 1914, **Românul** îi dedica un articol special. Amintirea poetului suscita și de data aceasta același sentiment al aspirației plenare către unirea tuturor românilor „...mai cu seamă ca români supuși unei stăpîniri străine, noi (cei din Transilvania, n.n.) aducem omagii memoriei lui Eminescu ca unuia dintre cei dintîi și mai însemnat propovăduitor al ideii de unitate culturală a românilor de pretutindeni...“.

În articolul intitulat **Mihail Eminescu**⁵, Vasile Goldiș apreciază că, pentru literatura noastră, marele poet reprezintă pe maestrul neegalat, de numele căruia se leagă inaugurarea propriu-zisă a epocii ei clasice. Eminescu, scrie autorul, parafrazînd un vers din bine cunoscuta poezie **Epigonii**, „a dat limbii noastre acel farmec desăvîrșit din care ne hrănim ca dintr-un fagure de miere. El a prins în diamantele versului etern simțirea și gîndirea neamului său deopotrivă cu simțirea și gîndirea universală. El este poetul și cugetătorul care a deschis literaturii românești porțile largi ale literaturii tuturor timpurilor și tuturor neamurilor creatoare în arta literară“⁶. Ideea că prin Eminescu literatura română se in-

tegrează în circuitul european și universal al valorilor, îndrăzneță pentru acel timp, s-a dovedit rezistentă, fiind asimilată ca unul din temeiurile de bază ale eminescologiei contemporane.

Se pare, însă, că în cazul lui Eminescu, ca și în cazul celorlalți clasici români, Vasile Goldiș aprecia, întâi de toate, spiritul său patriotic și național, analizându-i creația în funcție de modul în care poetul a știut să filtreze în aceasta gândirea și simțirea unui întreg popor. După a sa părere, ceea ce conferă operei eminesciene perenitatea și-i asigură autorului ei permanența în conștiința generațiilor este nu atât poezia în sine ca artă, cât, mai ales, **„puterea de a fi cuprins în graiul său, în scrisul său, în versurile sale sufletul românesc deplin închegat din cunoașterea vieții românești de pretutindeni”**⁷. Pentru Vasile Goldiș, Eminescu nu este numai poetul genial care a dobândit notorietate universală, ci și o personalitate politică de marcă, ce stă **„mândră și dreaptă, printre oamenii mari ai veacului trecut”**. De aceea opinează autorul, în mod firesc, alături de Gheorghe Lazăr, Heliade, Mureșanu, Hașdeu, Odobescu și alții, el **„trebuie pomenit ca unul dintre eroii presei românești, ca unul dintre cugetătorii și scriitorii zilelor celor mai bogate în viața noastră culturală”**. Recunoaștem și în aceste rânduri ideea, la care autorul va reveni, mereu, despre clasicitatea literaturii române, despre apogeul ei, ambele atinse prin lirica lui Eminescu.

Preocuparea pentru opera poetică a lui Eminescu este mai veche la Vasile Goldiș, în orice caz, anterioară cuvântărilor ocazionale ținute, de pildă, în cadrul ASTRA-ei, sau articolelor din periodice. Ca profesor la gimnaziul superior ortodox din Brașov, în cadrul cursului de stilistică și poetică, acesta a analizat, printre altele, și piese din lirica poetului. Privită, însă, din unghiul strict al literaturii ca știință, contribuția sa la interpretarea operei eminesciene, la explicarea genezei și a formelor acesteia, se concretizează mai pe larg în studiul **Pesimismul în poeziile lui Eminescu**, publicat în **Tribuna**, chiar în anul morții poetului. Într-o recentă disertație⁹, în care acestui studiu i se recunoaște meritul de a fi prima încercare amplă de analiză a operei lui Eminescu dincoace de Carpați, se exprimă totodată părerea că ideile cuprinse în el par azi perimate. Desigur că multe din adevărurile rostite de Vasile Goldiș în urmă cu mai bine de opt decenii apar ca axiome de a căror valabilitate nimeni nu se mai îndoiește. La timpul respectiv însă, ele trebuiau susținute și argumentate, cu atât mai mult, cu cât Eminescu, la fel ca orice creator de geniu, și-a avut, pe lângă admiratori, și detractori. Sub acest aspect, nu numai că-și păstrează valoarea istorică, dar își dovedesc și valabilitatea.

Scris sub impresia nemijlocită a tragicului eveniment, studiul împrumută accente de pioșenie, resimțindu-se de acel ton ușor retoric caracteristic scrierilor lui Vasile Goldiș, dar care nu stinjenesc fluiditatea și limpezimea exprimării și nici nu afectează profunzimea cugetării autorului.

Săvârșirea din viață a lui Eminescu, a cărui existență chinuită s-a scurs pentru mulți neobservată, a polarizat, scria Vasile Goldiș, atenția

întregii națiuni „întreaga cugetare a neamului românesc“¹⁰. Este de presupus, continuă autorul, că activitatea poetului, de foarte mulți ignorată cât el s-a aflat printre cei vii, „va direcționa încă multă vreme viața spirituală românească“¹¹. „Pentru moment, această activitate ni se înfățișează ca o visterie a frumuseților limbii noastre naționale, și memoria poetului va fi mereu înmăpătată prin scoaterea la suprafață a altor comori ce zac ascunse în dulcea armonie a versurilor sale“¹². Aceste cuvinte se vor, desigur, un îndemn la cercetarea operei poetice eminesciene, în scopul evidențierii frumuseților ei artistice, al relevării bogăției ideatice a acesteia, precum și a virtuților ei expresive datorită cărora limba noastră românească și-a regăsit farmecul melodic, plasticitatea și savoarea pe care i le împrumutaseră odinioară „smeritul diacon Coresi“ (expresia aparține lui V. Goldiș) ori locvacele hatman și cronicar Neculce. Este și un prilej nimerit pentru autor de confruntare cu opinia maioreșciană despre Eminescu, potrivit căreia „Sub farmecul poeziilor lui, limba română pare a primi o nouă viață“¹³. Însemnătatea operei lui Eminescu nu este încă nici pe departe bănuită de contemporani, arată Vasile Goldiș, iar înțelegerea ei prezintă și va prezenta și pe viitor numeroase dificultăți. De aceea el avertizează împotriva pericolului ca aceasta să fie abordată și interpretată superficial. Cercetarea trebuie efectuată în adâncime, cu aceeași mîlgă și răbdare cu care însuși poetul demiurg și-a sculptat și șlefuit nepieritorul monument. În orice caz, exegeza creației lui Eminescu va trebui să fie opera unor întregi generații de cercetători, iar nu apanajul unor preținși omniștienți și rezultatul acesteia va fi că „efectul poeziilor sale se va preface într-o comoară conștientă, n.n.) a vieții noastre naționale“¹⁴. Constatînd efectul neașteptat pe care poeziile lui Eminescu l-au produs asupra contemporanilor, a tineretului în special, Vasile Goldiș încearcă să explice și cauzele acestuia. Una din ele ar fi, după părerea sa, limba în care sînt scrise, capacitatea poetului de a exprima fondul, ideea cu o asemenea claritate care deșteaptă numaidecît în imaginația cititorului contururile concrete ale lumii materiale. Deși vehiculează ideile cele mai generale și abordează, în majoritatea cazurilor, o tematică filozofică abstractă, poezia lui Eminescu nu devine criptică. Efectul ei surprinzător se datorează profunzimii acestor idei, pe care poetul „le-a îmbrăcat în cele mai frumoase veșminte ale vorbirii“ și pentru care „a găsit, ca nimeni dintre români, cuvîntul ce exprimă adevărul“¹⁵. Impresia covârșitoare pe care o lasă poezia lui Eminescu își are deci originea în echilibrul clasic dintre fond și formă, în expresia lingvistică de cele mai multe ori perfectă, în armonia desăvîrșită a versurilor sale. Dar cel mai însemnat motiv pentru care poeziile lui Eminescu au avut un ecou imediat în epocă pare să fie, după cum crede Vasile Goldiș, acela că „ele au fost oglinda timpului în care trăim“¹⁶. Aici, opiniile sale se întîlnesc cu ideea lui Vlahuță despre neta superioritate a poetului față de contemporani. Controversarea cu aceasta e numai aparentă, nu reprezintă, în fond, o negare a ideii că Eminescu „a rupt, într-adevăr, hotarele de gîndire ale contemporanilor săi, ridicîndu-se cu mult deasupra timpului și a societății

sale¹⁷. Dacă prin înzestrarea sa narativă, ca și prin gândirea și cultura sa filozofică, Eminescu a fost o aspirație unică în epocă, nu este mai puțin adevărat că, privit prin prisma determinismului istoric obiectiv, el este produsul epocii sale. El nu poate fi desprins de societatea timpului său, în care a trăit și a creat, și nici nu poate fi înțeles în afara acesteia. Căci, după cum arată Vasile Goldiș „**El s-a adâncit în acest timp și în această societate și a văzut, poate, mai multe decât contemporanii săi, dar toate câte le-a văzut din prăpastiile timpului nostru le-a văzut și din sinul societății noastre le-a scos**”¹⁸. Prin aceasta, Vasile Goldiș subliniază, de fapt, puternica legătură cu semenii săi, ancorarea profundă în social, ce caracterizează opera lui Eminescu. Evoluția aceasta uimitoare în planul artistic, Vasile Goldiș o explică atât prin individualitatea proprie a poetului, cât și prin acel „**păienjiniș fin al gindurilor comune care într-o epocă dată se numesc spiritul timpului**”¹⁹. Opera lui Eminescu este deci rod al talentului, acel „**datum**” al ființei umane „**prim moment al dispozițiunii înăscute**”²⁰ după expresia autorului, și al condiționării social-istorice a personalității. De aici necesitatea studierii ei sub ambele aspecte și cu mijloacele atât interne, cât și externe ale istoriei literare. În lipsa unei biografii complete a poetului, analiza întreprinsă de Vasile Goldiș, ca și concluziile la care el ajunge, au la bază, după propria-i mărturisire, convingerea sa personală că poeziile lui Eminescu „**oglesc adevăratele lui impresii, întregul său suflet**” și nu o realitate contrafăcută, căci „**geniile mari nu pot alecta**”²¹.

În partea a II-a și a III-a a studiului său, Vasile Goldiș întreprinde o retrospectivă a evoluției gândirii filozofice începând din Renaștere pînă în secolul al XIX-lea, pentru a ajunge la Schopenhauer, încercînd să depisteze în epocile anterioare acele premise care au pregătit apariția concepției pesimiste. Pesimismul ca modalitate filozofică de abordare a lumii devine sistem, scrie V. Goldiș, în momentul cînd „**direcția cugetării filozofice indicată prin teoriile materialiste începe a reforma convingerile despre adevărata bază a lumii**”²². Pesimismul secolului al XIX-lea, continuă el, este o reacție la optimismul exagerat al celui de al XVIII-lea și izvorăște din spulberarea iluziilor cu privire la posibilitatea înlăturării inegalității, a excluderii războaielor din viața societății, a luminării poporului. „**Interesele economice**, comentează Goldiș, cu vădită amărăciune, **apasă celelalte interese, și numai armele sînt materia de preocupare a puternicilor lumii**”²³. Materialismul marxist generează însă o concepție optimistă asupra posibilității de transformare a lumii, prin revoluție. În acest punct, Vasile Goldiș se îndepărtează, prin ideile sale, de materialismul istoric.

În explicarea raporturilor poeziei eminesciene cu filozofia lui Kant și Schopenhauer, autorul ignorează influența nocivă, caracterul reacționar al acesteia, limitîndu-se totodată, în analiza sa, în identificarea cîtorva tipare lirice care traduc idei kantiene sau schopenhaueriene. Astfel, în **Scrisoarea I**, în strofa:

**Timeul mort și-ntinde trupul și devine veșnicie
Căci nimic nu se întâmplă în întinderea pustie
Și în noaptea neființei totul cade, totul tace,
Căci, în sine împăcată, reîncep-eterna pace**

i se pare a recunoaște ideea kantiană a icognoscibilității lumii. Este apoi surprins de asemănarea izbitoare dintre cugetările sârmanului Dionis din nuvela lui Eminescu și concepția kantiană despre caracterul subiectiv al noțiunilor de spațiu și timp. Reflecțiile eroului eminescian despre lume și viață ca reprezentare și vis i se par reminiscențe din lectura unor autori cu preocupare pentru palingeneză și metempsihoză. Dintre aceștia, Vasile Goldiș îl citează pe Teophil Gautier, reproducând și un pasaj dintr-o epistolă a scriitorului francez, ale cărei idei se pot regăsi, la Eminescu, în *Avatarii faraonului Tlâ*²⁴. Următoarele aprecieri pe marginea poemelor eminesciene sînt tot constatative, surprinzînd asemănări între pasaje din acestea și diferitele aserțiuni ale filozofiei lui Schopenhauer. Esența lumii este voința, dar nu ca reprezentare, ci ca realitate atemporală și în afara spațiului, imuabilă, nesupusă vreunei cauzalități :

**Al lumii-ntregul sîmbur dorința-i și mărirea,
În inima oricărui i-ascuns și trăitor.**

(„Împărat și proletar“)

Voința este una și aceeași în milioanele de indivizi de pe tot globul, deși se manifestă aparte în fiecare, sub altă formă :

**În veci aceleași doruri mascate cu-altă haină,
Și-n toată omenirea mereu același om :
În multe forme-apare a vieții crudă taină,
Pe toți ea îi înșală, la nime se destaină,
Dorinți nemărginite plantînd într-un atom.**

(„Împărat și proletar“)

Aceeași idee a unității în diversitate, sesizată de V. Goldiș în „*Scrisoarea I*“ :

Unul e în toți astfel precum una e în toate.

Lumea fenomenală este o aparență, viața e vie. Singură logica le deosebește :

**Cînd știi că visu-acesta cu moarte se sfîrșește
Că-n urmă-ți rămîn toate astfel cum sunt, de dregi
Oricît ai drege-n lume-atunci te obosește
Eterna alergare. Ș-un gînd te-ademeneste :
„Că vis al morții-eterne e viața lumii-ntregi“**

(„Împărat și proletar“)

Sentimentele înseși sînt expresia oarbă a voinței, iar nu corespondențele unei realități materiale :

**Nu trăiți voi ci un altul vă inspiră — el trăiește,
El cu gura voastră ride, el se-ncîntă, el șoptește,
Căci a voastre vieți cu toate sunt ca undele ce curg
Vecinic este numai riul..**

(„Scrisoarea IV“)

Dragostea nu reprezintă expresia elevată a sufletului omenesc ci o mască a instinctului orb, prin care voința își croiește drum :

**Nu simțiți c-amorul vostru e-un amor străin? Nebun!
Nu simțiți că-n proaste lucruri voi vedeți numai minuni?
Nu vedeți c-acea iubire serv-o caută din natură?
Că e leagăn unor viețe ce semințe sunt de ură?**

Remediul suferinței îl poate oferi filozofia budistă : renunțarea totală, refuzul oricărei plăceri. Împăcarea cu sine, liniștea absolută în Nirvana. De aici și starea de a nu mai dori nimic din **Melancolie** sau aceea dilematică din **Mortua** est :

**Ș-apoi cine știe, de este mai bine
A fi sau nu fi... dar știe oricine
Că ceea ce nu e, nu simte dureri
Și multe dureri-s, puține plăceri.**

Convingerea despre nimicnicia vieții omenești, ideea binecunoscutei **vanitas vanitatum** nu este, însă, o atitudine temperamentală, ci una filozofică, la Eminescu. Tot ceea ce Vasile Goldiș citează cu referiri la Schopenhauer sau Buda sînt „**locuri comune ale deznădejzii universale**“, după expresia lui George Călinescu²⁵. Plăcerea de a cînta vanitatea, la modă printre marii romantici ai veacului trecut, Byron, Lamartine, Lermontov, Leopardi, Eminescu nu-și și-o refuză nici el, dîndu-i, însă o altă semnificație. Tocmai acest *distinguo* necesar în ceea ce privește pesimismul ca modalitate estetică dedusă dintr-o concepție filozofică, pe de o parte, și pesimismul ca manifestare temperamentală, pe de altă parte, Vasile Goldiș, încercă să-l oprească în stadiul său. Deși se află sub influența teoriei lui Ghera despre fondul prim optimist al lui Eminescu, peste care s-ar fi suprapus aluviunile sociale, deși admite pesimismul eminescian ca pe o fatalitate, autorul sesizează caracterul polemic al acestui pesimism, vizibil după părerea sa, în opera poetului. Eminescu a văzut, scrie Vasile Goldiș, „**vanitatea și goliciunea de suflet a celor mari, mizeria nespusă a celor mici**“²⁶, a sesizat, cu alte cuvinte, contradicția fundamentală a orînduirii burgheze și „**s-a avîntat în lupta contra celor ce pe buze au virtute, iar în ei monedă calpă**“²⁷. Lupta politică fără principii, continuă scriitorul, „pe Eminescu îl dezgustă, ca și calculul meschin, promovarea intereselor mărunte mascate de aparenta gloriificare a idealurilor celor mai sfinte“²⁸. El suferă pentru jertfele date de omenire în scopul unei „**aranjări mai drepte a vieții**“, pentru șiroaiele de sînge vărsat „**din convingerea că eroarea e-n formă**“²⁹. Iar cînd constată că, prin schimbarea formei, nimic nu s-a schimbat în bine, lira sa poetică își asociază ironia romantică și întonează motivul zădărnicii eforturilor omenești spre mai bine. Cum nimic din cele prezente nu-l satisfac, poetul se întoarce spre trecut. Dar nu ca spre o soluție de remediere a răului, ci ca spre un ideal de viață și de luptă, oferit contemporanilor. Întoarcerea aceasta spre trecut, care în

Sărmanul Dionis își asociază o formulă kantiană, Vasile Goldiș nu o privește ca pe o atitudine reacționară, ci, dimpotrivă. După el, sentimentul patriotic la Eminescu „a covârșit celelalte sentimente”³⁰, absorbindu-i de cele mai multe ori și grijile cotidiene. Depășind criza pesimistă sau melancolică de care sufereau un Lamartine sau un Leopardi, poetul nostru, scrie Goldiș, „a potențat acest sentiment prin însuflețitoarea retrospectivă a trecutului”. Așa s-au născut versurile incandescente din **Scrisoarea II.**

În încheierea studiului său, Vasile Goldiș, demonstrând o înțelegere justă a raportului dintre ideologic și estetic, dincolo de formulele schopenhaueriene, vede în poeziile lui Eminescu frumusețea artistică, bogăția limbajului, noutatea expresiei. Concluziile sale duc spre ideea modernității operei eminesciene, a actualității acesteia. **„Eminescu, care trăia viața evului nostru întreg, văzînd cu ochii minții în viziunile existenței lumii moderne, cristalizează, sub influența timpului, această experiență”³¹.** Poezia sa, arată sugestiv Goldiș, **„visterie hrănită din istoria timpului”**, ni se înfățișează ca **„oglină tristă și meșteră a înseși vicii noastre”³².** Prin aceasta explică Goldiș persistența lui Eminescu în conștiința poporului său, permanența poeziei sale. Aceasta îl determina în 1911 să scrie: **„Eminescu răsare în mintea vremurilor noastre mai măreț și mai puternic decît l-au putut vedea contemporanii săi. Precum un Goethe stăpînește și azi sufletul german, Eminescu își întinde împărăția sufletului său asupra românimii întregi”³³.**

Încercînd să desprindem din cele rezultate pînă acum sensul opiniilor lui Vasile Goldiș despre Eminescu și opera sa, cîteva constatări ni se impun firesc. Ca profesor, acesta a urmărit, prin familiarizarea elevilor cu poezia eminesciană, evident, un scop instructiv, dar și unul politic. El a căutat să descifreze în opera poetului acele simboluri capabile să dinamizeze conștiința națională, să mobilizeze eforturile de luptă ale poporului. Scopul popularizării lui Eminescu era, în concepția lui Vasile Goldiș, regenerarea conștiinței naționale, fertilizarea gîndirii transilvane, cu prețioasele idei ale poetului, în vederea potențării luptei pentru drepturile națiunii române din Imperiul Austro-Ungar. Alături de marii bărbați ai neamului, de martirii de la 1848, Eminescu i-a servit lui Vasile Goldiș drept pildă vie, drept model inegalabil de tenacitate și înaltă conștiință politică, de dragoste înflăcărată pentru națiunea sa.

Geniul poetic eminescian a însemnat pentru V. Goldiș un catalizator al energiilor spirituale românești, imbold și punct de plecare spre noi cuceriri artistice, în perspectiva dezvoltării limbii și culturii noastre naționale. **„Graiul românesc, arată el, poezia și proza românească, pe care Eminescu le-a rodit cu operele geniului său, vor păstra scrisul lui ca pe un izvor de apă din care pornesc riurile născătoare de mări”³⁴.**

Dragostea și pasiunea pentru frumos³⁵, coordonate esențiale ale personalității lui Vasile Goldiș, impletite cu aspirația de a face din artă o tribună militantă în slujba idealurilor noastre naționale, au generat o preocupare și o admirație constantă pentru cultura și literatura română

și a altor popoare, sentimentul apropierii de opera marilor scriitori, între care Mihai Eminescu ocupă locul de frunte. Privite și analizate din unghiul de vedere istoric, opiniile sale despre viața și opera genialului poet își demonstrează cu prisosință actualitatea.

N O T E

- ¹ Vasile Goldiș este autorul primului studiu amplu despre Mihai Eminescu, apărut în Transilvania, în care abordează opera acestuia de pe poziții filozofice. Ne surprinde faptul că cei mai de seamă critici și istorici literari nu menționează acest lucru; vezi Vasile Goldiș, *Pesimismul în poeziile lui Mihail Eminescu*, în *Tribuna*, VI, 1889, nr. 257 (9/21 noiembrie) p. 1, nr. 260 (11/24 noiembrie) p. 1 Elena Stan, *Poezia lui Eminescu în Transilvania*, Editura pentru Literatură, București, 1969, p. 61, 98, 116, 195; Gheorghe Șora, *Elemente de critică literară la Vasile Goldiș în Orizont XI*, 1971, nr. 9, p. 92—95, Gheorghe Șora, *Un studiu vechi despre Eminescu*, în *Tribuna*, XVIII, 1974, nr. 20, p. 9.
- ² *Tribuna Poporului*, VI, 1902, nr. 6 (8/22 ianuarie) p. 1; nr. 214 (19 noiembrie/2 decembrie) p. 1; Gheorghe Șora, *Preocupări de literatură în publicistica lui Vasile Goldiș*, în *Familia*, V, 1969, nr. 10, p. 20.
- ³ Arhiva Episcopiei Ortodoxe Române din Arad, dosar 35/1914, act 6233/1916. Adresa primului ministru din 10 octombrie.
- ⁴ *Românul*, IV, 1914, nr. 132, (15/28 iunie) p. 2.
- ⁵ Idem, I, 1911, nr. 227 (16/29 octombrie) p. 2.
- ⁶ Ibidem.
- ⁷ Idem (1911) 16/29 octombrie, p. 1.
- ⁸ Ibidem.
- ⁹ Elena Stan, *Poezia lui Eminescu în Transilvania*, Editura pentru literatură, București, 1969, p. 116.
- ¹⁰ *Tribuna*, 1889, 9/21 noiembrie, p. 2.
- ¹¹ Ibidem.
- ¹² Ibidem.
- ¹³ Idem: Titu Maiorescu, *Critice*, Editura pt. lit. București, 1966, p. 475.
- ¹⁴ *Tribuna*, 1889; 9/21 noiembrie, p. 2.
- ¹⁵ Ibidem.
- ¹⁶ Ibidem.
- ¹⁷ Ibidem, Al. Vlahuță, *Opere alese*, vol. I, Editura pt. lit. și artă, București, 1952, p. 247.
- ¹⁸ *Tribuna*, 1889, 9/21 noiembrie, p. 2.
- ¹⁹ Ibidem.
- ²⁰ Ibidem.
- ²¹ Ibidem.
- ²² *Tribuna*, 1889, nr. 259; 11/23 noiembrie, p. 2.
- ²³ Ibidem.
- ²⁴ „Nu întotdeauna sintem din țara ce ne-a văzut născînd și de aceea căutăm adevărata noastră patrie. Acei care sînt născuți în felul acesta se simt ca exilați în orașul lor, străini lingă căminul lor... Ar fi ușor a însemna nu numai țara, dar chiar secolul în care ar fi trebuit să petreacă existența lor cea adevărată... Îmi pare că am trăit odată în Orient... Am fost totdeauna surprins că nu pricep curent limba arabă. Trebuie să o fi uitat”.
- ²⁵ Cf. Călinescu, *Izvoarele filozofiei teoretice a lui Mihai Eminescu*, în *Studii și cercetări de istorie literară și folclor*, anul V, 1956, nr. 3—4, p. 339.
- ²⁶ *Tribuna*, 1889, nr. 258; 10/22 noiembrie, p. 2.
- ²⁷ Ibidem.

²⁸ Ibidem.

²⁹ Ibidem.

³⁰ Ibidem.

³¹ Ibidem.

³² Ibidem.

³³ *Románul* 1911, 16/29 octombrie, nr. cit. p. cit.

³⁴ Ibidem.

³⁵ Gheorghe Șora, *Preocupări de etnografie la Vasile Goldiș*, în *Anuarul etnografic al Transilvaniei*, pe anul 1971—1972, Cluj, 1973, p. 667—671.

VASILE GOLDIȘ — KRITISCHE BETRACHTUNGEN ÜBER EMINESCU

— Zusammenfassung —

Der Verfasser nimmt sich vor, die beharrliche und ständige Tätigkeit Vasile Goldiș' in Verbindung mit den Grundproblemen der rumänischen Kultur und hervorzuheben. Goldiș preist des rumänische Volk, aus dessen Mitte die Klassiker der rumänischen Literatur aufstiegen, unter denen der Dichter Mihai Eminescu die Zentralstellung einnimmt. Es wird die bis heute wenig bekannte Tatsache unterstrichen, dass Vasile Goldiș der Verfasser der ersten umfassenden Abhandlung über Mihai Eminescu ist, die in Transsilvanien erschien. In dieser Arbeit betrachtet Goldiș dessen Werk vom philosophischen Standpunkt aus.

Durch die Bekanntmachung des dichterischen Werkes von Mihai Eminescu verfolgte Vasile Goldiș auch die Neubelebung des Nationalgefühls die Befruchtung des rumänischen Kulturgedankens in Transsilvanien durch die wertvollen Ideen des Dichters. Diese sollten dem Kampf für die Rechte des unterdrückten rumänischen Volkes aus der österreich ungarischen Monarchie dienen; ein unvergleichliches Beispiel von Ausdauer und hohem politischen Bewusstsein, von brennender Liebe für sein Volk.

Zum Abschluss seiner Arbeit betont der Verfasser, dass Vasile Goldiș sich im Jahre 1889 über Eminescu geäußert hat, er sei der bedeutendste rumänische Dichter, dessen Werk sich in das geistige Erbgut der gesamten Menschheit eingliedert; daher die Notwendigkeit der Bekanntmachung seines Werkes über die Grenzen Rumäniens.

NOI DATE REFERITOARE LA SCRITORUL IOAN SLAVICI

TRAIAN RUS

Lui Ioan Slavici, deschizătorul de drumuri și creatorul nuvelei și romanului românesc modern, societatea burghezo-moșierească i-a oferit în vara anului 1916 noi suferințe și dezamăgiri. Politicienii vremii, pe care nu-i cruțase în 1907, când a demascat cu indignare samavolniciile și ipocrizia lor, nu l-au iertat, declarându-l trădător de patrie și închizându-l în fortul de la Domnești.

A fost acuzat că în coloanele cotidianului bucureștean „Ziua“, a dus o campanie pentru participarea României la război alături de Puterile Centrale, publicînd, ori reproducînd fie știri, fie aprecieri jignitoare la adresa Antantei.

Astăzi, cînd opera și viața marelui cărturar au fost analizate de pe poziții critice, ni se pare că arestarea și acuzațiile ce i s-au adus nu sînt justificate. Aceasta, deoarece din materialele publicate în coloanele ziarului „Ziua“ se desprinde cu claritate poziția lui de combatere a războiului pe care-l consideră ca aducător de nenorociri. „Eu am scris mult și multe, dar nici odată n-am putut să îmbrățișez gîndul că războiul e un fel de podoabă a vieții omenești; după felul meu de a vedea, războiul e una din cele mai mari nenorociri ale vieții omenești“ susținea fără echivoc Slavici în zilele cînd era închis.

De aceea, militează pentru neutralitatea României, poziție ce coincidea cu punctul de vedere al mișcării muncitorești și socialiste din țara noastră. De fapt, așa cum rezultă și din „Închisorile mele“, Slavici niciodată n-a fost de acord cu „afurisiții de nemți“, care încercau „să-și arunce bombele asupra cetățenilor pacinici“.

Atunci, cînd contele Appony a rostit, la 18 iunie 1915, o cuvîntare insultătoare la adresa poporului român, Slavici în articolul „Pace bună“, apărut în „Ziua“, supune unei critici necruțătoare politica Austro-Ungariei față de românii din Transilvania.

Atitudinea lui Slavici i-a adus scriitorului concedierea.

După trecerea unei jumătăți de veac de la aceste evenimente, am avut plăcuta surpriză de a descoperi în filele îngălbenite ale unui dosar păstrat în depozitele Arhivelor Statului București unele documente privind activitatea lui Slavici.

Considerăm că valoarea acestor documente pe care le prezentăm cititorilor constă nu numai în aceea că ele conțin informații despre viața scrii-

torului, ci și în faptul că aduc câteva lămuriri și amănunte inedite referitoare la activitatea desfășurată în ultima perioadă a vieții sale.

I

MEMORIU

asupra faptelor de care sînt învinovățit

Sînt născut la Șiria, unde românii din împrejurimi s-au adunat la 1848 ca să se ridice împreună asupra celor răsculați împotriva împăratului și eram trecut de un an și jumătate la 13 august 1849, cînd oștirile maghiare au capitulat în fața generalului rusesc Paraschievici.

Ajuns apoi om tinăr, mi-am petrecut viața universitară la Viena, sub înfrîurirea sufletească a marelui mitropolit Andreiu și a ucenicilor lui, care în urmă mi-au fost tovarăși de luptă la „Telegraful Român“ și la „Tribuna“ din Sibiu, precum și la cea din Arad.

Chemat după terminarea studiilor în țară, am trăit în cele mai strînse legături cu așa zișii „Junimiști“ și am lucrat mulți ani de-a rîndul ca secretar al comisiei Eudoxiu Hurmuzachi, din care făceau parte răposatii Mihail Kogălniceanu, Dimitrie A. Sturza și B. P. Hajdeu, precum și Dl. Teodor Rosetti. Atît acești membri ai comisiei, cît și documentele pe care le publicam, mă întăreau în convingerea, că vederile politice ale mele sînt potrivite nu numai cu tradițiile poporului românesc, ci și cu interesele lui actuale care „Junimiștii“ în mijlocul cărora trăiam, sînt și azi de aceeași părere.

În timpul acum nu tocmai scurtei mele viați am ostenit dar mult, am adus jertfe mari și am suferit greu pentru propagarea acestor vederi și nu mă pot socoti nici acum vinovat de a-mi fi dat toată silința să le propag și după izbucnirea nenorocitului război, în care se irosesc puterile popoarelor din Europa.

Scriu cu toate acestea, memoriul acesta pentru ca prietenii și binevoitorii mei, copiii mei și nenorocita mea soție să nu aibe cuvinte de a se plînge, că nu am făcut tot ceea ce în starea în care mă aflu, puterile mă iartă, ca din vina mea să nu aibă dureri încă mai mari decît acelea, pe care le-am suferit pînă acum.

Nu mă voi folosi însă și de mijloace, de care nu sînt autorizat a mă folosi.

Cînd a izbucnit războiul, aveam multe și puternice cuvinte de a nu mă îndoii că statul român se va orienta potrivit cu politica tradițională, al căreia adresant am fost și eu viața mea întregă, și, dacă aș fi dispus de avere, fie moștenită, fie agonisită, aș fi adus jertfele cuvenite, ca să înființez un organ de publicitate, pentru propagarea vederilor mele.

Aceasta o știau cei ce mă cunoșteau mai deaproape și erau în aceleași timp dumeriți asupra felului meu de a gîndi, și astfel s-au găsit oameni, care mi-au dat mijloacele ce-mi lipseau. Erau fabricanți și tipografi, care țineau să-și creeze un organ de reclamă comercială și astfel au primit condițiunea ca să nu aibă nici un amestec în ceea ce privește redacțiunea zia-

rului, rămânea ca ei să se retragă după ce vor fi ajunși să nu mai poată aproba direcțiunea în care eu conduc redacțiunea.

Eu am avut legături numai cu Dl. Dr. Bernhard, atunci directorul Școlii evanghelice, la care funcționam profesor de limbă română, și în urmă cu Dl. Schlawe, președintele comunității evanghelice. Nici aceștia însă n-au publicat în coloanele ziarului nimic fără de știrea și aprobarea mea. E lipsită deci de temei, afirmarea că, am înființat un ziar pentru susținerea cauzei germane, ori a celei austriece; am profitat de ocaziunea că să pot susține cauza neamului românesc potrivit cu convingerile celor mai de frunte dintre contemporanii mei, pe care le împărtășeam și eu. Eram în același timp încredințat că ușurez pozițiunea fraților mei din monarhia austro-ungară, precum și a guvernului românesc.

Lipsită de ori și ce temei e cu atât mai virtos afirmarea că am susținut interesele maghiare. Ziarul a fost din contră, în mai multe rînduri confiscat în Ardeal, și acesta e cel mai de căpătîi dintre cuvintele pentru care după vreo 8 luni am luat hotărîrea de a mă retrage.

Mă simt învinovățit pentru că în coloanele ziarului au fost publicate, ori reproduse știri, fie aprecieri jignitoare pentru dușmanii Germani și ai Austro-Ungariei. Aceste sînt amănunte, în discutarea cărora mie în vremuri ca cele de azi nu mi se cuvine să intru. Numai oamenii liberi discută. Eram profesor și dădeam 20—24 lecții pe săptămîină. Rar se putea deci întîmpla, ca și înainte de amiază, să pot lucra la ziar. Eram în același timp om trecut de sase-zeci și șase de ani și nu-mi era iertat să stau și nopțile în localul redacției. Erau deci multe lucruri pe care eu nu puteam să le împiedec, ori să le fac nefăcute. E această o vină, nu tăgăduiesc, dar nu destul de mare ca în urma ei să pat ceea ce am pățit acum un an și jumătate aproape după ce m-am retras de la ziar tocmai pentru că nu mai eram în stare să fac peste puțință asemenea păcate, dacă păcate sînt.

Încă mai puțin pot să fiu învinovățit pentru viața anterioară a unor dintre cei însărcinați să traducă corespondența ori depeșe telegrafice, precum și pentru ceea ce au făcut ori nu au făcut administratorii ziarului, ca să răspîndească ziarul exact anume ca mijloc de propagandă comercială. Chiar și dacă nu m-ași fi retras încă de mult de la ziar, vina nu mi-ar fi fost penală. Nimeni în lumea aceasta nu va putea să susție, că nu a fost curat gîndul, cu care am pornit lucrarea aceasta; am putut să greșesc ori să fiu prea slab pentru sarcina pe care am luat-o asupra mea, dar ori și ce gînd vrednic de osîndă a fost departe de mine, și azi sînt tot atât de nevinovat ca în timpul anului petrecut în temnița de la Vat pentru aceleași vederi.

II

Vina mea cea mare ar fi, dacă am înțeles bine că am fost plătit pentru muncă intelectuală pe care am săvîrșit-o conducînd redacțiunea unui ziar. Alții, care ostăneau în rînd cu mine, sînt nevinovați fiind că ei au muncit gratuit, ori nu se poate dovedi că au fost plătiți. Cînd, om de șase zeci și nouă de ani, am fost ridicat din culcuș și dus în temnița din Domnești, aveam în buzunar 2 1 nob. mi-am lăsat soția cu vreo 14 1. în casă și nu

știu nici pînă în ziua de azi cum s-a ajutat numeroasa mea familie în timpul celor patru săptămîni pe care le-au petrecut trăind pe apucate. Iar astăzi mi se face o mare vină pentru că-n niște vremuri ca cele de azi luam cîte 30 l. de articol.

Pe mine nu m-a văzut nimeni nici petrecîndu-mi nopțile pe la baluri, ori pe la șosele, nici făcînd chefuri, nici întîlnindu-mă la mese bogate, nici alergînd după alte plăceri lumești; mi-am petrecut viața muncind, din zori de zi pînă noaptea tîrzie, punîndu-mi friu și trăgîndu-ne soția mea și eu de la gură de dragul copiilor noștri. Cu toate acestea, dacă ar fi să mor azi, miine soția mea n-ar avea din ce să-mi facă îngropăciunea.

M-am bucurat de bunăvoința unor oameni, ca Mihai Kogălniceanu, Manolachi Kostachi Epureanu, I. C. Brăteanu, D. A. Sturza și alții de-o potrivă cu aceștia, dar nici odată nu am profitat de bunăvoința lor ca să-mi agonisesc avere, ori să-mi asigurez pozițiuni mănoase, iar azi mi se face o mare vină din cei 30 l. pe care-i primeam pentru cîte un articol scris cu sîngele miinii mele.

Eram profesor la Școala evanghelică atunci cînd a fost înființat ziarul și colaboram la ziarul „Minerva”, unde eram retribuit cu cîte 30 l. pentru fiecare articol publicat și cu cîte 50 l. pentru articolul care era scris, subscris de mine. Cu atît îmi susțineam cu chiu cu vai familia și mai plăteam și cametele datoriiilor, pe care fusesem nevoit a le contracta spre a acoperi cheltuielile ce eram nevoit a le face cu creșterea copiilor mei și cu măritișul uneia dintre ficele mele.

De aceste venituri nu puteam să mă lipsesc, fără ca să-mi nedreptățesc familia și de aceea, luînd asupra mea sarcina de a conduce redacțiunea noului ziar, am străduit să mi se asigure cei 30 l. de articol pe care-i aveam la „Minerva”, cam 500 l. pe lună, fără de care nu puteam să o duc de azi pe miine.

Mi s-a zis că aș fi putut să gădesc aiurea aceeași compensațiune. Răspuns: umilindu-mă și lucrînd contra convingerilor mele chiar și mai mult.

Adevărata mea vină, dacă e vreo vină la mijloc, a fost dar că nu am fost în stare să mă umilesc și să lucrez contra convingerilor mele. De aceea, după cîteva luni am fost nevoit să mă lipsesc și de venitul pe care-l aveam la ziarul „Ziua”. Cea ce am luat pentru munca mea de la ziarul „Ziua” n-a fost nici simbrie, nici onorar, nici retribuțiune, ci o mică contribuțiune pentru ca familia și eu să o putem duce cu chiu cu vai de azi pe miine, și nu sînt puțini cei ce mă osîndesc pentru că prea puțin am luat.

III

Mi s-a mai cerut lămuriri în ceea ce privește colaborarea mea la foaia „Propaganda” pe care o înființase la Brăila Dl. avocat I. Berceanu. Deoarece foaia apărea numai odată pe săptămîină, ea putea să aibă în vedere numai oameni care fiind ocupați în timpul săptămîinii, numai duminicile puteau să citească. Eram deci de părere ca în fiecare număr să se publice notițe în ceea ce privește mersul timpului și îndrumări pentru munca:

cîmpului, precum și sfaturi în ceea ce privește împlinirea dărilor familiare și buna vețuire în general.

Dl. din München, un prieten de al doamnei Perlem, mi-a trimis un calendar de o sută de ani și calendarul creștinesc al sfintei Monica, din care urma să extrag asemenea îndrumări, și rămînea să-mi trimită și niște îndrumări oficiale de același fel. Luam pentru colaborarea mea la aceeași foaie cîte 25 l. pe săptămînă. Socotind că e prea puțin atît, el mi-a trimis încă cîte 20 l.

Aflîndu-mă în preajma examenelor, aveam foarte mult de lucru și n-am putut să termin extrasele începute. După încheierea anului școlar am plecat apoi la Panciu, unde am stat la crama ginerului meu, muncind intens ca să termin sinteza limbii române pentru care adun material de vreo zece ani de zile. Astfel am întrerupt legăturile cu toată lumea și nu mai știu ce s-a mai întîmplat cu „Propaganda“. Abia după ce am terminat sinteza am început să fac corecturile gramaticii române pentru germani și astfel iar nu am avut timp să mă interesez de „Propaganda“ și de alte afaceri fie literare, fie politice.

Faptele de care sînt învinuit au fost dealminteri săvîrșite de mine într-un timp cînd România trăia în bune relațiuni cu toate țările Europei și nu puteam nici eu să știu dacă va intra sau nu în război și anume contra cui. Eu am scris mult și multe, dar nici odată nu am putut să îmbrățișez gîndul că războiul e un fel de podoabă a vieții omenești, după felul meu de a vedea războiul e una din cele mai mari nenorociri ale vieții omenești.

Aceasta am susținut-o întotdeauna și în coloanele ziarului „Ziua“ și dacă n-am stăruit pentru intrarea în război a României alături cu Rusia, nu va putea nimeni să mă dovedească vinovat de a fi stăruit vreodată pentru intrarea noastră în război contra Rusiei.

Faptele de care sînt învinovățit au fost pornite din iubire de neam, din dorința de a servi cauza română și din convingerea că, săvîrșindu-le, îndeplinesc o datorie de pietate față cu acum răposații mei tovarăși de luptă, care și-au petrecut viața ostănind și aducînd jertfe pentru asigurarea viețuirii pașnice.

(București, 1916)

IOAN SLAVICI

Text indescrifabil

Arhivele Statului București, fond nr. 152, dos. 1138/1916.

PROCES VERBAL

Astăzi, 28 septembrie 1916. Noi, subsemnații membrii în comisia instituită prin decizia nr. 10.709 din 14 sept. 1916 a D-lui ministru de război, cercetînd dosarul lui Ioan Slavici,

Am constatat:

Din notele și actele atașate la dosar: Român. Director și redactor la

„Ziua“, ziar susținut cu fondurile germane și austro-ungare. Era plătit din aceste fonduri.

Toată activitatea sa, neintrînd în prevederile articolului 2 din Legea spionajului, nu poate fi dat în judecată.

Din corespondența sesizată cu ocazia arestării nu rezultă nimic compromițător.

S-a luat numitului interogator model nr. 6 și declarația scrisă asupra învinuirilor ce i se aduc.

Conchidem; este locul de a fi pus în libertate și supravegheat.

Drept care am adresat prezentul proces verbal semnat de noi.

Arhivele Statului București, fond nr. 152, dos 1138/1916.

III

DOMNULE INSPECTOR GENERAL,

Deoarece pozițiunea mea fost definitiv regulată vă rog să binevoiti a dispune ca să mi se spună, cînd și unde voi putea să iau în primire manuscrisurile ce mi-au fost sechestrare cînd cu arestarea mea în seara zilei de 14 august a.c.

Primiți, domnule inspector general expresiunea celei mai deosebite stime și considerațiuni.

(București, 1916)

IOAN SLAVICI

Arhivele Statului București, fond nr. 152, dos 1138/1916.

NEUE DATEN ÜBER DEN SCHRIFTSTELLER IOAN SLAVICI

— Zusammenfassung —

Der Verfasser der oben erwähnten Arbeit liefert uns neue Daten über einen Abschnitt in Slavici Leben. Es ist die Rede von drei noch nicht veröffentlichten Dokumenten aus den Staatsarchiven in Bukarest, die über die Gefangennahme und Einkerkelung des Schriftstellers im Jahre 1916 gleichzeitig mit dem Eintritt Rumäniens in den Krieg berichten. Diese Dokumente sind von Bedeutung, weil man diese Zeitspanne in Slavici Leben nur aufgrund von Annahmen und seinen Alterserinnerungen behandelt hat.

Der Autor betont die Übereinstimmung zwischen dem Pazifismus Slavici, der für die Neutralität Rumäniens eintrat und den Krieg verdammt, und die Haltung der sozialistischen und Arbeiterbewegung aus Rumänien.

ETNOGRAFIE

IDENTIFICAREA UNOR ICOANE PE STICLĂ DE SECOL XIX DEPISTATE ÎN ORAȘUL ARAD

GEORGE MANEA

Cercetările ocazionate de luarea în evidență a valorilor culturale din județul Arad ne-au prilejuit depistarea cîtorva icoane pe sticlă, datate, cărora li s-au identificat centrele în care au fost produse sau autorii care le-au executat. Din șirul lor ne vom opri asupra unora care se detașează prin valoarea lor artistică. Toate icoanele la care ne vom referi fac parte dintr-o colecție însemnată de peste 40 de exemplare adăpostită în Mănăstirea Sf. Simion Stîlpticul din Arad-Gai.

În cele ce urmează, după cîteva considerații asupra vechimii icoanelor respective, a centrelor de iconari în care au fost realizate, despre iconarii care le-au executat, adică după identificarea lor, vom trece la analiza icoanelor, la prezentarea acestor valori artistice deosebite, adevărate capodopere ale geniului țaranului român în domeniul picturii populare.

Între ele vom semnala, în primul rînd, o icoană pe sticlă a cărei datare a fost interpretată în mod eronat ca fiind anul 1855. Analiza caracterelor chirilice cu care este însemnată datarea, ne-a edificat asupra faptului că este vorba de un an mult anterior, și anume anul 1805. Icoana, care reprezintă o temă frecventă în producția centrelor de iconari din Transilvania, **Maica Domnului cu pruncul**, se datorează unui vestit zugrav-iconar din localitatea Ierņuteni, județul Mureș, pe care l-am identificat prin analiza stilistică și artistică, prin compararea cu alte icoane pe sticlă realizate de către acesta. În acest fel, am ajuns la concluzia că nu poate fi vorba decît despre zugravul iconar Popa Sandu din Ierņuteni, a cărui activitate, cunoscută pînă în prezent, se situează între anii 1796—1808¹.

Zugravul — iconar Popa Sandu are realizări reușite în domeniul pe care îl analizăm, al icoanelor pe sticlă, care sînt caracterizate prin decorativismul coloritului, fondul alcătuit în întregime sau în cea mai mare parte din foiță de aur. De format mare (60x47 cm., 60x40 cm., 61x48 cm.), icoanele sale au ca alt semn distinctiv datarea cu litere chirilice. Este evidentă tendința iconarului Popa Sandu de a reda pe sticlă picturalitatea caracteristică icoanelor pe lemn, poate tocmai datorită faptului că el a zugrăvit și astfel de icoane. Din această cauză l-am și numit zugrav-iconar.

Altă icoană pe sticlă, datată, este un prăznicar complex, realizat în centrul de iconari Laz, județul Alba. Icoana care înfățișează **Învierea lui Isus**, încadrată de alte 12 scene, praznice împărătești, este datată „1850“, în scena centrală, deasupra mormintului. Icoana este opera unui iconar remarcabil din familia Poienaru.

După anul cînd a fost pictată, se pare că autorul ei este Simion Poienaru (1802—1872), unul dintre cei mai de seamă reprezentanți a centrului Laz, a cărui „producție“ de icoane se remarcă în mod deosebit prin picturalitate, cît și prin scenele miniaturale. De fapt el este acela care a introdus în Laz „compoziția prăznicarului cu scena centrală a Învierii înconjurată de 12 scene mici ilustrînd praznicele, principalele sărbători ortodoxe de peste an“².

Icoana **Învierea**, zugrăvită de iconarul Simion Poienaru, pe care o vom analiza în rîndurile de mai jos, marchează etapa de maturitate a iconarului, în care hieratismul canonic al sfinților este abandonat, ca și rigiditatea ductului vertical al faldurilor, care s-a transformat în linii curbe, ușor agitate. Influența barocului fiind evidentă³.

Aceluiași centru de iconari, Laz, de pe valea Sebeșului, îi aparține o altă icoană, tot un prăznicar complex, cu două scene centrale și 24 de scene miniaturale. Acesată icoană, a cărei datare o fixăm înaintea anului 1880 sau chiar în anul 1880, după inscripția de pe spatele (capacul din lemn) icoanei, aparține unui alt reprezentant al familiei Poienaru, Ilie Poienaru (1839—1917) cel mai talentat dintre cei trei fii ai bătrînului Simion, pomenit anterior⁴.

Indepărtarea de erminii continuă și se accentuează la Ilie Poienaru. Astfel prescripțiile canonice inițiale, trecute în a treia mîna și-au pierdut rigiditatea. Linia sa, după cum se observă și în icoana pomenită din anul 1880, devine alertă, maleabilă, fluidă, diferențele în grosimea ei, menite să marcheze umbra sau mișcarea, se datoresc desigur penei de gîscă, folosită atunci și la scrisul obișnuit⁵.

Chenarul înflorat apare atît în icoanele lui Ilie, cît și în cele ale lui Simion, tatăl său, de pe la mijlocul veacului al XIX-lea.

Coloritul lui Ilie Poienaru din icoana menționată este stenic, viguros, viu, dominat de un triplu acord, roșu-albastru-alb, ca fundal folosind bleu-griul caracteristic Lazului. Norii în pictura sa devin pufoși, cîmpul este verde, sugerînd întrucîtva perspectiva spațială. Din toate elementele înșirate se detașează buna cunoaștere în pictură a iconarului, precum și faptul că Ilie are deprinderea de a zugrăvi și pe lemn sau pe alte materiale, cum ar fi tencuiala.

În sfîrșit, o ultimă icoană de care se ocupăm, de astă dată cu anul precis al execuției, aparține unui centru de iconari din jurul Sibiului. Icoana înfățișînd **Sf. Treime**, cu vădite influențe apusene, poartă inițialele iconarului „B. g“ și datarea „1870“.

În cele ce urmează vom detalia icoanele menționate, descriindu-le atît din punct de vedere al scenelor reprezentate, cît și din punct de vedere al calităților artistice, care ne-au determinat să ne oprim asupra lor. Din cele

patru icoane, cea mai veche cu datarea certă este „Maica Domnului cu pruncul“, pictată de zugravul iconar Popa Sandu din Ierņuteni. De altfel, în privința vechimii, demn de subliniat este și faptul că ea este și cea mai veche icoană depistată pînă în prezent în județul Arad. În acest sens, al vechimii, atragem atenția că studiul nostru nu se referă la alte icoane, cum ar fi cele de Nicula, mai vechi, dar fără să fie datate, de care ne vom ocupa cu altă ocazie.

Maica Domnului cu pruncul Isus

Loc de proveniență necunoscut, autor Popa Sandu din Ierņuteni, județul Mureș, 1805. Tempera pe sticlă. Dimensiuni 61x48 cm. Nr. inventar 55.

Maica Domnului cu maforion roșu pe față și verde pe dos, cu bordură din foiță de aur pe care sînt aplicate ovale maro, și tunică albastră cu aceeași bordură la gît și mîneci, îl ține pe Isus pe brațul stîng, iar cu mîna dreaptă arată spre prunc. Este deci reprezentarea Mariei de tip Hodighitria. Pe suprafața maforionului sînt flori ornamentale colorate cu alb și verde. Isus este înveșmîntat într-o mantie lungă de culoare brun ocru și tunică verde, peste care este încins cu panglică care face o fundă în față. În mîna stîngă are un rotul răsucit și cu mîna dreaptă binecuvîntează. Tunica și mantia lui Isus sînt presărate cu flori albe, verzi și roș-verzi. În stînga și dreapta sus, doi îngeri, pe nori albaștri-gri, cu făclii aprinse. Veșmintele lor sînt pictate cu roșu și alb, iar aripile verzi și albastre.

Tipic apare felul în care sînt desenate urechile, ce ies din cap ca niște protuberanțe sau ca niște toarte lipite de pometi.

Fondul în prima treime, de sus, este din foiță de aur, iar în rest de culoare gri-alburiu. Toate personajele au nimburi din foiță de aur. Fondurile veșmintelor, care sugerează anatomia, sînt marcate cu roșu întunecat la Maria și cu pensulație de brun la Isus. Desenul trasat în linii curbe, negre, șerpuitoare, de grosime inegală.

La chipurile Mariei și al lui Isus umbre marcate cu maro sub bărbie și cu gri la marginile fețelor. Părul lui Isus cade în plete negre pe spate. Ochii mari negri și buzele cu roșu sînt alte caracteristici ale zugravului.

Rama băițuită închis are un profil alcătuit din șanțuri și cavete de mărime diferită. Datarea, 1805, în dreapta jos cu litere chirilice.

Elementele anatomice ale feței, nas, gură, sprîncene, gene, bărbie, sînt trasate în linii destul de nesigure, fapt vizibil prin desenarea nu într-o singură linie mlădioasă, ci pe porțiuni, legăturile dintre linii fiind vizibile.

Imaginea trăiește prin bogăția ornamentală, prin efectul decorativ general, datorat asamblării petelor mari de culoare: roșu carmin la maforion, verdele smarald și ușor murdar datorită unor ocruri prelinse în unele zone și auriul fondului.

Față de icoanele de dinaintea anului 1800, zugravul a redus grafia numai la liniile mari, elementele decorative (flori) fiind redată pictural, prin pete de culoare neconturate grafic⁶.

Învierea lui Isus

Provine din comuna Vălișoara, județul Hunedoara, autor Poienaru Simion, 1850. Centrul Laz, județul Alba. Tempera pe sticlă. Dimensiuni 50x44 cm. Nr. inventar 54.

Icoana are o scenă centrală, **Învierea lui Isus**, mărginită de alte 12 scene, înșirate, după calendarul bisericesc, începînd din colțul de jos din dreapta: 1. Nașterea Maicii Domnului, 2. „Ziua crucii“, 3. „Vedenie“ (Intrarea în biserică a Mariei), 4. Nașterea lui Isus (de fapt momentului Închinării magilor), 5. „Botezul“, 6. Întîmpinarea Domnului, 7. Bunavestire, 8. „Florii“ (Intrarea în Ierusalim), 9. „Ispasul“ (Înălțarea), 10. „Troiță“ (Sfînta Treime redată în chip de îngeri la masa lui Avram), 11. „Orejenie“ (Schimbarea la față), 12. Adormirea Maicii Domnului.

Scena centrală îl reprezintă pe Isus în mandorlă de culoare roșie, traversată cu dungi albe, mărginite de fuioare de nori. Iconarul a realizat de fapt o combinație de momente, deoarece în stînga sînt femeile mironosițe, iar în dreapta un înger. Mormîntul, colorat cu albastru cobalt, este închis, iar pecetile intacte, ceea ce este conform iconografiei bizantine. Iconarul respectă parțial tradiția ortodoxă răsăriteană, deoarece Isus nu este redat înviindu-i și pe alții, cum este prezentată de fapt Învierea. Isus înveșmîntat cu o mantie verde înodată la piept, binecuvîntează cu dreapta.

Dintre praznicile împărătești lipsesc, desigur din motive de spațiu, reprezentările iconografice: „Tăierea împrejur“ și „Pogorîrea Duhului Sfînt“.

Scenele mărginașe sînt despărțite unele de altele și de cea centrală prin chenare goale, care nu au culoare. Cromatica mantiiilor de deasupra este predominant brună, iar restul veșmintelor sînt pictate cu verde smarald, verde oliv și brun. Chipurile sînt neindividualizate. Fondul general este gălbui argintat spre muștar. Datată „1850“ deasupra mormîntului. Rama din lemn are sculptat în partea mediană motivul frînghieii. A fost vopsită inițial cu roșu, galben și albastru, peste care s-a dat cu un strat de vopsea brun.

Învierea lui Isus și Sf. Nicolae

Provine din satul Romoșel, comuna Romos, județul Hunedoara, autor Poienaru Ilie. Probabil anul 1880. Centrul Laz, județul Alba. Tempera pe sticlă. Dimensiuni 61x71 cm. Nr. inventar 52.

Icoana are două scene principale: în dreapta **Învierea lui Isus** și în stînga **Sf. Nicolae**. Aceste două scene sînt mărginite de cîte 12 scene, reprezentări ale praznicelor împărătești, în jurul **Învierii**, și din viața sfinților mucenici, în jurul **Sf. Nicolae**.

Scena centrală, **Învierea lui Isus**, reprezintă unul dintre momentele consacrate, cu soldații care privesc spre Isus. Cei doi soldați, dispuși simetric, îngenunchiați, sînt cu veșminte militare colorate în roșu și verde oliv. Scuturile rotunde au partea centrală verde oliv, restul cenușiu. Sulițele, așezate pe jos, lîngă mormînt, sînt din foiță de aur. Isus, cu nimb, în mandorlă, înconjurată de fuioare de nori, conturate cu albastru spre negru,

poartă giulgiu din foiță de aur, cu aplicații de verde. În mîna stîngă ține o cruce din foiță de aur. Fondul scenei centrale este alb-gri.

Scenele din jurul **Invierii**, praznice împărătești, ordonate de la dreapta în jos spre stînga: 1. Nașterea Preacestei (Nașterea Maicii Domnului). 2. „Ziua crucii“ (Înălțarea sfintei cruci), 3. „Vedenie“ (Intrarea în biserică a Maicii Domnului), 4. Nașterea lui Isus, 5. „Botezul“ (lui Isus), 6. „Stretenie“ (Întîmpinarea Domnului), 7. Bunavestire, 8. Floriile (Intrarea în Ierusalim), 9. „Ispasul“ (Înălțarea), 10. „Rusaliile“ (Sf. Treime redată în chip de îngeri la Mamvri, la masa lui Avram), 11. „Obrejenie“ (Schimbarea la față), 12. Adormirea Preacestei.

Se observă din înșirarea acestor praznice împărătești că și iconarul Poienaru Ilie omite, din lipsa spațiului, două praznice, „Tăierea Împrejur“ și „Pogorirea Duhului Sfînt“, cu mențiunea că primul va fi totuși prezent, dar între celelalte scene din jurul **Sf. Nicolae**.

A doua scenă centrală, din partea stîngă, îl înfățișează pe Sf. Nicolae, bătrîn, cu barbă, înveșmîntat cu felon roșu, omofor albastru cu cruci albe. **Sf. Nicolae** binecuvîntează cu dreapta iar cu mîna stîngă, prin felon, în semn de respect, ține Evanghelia din foiță de aur. Pe cap are mitră arhierască din foiță de aur cu accente roșii.

Scenele din jur, începînd din stînga sus și continuînd în jos, sînt următoarele: 1. „Tăierea Împrejur“, 2. Sfinții Trei Ierarhi, 3. „Sf. mucenici 40“ (Sfinții 40 mucenici), 4. Sf. Gheorghe M (ucenic). 5. Constantin și Elena, 6. Nașterea Sf. Ioan (Botezătorul), 7. Petru și Pavel, 8. Sf. Proroc Ilie. 9. Tăierea Sf. Ioan M (ucenic), 10. Cuvioasa Paraschiva, 11. Sf. Dimitrie, 12. Mihail și Gavril.

Scenele de mai sus reprezintă un praznic împărătesc („Tăierea Împrejur“) și sărbători ale sfinților mucenici în ordinea calendarului civil, începînd cu 1 ianuarie. În loc de Sf. Vasile, iconarul pune pentru data de 1 ianuarie praznicul din ziua respectivă, menționat mai sus. Dintre sărbătorile principale închinat sfîntilor lipsesc două, cele dedicate Sf. Ioan Botezătorul din 7 ianuarie și Sf. Arhidiacon Ștefan din 27 decembrie.

Deosebită, ca tratare iconografică, este redarea Cuvioasei Paraschiva, care este înfățișată șezînd pe tron, fapt ce ne îndeamnă să credem că în această zonă, a văii Sebeșului, se acorda o mare prețuire și avea o mare popularitate această cuvioasă. Redarea ei pe tron, așa cum este prezentată iconografic doar Maica Domnului, reprezintă o dovadă grăitoare în sprijinul celor afirmate.

Majoritatea reprezentărilor care încadrează cele două scene centrale au fondul colorat în albastru de diferite tonuri. În partea superioară și inferioară a icoanei, pe bandă de culoare neagră, un motiv floral cu opt petale de culoare roșie cu frunze verzi, dispuse simetric.

Chipurile sfinților din scenele miniaturale, sînt pictate în tentă plată. Cele două grupe de scene, din jurul **Sf. Nicolae** și cele din jurul **Invierii**, sînt despărțite printr-un chenar verde oliv. Între scenele mărginașe sînt chenare cu foiță de aur. Veșmintele sfinților din aceste scene sînt din foiță de aur cu aplicații minore de verde. Desenul conturilor este trasat cu negru, la fel ca și inscripțiile. Iconarul încearcă să transpună pe sticlă picturali-

tatea icoanelor pe lemn. În acest sens, edificatoare sînt chipurile din scenele centrale, care au umbre fine gri și încercări izbutite de modelare în culoare. Părul și barba căruntă a **Sf. Nicolae** sînt redată prin culoare cenușie, brăzdată de linii negre.

Rama din lemn are sculptat în partea mediană un motiv de frînghie, este vopsită cu roșu și negru. Inscricțiile „Sf Nicolae“ și „Inviarea lui Isus“, precum și celelalte de la scenele de format mic sînt cu litere chirilice în limba română și slavonă.

Sf. Treime

Semnat cu inițiale: „B g“, 1870, Centru din jurul Sibiului (?). Temperatura pe sticlă. Dimensiuni 44x39 cm. Nr. inventar 145.

Sf. Treime reprezentată după model apusean. În partea dreaptă Dumnezeu Tatăl șezînd în chip de bătrîn pleșuv cu barbă rotundă și plete căzînd pe umeri. În mina dreaptă ține sceptrul imperial. Poartă mantie albastră cu o bordură aurie și veșmînt verde cu mînici galben ocru. Nimbul din foiță de aur este triumfiular. În partea stîngă, Isus, șezînd pe nori, cu pieptul gol, poartă pe spate, atîrnată de umărul stîng, mantie albastră și un veșmînt de culoare roșie care îl acoperă de la mijloc în jos. Cu mina stîngă sprijină de umăr o cruce mare de tip catolic, colorată cu galben ocru. Umbrele brune ale crucii marchează volumul. Isus are barbă despicață, plete pe umeri. În loc de nimb, în jurul capului are raze în triumfi. În partea de sus, deasupra celor două personaje, Duhul Sfînt reprezentat în chip de porumbel, înconjurat de raze trasate cu negru peste care este suprapus verde și foiță de aur. Personajele sînt înconjurate de nori pictați în pete de albastru închis. Isus și Dumnezeu Tatăl au la picioare pămîntul, în jurul căruia sînt trei îngeri cu aripi pictate în roșu și verde. Fondul de culoare gri-albăstrui.

Scena este încadrată de un chenar brun. Rama de lemn profilată în interior și plată în exterior este vopsită cu negru și albastru. Semnată cu inițiale în partea dreaptă jos și datată în colțul din stînga jos. Inscricția „Sf. Treime“ în limba română, cu alfabet de tranziție.

Pe marginea prezentării celor patru icoane pe sticlă se impun cîteva sumare concluzii legate de tehnica, și, mai ales, de valoarea lor patrimonială. În primul rînd se remarcă bogăția cromatică, în tonalități predominante calde la Popa Sandu și în tonalități calde și reci la ceilalți iconari. Ceea ce le apropie este folosirea din plin a auriului, ca fond, în redarea veșmintelor sau ca accente de pete de culoare, care le conferă strălucire și prețiozitate. De altfel, creatorii populari s-au manifestat mai mult prin culoare, nu atît prin formă, atunci cînd ne referim la pictura țărănească. Culoarea, care exprimă și starea sufletească a creatorului, este, de fapt, o trăsătură caracteristică a artei populare românești.

În scrierea inscripțiilor de pe primele trei icoane se distinge faptul că sînt folosite litere chirilice. Pe icoana lui Ilie Poienaru, pe lîngă inscripțiile în limba română cu litere chirilice, sînt și unele în limba slavonă populară. Astfel, în loc de slavonescul „Preobrajenie“ (Preschimbarea la față), iconarul transcrie „Obrajenie“ (Schimbarea la față) sau în loc de „Vovedenie“

apare scris „Vedenie“ (Intrarea în biserică). La fel iconarul folosește „Stretenie“ în loc de „Sretenie“ (Întîmpinarea Domnului). Explicația se reduce în fond la faptul că iconarii menționați, țărani cu bună cunoaștere de carte, redau inscripțiile sau termenii consacrați după ureche, fără a ține seama de rigurozitatea limbii slavone. De asemenea, în vorbirea populară termenii slavoni folosiți cunosc reducții pentru a ușura și a simplifica denumirile, potrivit limbii române. Cele afirmate, prezumții ale noastre, sînt edificate prin exemplele „Preobrajenie“ — „Obrajenie“ și „Vovedenie“ — „Vedenie“.

Redarea deosebit de îngrijită a caracterelor chirilice, atît la Simion Poienaru, cît, mai ales, la Ilie Poienaru, tendința de ornamentare a literelor, ne conduc spre concluzia că zugravii erau buni cunoscători de carte. În sprijinul acestei supozitii este și folosirea lui „o“ lung la începutul cuvîntului, așa cum procedau în scriere copiiștii cancelariilor de la curțile domnești din epocă. Chiar dacă zugravii — iconarii din acea perioadă copiau literele după cărțile religioase, în cazul cînd ei erau analfabeți, greșelile ar fi fost din abundență. Spre deosebire de iconarii din centrul Nicula în mare parte analfabeți, autorii de care ne-am ocupat sînt iconari buni știutori de carte.

Valoroase ca mărturie a creativității, a geniului artistic al țaranului român, icoanele prezentate dovedesc optimismul său, seninătatea sa în anumite împrejurări și, mai presus de orice, dorința de frumos.

Pe de altă parte, icoanele analizate reprezintă valori deosebite care îmbogățesc tezaurul artei populare românești. Ele se vor include în marea sferă de valori ale patrimoniului cultural, constituind piese importante pentru cunoașterea artistică, istorică a poporului român.

N O T E

¹ Iuliana Dancu, Dumitru Dancu, *Pictura țărănească pe sticlă*, Ed. Meridiane, București, 1975, p. 62.

² Ibidem, p. 97.

³ Ibidem, p. 96.

⁴ Ibidem, p. 95.

⁵ Ibidem, p. 99.

⁶ Ibidem, p. 63.

IDENTIFIZIERUNG EINIGER IKONEN AUF GLAS AUS DEM 19. JAHRHUNDERT AUF DEM GEBIET DER STADT ARAD

— Zusammenfassung —

Die Arbeit bringt einen Beitrag zur Identifizierung einiger datierten Glasikonen, die in der Stadt Arad entdeckt wurden. Diese wurden in den Ikonenherstellerzentren aus Transsilvanien hergestellt. Es werden folgende Ikonen auf Glas analysiert: „Die Mutter Gottes mit dem Kind“, die dem Zimmermaler und Ikonenmeister Popa Sandu aus Iernuțeni, Kreis Mureș zu verdanken ist, „Die Auferstehung Jesu“, das Werk des Ikonenmeisters Simion Poienaru aus der Ortschaft Laz, Kreis Alba, „Die Auferstehung Jesu und des Heiligen Nikolaus“ des Ikonenmeisters Ilie Poienaru aus demselben Ort und „Die Heilige Dreifaltigkeit“, hergestellt von einem Ikonenmeister aus einem Zentrum neben Sibiu.

Die Arbeit hebt den künstlerischen Wert dieser Ikonen hervor, ein entscheidendes Element des erbgütlichen Wertes, sowie die spezifischen Charaktere der erwähnten Ikonen, die bemerkenswerte Werke der Volksmalerei sind.

SISTEME DE VÎNĂTOARE ȚĂRĂNEȘTI DIN JUDEȚUL ARAD

GEORGE MANEA

Vînătoarea, străveche îndeletnicire la români, este inclusă în rîndul ocupațiilor tradiționale secundare, cum sînt pescuitul, culesul din natură, albinăritul. Această ocupație face parte dintre primele îndeletniciri prin care omul și-a agonisit hrana și o varietate de materii prime necesare vieții de toate zilele. Dintre ocupațiile secundare, care în parte și-au pierdut însemnătatea avută odinioară, vînătoarea s-a menținut prin practicarea ei ca sport¹.

În condițiile economiei naturale închise din epoca feudală, vînătoarea a avut o pondere mare în gospodăria țaranului². Una dintre consecințele acestei stări de fapt este și perpetuarea în cultura noastră populară a unor elemente străvechi legate de practicarea acestei ocupații, preluate din perioade mult îndepărtate.

Vechimea multimilenară și răspîndirea generală a vînătorii este atestată de numeroase reprezentări grafice, picturale, ca și de materiale arheologice, extrem de numeroase³. Din ele se desprinde faptul că omul a născocit felurite unelte sau arme care i-au dat posibilitatea să-și facă viața mai lesnicioasă. În loc să doboare vînatul cu măciuca sau să arunce în el cu piatra, omul a început să se folosească de săgeată, harpon, lasso. Toate aceste unelte cereau însă ca vînătorul să fie de față și să-și încordeze atenția. Înlesnirea era dată doar de faptul că se mărea depărtarea de la care vînătorul putea lovi animalul. Mîntea omului a născocit atunci un fel de mecanism care i-a supliniit prezența. În acest fel s-a ajuns la capcană sau cursa de prins animale.

În rîndurile de față ne vom referi la sistemele de vînătoare bazate pe curse, folosite de țaranii din părțile muntoase situate în estul județului Arad, unde practicile de acest gen, cu rădăcini străvechi, au mai putut fi reconstituite⁵.

Un sistem de vînătoare mai general pentru zonele muntoase din județul Arad a fost cel cu ajutorul capcanelor sub formă de groapă, care era folosit mai mult pentru vînarea lupilor. În părțile Hălmagiului, gropile aveau o adîncime de pînă la 3 metri. Deschizăturile lor, cu un diametru de 2 metri, se camuflau cu crengi, pămînt, frunze, zăpadă, în funcție de anotimp și de terenul înconjurător. În alegerea locului de ampla-

sare a gropilor se aveau în vedere potecile sau căile de trecere ale lupilor⁶.

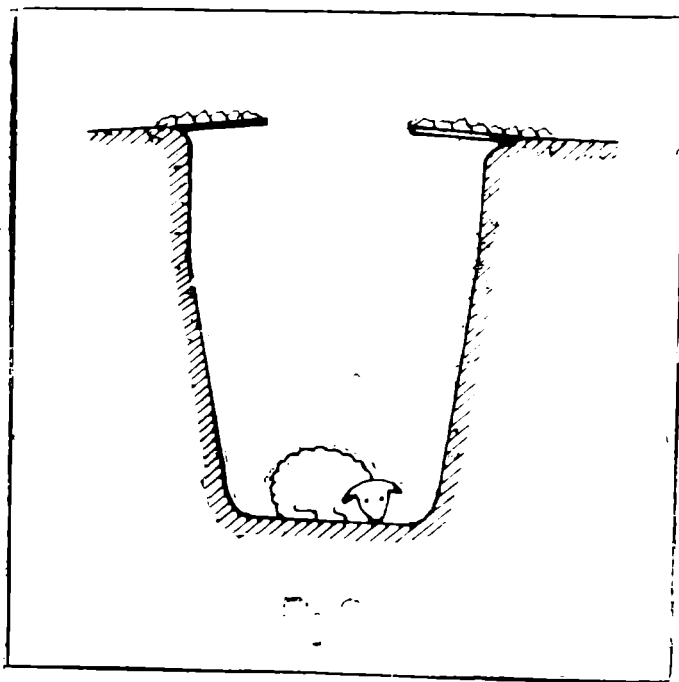
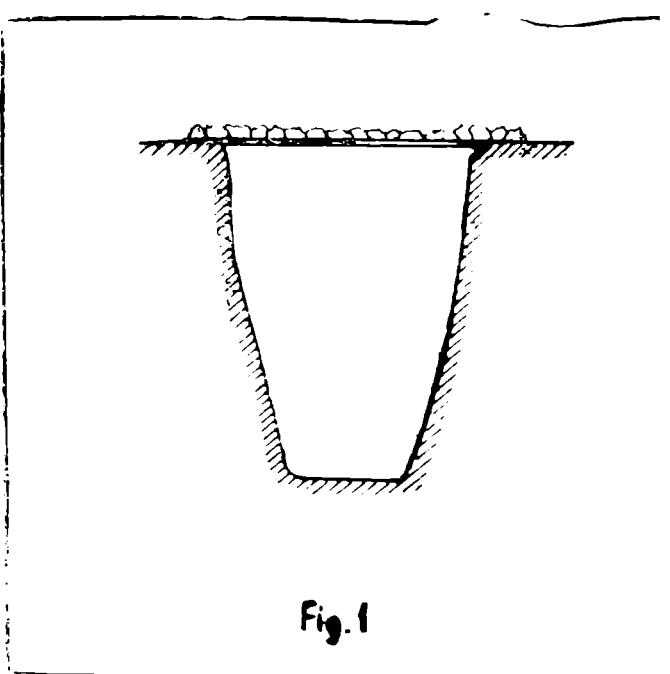

În satul Luncoșoara, vânătoarea „la groapă” era utilizată și pentru

mistreți sau gligani, cum sînt numiți de localnici. Șanțul sau groapa, adîncă de 2,5—3 m, cu un diametru de aproape 2 m, era acoperită cu „cloabe“ (crengi subțiri), peste care se presărau frunze și „țărîngă“ (puțin pămînt)⁷.

În unele cazuri, pentru atragerea lupilor în acest fel, de capcană se lega o oaie în fundul gropii. Atunci capcanele purtau numele de „lupării“. Urmele unei astfel de lupării se mai pot vedea și astăzi în locul denumit Tăuț, din apropierea Muntelui Găina. Inițial, lupăria a avut o deschizătură de 2 m și o adîncime de aproape 4 m. De această dată, gura gropii era acoperită parțial cu crengi și pămînt, lăsîndu-se liberă în mijlocul ei o porțiune circulară cu un diametru de aproximativ 0,6—0,7 m. Prin această deschizătură, lupul se arunca asupra oii care în acest fel era sacrificată, dar lupul nu mai putea să sară îndărăt⁸.

Indiferent de animalul prins, fie el lup ori mistreț, sau de existența sau absența momelii, toate aceste capcane se bazează pe forța gravitației, adică pe greutatea proprie a vînatului ce urmează să fie prins.

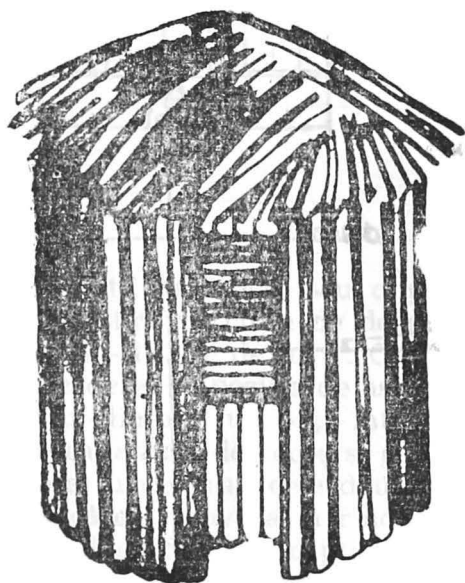

secțiune

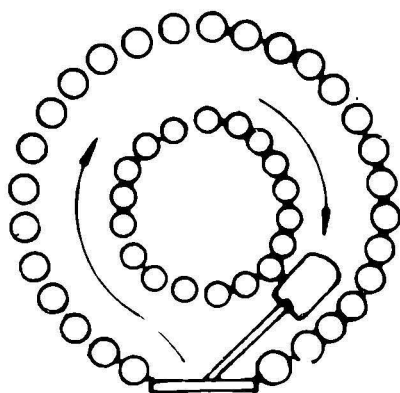

Fig.3

Același principiu guvernează un sistem foarte ingenios de prindere a lupilor, întîlnit la Gurahonț. Dar de această dată lupul nu mai cădea într-o groapă ci era silit să intre într-o capcană construită la suprafața solului. Capcana sau cursa poartă numele de batcă pentru lupi. Ea era construită din „stubori“ (ramuri) de fag sau stejar groși cît brațul unui om. Stuborii se băteau de două palme în pămînt, realizîndu-se o îngră-

ditură circulară centrală, destinată momelii pentru lupi (o oaie). A doua îngrăditură exterioară, tot circulară, executată din aceeași stubori, era la o distanță relativ mică de prima îngrăditură. Distanța dintre cele două îngrădituri circulare îi permitea lupului să treacă, dar nu să se întoarcă pe loc. Deasupra capcanei se așază o cunună de nuiele. Îngrăditura exterioară avea o ușiță ridicată și sprijinită de un „curpine“ (ramură mai subțire). Curpinele era în legătură cu o „doscă“ (o bucată de scindură) de două palme, înclinată, cu un capăt pe pământ iar celălalt la vreo 5 cm. deasupra solului. În momentul în care lupul călca pe doscă, curpinele „scăpa din vâlăul doscăi“, iar ușița cădea, închizând lupul în capcană. Batca pentru lupi descrisă a fost confecționată și folosită de Ion Grada și Pavel Huda din Gurahonț. Cu ajutorul ei, în două nopți din iarna anului 1921 au fost vînați doi lupi. Batca a fost amplasată pe dealul „Măgura Ciocului“, din apropierea localității⁹.

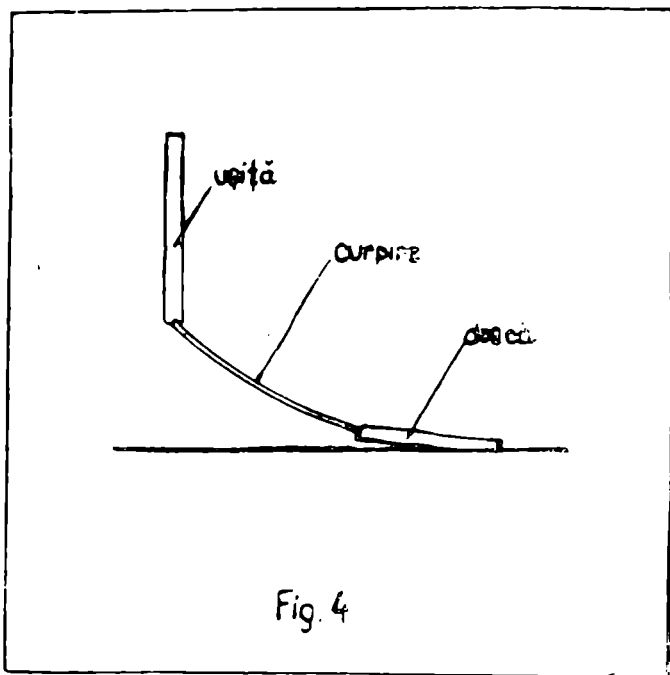

Fig. 4

Analiza succintă a acestei curse ne dezvăluie principiul de bază după care se declanșează sistemul de prindere a animalului, forța gravitației. atît în prima fază cînd lupul călca pe doscă, cît și în faza direct următoare, la căderea ușiței.

Pentru prinderea vulpilor, în părțile Hălmagiului și Săvirșinului se foloseau capcane din lemn care purtau aceeași denumire, de bătci. De altfel, orice fel de capcană din lemn în aceste zone se numea batcă. O asemenea capcană, sub formă de ladă, a fost confecționată în urmă cu 40 de ani de un sătean din localitatea Tisa, comuna Hălmagiu. Batca era

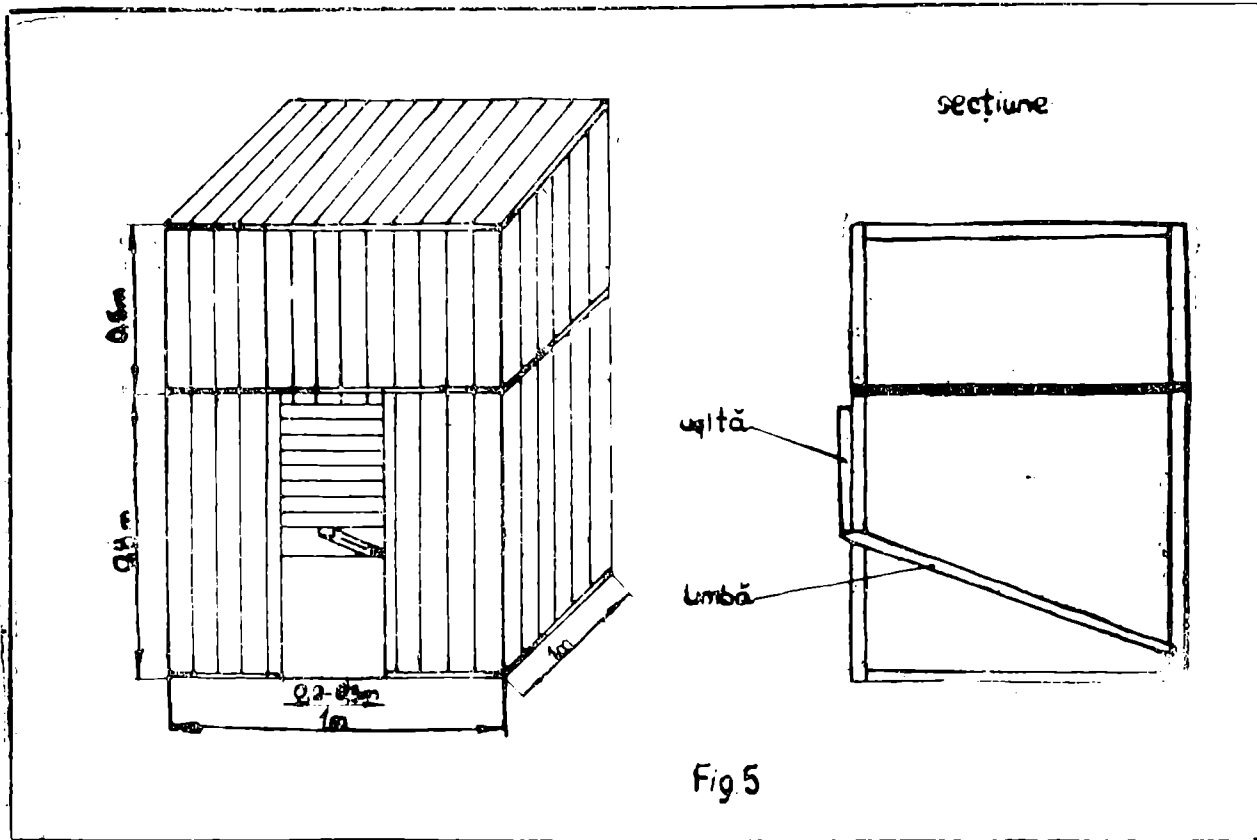

Fig 5

formată din două cutii suprapuse sau, după descrierea informatorului, cutia de sus „era podită“. În cutia de deasupra, vînătorul închidea un cocoș și o găină, ca să-și „ție de urit“. Cutia de la bază avea o ușiță, care se închidea prin cădere. În poziția de așteptare a vînatului, ușița capcanei era sprijinită de o „limbă“ (un băț), introdusă într-un lăcaș scobit în pe-rețele opus. Vulpea, atrasă de cocoș și găină, intra în batcă. Dînd tîrcoale părții de deasupra, unde erau cele două păsări de curte, vulpea atingea „limba“, căderea căreia provoca la rîndul ei căderea sau închiderea uși-tei. În acest fel vulpea devenea captivă în cutia de jos, complet separată de cea de sus cu momeala vie. De menționat că limba, componentă a sis-temului prin declanșarea căruia determina prinderea vulpii, era confecționată din lemn de fag cioplit, iar ușița cădea printre cele două „leături“, fixate într-o parte și alta a ei. Astfel de bătci erau puse, în urmă cu o jumătate de veac, pe dealul Funceu din apropierea satului Tisa, deoarece acolo se găseau în acea perioadă numeroase vulpi. Dar capcanele de acest gen se amplasau și în apropierea caselor sătenilor⁹.

Pentru dihor și nevăstuică (numită de localnici „mariuță“) era con-struită, din lemn de stejar sau de fag, alt fel de batcă. Ea are ca părți componente principale două „limbi“, limba mică și limba mare, precum

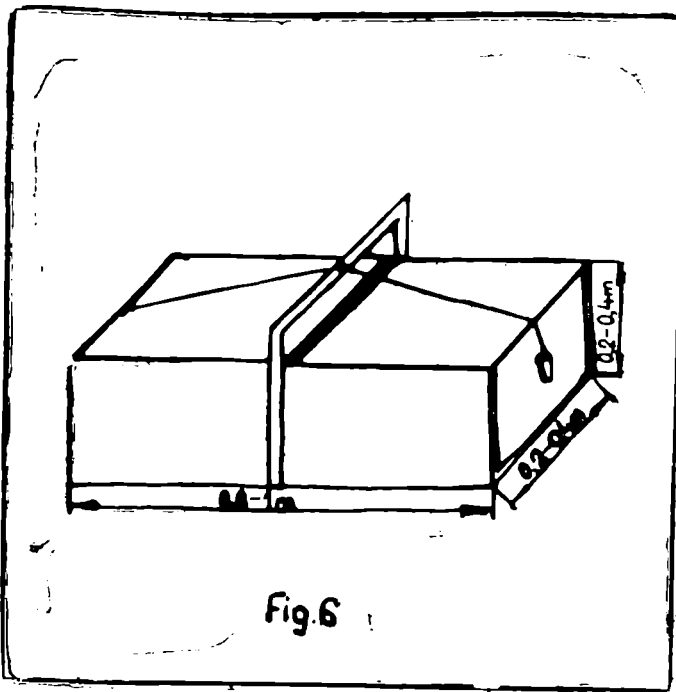

Fig. 6

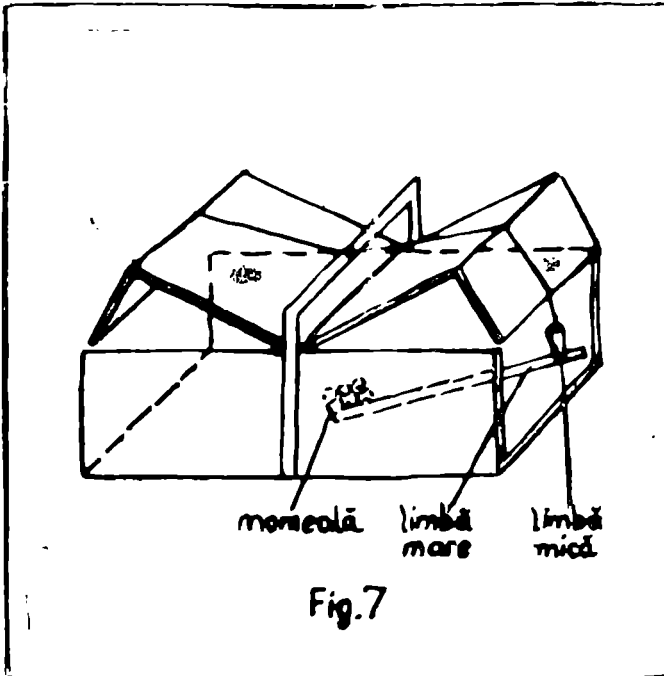

Fig. 7

și două capace, legate între ele printr-o sfoară. Toate împreună formau sistemul de declanșare a capcanei. Limba mare era prevăzută cu 3—10 crestături, într-una din ele fiind fixată limba mică, legată cu sfoară de capacul opus. Cu cât limba era așezată pe o crestătură mai din interiorul bătcii, cu atât cursa era mai încordată. Cele două capace, „lateralele”, cum erau ele delimitate de inductor, se închideau în momentul cînd limba mică „scăpa” de pe limba mare. De aceea, ele erau astfel concepute ca să închidă etanș cutia realizată, în ultimă instanță, de vînător. În interiorul bătcii se puneau momeala care consta din făină, slănină sau semințe de dovleac. Dimensiunile acestei bătcii nu depășeau 1 m în lungime și 0,4 m în înălțime și lățime. Sistemul de declanșare avea limbă mare de 40—50 cm, iar limba mică de 5—10 cm¹¹. Acest tip de batcă era folosită în cele mai multe cazuri în apropierea caselor sătenilor din zona amintită. Mai rar, se așeza pe dealurile din preajma localităților.

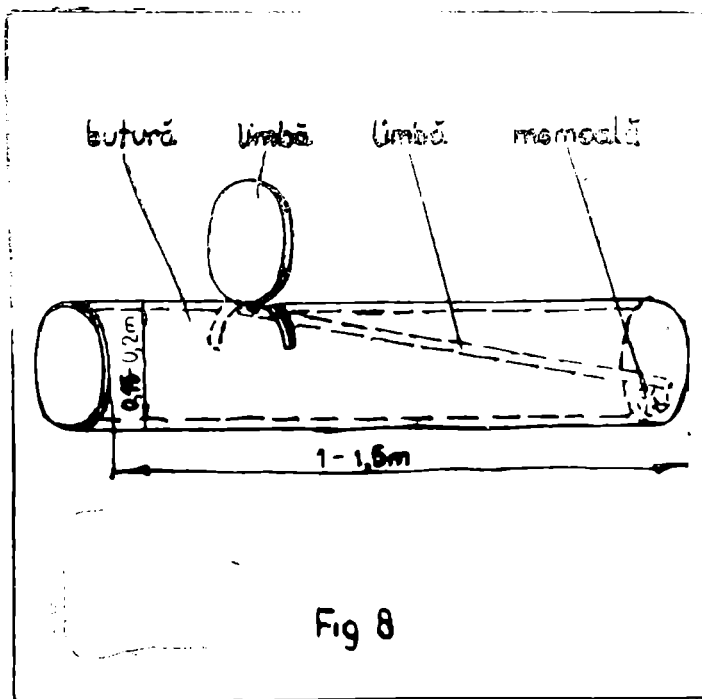

Fig 8

Pentru vulpe și viezure, în urmă cu patru decenii, vînătorii întrebuințau un tip de batcă, pentru care foloseau o butură (trunchi scobit pe dinăuntru) din pădure. Butura se punea la gura vizuinii și, deoarece „vulpea ține că-i tăc aceeași gaură”, trecea din vizuină în batcă. Corpul acestei capcane, butura propriu-zisă, avea o tăietură la mijloc, în care se puneau o limbă din lemn sub formă de cerc, fixată pe o crestătură a celeilalte limbi, lungă de ajungea pînă în fundul buturii, la momeală. În drumul ei, vulpea ajungea la momeală, de obicei slănină; mișca limba de 50—75 cm, iar limba circulară scăpa de pe crestătură și cădea în interiorul buturii, închizînd vînatul în interior, între capătul închis al buturii și

limba circulară sub forma unui capac. Lungimea acestui fel de batcă era variabilă, în funcție de ceea ce găsea vînătorul în natură, dar de obicei butura era între 1 m și 1,5 m¹². Pentru a crea vînatului, în speță vulpii, impresia că se găsește în propria vizuină, diametrul buturii nu era mai mare de 20 cm, corespunzător gurii vizuinii.

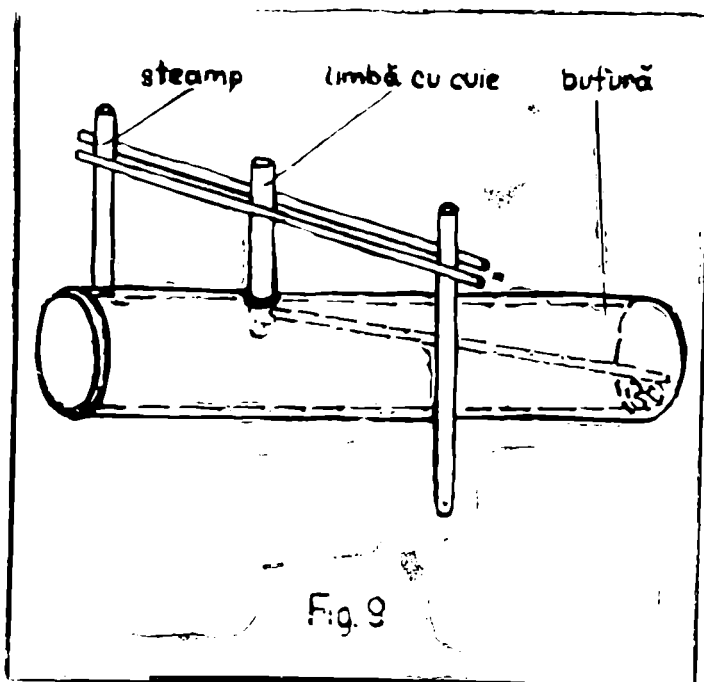
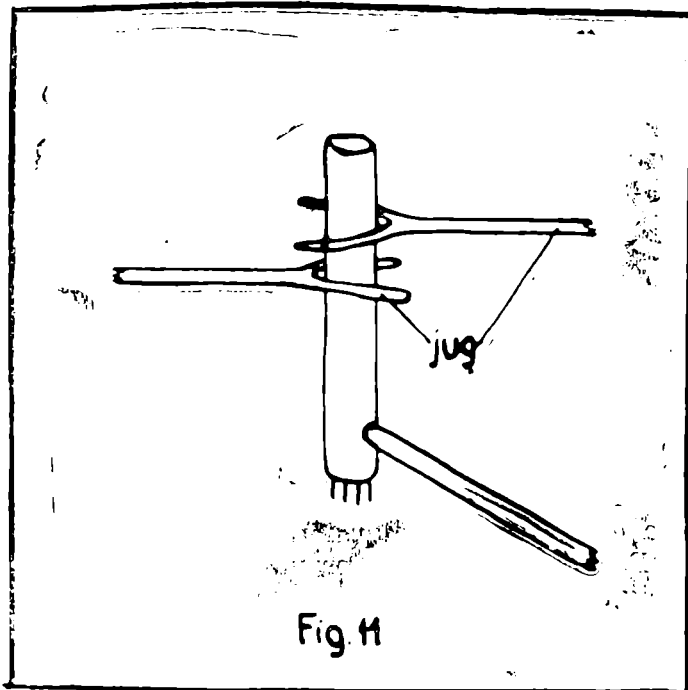
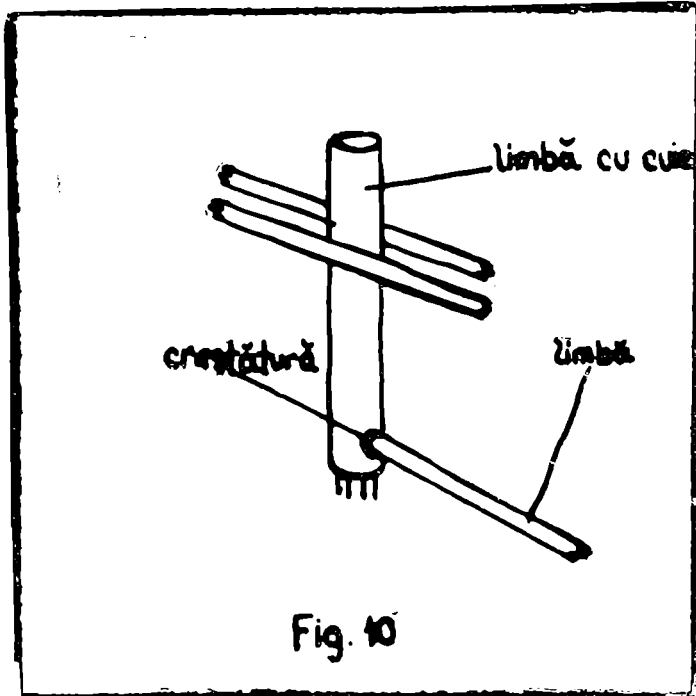

Fig. 9

O altă variantă a bătcii descrise mai sus era folosită pentru vînarea vulpii sau a jderului. Acest fel de batcă era formată dintr-o butură închisă într-o parte, două limbi, doi șteampi și două crengi. Una dintre limbi, cea care cădea pe vînat, era prevăzută cu 3—4 cuie tăiate și ascuțite, care se înfigeau în vulpea sau jderul care era atras de momeală. În cazul jderului, momeala era o veveriță moartă, căreia i se pîrlea puțin blana. Pentru vulpe, drept momeală se punea în batcă mierlă neagră cu pene pîrlite. În lipsă de veveriță sau mierlă se putea întrebuița „carne de mortăciune“, de preferință de purcel sau găină. Batca pentru vulpe sau jder avea limbă verticală, cea cu cuiele ascuțite fixată între două crengi de grosimea brațului omenesc, prinse de doi șteampi bătuți. Ca și în cazul bătcii folosite numai pentru vulpe, limba verticală intra puțin în interiorul buturii printr-o tăietură executată de vînător. De asemenea, această capcană se punea nu numai la gura vizuinii, ci și pe suprafața solului, deoarece vînatul era atras din depărtare de mirosul momelii pîrlite¹³. Sistemul de declanșare a celor două limbi, a bătcii de acest tip,

putea să fie sprijinit și de două „juguri”, adică de două crengi bifurcate, care erau fixate la fel de doi ștampi (pari bătuti în pământ)¹⁴.

Cu asemenea capcane vinau în trecut nu prea îndepărtat mulți vi-



nători din Lazuri (comuna Virfurile), Luncoșoara și Hălmăgel. Vestiți au fost vînătorii : Arsenie Roți din satul Lazuri, Georgică Lucaci, Gheorghe Lucaci și Arsenie Lucaci din satul Luncoșoara, precum și unul din comuna Hălmăgel, cunoscut sub numele de Zgobîrna. Acesta, pînă și la vîrsta de 90 de ani mergea la vînătoare de gligani (mistreți)¹⁵. În jurul primului război mondial, vînătorii erau interesați în prinderea vulpilor și a lupilor și datorită prețurilor bune care le erau oferite. În perioada anilor 1917—1923, pentru o vulpe se putea obține 100 lei, atunci cînd o măsură¹⁶ de grîu era între 40 și 50 lei. În aceiași ani, un lup era cumpărat cu 600 lei, iar jderul ajungea pînă la suma de 2.500 lei¹⁷.

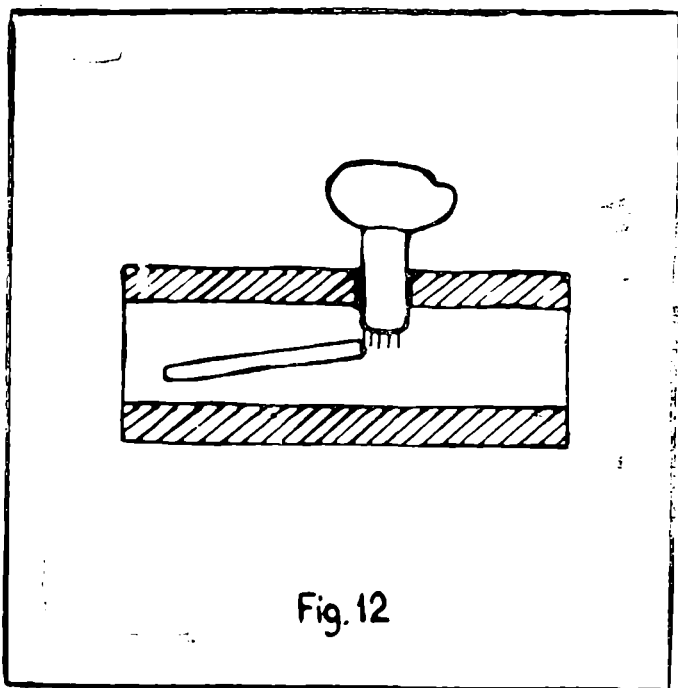
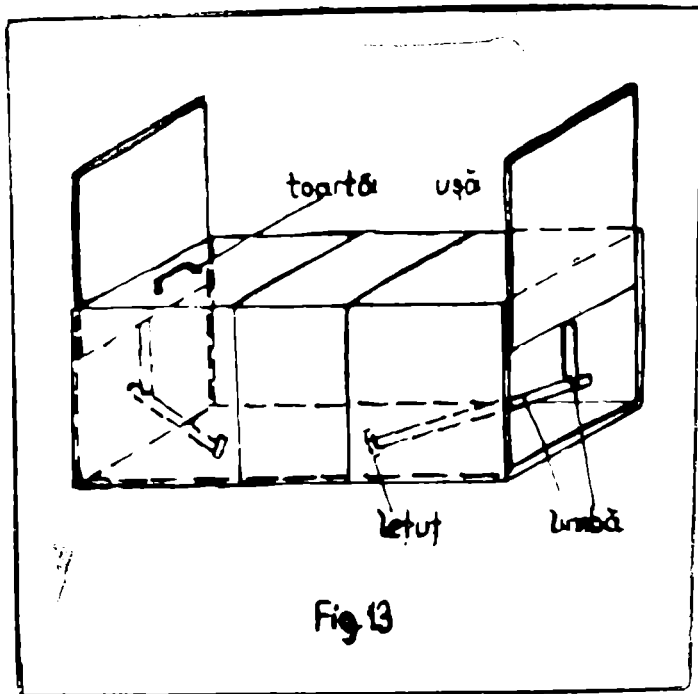

Fig. 12

În satul Brusturi se întrebuița altă variantă de batcă pentru vulpe și viezure. Deși ea se baza pe același sistem de limbi, întîlnit în satul Luncoșoara, de această dată „pedica“ era formată de unul din cuiile limbii verticale, care era introdus într-un mic orificiu al limbii oblice. Aceasta din urmă era bine legată de „lătune“ (scîndură laterală). O altă deosebire față de capcanele descrise pînă acum constă în faptul că batca era introdusă în vizuina vulpii, care era obligată să treacă pe sub cui. În acest fel, vulpea atingea cuiile care, nemaifiind susținute de limba oblică se înfigeau în ea. Pe limba verticală, prevăzută cu 3—4 cuii bine ascuțite, se așeza un pietroi, care sporea greutatea de apăsare asupra animalului și contribuia la penetrarea rapidă a cuielor în vînatul ce trebuie imobilizat. Bătci de acest gen erau amplasate în apropierea satului, pe Dealul Măgulicii și pe Dealul Plaiului¹⁸.



Toate sistemele de capcane care foloseau ascuțișul metalic pentru imobilizarea vînatului cu blană erau mai puțin eficiente, deoarece deteriorau blana. De altfel, cele mai răspîndite capcane din județul Arad erau cele care închideau animalele, și nu cele care le ucideau. În părțile Gurahonțului s-au utilizat bălci pentru prinderea vulpilor, care nu le vătămau. Construită din lemn, batca pentru vulpi avea în cele două capete două uși ridicate și sprijinite pe cîte un sistem de două limbi. Ușile erau ridicate numai de o palmă. Vulpea, atrasă de găina și cocoșul situate într-o îngrăditură din partea centrală a capcanei, declanșa prin trecerea ei sistemul de limbi, care determina căderea ușii. Batca de formă paralelipipedică, avea o lungime de circa 2 m, iar înălțimea și lățimea în jur de 0,7 m. Ea a fost amplasată în anii 1921—1923 în mai multe locuri din preajma Gurahonțului: Valea Rea, Vălești și Virmușel. Pentru ca batca să fie mai eficace, spre locurile pomenite erau presărate „jumere“ (jumări). În acest mod, într-o singură iarnă din perioada amintită, doi vînatóri au reușit să vîneze cinci vulpi¹⁹.

Pe dealurile de la Luncșoara erau numeroase locuri bune de vînat. Dealurile Glugă, Cioara, Deluț erau folosite cu predilecție de vînatórii din acele părți. Dar pentru a ajunge în acele locuri în timp de iarnă, pe zăpadă, vînatórii se deplasau cu „tapalage“, un fel de cercuri, confecționate din nuiete, piele de vacă, sfoară sau curele. De nuietele învelite în piele de vacă se legau, în formă de sită, curele sau simple sfori. Ochiurile tapalagelor puteau să fie de 1,5—2 cm. sau de 1,5—3 cm. Pentru mersul pe zăpadă înghețată vînatórii alegeau tapalage cu ochiuri mai mari.

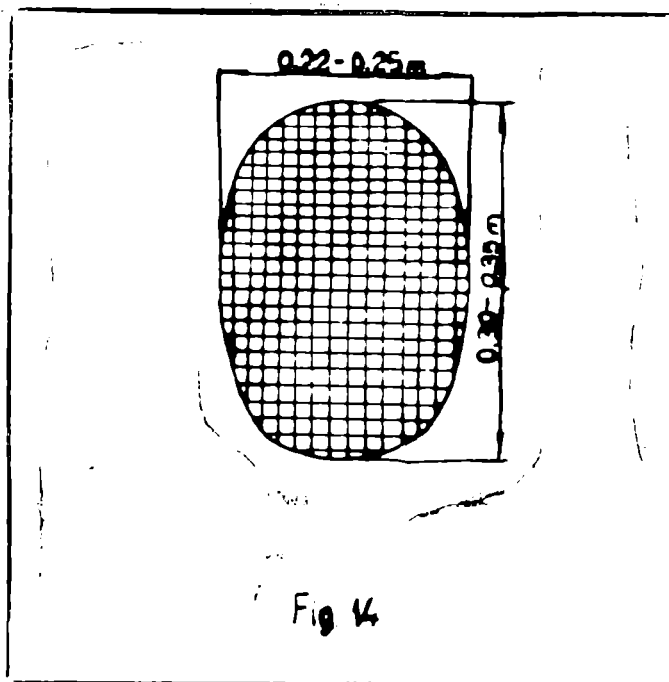

cea ce micșora sau elimina posibilitatea ca picioarele să se scufunde în timpul transportării bătcilor în locurile cele mai potrivite scopului urmărit — vînarea animalelor. Tapalagele, pe lângă faptul că ușurau merul pe zăpada mare, veneau în sprijinul vînătorilor, deoarece cu ele nu lăsau urme. În această privință trebuie subliniată folosirea pielii de vacă, ca inveliș al nuielelor, care serveau drept ramă împletiturii de curele sau sfori²⁰.

Toate procedeele de vînătoare descrise anterior foloseau capcane care aveau la bază principiul gravitației. În această categorie am inclus nu numai capcanele „la groapă”, în care animalele cădeau, ci și cele al căror sistem de declanșare determina căderea unui obiect (ușă, capac, ușiță, limbă circulară, limbă cu cuie), cu ajutorul căruia animalul era închis în interiorul capcanei sau era ținut în ea. Toate aceste capcane din ultima grupă constituie modalități complexe de aplicare a forței gravitației, provocată de animalul care urma să fie vînat.

La cuprinderea numeroaselor bătcii prezentate în grupa curselor sau capcanelor care se bazează pe forța gravitației s-a avut în vedere principiul mecanic folosit la construirea lor²¹. Aceasta nu produce nici o schimbare în denumirea capcanelor, care respectă terminologia uzitată de vînătorii și informatorii chestionați. De altfel, după cum e și firesc, pentru ei important era ce fel de animal se prindea cu respectiva batcă și nu principiul de funcționare. De aceea, capcanele descrise poartă numele de batcă pentru vulpe, batcă pentru jder, batcă pentru viezure etc.

Vinătorii din părțile Aradului întrebuițau și alte procedee pentru prinderea animalelor. Astfel, în zonele Hălmagiului și Săvirșinului pentru vînarea vulpii, căprioarei și viezurelui se foloseau capcanele în formă de laț, numite „zancă” și „balț”. De cele mai multe ori lațul din sîrmă este așezat vertical, deoarece vînătorul vrea să utilizeze mișcarea de înaintare a animalului care caută să se elibereze. Întrucît la multe animale locul cel mai vulnerabil este gîtul, zanca sau balțul erau așezate pe potecile umblate de animale, în așa fel încît capul animalului să treacă prin laț.

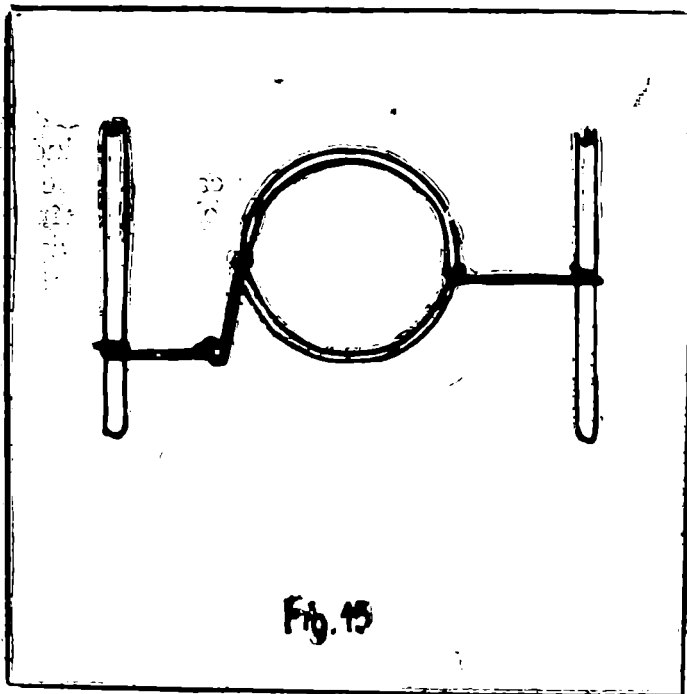

Fig. 15

Vinătorii din Luncoșoara, Sirbi, Hălmăgel, Brusturi, Lazuri puneau pe marginea potecii „zbecari” (crengi) pentru a sili animalul să meargă direct spre capcană. La fel, se răsfirau zbecari și în jurul balțului sau zăncii, care erau astfel camuflate. Zanca (balțul) se așeza între doi fagi sau doi stejari²². La Temeșești sau Troaș, zanca putea să fie legată într-o parte de tulpina unui arbore, de regulă fag sau stejar, iar în cealaltă parte de prepeleac sau un par cu multe clenciuri (crengi). În aceste localități de pe valea Troașului, cu ajutorul zăncii se vîneau, pe lingă cerbi și căprioare, mistreți și lupi²³.

Se pare că denumirea mai veche pentru acest tip de capcană este cea de „balț”, cum este numită de cel mai priceput vînător în viață din părțile Hălmagiului. Această denumire informatorul o știe de la bunicul său, Gheorghe Lucaci, zis Georgică, decedat în urmă cu peste 50 de ani²⁴. Cu ajutorul balțului, bazat pe procedeul lațului, se vîneau la Luncoșoara, pe dealurile Glugă și Cioara mulți iepuri, căprioare, vulpi și viezuri. Pen-

tru vinarea acestor animale balțul se lega de fagi sau stejari, fie deșteampii bătuți în pământ. Vulpea se prindea cel mai ușor la gard. În curtea gospodăriei țărănești. În acest caz, în gard se făcea o spărtură necesară pentru fixarea balțului. Vulpea, atrasă de găinile din curte, intra prin spărtura gardului și se prindea în balț²⁵. Pe dealurile împădurite, în locurile unde se așezau capcanele cu laț, uneori animalul care era mai „sălbatic“, după cum spunea Gheorghe Vasi din Luncoșoara, adică cel care se zbătea mai mult, putea să și moară strâns de zancă sau balț. În alte situații, vînatul reușea să scape din capcana cu laț. Astfel, în toamna anului 1923, pe dealul Măguliții din apropierea satului Brusturi, o vulpe a ros aproape toți „făguții“ din jurul balțului, inclusiv și tulpina fagului de care era legat lațul, eliberându-se din capcană²⁶.

Numeroasele zânci sau balțuri, utilizate pentru prinderea animalelor din Munții Zărandului sau Munții Bihorului, se includ în a doua categorie de capcane din județul Arad, a celor care folosesc lațul. Între un balț sau altul nu există deosebiri esențiale, ele acționînd după același principiu mecanic. Apar diferențieri doar în privința așezării lor, care poate fi în mediul natural între arborii caracteristici, între pari de diferite grosimi, precum și între arbori și pari bătuți în sol.

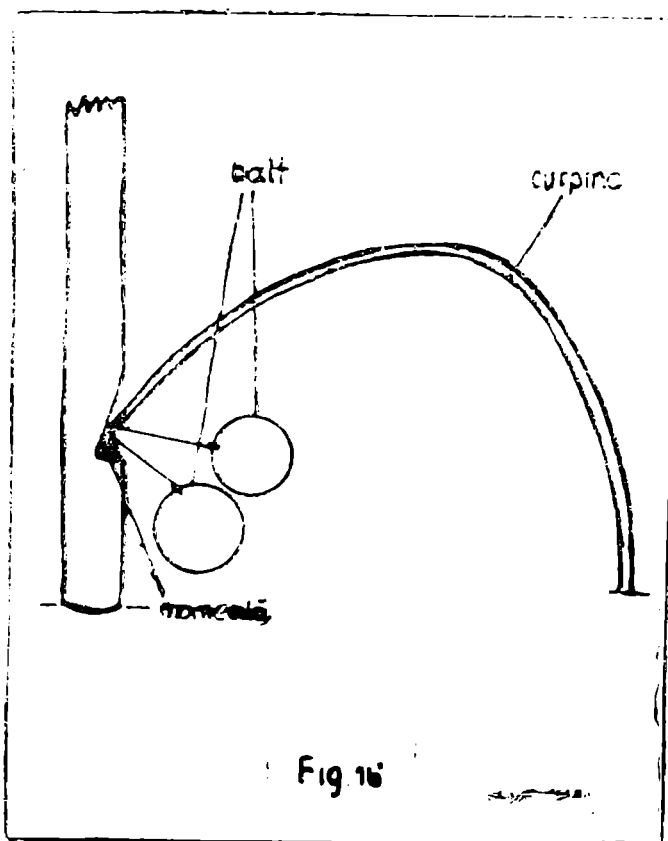

Al treilea sistem de vânătoare din județul Arad se bazează pe capcana cu arc, care se întemeiază pe folosirea elasticității unei ramuri sau a unui puiet de arbore. Principiul mecanic aplicat este inerția sau elasticitatea materialului întrebuițat ca arc, care caută să-și reciștige echilibrul anterior. La Gurahonț capcana cu arc poartă denumirea onomatopeică de „smîc” și a fost întrebuițată pentru vînarea vulpilor. Smîcul era format dintr-o tulpină subțire de fag, numită „curpine“, care era ascuțită la vîrf și încovoiată ca un arc. Tulpina era fixată într-o „mușcătură” (scobitură) executată cu securea în săleapul de fag sau stejar ori în tulpina mai grosă a arborelui. De vîrfurile tulpinei subțiri atirna momeala, de obicei carne de găină, și se legau două lațuri (balțuri) din sîrmă. În momentul cînd vulpea apuca momeala, „curpinele” ieșea din scobitură, își revenea la poziția inițială, spînzurînd vulpea de unul din cele două balțuri.

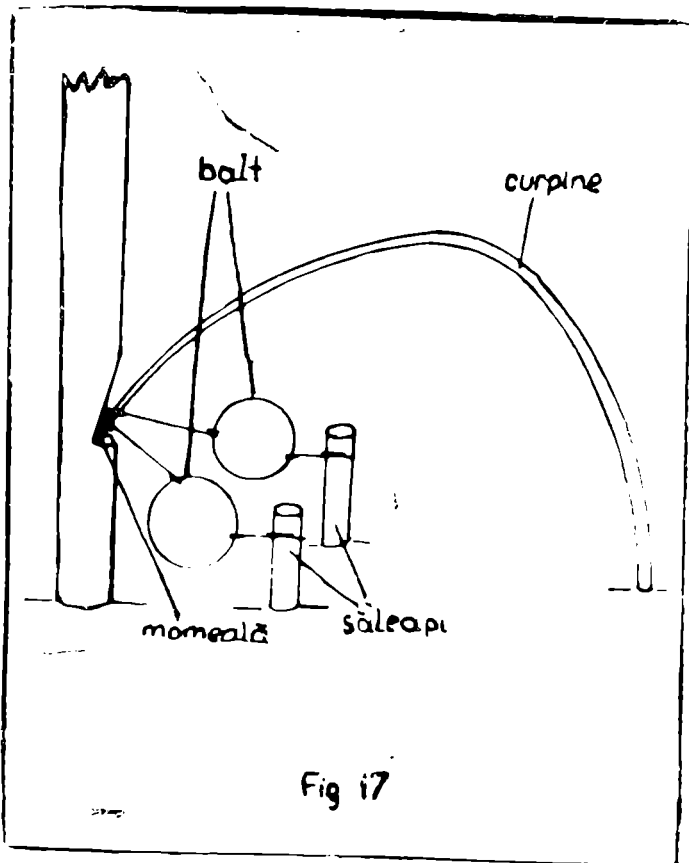

Capcana-smîc, descrisă în linii mari mai sus, se întrebuița în trei variante. Prima variantă utiliza balțurile verticale, dispuse în așa fel încît să prindă gîtul vulpii. A doua variantă avea balțurile așezate pe sol, în dreptul unor mici scobituri în pămînt, astfel încît vulpea să fie, în cele

din urmă, imobilizată de picioare. Cea de-a treia variantă a smicului folosea balțurile verticale, care erau fixate nu numai de tulpina subțire în formă de arc ci și de doi săleapi (pari), de grosimea piciorului, bătuți în pământ. Și în acest din urmă caz vulpea era spânzurată, dar tulpina tinăra nu-și mai revenea la vechea poziție, ci doar tindea spre ea, sporind forța de strângere a lațului²⁷.

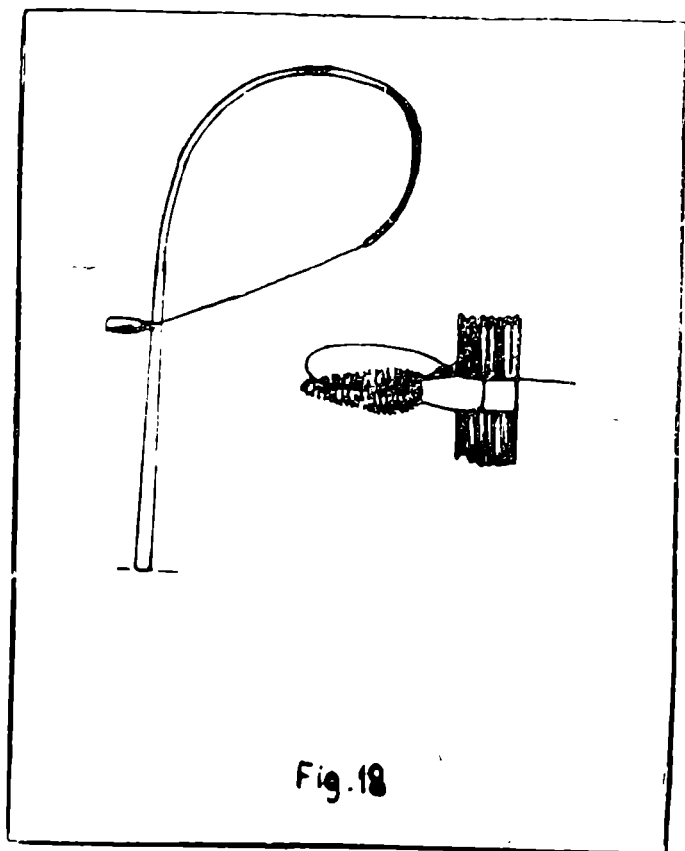

Fig. 18

Pe valea Troaşului, la Temeşesti și Troaş, se întâlnea frecvent în urmă cu câțiva ani o capcană cu arc, numită de această dată „smic“. Capcana slujea țăranilor pentru prinderea unor păsări, cum ar fi gaița și gheonoaia. Smicul se construiește în felul următor : printr-o ramură numită coardă, deoarece este arcuită, se taie un orificiu transversal de aproximativ 2 cm. Se apleacă vârful legat cu o sfoară subțire sau cu un fir de păr de cal, care se trece prin orificiu. În partea opusă se introduce în același orificiu un cui de lemn de circa 10 cm lungime, pe care se fixează o bucată de știulete de porumb. Bățul este introdus atît cît să poată sta liber, fără nici o greutate pe el, fixînd în același timp și sfoara care se termină cu un laț, așezat deasupra cuiului de lemn și știuletului. În momentul cînd pasărea se așează pe băț, acesta cade, iar lațul îi prinde

picioarele, imobilizînd-o. Smîcul pentru păsări cere ca ramura să fie mai subțire, astfel încît prin revenire la poziția inițială, să nu rupă sfoara²⁸.

Folosirea capcanelor cu arc, cele de tipul smicului sau smîrcului, dau roade numai atunci cînd sînt asociate cu un mijloc de a țintui locului vînatul. În cazul arcului, rolul acesta îl joacă totdeauna un laț.

Din numeroasele variante de capcane întrebuintate în județul Arad se desprinde existența a trei tipuri principale : capcane care se bazează pe forța gravitației, capcane în formă de laț și capcane cu arc, întrebuintate în cadrul sistemelor țărănești de vînătoare. De la făuritorii lor inițiali aceste procedee au străbătut un drum lung și continuu, căci numai astfel se poate explica folosirea lor pînă în zilele noastre. Iar utilizarea, de-a lungul anilor și deceniilor, a acestor sisteme constituie drept o dovadă a continuității din străvechime a aceleiași populații, a românilor de pe aceste meleaguri. În acest sens datele etnografiei devin dovezi istorice demne de a fi luate în seamă.

N O T E

- ¹ Ion Vlăduțiu, *Etnografia românească*, Ed. științifică, București, 1973, p. 306; *Țara Birsei*, sub redacția lui Nicolae Dunăre, Ed. Acad. R.S.R., București, 1972, p. 292.
- ² Ion Vlăduțiu, *op. cit.*
- ³ *Țara Birsei*, sub redacția lui Nicolae Dunăre, Ed. Acad. R.S.R., București, 1972, p. 292.
- ⁴ Iulius E. Lips, *Obirșia lucrurilor*, Ed. științifică, 1964, p. 104.
- ⁵ Informațiile au fost culese în cadrul cercetărilor efectuate în anul 1975.
- ⁶ Informator Aurel Cătană, 79 ani, Hălmațiu.
- ⁷ Informator Arsenie Lucaci, 68 ani, satul Luncșoara, comuna Hălmațiu.
- ⁸ Informator Maxim Colf, 71 ani, comuna Hălmațiu.
- ⁹ Informator Ion Grada, 77 ani, comuna Gurahonț.
- ¹⁰ Informator Ioan Nuțu Darău, 70 ani, satul Tisa, comuna Hălmațiu.
- ¹¹ Informator Gheorghe Vasi, 62 ani, satul Luncșoara, comuna Hălmațiu.
- ¹² Informator Arsenie Lucaci, 68 ani, satul Luncșoara, comuna Hălmațiu.
- ¹³ Idem.
- ¹⁴ Idem.
- ¹⁵ Informatorii Aurel Cătană, 79 ani, Hălmațiu și Gheorghe Vasi, 62 ani, satul Luncșoara, comuna Hălmațiu.
- ¹⁶ Echivalentul măsurii era 30 litre egale aproximativ 24—26 kg.
- ¹⁷ Informator Arsenie Lucaci, 68 ani, satul Luncșoara, comuna Hălmațiu.
- ¹⁸ Informator Ștefan Nicodin, 86 ani, satul Brusturi, comuna Hălmațiu.
- ¹⁹ Informator Ion Grada, 77 ani, Gurahonț.
- ²⁰ Informatorii Toma Stan, 86 ani, comuna Hălmațiu și Arsenie Lucaci, 68 ani, satul Luncșoara, comuna Hălmațiu.
- ²¹ Clasificarea capcanelor elaborată de Iulius E. Lips respectă acest principiu. Detalii asupra acestui aspect în *op. cit.*, pp. 110—117.
- ²² Informatorii Ioan Gomboș, 72 ani, satul Temeșești, comuna Săvirșin și Alexandru Cătană, 47 ani, satul Troaș, comuna Săvirșin.
- ²⁴ Informator Arsenie Lucaci, 68 ani, satul Luncșoara, comuna Hălmațiu.
- ²⁵ Idem.
- ²⁶ Informator Ion Niță Nicodin, 66 ani, satul Brusturi, comuna Hălmațiu.
- ²⁷ Informator Ion Grada, 77 ani, comuna Gurahonț.
- ²⁸ Informatorii Ioan Gomboș, 72 ani, satul Temeșești, comuna Săvirșin și Alexandru Cătană, 47 ani, satul Troaș, comuna Săvirșin.

LISTA FIGURILOR

- Fig. 1 și 2 — Capcane sub formă de groapă.
Fig. 3 — Batcă pentru lupi.
Fig. 4 — Sistemul de declanșare a bătcii pentru lupi.
Fig. 5 — Capcană pentru vulpe.
Fig. 6 și 7 — Batcă pentru dihor și nevăstuică.
Fig. 8 — Batcă din butură pentru vulpe.
Fig. 9 — Batcă din butură pentru vulpe sau jder.
Fig. 10 și 11 — Sisteme de declanșare a capcanelor pentru vulpe sau jder.
Fig. 12 — Batcă pentru vulpe și viezure (secțiune).
Fig. 13 — Batcă pentru vulpe.
Fig. 14 — Tapalagă pentru mersul vinătorilor pe zăpadă.
Fig. 15 — Zancă sau baț.
Fig. 16 — Capcană cu arc.
Fig. 17 — Capcană cu arc.
Fig. 18 — Capcană cu arc denumită „smic“.

BÄUERLICHE JAGDSYSTEME AUS DEM KREIS ARAD

— Zusammenfassung —

Die Arbeit, die auf den Geländeforschungen der Bergzonen im Kreise Arad beruht, hebt das Vorhandensein dreier Haupttypen von Fallen hervor: solche, die auf Anziehungskraft beruhen, andere mit Schlingenform und schliesslich Springfederfallen. All diese Typen, in ihrer Vielfängltigkeit verfolgt, wurden im bäuerlichen Jagdsystem verwendet. Von den anfänglichen Herstellern haben diese Fallen einen langen und ununterbrochenen Weg zurückgelegt, aber die uralten Elemente haben sich bis zum heutigen Tag erhalten. Dies beweist letztlich die Kontinuität der rumänischen Bevölkerung in diesen Gegenden, die sich die Jagd zur sekundären traditionellen Beschäftigung hatten.

Die Arbeit hebt gleichzeitig den technischen Scherfsinn der unbekanntenen Schöpfer dieser kunstvollen Fallen hervor, mit denen man früher zahlreiche Wildtiere jagte. Gleichfalls werden die Einzelheiten der Jagdarten mit den Volksbezeichnungen für die Bestandteile der verschiedenen bäuerlichen Fallen erwähnt.

DOCUMENTE

DOCUMENTE PRIVIND ACTIVITATEA CLUBULUI NAȚIONAL COMITATENS DIN ARAD (1895—1904)

NICOLAE ROȘUȚ

Documentele pe care le publicăm au avut o soartă destul de tristă. După ce au fost predate de deținătorul lor, Roman Ciorogariu, spre păstrare Palatului Cultural, după cum rezultă din declarația deținătorului lor, la 20 aprilie 1935, au fost publicate, parte din ele, în reviste mai puțin accesibile astăzi.

Autorul acestor rînduri, constatînd că de-a lungul vremii ele au avut o situație nesigură, nefiind înregistrate, trecînd prin mîna diferitelor persoane, în baza Decretului 472/1971 le-a predat Arhivelor Statului, filiala Arad, pentru a li se asigura securitatea corespunzătoare, pentru a fi puse la îndemîna tuturor cercetătorilor care se ocupă de această perioadă importantă a luptei de eliberare națională din Transilvania¹.

Din majoritatea acestor protocoale rezultă, în primul rînd, faptul că, la Arad, lupta pentru reluarea activității politice nu se poate reduce la articolele publicate în „Tribuna poporului”² ci ea a cuprins încă din 1895, deci imediat după mișcarea memorandistă, Clubul național comitatens creat în 3/5 decembrie 1895³.

Documentele scot în evidență aspecte din lupta desfășurată de deputații români în congregația comitatensă pentru drepturi naționale. Sînt foarte importante protocoalele care relevă punctele de vedere deosebite datorate tacticii deosebite — între arădeni și membrii comitetului central al PNR. Protocolul din 7 martie 1903 precizează că la Arad Clubul național a hotărît să treacă la activism. Rezultă deci că la Arad activitatea parlamentară s-a decis încă în 1903, fapt ce explică participarea conducătorilor politici români în 1904 la alegerile din Nădlac și Pecica.

Protocoalele sînt precedate de adresa prin care Roman Ciorogariu le predă Palatului Cultural în care el atrage atenția asupra rolului avut de Arad în lupta de eliberare națională și unificare politică la sfîrșitul secolului al XIX-lea și începutul secolului al XX-lea.

EPISCOPIA ORTODOXĂ ORADEA-MARE

În procesele verbale, moștenite de Clubul Național Comitatens din Arad, asupra ședințelor ținute între anii 1895—1904 se reoglindează acti-

vitatea Partidului Național Român din Arad după consumarea procesului Memorandist, prin temnițele de la Vatz și Seghedin, de unde membrii Comitetului Național întemnițați s-au întors divizați. Această diviziune a avut repercusiune asupra întregului nostru organism politic.

Procesul verbal dd. 12 Septemvrie 1901 dovedește originea diferențului dintre Clubul Național Comitatens din Arad și oficialitatea Comitetului Național Central. Anume conform acestui proces verbal delegații Aradului cereau în ședințele Comitetului Național Central abandonarea politicii de rezistență pasivă și trecerea la politica de activitate parlamentară. Această dirză atitudine activistă a Aradului susținută de : „Tribuna“ din Arad, a realizat întreaga tinerimea Ardealului în jurul „Tribunei“ ce a avut de urmare spargerea plafonului rezistenței pasive și inaugurarea luptei parlamentare fâțișe, care sub teroarea baionetelor jandarmerești a scos 15 deputați naționaliști români din urnele alegerilor parlamentare de la 1906. Aceste procese verbale au darul să verifice cu titlul de autenticitate un adevăr istoric. Eu le-am păstrat pînă acum între relicviile mele istorice.

Cînd dau drumul acestor mărturii autentice ale trecutului salvate din războiul și revoluțiile peste cari am trecut le însoțesc și de o colecție a publicațiilor mele asupra Aradului militant dintre anii 1884—1912. Aceste procese verbale și colecția de publicațiuni se întregesc una pe alta și împreună explică cum și cine a purtat greul luptelor naționale din Arad în pragul războiului mondial. Ce a fost Aradul de altădată.

Depun în original aceste procese verbale ale fostului Club Național Comitatens din Arad și colecția „Tribuna și Tribuniștii“ în păstrarea Palatului Cultural din Arad, cu dorința, să se constituie în cuprinsul acestui splendid Palat Cultural, o secție a Aradului, în care să se adune și așeze toate relicviile arădene și tot ce s-a scris cînd-va despre Arad. Numai în lumina acestor documente se va cunoaște clocotul Aradului românesc înainte de secolul al XIX-lea, apostolatul național cultural, ce s-a desfășurat aici în veacul al XIX-lea și zguduirile mari din sînul partidului Național dela începutul veacului XX-lea, pînă la înfăptuirea României Mari, precis pînă în ziua intrării Armatei Române în Arad. Ce a urmat după această zi din anul 1919 cade în cartea facerii zilei de astăzi, care își va avea și ea povestea ei atunci, cînd îi va veni vremea se treacă în judecata istoriei. Fiecare cu ale sale dintr’u ale sale.

Socotesc de datorie a noastră să reclădim Aradul părinților noștrii, care sunt vrednici de acest monument al pietății filiale.

Oradea la 20 Aprilie 1935.

ROMAN CIOROGARIU

smeritul fiu al Aradului din mila
lui Dumnezeu Episcop al Orăzii.

- Anexe : 1. Procesele verbale Clubul Național Comitatens din Arad
1895—1904.
2. Colecția : „Tribuna și Tribuniștii“ de Episcop : Roman Ciorogariu.

PROTOCOL

luat în Arad, la 9/21 Octomvre 1895 în conferința alegetorilor români, fruntași, din comitatul Aradului.

Prezenți : Vasile Mangra, Aug. Belesiu, Grigorie Mladin, Justin Dascal, Traian Vatianu, Aurel Jancu, Fabriciu Manuila, Justin Iancu, Romul Vatianu, Giorgiu Lupuțiu, Vincențiu Pantoșin, Dr. Giorgiu Vuia, Romul Ciorogariu, Dr. Giorgiu Popa, Dr. Ioan Hosan, Dr. Ștefan Popp, Petru Truția, Romul Nestor, Alexa Baltean, etc.

Nr. 1

Vasile Mangra, ca convocatorul conferinței, predă că în vederea restaurării membrilor din congregațiunea comitatului Arad ce se va întempla în 7 nov. a.c. st. n., a convocat această conferința pentru, a se consulta și decreta ținuta și procedura ce va fi se se observe din partea alegetorilor romani fascia de acestea alegeri, deci spre a se putea procede la desbateri se alege de presiedinte parochul Augustin

Belesiu din Simand și de notariu parochul Traian Vatianu din Arad.

Nr. 2

După ce se constată de toți cei prezenți necesitatea imperativa, ca se fim reprezentați în adunările comitatense prin un numer corespunditoriu de membri — considerîndu-se preponderanția poporului roman din comitat — și anume se fim reprezentați prin barbați devotați cauzelor naționale — la propunerea dlui Vasile Mangra — dupa desbatere cuvenită se decretează, —

că reprezentanții de facia a cercurilor electorale reîntorcându-se acasa, de loc se se puna în contielegere cu ceilalți fruntași și factori hotărîtori din comunele cercului, și se constituite în comitate apoi se cerce persoanele vrednice de ales și apoi se starue la alegetorii romani ca se-și

încorde toate puterile pentru a alege membri în congregațiune numai bărbați romani devotați cauzelor și intereselor strîns naționale.

Nr. 3

Reprezentanții de facia a cercurilor .
Gy. Varsian, Curticiu, Zarand, Cinteiu, Simand, Radna, Berzava și Samboteni —

primesc asupra lor deadreptul din conferinția angagiamentul decretat în punctul 2.-er pentru cercurile cari nu sunt reprezentate în acesta conferinția se vor recerca prin birou, bărbații lor de încredere ca se proceda toți asemenea, adeca amesurat concludului acestei conferinție de sub punctul 2. —

Cu acestea conferinția se încheia

Dat ca mai sus.

Augustin Beleşu
președinte

Traian Vatianu
notariul conferinției

P R O T O C O L

susceput în conferinția romanilor, membri în congregațiunea comitatasa — ținută la 3/15 Decemvre 1895, la hotelul Palatin din Arad.

Nr. 1

Vasile Mangra, ca unul dintra convocatorii conferinției, salutand de binevenire pre cei prezenți, îi provoca a se constitui, propunîndu-le de președinte pre avocatul Petru Truția,

er de notariu, pre preotul Traian Vatianu, pre cari conferinția î-i aclama de alesi, deci și ocupa locul la mesa biroului.

Nr. 2

Membrul Constantin Gurban protopop, în cuvinte calduróse și exprima bucuria pentru reluarea firului și reînceperea luptei constituționale naționale în congregațiunea comita-

tensa — a carei necesitate a fost mult simțita. Multiamesce barbaților cari au facut inițiativa în direcțiunea aceasta convocand conferința de adi, si crede că exprima convingerea tuturor membrilor, cand se dechiara solidar cu convocatorii.

Conferința se identifica cu vorbitoriul intra frenetice exclamari de „se traiescă“ !

Nr. 3

Presid. P. Truția, provoca dintra convocatorii conferinței pe mbr. Vasile Mangra, se faca propunere la ordinea zilei, er acesta propune, că pentru studiarea obiectelor pertractande si elaborarea proiectelor de rezoluțiuni, conferința se esmita din sinul seu o comisiune, în care propune

er conferința i-i proclama de alesi pe : Dr. Georgiu Popa, Dr. Nicolau Oncu, Petru Truția, Aurel Suci, Mihai Veliciu, Vasile Mangra, Const. Gurban, Ioan Evutianu, Dr. Iuliu Mera, Ioan Morariu (Maderat), Dr. Ioan Suci, Ioan Moldovan, Dr. Ștefan C. Popp, Romul Ciorogariu și Ioan Groza cari numai decat se si retrag la consultare, er prezidiul suspinde conferința pana la reintercea comisiunei.

Nr. 4

Reintorcindu-se comisiunea presid. Petru Truția redeschide conferința și da cuvent referentului Vasile Mangra, er acesta reporteza că, comisiunea -pentru o activitate rodnică și cu rezultate în lupta comitatensă — a pus condițiune sine qua non, solidaritatea perfecta a tuturor membrilor romani comitatensi er ca lucrarile se merga neted și în deplina cunoscintia a lucrurilor ce se petrec în jur, a aflat de lipsa organizarea în club central și în cluburi cercuale pe basa programului partidului național dela anul 1881.

Conferința cu însuflețire se pronunța, că pentru activitatea la care se angajera, unanim decretă :
a, solidaritatea neconditionată a tuturor membrilor comitatensi romani, și
b, organizarea și constituirea în club central și în cluburi cercuali cu programul partidului național stabilind totodată numărul membrilor din clubul central la 30.

Nr. 5

La propunerea referentului Vasile Mangra, membri în clubul central, cu unanimitate se aleg următorii :

Dr. Georgiu Popa, Vasile Mangra, Dr. Nicolau Oncu, Petru Truția, Dr. Georgiu Vuia, Aurel Suciu, Dr. Ștefan C. Popp, Romul Ciorogariu, Dr. Ioan Suciu, Sava Raicu, Iuliu Herbay, Traian Vatianu, Mihaiu Veliciu, Dr. Ioan Trailescu, Dr. Georgiu Popoviciu, Grigoriu Mladin, Ioan Evutian, Augustin Belesiu, Dr. Dimitrie Barbu, Georgiu Turic, Georgiu Popoviciu (Șiria), Dr. Iacob Hotoran, Dr. Georgiu Feier, Vasile Balan, Traian Mager, Constantin Gurban, Ioan Groza (Halmagiu), Romul Vatianu, Iosif Ognean și Fabriciu Manuil. Totodată acest club central se îngrijescă a pune la cale cât mai curând organizarea cluburilor cercuali.

Nr 6

Raportorul comisiei V. Mangra, espune, că ar urma propunerile și rezoluțiunile privitoare la atitudinea noastră în ședința congregațională de mane, considerându-se însă că încă mulți membri nu sunt prezenți ci vor sosi numai mane și astfel nu pot fi puși în cunoștința temeinică a lucrurilor, ér de alta parte însăși comisiunea nu știe și nu poate prevedea acum, cum se vor desvolta lucrurile în ședința a cărei singur obiect e

rastaurarea funcționarilor admittivi, comisiunea nu a intrat în detaliurile atitudinii observande, ci dupace s'a decretat solidaritatea, ca se nu se faca gresieli, a desguat anumiti barbați din cari se va compune biroul de mane dela care va primi fiecare membru deslusirile de lipsa în privința atitudinii.

Conferința este în deplin acord cu propunerea comisiunii și a enunțiat ca conclus.

Cu acestea eshauriandu-se programa conferinței de adi, presedintele, Petru Truția, mulțumind celor prezenți pentru interesul dezvoltat cu participarea la conferința. și apelând la densii se persevereze în lupta ce se desfășuira cu credința în Dzeu și cu iubire de națiune și patria — radica conferința.

Dat ca mai sus.

Petru Iustin — președinte

Traian Vatianu — notariul conf.

PROT O C O L

luat 20 Septemvre (2 Octomvre) 1897 în Arad.

Prezenți :

Mihaiu Veliciu, presedinte, Vasile Mangra, Dr. Nic. Oncu, Petru Truția, Romul Ciorogariu, Ștefan C. Pop și Traian Vatianu notariu.

Nr. 1

Presedintele M. Veliciu descopere membrilor din clubul central al partidului național a congrațiunii comitatense, că de la membrul C. Gurban a primit o epistola prin care'l recerca, că în adunarea generală a congreg. comitatense, convocata pe 18 Oct. n.a.c. se suleneze suspendarea judelui A.I. din Pecica, afirmative pentru că nu și-ar fi recunoscut de al seu, numele magiar:sat.

Se cetesce scrisoarea ca membrului C. Gurban si după mai lungi desbateri desi toți cei prezenți recunosc importanta causei și sunt convinsi despre barbaria organelor administrative intru schimonosirea și magiarisarea nu-

melor romanesci, se enuncia ca conclus, că cauza nu se pôte sulevă în sied. congregațiunei nici ca interpelare nici ca propunere, căci pe de o parte procedura organelor administrative se bazéza pre ordin ministerial ér pe de altă parte numitul jude este deja repus.

Dat ca mai sus.

Traian Vatiianul
notariu

PROT O C O L

susceput în conferința membrilor partidului național român din congregațiunea comitatensă a Aradului ținută la 16/28 ianuarie 1900.

Prezenți :

Vasile Mangra, Dr. Ioan Trăilescu, Georgiu Popovici protopop, Georgiu Turic, I. Turic, Romul Ciorogariu, Ioan Russu, Ștefan C. Popp, Iuliu Herbei, G. Lăzărescu, Dr. Ioan Suciuc, Dr. S. Ispravnic, Dr. Nicolau Oncu, Aug. Boțoc, Sava Raicu, Liviu Tămășdan, etc.

Președinte: Mihaiu Veliciu,

notariu Trăian Vețianu.

Nr. 1

Președintele pune la dezbatere afacerea limbei române ca limbă protocolară în congregațiunea comitatului și anume după ce limba română încă în anul 1869 a fost decretată de limba protocolară și ani de a rîndul s-au și portat protococele și în limba română pînă la anul 1876, cere ca cei prezenți să se pronunțe cînd și în ce formă să se suleveze cauza în ședința congregațiunei și să se pretindă respectarea limbei ca limbă protocolară.

Se încinge o discuțiune viie în ce privesce tactica, ce ar fi de observat în aceasta afacere dar în fond toți sunt de acord întru validitatea dreptului de limbă și unanim se decreteză :

a se esminte comisiunea constatătoare din membrii Romul Ciorogariu, Dr. Ștefan C. Popp și Dr. Ioan Suciu cu însărcinarea ca pînă la viitoarea ședință să studieze legea, actele privitoare din arhivul comitatului, decisiul prin care a fost decretată de limbă protocolară și pe baza studiilor temeinice să facă propunere concretă despre forma în care să se suleveze la congregațiunea viitoare, cestiunea limbei. Comisiunea va presenta rezultatul cercetărilor și studiilor sale, precum și propunerea sa, frunțașilor partidului cel puțin cu o lună mai înainte de viitoarea congregațiune pentru a se decreta forma și a se lua măsurile de lipsă întru sulevarea cu demnitate a acestei cestiuni în ședința congregațională.

Nr. 2

Luându se la desbatere seria obiectelor pertractande în ședința congregațională de mâne, se află pusă la ordinea zilei cauze, care ating interesele noastre mai de aproape, —

și astfeliu în contra însărcinării comunelor cu spese pentru susținerea și zidirea scolelor de stat să rădicesc cuvîntul membrii Dr. Ioan Suciu și Romul Ciorogariu în cauza denumirii membrilor în comisiunile esaminătoare de socoți, pentru a se denumi și membrii români să vorbească Dr. Sever Ispravnic ear membrul Ioan Russu Șirianul se însărcinează a face interpelație pentru abuzurile pretorelui cercual sevrșite la alegerea de notariu din Cinteiu.

Nr. 3

Se sulevază cestiunea cu insulta adusă de procurorul din Alba Iulia, memoriei eroului și marelui martir național Avram Iancu.

Se încredințază comisiunea esmisă în punctul 1 ca să studieze și combineze

chipul prin care să se deie expresiune indignațiunii și mîhnirei simțită de toată suflarea românească pentru aceasta insultă.

Nr. 4

Președintele pune la ordinea zilei cestiunea organizării membrilor din congregațiune ca partid național. Pe baza Regulamentului lucrat de comisiunea de 5, și cunoscut de mai mulți fruntași membri ai partidului, care sêși primesce și aprobă în general de adunarea de azi.

Se alege comitetul central în membrii : Dr. Nicolau Oncu, Romul Ciorogariu, Dr. Ioan Suci, Dr. Ștefan Popp, Ioan Russu, Vasile Mangra, Traian Vățianu, Sava Raicu, Mihai Veliciu, Georgiu Popoviciu (Șiria), Dr. Ioan Trailescu, Protasie Givulescu, Const. Gurban, Corneliu Lazar, Traian Mager, Augustin Boțioc, Augustin Beleş, Dr. Lazar Gebeleş.

Nr. 5

Comitetul acesta central sê constituie, alegînduși de președinte pe membrul Mihai Veliciu, vicepreședinți pe Dr. Ioan Suci și Dr. Ștefan C. Popp, — secretari pe Trăian Vățianu și Ioan Russu, cassariu pe Savu Raicu și controlor pe Georgiu Popoviciu pro-popul.

Nr. 6

Cu autentificarea acestui protocol, afară de birou

sê însărcinează membrii Iuliu Herbay și Dr. S. Ispravnic.

În sfîrșit președintele prin o vorbire însuflețită face apel cãtră toți membrii partidului pentru conlucrare armonioasă și cu zél în lupta pentru drepturile noastre, asteptînd dela cei mai în vîrstă a premerge numai cu

esemple bune, ear dela cei mai tineri a urma pe cei mai în vîrstă și de-
chiară adunarea de închisă.

Dat ca mai sus.
Mihaiu Veliciu
președinte

Trăian Vățianu
notariu

membrii verificatori :
Dr. S. Ispravnic
Iuliu Herbei

PROT O C O L

luat în adunarea membrilor partidului național român din congregațiunea
comitatensă a Aradului, — ținută la 6 Noemvre st. nou 1900 seara la 8
ore.

Prezenți :

Mihaiu Veliciu, Augustin Beleş, Romul Ciorogariu, Petru Truța, Savu
Raicu, Ioan Morariu, Ignatie Papp, Dr. Ioan Suciuc, Iuliu Herbay, Dr. Li-
viu Tămășdan, Filip Leuca, Augustin Boțoc, Gerasim Serb, Petru Vancu,
Nicolau Lazarescu, Trăian Vățianu.

Nr. 1

Președintele pune în discuție instala-
rea noului comitet suprem, Ivan Ur-
ban ca obiect al congregațiunei comi-
tatense convocată pe 7 Noemvre, ear
adunarea considerînd că în afacerile
comitatense a adoptat activitatea,
considerînd că celelalte partide, a li-
beralilor, independiștilor și vor face
declarațiile din punctul lor de ve-
dere, — considerînd că comitetul în
preponderență e românesc și despre
români prin absentare nu s-ar lua
nici un act,

adunarea decretează că partidul ro-
mân sé participe la actul instalării
și membrul președ. M. Veliciu să
facă declarația în numele partidului,
care așteaptă dela noul comitet ese-
cutarea legii despre naționalități și
să lucreze fiind condus și față de ro-
mâni de devisa : „jog, törnéy es
igazság“.

Nr. 2

Luîndu-se la dezbatere seria obiectelor pertractande în şedinţa congregaţiunii ordinare din 8 Noemvre,

se decretează a lua cuvîntul, membru Ioan Russu în contra urcării cu 1% a contribuţiunii supletorie, — şi Augustin Boţoc în contra ajutorării şcolilor comunale şi de stat din Agriş şi Drauţ, caşi cause cari ating mai de aprópe interesele românilor. Protopopul Şiriei, G. Popovici, eventual membrul P. Truţa se însărcinează cu întepelarea vicecomitelui pentru convocarea adunării pe zi de serbătóre la români.

Nr. 3/900

Preşedintele pune la dezbatere cesiunea organisării, începută în şedinţa din 16/28 Ian. 1900 Nr. 4.

ear adunarea constatând că afacerea aceasta nu se mai poate amâna, intră în dezbaterea ei şi pentru a potea desvolta o activitate mai intensivă, decretează ca comitetul central, conform regulamentului séu, să se împartă în secţiuni, — în cari provisor sé şi aleg membrii şi anume :

I. Secţiunea organisătoare : Mihaiu Veliciu, Dr. Ioan Suciu şi Romul Ciorogariu.

II. Secţiunea presidială : Mihaiu Veliciu, Nic. Oncu şi S. Raicu.

III. Sect. administrativă : Petru Truţa, Savu Raicu şi T. Văţianu.

IV. Secţiunea iuridică : P. Truţa, Dr. Ioan Suciu, S. Ispravnic.

V. Sect. presei : I. Russu, R. Ciorogariu, şi T. Văţianu.

Biroul va notifica calea de lipsă, cu membri aleşi.

Nr. 4/900

La apelul preşedintelui pentru acoperirea speselor la întrunirea în şedinţe, recuisite de scris etc,

pe lista dela cassar, intră în cassa clubului cari sé predau căssariului Savu Raicu.

D.c.m.s.

Președinte

Trăian Vațianu
notariu

PROT O C O L

luat în conferința mmebrilor partidului național român din congregațiunea comitatensă a Aradului ținută la 12 Septemvre st. nou 1901 în Arad.

Prezenți :

Mihaiu Veliciu, Dr. Nic. Oncu, P. Truța, Dr. Ioan Suciu, Const. Gurban, Ignatie Papp, Dr. I. Trăilescu, Proc. Givulescu, Sava Raicu, Aug. Dr. I. Ispravnic, Ioan Russu, S. Secula, Traian Vațianu.

președinte : M. Veliciu, notariu T. Vățianu

Nr. 1

Președintele Mihaiu Veliciu dupăce salută pe cei prezenți pentru întrunire dechiară ședința de deschisă și aduce la cunoștință următoarele :

Astăvară, Dr. I. Raț președ. partidului național român din Ungaria și Transilvania a convocat pe mai mulți frunțași români la o consfătuire în Timișoara, la care din aceste ținuturi a luat parte Dsa cu dmnii Dr. Nic. Oncu și Vasile Goldiș. Aici s-a discutat și cei prezenți cu toții au convenit în următoarele păreri :

că organizația de până acum a partidului național român din Ungaria și Transilvania să și susțină și pe viitoriu, comitetul partidului să și întregască prin sine și anume din Ungaria ținutul nostru și cel din Bihor să fie reprezentat în comitet prin dmnii P. Truța, Dr. I. Suciu, Procopie Givulescu și Dr. Aurel Lazar, lupta dintre ziure sé înceteze și densele să nu se mai resboiescă pe chestii perso-

nale. În locul ideilor și principiilor să nu discute afaceri, cari nu aparțin ziuaristiceii cinstite, ci acelea să rămână la forurile lor competente. Să nu critice nici se dicteze linii de conduită partidelor din România, în loc de a iniția să câștige bunăvoința tuturor aceluia.

Consultarea aceasta din Timișoara s-a convocat și ținut în pripă încât cei invitați n'au avut timp să consulte participarea lor ori neparticiparea cu clubul central din Arad. Pentru aceasta le aduce acestea ulterioară la cunoștința clubului.

Să ie la cunoștință și să aprobă ulterioară participarea și atitudinea reprezentanților sei în acea conferință precum și recomandațiile făcute de dânsii întru întregirea comitetului partidului național din Ungaria și Transilvania.

Nr. 2

Membrul Dr. Ioan Suciú répoatează, că în urma conferinței din Timișoara, împreună cu dâni Petru Truța și Dr. Aurel Lazar, invitați fiind, au participat la ședința comitetului partidului național, ținută în Cluj la 5 Sept. st. nou. Din însă-și forma invitării ce li s-a făcut au observat rea credință din partea convocatorilor. Invitării li s-au trimis prin Dr. Ștefan C. Pop, care nici nu era propus din partea nimenui, de membru în comitet. Membrul al patrulea, Procopiu Givulescu de feliu n'a fost invitat. Pentru neinvitare convocatorii s-au acusat, că nu i-au potut ceti numele. Dr. Ștefan C. Pop, deși nu era membru, s-a prezentat în comitet, care comitet în urma ecepțiunilor ridicate, l-a încredințat pe Dr. Șt. C. Popp se fie represintant din partea ardelenilor. Comitetul l-au aflat ai noștri întregit cu tineri, Vaida Vovod, Cassiu Maniu și alții prin ce au

fost ignorați alți luptători vechi și de frunte. Ajunși de acord, că comitetul are drept a se întregi pe sine, au discutat mai departe ce atitudine să ieie și cum să se manifesteze comitetul și partidul față de apropiatele alegeri de deputați dietali : Dr. Ștefan Pop a propus convocarea conferinței naționale, ca aceasta să se pronunțe, chiar de sar și opri prin guvern. Petru Truța e asemenea pentru convocarea conferinței, însă să nu ne legăm de formele vechi, din a căror pricină ar putea fi oprită, ci se căutăm a o convoca astfel, ca guvernul să nu o potă opri (adunarea alegătorilor și totuși numai reprezentanții să se întrunească), și scopul de a ne întruni și manifesta totuși se ni-l ajungem. C. Brediceanu susține, că n-are sens, se ne espunem a fi amendați pentru convocarea conferinței, nici abaterea dela forma de pînă acum, a convocării nu are loc, ci să ne manifestăm prin un apel către popor, care să se publice în ziua și prin care alegătorii să fie provocați a se reține dela alegeri și să țină la pasivitatea decretată în conferințele de mai nainte. Aceasta propunere cu 10 voturi contra 6, s-a primit.

Expunerea aceasta se ia la cunoștință.

Nr. 3

În urma celor espuse în punctul 2, dl. Petru Truța aduce la cunoștință că Dsa în ședința de la Cluj, a demisionat din acel comitet, câștigându-și convingerea că majoritatea actualului comitet național nu vrea se lucreze și dinadins împedecă mersul politice naționale. Asemenea și dl Mihaiu Veliciu face cunoscut, că și Dsa a demisionat încă mai de mult, când a aflat că consoții seii nu se însuflețiau pentru cauzele, de cari însuși era însuflețit.

Se ie spre scire

În urma celor petrecute în conterața comitetului la Cluj, sé întreaba comitetul clubului comitatens din loc, ce hotăriri află de bine a lua față de alegerile deputaților dietali escrise pe 2 octomvre.

După vii discuțiuni, numai din moti-vul de a nu ne presenta desbinați în fața alegerilor, ne alăturăm la hotărîrea din Cluj, deși aceea în formă nu ne mulțumesc. Altfeliu pentru alegerile deputaților dietali, din acest an, membrii partidului vor observa pasivitate.

Traian Vațianu
secretariu

Către bărbații de încredere din cercurile electorale de membrii în congregație

P.T. Domnule !

Comitetul clubului comiatens român în ședința sa, de la 7 Martie, a.c., a hotărît, că la viitoarea congregație ordinară comitatensă, noi, membrii români, să ridicăm din nou chestia, dreptul limbei românești și să stăruim pentru respectarea, acestui, drept înscris în legea, despre egala îndreptățire, a naționalităților. Spre acest scop se va însemna la locul său alăturata cerere și propunere concretă, care trebuie însă să fie subscrisă cel puțin, de-a cincea parte, din numărul total, al membrilor congregațiunei.

Te rugăm deci ca alăturata cerere și propunere să o subscree, atât Dta, cari să și îngrijești, ca să-o subscree cu mână proprie și ceilalți membri români de pe teritoriul cercului electoral al comunelor ce aparțin sferei Dtale de activitate, ori și alți membri. Totodată cu considerare la importanța cea mare a acestei cauze T Dsa ești respectuos rugat să stăruiești din totadinsul și să legi la inima fiecărui membru din cei încredințați Dsale — să și țină, de dorință sfântă a se presenta și în persoană la proc-sima congregație comitatensă și-a sprijini acolo aceasta cerere în cas de lipsă și cu votul seu.

Alăturăm aici și lista cu numele și comuna în cari locuesc membrii români ai congregației². Te rugăm să o transmiți fără întârziere la adresa lui Mihaiu Veliciu avocat în Chișineu (Kisjenö) cm. Arad.

Despre terminul congregației ve-ți fi incunoștiințați la timpul seu
pe cale jurnalistică și prin circular separat.

Arad în 1/14 Martie 1903.

Mihai Veliciu
presid. clubului român

Traian Vatianu
not. clubului român

² Cererea subscrișă de Dta și ceilalți membri români ai congregației — în două
exemplare.

Prea onorate Dle vice comite!

Congregația comitetului Arad în virtutea g-ului 2, din art. de lege
XLIV, din anul 1868, luând în considerare eclatantul adevăr, că limba
română este limba maternă a majorității covârșitoare a locuitorilor din co-
mitat, încă în anul 1869 sub nrul congregațional 3 recunoscuse și decretase
și limba română, de limbă protocolară a sa.

Toți deopotrivă și în deoseb funcționarii comitatensi, cari au depus
sfint jurământ, că vor respecta și ecsecuta legile în tocmai, au fost și sunt
datori a respecta și respective a ecsecuta hotărîrea de mai jos.

Limba română a și fost în us mai mulți ani de-a rindul, pînă cînd
s-a scos din us prin abus.

Noi însă, membri români ai congregației comitatense, conscii nu nu-
mai de desorințele, ci și de drepturile noastre, suntem hotărîți a numai
suferi, acest abus; de aceea stînd tari pe basa legii prin aceasta declarăm
sus și tare, **că voim și cerem**, ca dreptul limbei noastre române să se res-
pecteze, și ca protocoalele congregațiilor comitatense să se redigeze și au-
tentice cu limba românească.

Vă rugăm dară prea onorate Dle vice comite să binevoiți a lua la
cunoscință aceasta cerere a noastră, a dispune fără întîrziere ca ecsecu-
tîndu-se g-ul 2 din art. de lege XLIV din anul 1868 protocoalele congrega-
ționale să se iee și ducă și în limba română.

Totodată vă rugăm, ca această cerere hotărîită a noastră să o presen-
tați pe calea sa congregației comitatense, care se va ținea în... Aprilie 1903,
cară congregației, declarîndu-ne din nou hotărît și sărbătorește, că dorim
și cerem din totadinsul, ca să se ecsecute g-ul 2 din art. de lege XLIV
dela anul 1868, adecă să se folosească ca limbă protocolară a congregații-
lor comitatense și limba noastră română, îi cerem și propunem, să în-
drume pe dl vice comite comitatens, ca respectînd legea, să se îngrijească,
ca toate protocoalele congregațiilor comitatense necondiționat să se ducă
și să se autentice și în limba română care este limba maternă nu numai

a 1/5 parte dintre membrii congregațiunii comitatense, ci este limba maternă a marei și covârșitoarei majorități a locuitorilor comitatului Arad.

Dat în Arad, 14 Martie 1903.

Domnul Mihai Veliciu, președintele clubului nostru comitatens, Ve invită prin aceasta la o consultare, care se va ținea azi **Vineri seara oare în hotelul Vass.**

Arad 30 Septemvrie 1904.

T. Vatianu

R. Ciorogariu
V. Goldiș
dr. S. Ispravnic
dr. N. Oncu
dr. St. C. Pop
dr. G. Popa
S. Raicu
S. Secula
dr. F. Suciu
dr. L. Tămășdan
I. Russu

PROTocol

luat la 2/15 Octomvre 1901 în ședința clubului central a partidului național din comitatul Aradului.

Prezenți :

Președintele : Mihai Veliciu, notariul : Traian Vatianu, membrii : P. Truța, S. Raicu, Ign. Popp, Șerb Gerasim, Roman Ciorogariu, Vasile Goldiș, Ioan Petran, Iancu Ștefănuț, Dr. Ioan Suciu, Iuliu Herbei, Dr. Liviu Tămășdan, Dr. Sever Ispravnic, Ioan Russu, Sever Secula.

Nr. 1

Președintele aduce la cunoștința celor prezenți, că această întrunire a convocat-o în vederea apropiatelor alegeri municipale. Deși zilele în cari se vor alege membrii congregațiunii comitatense se vor ficsa numai în ședința congregațiunii convocată pe 28 Octomvre, și deși nu se știe încă, cari sunt membri a căror mandat a expirat, — totuși a aflat de bine a convoca aceasta întrunire pentru a ne pregăti și îngriji de cu timpuriu de

alegeri, ca la acelea să iasă aleși bărbați români, vrednici, și membrii ai partidului.

Se instituie un comitet din membrii : Romul Ciorogariu, Dr. Ioan Suciuc, Sava Raicu, Ioan Russu și Traian Vatianu, care să informeze pe alegătorii din afară. să lucreze în înțelegere cu bărbații de încredere din cercuri, să facă candidările, și tot ceea ce vor afla de bine pentru reușita alegerilor.

Nr. 2

Partidul național comitatens fiind organizat numai în centru, să continue organizarea acum și înafară, în comitat.

Să denumesc deci bărbații de încredere în fiecare cerc electoral, cari vor avea să-și aleagă din fiecare comună a cercului lor, pe fruntașii cu cari să opereze împreună, și cu care vor forma astfel birourile cercurilor electorale. De atari bărbați de încredere să propun și denumesc următorii :

în cercul Pecica maghiară	: Dr. Lazar Ghebeleş
Pecica română	: Savu Tămășdan
Semlac	: Dimitrie Ganea
Vúspereg	: —
Curticiu	: Grigore Mladin
Farray Nagy Iratos	: —
Glogovaț	: —
Ujpanat	: —
Sâmbăteni	: Fabriciu Manuilă
Gioroc	: Teodosiu Moț
Berzava	: Givulescu inv. Odvoș
Radna	: Dr. Avramescu
Totvărădia	: R. Vașianu
Soborșin	: Protasie Givulescu
Petriș	: Iosif Cimponeriu
R. Világoș	: G. Popovici — N. Lazarescu
Covasint	: Micloși
M. Világoș	: Traian Terebenț
Pâncota	: Filip Leuca
Tauț	: —

Drauț	: Melentie Papp
Agriș	: preotul Morariu din Măderat
Ternova	: inv. Craciun Ignuța
Ujort. Ana	: —
Ost. Ana	: Aug. Boțoc
F. Varșand	: Ioan Popovici
Srt. Marton	: Augustin Beleş (Șimand)
Otlaca	: Georgiu Turic
Zimand Kőz	: —
Elek	: —
Almás Vramaràs	: —
Vusjenő	: Ardelean Cornel
Cintei	: Dum. Muscan
Zărând	: Aurel Iancu
Nagy Zerind	: T. Pinter din Vădas
Cermeiu	: Cornel Ursuț din Sepreuş
Socodor	: Gavriil Lazar
Giula Vărșand	: Vinc. Pantoș
Boroșineu	: C. Gurban
Buteni	: I. Giorgia
Alcsil	: Lazar Cornel
Boroșsebiș	: Aug. Mihulin
Iosășel	: Trăian Mager
Hălmagiu	: I. Groza
Ciuciu	: Nic. Balta

Comitetul e autorizat a schimba și completa acestea denumiri după cum va afla trebuință.

Nr. 3

Pentru a sé promova interesele ce le avem la alegerile municipale, pentru a însufleți pe alegători și a da mână de ajutor bărbaților de încredere din cercurile electorale și a le asigura reușita alegerilor,

se însărcinează și angagiază membrii următori a escurge prin cercuri și a face celea ce vor afla de lipsă, — și anume pe linia Mureșului, Dr. I. Suciu — la Zărând, Cintei, Șimand, Chișineu, Socodor, Otlaca, Pil, Giula, Vărșand, Șepreuş, Talpoș, Vadaspreșed. Mihaiu Veliciu — la Șiria, St. Ana, Covăsînț, Ioan Russu — la Curticiu, Macea, Dr. Leo. Ispravnic — la Pecica, Sendlac — R. Cioroga-

riu, — la Cermeiu, Șomoșcheș, Șicula, Gurba — Vasile Goldiș, la Hăl-magiu, Iosășel, Ciuciu, Petru Truța.

Traian Vațianu
secretar

PROT O C O L

Luat în conferința membrilor partidului național român din congregațiunea comitatensă a Aradului ținută la 3/16 Decembre 1901.

Prezenți :

Dr. Nicolau Oncu, G. Bogdan (Agrîș), Arcadie Cacinca, Ioan Groza jun., Georgiu Feier, Ioan Russu, Dr. Cornel Ardelean, Dr. S. Ispravnic, preotul Dreghici. Sinesie Micula, Petru Vancu, Popp Ștefan C., Nicolau Boșcai, Traian Mager, Sever Secula, Sava Raicu, Georgiu Popovici protopop. Gerasim Șerb, Paul Milovan, Alexandru Teran, Todor Ștan, Vasile Olariu, Papp Nicolae notar, Romul Ciorogar, Georgiu Telescu, Dr. Ioan Raț, Axente Secula. Dr. Ioan Petran, Ștefan Novac, Iancu Ștefănuț. Georgiu Turic, Ioan Micloși. Petru Truța, Ștefan Moș, Iosif Dan, Nicolae Mara, Vasile Cherecheș, Pascu Moț, Ștefan Rus. Simeon Moler, Ioan Francs, Teodor Brad. Dr. Georgiu Popovici, Romul Vațian, Dr. Lazar Gebeleş. președinte Mihaiu Veliciu, notarul T. Vațianu.

Nr. 1

Președintele Mihaiu Veliciu face o expunere într'un réport verbal, despre lupta portată în comitat, în cei 6 ani, din partea biroului și a partidului, apoi mulțumind pentru încredere, în numele întregului comitet și a biroului depune mandatul și propune pentru desbaterile ce au sé urmeze a se alege un president și notariu adhoc. Conferința aclamă de președinte pe Dl. Mihaiu Veliciu și notariul Traian Vațianu.

Nr. 2

Membrul Corneliu Lazar exprimă mulțămintă președintelui pentru zélul desfășurat în luptele comitatense și

pentru înțeleapta conducere. ear la
propunerea lui I. Russu, —

Conferința își alege comitetul central din membrii, a căror mandat a expirat și anume : Dr. Nicolau Oncu, Roman Ciorogariu, Dr. Ioan Suciuc, V. Mangra, Traian Vațianu, Georgiu Popovici (Șiria), Sava Raicu, Mihaiu Veliciu, Dr. Ioan Trailescu, Protasie Givulescu, Const. Gurban, Corn. Lazar, Traian Mager, Augustin Beleş, Augustin Boțoc, Dr. Lazar Ghebeleş. — Comitetul central nou ales, și după dorința tuturor membrilor prezenți — se constituie alegându-și același birou ca semn al deplinei încrederi și mulțumiri generale, și anume, preșident : Mihaiu Veliciu, vicepreședinți : Dr. Ștefan C. Pop și Dr. Ioan Suciuc, secretari : Traian Vațianu și Ioan Russu, casșar : Sava Raicu, controlor : protopopul Georgiu Popoviciuc.

Nr. 3

La ordinea zilei urmează a se discuta asupra atitudinii ce are a se observa din partea membrilor partidului în ședința de mâne a congregațiunii cu privire la restaurările oficianților.

Se proclamă și se decretează din partea celor prezenți, și se așteaptă dela toți membrii partidului a observa cea mai strictă solidaritate și a se supune minoritatea, hotărîrilor ce se vor lua în această conferință din partea majorității. Apoi se discută asupra persoanelor cari au recurs și cari pot veni în candidație, și anume la postul de vicefisc la care optează doi români. Conferința cu absolută majoritate se pronunță pentru Dr. Ilie Precupaș. — ear membrul Ștefan Popp e rogat să intervină la celalalt recurent, Dr. Ștefan Rozvan, ca să se retragă de astădată, ca nu cumva prin împărțirea voturilor să se zădărnicească și să cadă ambii candidați

români. Dacă va da ascultare dl. Șt. Rozvan, dorinței acesteia, partidul ținea seamă de dsa la alt privilegiu binevenit.

În privința celorlalte alegeri de protopretori, pretori și a comisiunilor partidul român va lua hotărâri în ședința congregațiunii, — neputându-se de acum prevedea cum se vor desvolta acestea alegeri.

Dat ca mai sus.
președinte

ca notariu Traian Vațianu

PROT O C O L

luat la 26 Ianuarie st. nou 1902 în conferința (clubului central a) partidului național din comitatul Aradului.

Prezenți :

Vicepreședintele Dr. Șt. C. Popp, — secretarul : Traian Vaționu, membrii : Const. Gurban, Georgiu Telescu, Nicolae Papp, Dr. Corn. Ardelean, Iancu Ștefănuț, Sava Raicu, Roman Ciorogar, S. Secula, Nic. Lazarescu, Vasile Goldiș, Dr. Ioan Suci, Nic. Boșcaiu, Paul Milovan, Dr. Sever Ispravnic, Petru Vancu, G. Popovici protopop, I. Groza junior, Ioan Ig. Popp, Georgiu Mladin, Gerasim Șerb, Iacob Iluna, Onuț Vale, Ioan Rediș, Pascu Moș.

Nr. 1

Vicepreședintele Dr. Șt. C. Popp aduce la cunoștința celor prezenți notificarea președintelui Mihaiu Velițiu, că fiind împedecat prin morbo, a participa la aceasta consultare, a încredințat cu presidierea pe dl vicepreșident Dr. Șt. C. Popp care prin aceasta dechiară ședința deschisă. ceea ce se ie la cunoștință.

Nr. 2

Dl Ștefan C. Popp ca președinte al acestei consultări de azi espune, că percurgînd seria obiectelor ce se vor pertracta în adunarea congregațio-

nală de mâne, și a aflat întrînsele obiecte de ceva mare interes politic ori național român, cari din partea noastră vor trebui discutate și apărute. Biroul a invitat pe membrii congregațiunii la aceasta consfătuire în vederea unei alteia cause, carea în ședința congregațiunii să fie din partea noastră sulevată. Recunoașterea și respectarea limbei române, ca limbă protocolară a congregației este o cestiune, care dela întrarea noastră — acum 6 ani — în congregațiunea comitatului și a scos de acolo în copia pat. Este lucru știut că prin anul 1869 limba română a fost decretată aici ca limbă protocolară. Dsa a studiat afacerea și scrutat în arhivul comitatului și a scos de acolo în copia concludul Nr 3/869 în acest merit. Prin acest conclud nu numai s-a decretat limba română ca limbă protocolară a comitatului ci au fost recercate și alte comitate (Caraș Severin) ca să procedă asemenea. Dupăce a știut că acest conclud de ani de zile nu se mai respectează, propune ca prin o interpelațiune deamnă și binemotivată, îndreptată mâne cătră comitele suprem să-l constringem a se declara și să-i aflăm intențiunile ce le are pentru viitoriu în aceasta cauză. După respunsul eventual nefavorabil, noi în virtutea legii de naționalități în proxima ședință ordinară, ca subscrierile recerute (1/5 parte) să-l constringem pe comitele suprem ca și pe esecutătorul legilor să ne recunoască și respecteze dreptul limbei.

Pune acest obiect în discusiune și provoacă pe cei prezenți al discuta și a să pronunța.

Membru G. Gurban, considerînd importanța cestiunii și demnitatea cu care trebuie să o desfășurăm și

adunarea tuturor forțelor cu cari trebuie să se apărăm, dorește să precum cestiunea s-a pregătit și studiat din partea istorică și de drept, întocmai așa să se pregătească pentru densa toți membrii români ai congregației și să se asigure subscrierile lor și prezența lor la ședința în care ne vom prezenta cu aceasta cestiune. Propune amânarea și pregătirea ei și din aceasta parte pe ședința proximă.

Discutându-se cestiunea și din partea dlor R. Ciorogariu, Dr. I. Suciu, Vasile Goldișiu, care toți consimt cu sulevarea acestei cestiuni, dar numai în o ședință proximă, la carea cu totii să fim pregătiți a fi de față, presi- diul supune cestiunea la vot. —

și cu 14 voturi contra 9 se decretează amânarea ei pe ședința proximă ordinară.

Biroul e rogat și îndătorat, ca pe acea ședință, să adune subscrierile de lipsă dela 1/5 parte a membrilor congregațiunii, să ieie angagiament în scris dela fiecare, — și astfelu dela toți membrii români, ca să fie de față în acea ședință și să spripjinească valitatea limbei române ca limbă protocolară a comitatului.

Nr. 3

Revenindu-se la obiectele puse la ordinea zilei pentru ședința de mâne a congregațiunii, cu privire la enormele dări suplimentare, cari se aruncă pe popor, după cum reiese din réportul vicecomitelui, —

e rogat și însărcinat membrul Dr. I. Suciu, să combată acesta procedură a stăpînitorilor, de a ruina poporul pentru a face plăți grase, posturi noi, zidiri de comodități.

Ne mai fiind alte obiecte de pert ractat, se încheie șed.

D.c.m.s.

președinte

Traian Vașianu
ca notariu

PROT O C O L

luat la 16/29 Aprilie 1902 în conferința clubului central a partidului național din comitatul Arad.

Prezenți :

Presid. Mihaiu Veliciu — secretariul : T. Vașianu, membrii : G. Popoviciu protopop, S. Raicu, Aug. Beleş, Arcadie Caciuca, Vasile Goldiș, Ioan Russu Șirianul, Nicolae Lazarescu, Aug. Boțoc, Mitru Herteu, Pascu Moț, Ștefan C. Popp, Gherasim Șerb, Dr. Ioan Suciu.

Nr. 1

Președintele Mihaiu Veliciu salutând pe cei prezenți deschide ședința și înainte de a intra în seria obiectelor, ce se vor pretracta în adunarea congregațiunii de mâne, protopopul G. Popoviciu află de bine ca vicecomitele să fie interpelat în cauza furțișagurilor ce se înmulțesc îndeosebi la promontoriu, și precum dsa crede, din pricina, că organele chiamate a urmări și descoperi pe înfăptuitori, necunoscînd limba poporului, nu sunt capabili a investiga cum trebuie casurile obveninde și astfeliu făptuitorii scăpând de pedepsele meritate, să încuragieză la furturi.

Conferința împărtășind vederile membrului G. Popoviciu cu facerea interpelării însărcinează pe propunătorul Georgiu Popoviciu.

Nr. 2

În afacerea dărei supletoriă votată de congregațiune pentru acoperirea defraudărilor lui Krivány, Dr. Ioan Suciu propune ear conferința îl însărcinează pe dsa să facă urmetoarea interpelare :

Pentru acoperirea de fraudărilor lui Krivány, se vor lua respective se va reduce darea de drum cu 20% s-a ziua cînd s-a votat acoperirea. Darea a-

ceasta de drum s-a redus numai la cei cari o plăteau în procente ear nu și la așa numiții minimaliști, prin ce tocmai clasa cea mai seracă a poporațiunii a rémas îngreunată cu desplătirea furtului lui Krivány, și nu bogații, domnii cei mari din congregație, cari erau datori, sé controleze pe Krivány. Vicecomitele are de gând și cum sé reguleze această anomalie.

Nr. 3

În nex cu conclusul Nr. 2 din conferința noastră ținută la 26 Ianuarie a.c. pentru a sé suleva în ședința congregațiunii, cestiunea limbei române, ca limbă protocolară dupăce aceasta cestiune din motive recunoscute de întreaga conferință, în ședința acestei congregațiuni de mâne nu sé poate suleva, —

▲ să susține susprovocatul conclus și biroul central să îndetorează de noi, ca până la ședința de toamnă a congregațiunii să pregătească afacerea, să adune subscrierile de lipsă, somînd și persuadând pe toți membrii români a subscrie cererea de asemenea cuprins și a sé obliga cu cuvântul de onóre a se presinta în ședința congregațiunii de toamnă.

În legătură cu aceasta cestiune să se facă propagandă și pentru aceea, ca limba română în comune de asemenea să fie respectată ca limbă protocolară.

Nr. 4

Membrul Nic. Lazarescu din Șiria propune, ca să fie recercat vicecomitele a dispune, că sub durata serviciilor divine în sărbători și dumineci birturile să fie închise, —

Conferința încuviințează vederile conmembrului Nic. Lazarescu și însărcinează biroul a studia cestiunea pentru o ședință proximă.

În seria obiectelor pusă la ordinea zilei nefiind obiecte cari să ne privească mai deaproape ședința conferinței să încheiă.

D.c.m. sus.

președinte

Traian Vațianu — secretar

P R O T O C O L

luat în ședința clubului central a partidului național din comitatul Aradului, ținută la 7 Octomvre 1902.

Prezenți :

Mihaiu Veliciu, Georgiu Popovici (Șiria), Const. Gurban, dr. Ioan Trailescu, Roman Ciorogariu, Sava Raicu, Corneliu Lazar, Ioan Russu Șirianul, Dr. Lazar Ghebeleş și Traian Vațianu.

Nr. 1

Președintele dl. M. Veliciu espune cauza pentru a cărei desbatere a convocat aceasta ședință. În conferința dela 26 Ian. și cea dela 16/29 Aprilie 1902, s-a luat conclud, că în congregațiunea de toamnă, să se suleveze și să se elopte dreptul limbei române, ca limbă protocolară în congregațiunea comitatensă. La esecutarea concludusului biroul cere concursul clubului central.

După lungi și detaliate debateri să alege o comisiune din membrii M. Veliciu, C. Gurban și Dr. I. Suci, cari au să studieze și să pregătească cestiunea limbei pentru congregația ordinară din Decembre a.c. Dacă ședința congregației eventual se va ținea mai de timpuriu spre exemplu în Oct. sau Noem. atunci însărcinarea suspomenitei comisiuni sună pe ședința primă din anul 1903.

Nr. 2

Membrul Roman Ciorogariu sulevează cestiunea de încredere întră membrii clubului. Susține anume, că

membrul Ștefan C. Popp, în timpul din urmă pe cale ziuaristică a atacat și insultat pe membrii și conducătorii partidului. Pentru a putea în viitor lucra împreună cu dânsul cere lămuriri dela dl Ștefan C. Popp și retrac-tarea a acelor insulte.

Membrul Șt. C. Popp declară că Dsa cînd scrie în ziuaie, totdeauna și sub-scrie, pentru cele scrise primește respundere, le susține și nimic nu retractează. Comitetul decide, ca bi-roul cu concursul membrului R. Cio-rogar, să adune și să prezinte clubu-lui central ziuaiele, în care dl Ștefan C. Popp a atacat și insultat pe mem-brii partidului, pentru a se putea pronunța în aceasta afacere.

Nr. 3

Membrul Ștefan C. Popp nu se in-voesce cu procedura comitetului cu-prinsă în punctul 2, abzice de mem-bru în comitet resp. în clubul central și astfel și de vicepresident al clu-bului, și cere a se aduce aceasta la cunoștința partidului.

Abzicerea să ie spre știre și se va aduce la cunoștința partidului.

Pentru autentificarea acestui protocol se delegă membrii: Sava Raicu și Ioan Russu Șirianul.

Traian Vațianu

președinte

Russu Șirianu

secretar
Sava Raicu

P R O T O C O L

luat în ședința comitetului clubului central al partidului național, din congregația comitatului Arad, ținută la 7 Martie st. n. în Arad, 1903.

Prezenți :

Președintele Mihaiu Veliciu, notariul Traian Vațianu și membrii Dr. Nicolau Oncu, Georgiu Feier, Sava Raicu, Augustin Beleş și protopopul Georgiu Popovici.

Președintele constatând la timpul fixat, — că toți membrii au fost invitați în ordine și la timp, dechiară că cei prezenți sunt chemați a lua hotărâri. Se pune la dezbateră modul, cum are să se suleveze de nou dreptul limbei noastre ca limbă protoco-lară a congregațiunii, în proximă ședință ordinară congregațională. —

și se decide ca în meritul acesta să se înainteze congregațiunii, cerere în scris, subscrisă de cel puțin a 5-ea parte din numărul total al membrilor. Cu redactarea acestei cereri să însărcinează Dr. Ioan Suciu, Vasile Goldișiu, Ioan Russu și Trăian Vă-tianu. Textul cererii tipărindu-se, să se trimită în 2 exemplare fiecărui bărbat de încredere din cercurile electorale comitatense, ca să le sub-scrie cu membrii congregației din acel cerc, și apoi să le retrimită președintelui. Totodată să stăruie la membrii ca să se prezinte cu toții la ședința congregației.

Nr. 2

Președintele pune la ordinea zilei afacerea sulevată în ședința dela 7 Oct. 1902 sub Nr. 2, de către membrul R. Ciorogariu pentru atacurile din ziuaristică îndreptate de Dr. Ștefan C. Popp în contra conducătorilor partidului, —

comitetul avînd în vedere cauzele și interesele obștești de cari se ocupă în desvoltarea vieții publice, fără a intra în desbaterea acestei afaceri, trece preste dânsa la ordinea zilei.

Nr. 3

Președintele pune în discușiune ces-tiunea sulevată de membrul Dr. I. Suciu în ședința dela 12/25 Ian. 903 sub Nr. 5, — despre raportul dintre partid și ziuarul „Tribuna Poporului“

și respective direcțiunea politică urmată de acest ziar în cestiunea de activitate ori pasivitate este aprobată de partid ori nu, —

Comitetul unanim constată, că în situațiile create fără voia noastră partidul național nu mai poate sta pe bazele rigide din trecut, cari fac imposibilă lupta pentru drepturile naționali. Poporul este desfăcut de conducătorii săi firești, răpit de adversarii politici, în mâinile cărora sunt lăsați pradă și uneltă.

Să adoptează punctul de vedere al activității și organul din Arad să pledeze și în viitoriu pentru activitate și pentru revisuirea programului prin bărbații chemați.

președinte D.c.m. sus.

Traian Vațianu
notariu

N O T E

- ¹ Au fost înregistrate în fondul „Colecții de documente”, dosar 102.
- ² Gheorghe Ciuhandu: *Un crîmpei din mișcarea românilor de la Arad* în „*Hotarul*”, 1935, nr. 10—11 publică „*Protocolul*” din 12 septembrie 1901.
- ³ *Protocolul* din 3/5 decembrie 1895, publicat în acest volum.
- ⁴ Ed. Găvănescu: *Din arhiva clubului național arădean* în „*Hotarul*” 1935, nr. 12 publică *Protocolul* din 9/12 octombrie 1895, din 3/15 decembrie 1895, din 20 sept. 1897.

DOKUMENTE ÜBER DIE TÄTIGKEIT DES RUMÄNISCHEN NATIONALKLUBS IM KOMITATE ARAD (1895—1904)

— Zusammenfassung —

Die Dokumente beinhalten die Beschlüsse des rumänischen Arader Nationalklub, der im Jahre 1895 gegründet wurde. Diese Akten waren im Besitz von Roman Ciorogaru, der sie im Jahre 1925 (?) dem Arader Kulturpalast überlassen hat. Gegenwärtig befinden sie sich im Arader Staatsarchiv, wo sie vom Verfasser vorliegender Arbeit übergeben wurden.

Die Bedeutung der Dokumente besteht darin, dass sie die Wiederbelebung der parlamentarischen Aktivität der Rumänen aus Arad beweisen. Diese Aktion begann

gleich nach der sogenannten Memorandistischen Bewegung. Offiziell wurde der Eintritt der Rumänen in dem Wahlkampf im Jahre 1903 beschlossen.

In der Adresse, die den Beschlüssen vorgeht, weist Roman Ciorogaru auf den Wert dieser Dokumente hin und unterstreicht die Rolle, die Arad in der Wiederaufnahme der parlamentarischen Tätigkeit der Rumänen gespielt hat.

Die Publizierung dieser Dokumente stellt den Fachleuten wichtige Daten zur Verfügung, dem Publikum jedoch wertvolle Informationen zur Kenntnis des Kampfes des rumänischen Volkes im Arader Komitat für nationale Freiheit.

DOCUMENTE PRIVIND ACTIVITATEA PEDAGOGICĂ A LUI IOAN SLAVICI

ILEANA FLOREA

Este îndeobște cunoscută, din operele monografice publicate, vasta activitate pe tărîm pedagogic a scriitorului IOAN SLAVICI. Se pregătise pentru a deveni avocat, însă renunță la această carieră, dedicîndu-și întreaga viață profesiei de dascăl. Este sugestiv pentru aceasta pasajul din lucrarea sa autobiografică, „Lumea prin care am trecut“, apărută postum în anul 1930 : „Eu m-am simțit viața mea întreagă mai presus de toate dascăl. A le da altora învățături, a fost pentru mine totdeauna o mulțumire, și cele mai vii mulțumiri le-am avut stînd de vorbă cu oameni prin care mă puteam dumiri ori plimbîndu-mă cu elevii mei. Mai ales ca dascăl, mi-am cîștigat și pîinea de toate zilele și nu-mi aduc aminte să mi se fi întîmplat vreodată ca să fiu nemulțumit de învățăturile ce-am dat“¹.

Pe tărîmul activității pedagogice, scriitorul a activat peste 50 ani. A funcționat ca profesor la diferite școli din București. Din 1875, pînă în 1876, la Liceul „Matei Basarab“. Din 1880 este numit profesor la Școala normală a societății pentru învățătura poporului român, iar din 1882 este și profesor la Azilul „Elena Doamna“, pînă în 1883. După stabilirea sa la Sibiu, în 1884, predă lecții de limba română și de istorie la Școala elementară de fete a Reuniunii femeilor române, condusă de viitoarea sa soție, Eleonora Tănăsescu. În 1890 revine la București, fiind numit din nou la azilul „Elena Doamna“, întîi ca director de studii, apoi ca profesor, unde va sta pînă în 1894, cînd comisia Fundației „Ioan Oteteleșeanu“ din cadrul Academiei îl numește director de studii al Institutului cu același nume, înființat la Măgurele, unde va funcționa împreună cu soția sa, pînă în 1908. Din 1910, îl găsim la Școala evanghelică germană din București, ca „învățător superior“, predînd româna și geografia, iar la Școala superioară de fete, limba română, la clasele 8—10, pînă va fi pensionat.

Chiar la numirea sa în învățămînt, Ioan Slavici relevă situația precară în care se găsește predarea limbii române în școlile vremii: „La 1875 cînd m-am stabilit la Bucureșai, limba română nu era obiect de studiu în școlile secundare din România. Se zicea că școlarii știu românește și e destul că și celelalte-n românește se învață“².

În redacția ziarului „Timpul”, în urma lungilor discuții purtate cu Mihai Eminescu și Caragiale, Slavici își clarifică numeroase probleme legate de dezvoltarea vieții culturale și mai ales referitoare la cele de limbă. Este cunoscută intenția lor de a elabora împreună chiar o gramatică. Doar Slavici nu va părăsi această năzuință, publicând peste câțiva ani cărți de gramatică, precum și numeroase articole în diferite periodice și ziare, pe teme filologice³.

Năzuința pentru cultivarea unei limbi unitare, înțeleasă de toți românii, era ideea care însuflețea generația strălucită a scriitorului. În lucrările sale, Mihai Eminescu insista mereu asupra funcției social-culturale a limbii „...alegerea și cursivitatea expresiunii în expunerea vorbită sau scrisă e un element esențial, ba chiar un criteriu al culturii”⁴. Din folosirea unei limbi curate, literare, Ioan Slavici își face chiar o problemă de „...mărire națională pentru noi, iar aceia care duc limba aceasta spre desăvârșire sînt scriitorii noștri mai de valoare”⁵.

Era nemulțumit de programele școlare oficiale, fiind considerate, de el, nepedagogice. Astfel, în orele de predare, nu va ține prea mult seama de ele, elaborîndu-și altele mai bune. „Atît la școala normală și la Azilul Elena Doamna, cît și mai ales la Institutul Ioan Oteteleşeanu, mi-am făcut studiile după program stabilit de mine însumi”⁶.

În ceea ce privește pasiunea scriitorului șirian pentru problemele învățămîntului, sînt concludente vederile sale din numeroasele articole pe teme școlare, din manualele de istorie sau gramatică, pe care le scrie, fie singur, fie în colaborare. Așa, îi apare, împreună cu Al. Odobescu, „Cartea de citire”, în 1890. În anul 1900, îi apare lucrarea „Curs practic și gradat de gramatică română. Sintaxa”, scrisă împreună cu I. Manliu, personalitate cu o veche și valoroasă activitate pe tărîm pedagogic, autorul cu cele mai răspîndite manuale de limba română din epocă, destinate învățămîntului primar și secundar.

Colaborarea lui Slavici cu I. Manliu va continua încă mulți ani, după cum reiese și din scrisoarea adresată de acesta lui Ioan Slavici. Scrisoarea este datată 8. III. 1912 și face parte din fondul documentar al Muzeului din Șiria, fiind publicată în întregime în anexa 1 a prezentei lucrări.

Din cercetările efectuate asupra activității desfășurate de Ioan Slavici pe tărîm pedagogic, sînt mai bine cunoscute problemele privitoare la predarea limbii române, fiind relevat faptul, că, atît din scrierea unor manuale, cît și din predarea gramaticii la clasă, Ioan Slavici s-a străduit nu numai să găsească metodele cele mai bune de prezentare pedagogică a materialului, ci și pentru stabilirea bazelor științifice în structura gramaticală.

Cercetătorii operei slaviciene au insistat în mai mică măsură asupra contribuției metodice a scriitorului în predarea literaturii române în școală.

La diferitele școli unde funcționează, pe lângă lecțiile de limbă, va predă numeroase ore de literatură română, în cadrul cărora scriitorul are mereu în vedere educarea tinerei generații în spiritul dragostei de patrie și popor, îndemnîndu-și elevii spre cunoașterea literaturii populare și cea a marilor noștri scriitori. Astfel, se știe că atunci cînd funcționa la Azilul.

„Elena Doamna“, Slavici introduce pentru prima dată în istoria pedagogiei românești un curs sistematic de literatură populară, publicat de el în revista liceului, în 1883.

La Institutul Oteteleşeanu, în cadrul orelor de studiu, sînt incluse pentru anii mai mari, clasa a IV-a: „Poetica — două lecțiuni pe săptămîină — lectură, dare de seamă și critică literară. Iar la clasa a V-a istoria literaturii — două lecțiuni asupra literaturii universale și asupra celei române, în deosebi“⁷. La fel, în anualele școlilor cu limba de predare germană ale comunității evanghelice din București, apărute între anii 1910 — 1914, se poate urmări metoda folosită de Ioan Slavici în orele de literatură susținute, fiind consemnate aici lecturile făcute la numeroase bucăți literare, rezumatele, analiza unor opere literare. Nu se cunosc încă mai multe lucrări ale scriitorului, în care problema lecturii și a analizei literare să fie mai amănunțit redată.

În timpul filmărilor din vara trecută, de la Șiria, în vederea turnării filmului documentar artistic dedicat vieții și activității scriitorului, scenaristul filmului, Alexandru Struțeanu, scriitor și regizor, a donat Muzeului memorial un manuscris, rămas de la bunicul său, conținînd o lecție de literatură.

Manuscrisul este redactat pe 14 file, avînd dimensiunea de 33/21 cm, și poartă titlul „Vasile Alecsandri și Mihai Eminescu — paralelă literară“. Nu este datat, însă după formatul hîrtiei și caracterul literelor, pare a fi din aceeași perioadă cu o altă lecție publicată în studiul lui I. Cremer: „Scriitorii noștri clasici și problemele școlii“, Editura de Stat Didactică și Pedagogică, București, 1956, avînd ca temă analiza literară a poeziei „Dan, căpitan de plai“, de Vasile Alecsandri. I. Cremer consideră că acest manuscris, publicat de el, aparține perioadei de colaborări cu I. Manliu, deci între 1900—1914. În fondul documentar al Academiei R. S. România se mai păstrează analiza poeziei „Mama“ de G. Coșbuc, făcută tot de Ioan Slavici. După aspectul exterior, particularitățile hîrtiei și ale cernelii, manuscrisul cuprinzînd paralela literară dintre Alecsandri și Eminescu, mai poate fi comparat cu un altul, existent tot în colecția Muzeului din Șiria. Acesta din urmă este un fragment dintr-o lucrare mai mare a scriitorului, tratînd probleme de estetică. Manuscrisul a fost publicat în volumul „Documente literare“, vol. 1, colecție îngrijită de conferințiar dr. Virgil Vintilescu, apărut la Timișoara, în 1971. Acest manuscris a fost de asemenea datat, cu aproximație, ca aparținînd tot perioadei 1900—1914.

Din conținutul lecției, publicată în anexa 2 a lucrării de față, putem deduce faptul că era destinată cursului superior al unei clase, unde Ioan Slavici a funcționat în ultima perioadă a activității sale didactice. Manuscrisul are un caracter pur didactic, acesta reieșind și din prezentarea schemei planului de compunere, schemă des întilnită și în manualele timpului.

Prezentarea în paralel a lui Alecsandri și Eminescu de către Slavici are drept scop fixarea unor noi criterii de apreciere, atît ale operei, cît și ale personalității celor doi mari poeți. Aceste noi criterii constau în relie-

farea importanței mediului social, atît în formarea spirituală a personalității lor, cît și în geneza operei lor.

Dacă în memorialistica sa privitoare la Alecsandri și Eminescu, Ioan Slavici optează pentru punctul de vedere al mentorului renumitei societăți literare „Junimea“, în această lecție, scriitorul se abate de la metoda critică a lui Maiorescu, apropiindu-se de ideile promovate de noile grupări literare, ale lui C. Dobrogeanu-Gherea și G. Ibrăileanu, care impun problematica națională și socială în critica literară.

În studiul său „Asupra criticii“, C. Dobrogeanu-Gherea arăta una din menirile criticului, care „... analizînd viața artistului, sufletul lui, explică de ce și cum a făcut el această operă artistică, ne arată cum, luînd în seamă temperamentul artistului, psihicul lui, opera artistică a trebuit să fie tocmai așa cum este și nu altfel; ne explică pricinile cari au hotărît caracterul operei artistice, sau cum am zis, arată legătura între artist și creațiunea sa“.

Din această lecție reiese și faptul că Ioan Slavici nu a fost străin nici de teoriile mai complexe ale unei critici psihologice, estetice și științifice, promovată de școala critică de la „Viața românească“. În acest sens, nu este lipsită de semnificație însăși apropierea lui Ioan Slavici, din ultima perioadă a vieții, de revistă, în care publică cîteva articole evocatoare ale personalității marelui său prieten, Mihai Eminescu⁸.

O altă problemă tratată într-un mod asemănător de Ioan Slavici și Gherea⁹, este aceea a pesimismului lui Eminescu. Ca și în alte evocări privitoare la viața și opera marelui poet și în această lecție, Slavici neagă caracterul pesimist al operei eminesciene, pledînd pentru înaltul ei idealism¹⁰. Astfel, în pagina a opta a manuscrisului, spune: „Ceea ce noi luăm drept pesimism, nu e decît manifestarea curățeniei lui sufletești. Conștiința lui era oglinda curată, în care ochiul lui ager vedea cea mai mică pată. El, care nu era în stare să jignească pe alții, omul dulce, blînd și îngăduitor în practica vieții, era neîndurat față cu sine însuși și de o asprime excesivă în poeziile sale, unde nu se adresa la oameni, ci biciuia păcatele omului“.

În prezentarea lui Vasile Alecsandri, instrumentele de lucru sînt aceleași, relevînd totodată, importanța orientării poetului spre literatura populară, acest fapt conferind creației lui Alecsandri nimbul național.

Sînt subliniate în lecție particularitățile măiestriei artistice, ale tehnicii versificației, specifice celor doi poeți. Slavici scoate în evidență dozajul corect al folosirii neologismelor de către Vasile Alecsandri, felul cum își alege și „așează vorbele“ Mihai Eminescu. „Pentru el vorba e o unealtă în adevăratul înțeles și nimeni încă n-a vorbit românește în limba de bronz pe care o găsim în „Mamă“, în „Melancolie“, ori în satirele lui“.

Un punct deosebit de important în lecția lui Ioan Slavici este rezervat „înriuririi“ pe care cei doi poeți o au asupra „vieții naționale române“. Este subliniată profunda integrare a poeziilor lui V. Alecsandri în conștiința poporului român, confundîndu-se adesea cu creațiile orale ale acestuia.

În încheierea lecției, vorbind despre importanța apariției lui Mihai Eminescu în viața noastră literară, Ioan Slavici se apropie de aprecierile

critice ale lui Maiorescu¹¹, privitoare la înfriurirea creației marelui poet asupra întregii literaturi de după el și afirmă: „Mihai Eminescu a ajuns să dea producției noastre poetice și limbii noastre literare o formă, care mult timp au să rămâie neschimbată și încetul cu încetul va deveni comună“.

Anexa 1

Scrisoarea lui I. Manliu către Ioan Slavici

Iubite Slavici!

Așteptam cu nerăbdare termenul fixat, în care trebuiau să sosească modelele din cartea tipărită revăzute și corectate; dară ele n-au sosit. Poate că ți-au lipsit timpul necesar sau poate că orientările mele în precizarea planului definitiv și multele hîrtoage trimise acuma în urmă, te-a indispus.

Dar ce să faci? Problema nu e ușor de rezolvat, mai ales, cînd ai de luptat cu prejudiții și atîtea alte lucruri.

De aceea m-am oprit la ideia următoare: să lași la o parte toate modelele de **descriere**, de **narațiune**, de **dezvoltări** cu care să mă ocup eu, dacă cumva nu le-ai refăcut.

În schimb însă să revezi și corectezi modelele tipărite, despre care am (pag. 2) mai vorbit, dacă cumva nu s-a făcut pînă acuma acest lucru. Pe urmă să mi le trimiți aicea.

Revizuirea și corectarea nu cred, că o să-ți ceară mult timp, deoarece corecturile se pot intercala printre rînduri, sau se pot pune pe marginile paginilor. Afară de aceasta cred că, deși bucățile au o etate de (indescifrabil, probabil 30), ani, totuși nu o să aibe atîtea greșeli.

Așadar, lăsînd la o parte modelele de la **narațiuni**, descr. etc., care ne-au făcut atîta încurcătură, eu te-aș ruga să aibi bunătatea a-mi trimite: a) din bucățile de sub tetulatură.

Povestiri, cite crezi de cuviință revăzute și, dacă se poate, precedate de planurile lor; d.e. O întîmplare din viață

b) din rezumate: Bălaurul cu 7 capete, cu planul reformat puțintel și ceva mai redus. Apoi 3, Cicero și Demostene f. 113.

4, Vulcanii reduși pe jumătate (69)

5, Dările de seamă din cărțile de lectură, Sergentul, Iepurile cu coarne etc. (pag. 3)

5, (sic.) Ambițiosul (îl ai în manuscris)

6, Mihai Viteazul (Biografie)

7, Viața omului se aseamănă cu o floare sau

8, Riul, icoana vieții (Rez.)

9, Alexandru cel M. și Napoleon I

- 10, Ruinile Palmirei (?)
- 11, Unde și astăzi. Iarba.
- 12, Eneida (Poetica)
- 13, Dialog între Cezar și Brutus
- 14, Apoi modelele și dispozițiunile de pe paginile 197 pînă la 317
 - Afară de mai sînt unele care se află numai în forma? cea veche
 1. Ce leagă pe om de patria (țara) sa? 246
 - 2, Cum se uzuriază silința de a învăța, 246
 3. Exemplele cele rele sunt și de folosit, 258
 - 4, Despre cetire.
 5. Para nu cade departe de tulpină, 292
 6. Bate fierul pînă e cald, 290

Despre celelalte o să vorbim tîrziu. Onorabilul tipograf mi-a și răspuns la epistola mea și ar vrea numai decît să se apuce de lucru. Mi-a pus însă niște prețuri exagerate, (117 lei coala cu hîrtie cu tot). I-am răspuns, că o să mă mai gîndesc.

Pag. 4.

După ce oi primi modele revăzute, voi intra cu el în discuțiune mai negustorească. Deci te rog încă odată, grăbește, pe cît îți va fi cu putință, ca să văd odată lucrul pus în mișcare.

Cu sănătatea am auzit că o duceți bine, cel puțin așa am aflat dintr-o epistolă primită zilele trecute din București. Dea Dumnezeu să o duceți cu toate bine; ceea ce ne-ar bucura și mai mult.

Noi în privința sănătății nu o ducem cum ar trebui. Nevasta mea e din nou bolnavă. Peste o săptămînă va trebui să ne ducem din nou la Teplitz. Din cauza aceasta nu putem hotărî cu precisiune termenul plecării spre București.

Nevasta mea e mîhnită pe cucoanele Slavici, că au uitat-o cu totul. Nici Dna Slavici, nici Lavinia nu se hotărăsc să-i scrie cel puțin o cartă postală. De aceea s-a hotărît să le scrie dînsa cu toate că e ceva mai bătrînă.

Vă dorim la toți sănătate și voie bună, 8, III, 12.

Manliu.

Anexa II.

VASILE ALEXANDRI și MIHAIU EMINESCU

— paralelă literară —

Dispozițiune

- A. punct de plecare
- B. fiecare în deosebi
- I. Viața: 1. — Alexandri
 - a) pozițiune socială,

- b) educațiune, c) instrucțiune și
- d) mediu.

2. — Eminescu

- a) Pozițiune socială,
- b) educațiune, c) instrucțiune și
- d) mediu.

II. Lucrarea: 1. — Alexandri

- a) fond, b) tehnică și c) elocuțiune.

2. — Eminescu

- a) Fond, b) tehnică și c) elocuțiune.

III. Înriurirea. 1. — Alexandri

- a) ca fond, b) ca formă.

2. — Eminescu a) ca fond, b) formă.

Redacțiune

A. — Punct de plecare

Pozițiune

I. — Enunțarea.

II. — Explicarea.

III. — Întemeierea.

IV. — Tranzițiune.

I. — „Le style c'est l'homme même“ dice Buffon.

II. — Gîndul pe care-l exprimă marele scrietor francez prin aceste vorbe, pornește din convingerea, că ori și care scrietor își dă pe față în operele sale firea sa proprie. El poate, ce-i drept, să simuleze simțăminte, de care nu e pătruns, ori să exprime convingeri, pe care nu le are, dar nu poate să-și dea pe față nici simțămintele, nici gîndirile, decît în felul lui și forma îl dă de gol. Acest fel de a da pe față simțăminte ori gînduri e ceea ce înțelege Buffon sub vorba „Le style“. Omul sec e sec în felul de a spune ceea ce are de gînd, cel ordinar e ordinar, cel nobil e nobil, cel pornit spre înălțare sufletească se înalță chiar prin felul în care alege vorbele, le întrebunțează și le așează, și cu atît mai vîrtos prin imaginile, (f. 2) pe care le produce în mîntea noastră. Prin felul de a-și da pe față stările sufletești ori și care om își arată firea cea adevărată, ceea ce el în adevăr este: stilul e omul, el însuși.

III. — S-ar putea dice: că stilul e cestiune de formă, ear ceea ce e formă se poate învăța și cîștiga prin experiență și prin deprindere rațională. În deosebi gramatica se învață, și prin silință stăruitoare poate ori și cine să ajungă a-și cîștiga destoinicie deplină în ceea ce privește alegerea, întrebunțarea și așezarea vorbelor. Tot astfel se pot învăța și regulele poetice. Toate acestea ne fac să punem la îndoială adevărul emis de Buffon. Gramatica însă și poetica nu reglementează stilul, și **tehnica** scrierii, și scrierea cea mai corectă din punctul de vedere al tehnicii poate să fie defectuoasă în ceea ce privește stilul. Numai acela, care e cuprins cu de-săvîrșire de un simțămînt, poate să găsească imaginile, care reproduc și în alții acest simțămînt, și numai cel pătruns de o convingere poate să gă-

sească argumentele ori dovezile, prin care se pătrund și alții de această convingere. În acest înțeles e adevărat, că văzînd stilul, cunoaștem omul, că stil și om e același lucru. Fiind deci vorba de poeți, putem să exprimăm adevărul emis de Buffon și în forma: „Poezia este inima Poetului“. Cum e inima așa e poezia izvorită dintr'însa, căci inima e felul de a fi al poetului și ori și ce se manifestă în felul în care e.

IV. — Voind dar să facem o paralelă între operele poetice ale lui Vasile Alexandri și între ale lui Mihaiu Eminescu, trebuie înainte de toate, să ne dăm seamă despre inima, deci despre felul de a fi al fiecăruia dintre dînșii. Noi putem să cunoaștem acest fel de a fi din operele, în care s-a manifestat, dar nu putem să-l și înțelegem. Înțelegerea ne-o dă numai cunoștința ce-o avem despre viața fiecăruia dintre dînșii. În felul de a fi al ori și cărui om sînt două elemente: unul nestrămutat ceea ce el este în virtutea nașterii lui, și altul variabil, ceea ce el devine prin pozițiunea socială, prin educațiune, prin instrucțiune și prin înriurirea mediului social, în care-și (f. 3.) petrece viața. Nu mai încape nici o îndoială că adevărata ființă constă numai în ceea ce omul este el însuși prin sine, și că în deosebi în poezie această ființă adevărată iese la iveală. Ceea ce voim dar să știm este: ce a fost Alexandri și ce Eminescu — neatîrnat de împrejurările, în care și-a petrecut fiecare din ei viața. Aceasta însă nu putem să o știm decît scăzînd din ființa fiecăruia ceea ce el a devenit prin pozițiunea socială, prin educațiune, prin instrucțiune și prin mediul social. Și nu mai încape nici o îndoială, că acela e mai mult, în care elementul variabil e mai slab, care mai puțin e atîrnat de împrejurări.

B. — Fiecare în deosebi.

I — 1. Vasile Alecsandri s-a născut dintr-o familie boierească, și-a petrecut copilăria, tinerețele și viața toată în împrejurări, în care era scutit de lupte cu nevoile vieții. Această împregiurare nu explică însă în de-ajuns veselia caracterului lui care se dă pe față și în poeziile lui. Vesel e ori și care om, care se simte mulțumit și mulțumit se poate simți și omul, care se luptă cu nevoi grele, dacă e sănătos trupește și ferit de mari mîhniri sufletești. Alexandri era om, care ținea să se bucure de viață, să-și facă parte din toate mulțumirile omenești, și știa să găsească în toate lucrurile ceea ce-l încînta: de aceea era el mereu vesel și doritor de a trăi. Avea chiar în el o bogăție nesecată, și sărac dacă ar fi fost, el tot vesel ar fi rămas, tot un suflet plin de dulceață, a căruia cea mai mare mîngăere era să îndulcească și viețile altora. Buna stare, în care a crescut, și în care și-a petrecut viața, i-au modificat ființa numai deprinzîndu-l cu trebuințe mari și făcîndu-l oarecum ușuratec, cum foarte ușor devin oamenii cu mari destoinicii, chiar și fără ca să fie feriți de grijile vieții de toate zilele.

(f. 4.) b. Educațiunea lui Vasilie Alexandri a fost atît în casa părintească bine îngrijită, cît și mai tîrziu condusă cu pricepere. Deși poet, Alexandri era om chibzuit și cumpătat, care nu se lăsa să fie ademenit nici de marile lui trebuințe, nici de pornirile lui vii. Aceasta dovedește, că el încă de mic a fost deprins a se stăpîni în toate împregiurările și că deprinderea aceasta n-a pierdut-o nici în timpul, cînd era purtat de valurile tinerețelor. Era om plin de căldură răpitoare, dar el însuși nu se lăsa să fie

răpît, și nu se avînta de cît atunci, cînd voia și cum voia se avînta. Aceasta e adevărata educațiune, și el a avut parte de ea.

c. Studii a făcut Vasilie Alexandri multe, dar nu „de nevoie” și astfel numai pe alese și numai pe cît îl trăgea inima. El iubește natura vie și găsește forma în cele mai mici amănunte ale ei; aceasta însă nu pentru că a studiat științele naturale. El a făcut acest studiu tocmai fiindcă iubea natura, și iubea natura fiindcă natură era și el și viața îi era atît de dulce. Nu îi trebuia lui natură frumoasă, căci frumoasă și-o făcea el, cînd zicea: „Eu la foc îmi fac visuri după plac, și cu al meu oaspe, dulcea primăvară, rîdem de furtuna care urlă afară”. Tot astfel și studiile lui literare erau studii de predilecțiune: din iubire numai a făcut el tot ce a făcut — și poeziile lui toate.

d. Mediul social, în care el și-a petrecut viața, a fost cel mai priincios pentru desfășurarea lui firească. El și-a petrecut viața toată în societatea celor mai de frunte dintre contemporanii săi, care l-au iubit și l-au stimat. El a făcut apoi multe și lungi călătorii, atît prin țările de la răsărit, cît și prin cele de la apus, totdeauna în cele mai priincioase condițiuni. Cea mai întăritoare înfrîurire a avut-o însă asupra lui (f. 5.) călătoriile făcute prin munții Moldovii, în care el a văzut-o în o mai intimă atingere cu poporul, și a cunoscut, a admirat și a luat drept model literatura plină de farmec original a lui. Din ziua întoarcerii sale în țară și pînă la moartea sa Vasile Alexandri a luat parte ca fruntaș între fruntași la toate mișcărilor naționale, fie ele culturale, fie politice, ca deputat, ca ministru, ca reprezentant al țării sale în străinătate, dar mai ales ca sfetnic intim al purtătorilor de putere și om de aproape al tronului.

2. — Mihail Eminescu s-a născut din o familie de stare mijlocie, mai mult săracă decît bogată, și și-a petrecut viața toată în luptă cu nevoi zilnice. Educațiune n-a avut Mihail Eminescu, deși tocmai el avea trebuință de educațiune mai multă decît orișicine. Cei patru frați mai mari a lui, toți patru (oameni) cu destoinicii intelectuale, au căzut unul după altul jertfă unei boale urmate de o insuficiență în dezvoltarea organismului nervos. În virtutea aceleiași insuficiențe Eminescu era și el o ființă desechilibrată, om cu porniri violente, și excentrice, care le vedea toate în dimensiuni mari. Echilibrarea și rotungirea ființei lui nu s-ar fi putut face decît prin o educațiune severă și începută din cea mai fragedă copilărie, care ar fi dezvoltat în el încetul cu încetul, destoinicia de a se stăpîni însuși pe sine. Lipsit de educațiunea asta, el s-a desechilibrat din ce în ce mai mult în cursul dezvoltării lui (indescifrabil) și a ajuns foarte în curînd în o stare sufletească, în care nu mai era educabil fiindcă nu se mai lăsa stăpînit și îndrumat. Băiat de vreo unsprezece ani, pe cînd era dat la Cernăuți în purtarea de grijă a pedantului Aron Pumnul, el a fugit de la părinții lui și ani de zile de-a rîndul tocmai în timpul trecerii din copilărie spre vîrsta de junie, el a trăit răsleț, numai bunul Dumnezeu știe cum, unde și ce fel. Cînd s-a împăcat apoi iar cu părinții, (f. 6.) el era om cu viața croită, ființă răsleață și singură în felul ei.

Studii a făcut Mihail Eminescu multe, întinse și temeinice, dar nu cu predilecțiune ca Alexandri, ci cu pasiune. A studiat și el numai ceea ce se

potrivea cu firea lui, dar el se perdeea cu desăvîrşire în studiile ce făcea şi se simţea totdeauna mai presus de învăţătorii lui. Numai cei ce nu l-au cunoscut personal şi nu sînt în stare să înţeleagă operele lui au putut să presupună, că durerosul fel de a vedea lucrurile din lume al lui Eminescu e o urmare a înrîuririi lui Schopenhauer, a Budhismului ori a vreunui poet german. Eminescu era om, care vedea cu ochii lui, şi judeca cu minţea lui, şi nu primea în el, decît ceea ce se potriveşte cu felul lui de a fi. El cunoştea ca nici unii din contemporanii lui din temeiul literaturii universale şi alegea din întreaga comoară de gândiri a omenirii aceea ce-l încînta pe el în deosebi.

d. Mediul, în care Mihail Eminescu şi-a petrecut viaţa, e cel mai variat. Excentrică ca fiinţa lui i-a fost şi viaţa. Mult a fost iubit şi stimat Alexandri de fruntaşii contemporanilor săi, dar nu mai mult de cît Mihail Eminescu, ba cîte odată chiar mai puţin. Nu era cu putinţă, ca om deschis la minte să nu întîmpine cu inima deschisă şi cu braţele deschise pe acel tînăr cu fruntea senină, şi cu faţa mereu zîmbitoare, pe care şi-l închipuiesc atît de posomorît cei ce nu pot să-l înţeleagă, şi nu i se poate face societăţii noastre mai mare nedreptate decît făcîndu-i-se muştrarea că nu a primit cu toată dragostea pe Mihail Eminescu în mijlocul ei. Pretutindeni, unde oameni cu minţea mai luminată erau adunaţi la un loc, se bucurau cu toţii, cînd Eminescu se iveau în mijlocul lor, şi la palatul regal el n-a fost primit cu mai puţină şi (f. 7.) mai puţin sinceră afecţiune, decît în cercurile literare şi în cele politice ori în „taverna scundă“, şi toţi se bucurau, cînd îl ştiau bine, toţi se întristau, cînd îl vedeau rău. Dar el şi-a petrecut viaţa în sbuciumări, în mizerie, adeseori în societatea celor mai decăzuţi oameni, el n-a putut să-şi creeze o poziţiune, el şi-a încheiat zilele trist, foarte trist. Astfel, vedea el lucrurile din lumea aceasta, ca-n ştiinţă el ales şi în traiul vieţii numai ceea ce îi pria lui. Citind fără destulă pricepere unele din poeziile lui, mulţi îşi închipuiesc un om posac şi îndîrgit drept autor al lor, şi fac un fel de gogoriţă din Eminescu cel de-a pururea voios şi senin, al cărui zîmbet nu se uită nici odată. Nici în bine, nici în rău, mediul n-a alterat fiinţa lui, între cei mai mărginiţi oameni, pentru care avea o particulară slăbiciune, el era tot omul de superioritate covîrşitoare, şi între cei mai decăzuţi, pentru care de asemenea avea slăbiciune, el rămînea omul de o extraordinară puritate, puritate de simţăminte şi de moravuri, în cele mai mari mizării el rămînea tot el însuşi. Un singur om era în lumea aceasta, pe care nu se simţea destoinic a-l stăpîni: el însuşi. Din conştiinţa acestei neputinţe isvoreşte durerea cea covîrşitoare, pe care o reproduce prin poeziile lui. Era chiar în fiinţa lui cea adevărată un conflict fatal, care nu se putea înlătura, îi lipsea omului ceea ce Platon numeşte armonie internă. Îi este uşoară viaţa omului cumpătat, care se împacă însăşi pe sine prin faptele sale, ori celui mărginit, care nu-şi dă seama despre ceea ce face, dar grea afară din cale îi este celui ce vede clar, se judecă în fiecare clipă şi se osîndeşte fără de milă. Un canon de spăşire e asemenea viaţă ori o oarbă nedreptate. aceasta e ceea ce ne spune Eminescu, nu plîngîndu-se că trăeşte, (f. 8.) ci plîngînd pe cei osîndiţi a trăi. De aceea îl încîntă Schopenhauer, şi de aceea priveşte el cu sfială spre

Budha, care de mult a zis ceea ce el simțea în fiecare zi, că suprema virtute consistă în a nu voi. „Multe dureri sunt, zice el, și puține plăceri“, pentru că ori și care pornire a voinței pentru el era o durere, durere într-un fel, dacă-și călca pe inimă, și durere într-altfel, dacă nu voia ori nu putea să-și calce. Suntem cu toții munciți de aceste dureri, dacă nu ne-am deprins a ne stăpîni spre a ajunge în cele din urmă să ne facem datoriiile cu mulțumire, dar în conștiința lui cea limpede ele luau dimensiuni mari. Ceea ce noi luăm drept pesimism nu e decît manifestarea curățeniei lui sufletești. Conștiința lui era oglinda curată, în care ochiul lui ager vedea cea mai mică pată. El, care nu era în stare să jignească pe alții, omul dulce, blînd și îngăduitor în practica vieții, era neîndurat față cu sine însuși și de o asprime excesivă în pozițiile sale, unde nu se adresa la oameni, ci biciuia păcatele omului. Iar aceasta nu pentru că așa era mediul, în care trăia, ci pentru că în a lui conștiință se oglindeau oamenii cu faptele lor.

II. — Alexandri a scris mult și multe, ear aceasta nu pentru că a trăit mult și a avut o viață ferită de griji, ci pentru că a scris ușor. Stăpîn pe sine, el era stăpîn pe condeii său. Ceea ce, înainte de toate, ceea ce ne uimește la Vasile Alexandri e ușurătatea și veselia întineritoare, în care el își reproduce stările sufletești, fie ele chiar dureroase. Inima lui e mereu agitată, dar el nu e stăpînit de pornirile ei, ci-și alege după plac și forma și fondul, scrie ce, cum și cînd vrea. Poet liric prin firea lui, el se încîntă de poezia poporală și nu se (f. 9.) mărginește a o aduna, ci o și imitează, ceea ce e hotărîtor pentru întreaga lui lucrare. Director al primului teatru național, el scrie comedii și drame. Luînd parte la mișcările naționale, el se însuflețește de un cald patriotism și cîntă plin de avînt, ca să deștepte și-n compatrioții săi iubirea de neam și spiritul de jertfe, răsfoește cronicile și reîmprospătează tradițiunile naționale, pentru ca prin ele să le dea Românilor exemple și să-i îmbărbăteze. Cîntă V. Alexandri și pentru ca să-și reproducă cele mai intime stări sufletești, dar fondul operelor lui e în partea lui cea covîrșitoare național: el e poetul românismului, care scrie pentru ca să ridice nivelul cultural al neamului său și poezia lui culminează în „Sentinela Română“, în „Deșteptarea României“ și în „Cîntecul gîntei latine“. Concepțiunile lui V. Alexandri sunt clare și de o uimitoare perfecțiune. El simte văzînd cu ochii tot ceea ce ne spune, și operele lui ar fi cele mai rotunjite, dacă reproducerea ar fi și ea deopotrivă cu concepțiunea. Deși însă maestru în puterea cuvîntului, el trece foarte adeseori cu ușurătate înainte, cînd i se ivește în cale vreo greutate de rimă comună, săracă, ori nepotrivită, o abatere de la ritm ori o lipsă de eufonie nu-l oprește pe el în loc; scapă de ea prin o licență poetică, prin o nepotrivită așezare a vorbelor, prin o figură ad-hoc ori o lasă să fie, căci se pierde printre frumusețile poeziei. Se și pierd, și Eminescu poate să-l numească pe Alexandri în „Epigonii“: „acel Rege al poeziei“. Numai în analiza făcută pînă în cele mai mici amănunte, ies aceste defecte de formă la iveală, și criticul literar e nevoit să recunoască, că maestru e Alexandri pînă chiar și-n ascunderea insuficiențelor tehnice (f. 10.). Ceea ce ne răpește-n scrierile lui V. Alexandri e elocuțiunea, limba lui firească, curgătoare și ușoară.

Un cunoscător teoretic al limbii române nu e Alexandri, el are însă, ceea ce e mai mult de cit studiile gramaticale, simțămîntul limbii românești, pe care l-a cîștigat în desele lui atingeri cu poporul și din poezia populară, atît de mult admirată de el. El e influențat în concepțiune și în tehnică, de literatura franceză și nu se ferește de neologisme, dar neologismele lui nu sînt barbarisme. Nici unul dintre contemporanii lui nu a fost atît de discret ca dînsul în ceea ce privește întrebuițarea vorbelor străine și atît de corect în ceea ce privește construirea frazei. Aceasta e ceea ce face limba lui atît de plăcută, naturală, ușoară și limpede.

2. Mihail Eminescu a scris puțin și puține, fiindcă viața i-a fost sbuciumată de îndoeli și de mîhniri, care nu-l lăsau să lucreze în toată tîgna și fiindcă pornirile lui erau puternice și-i era greu să găsească forma adecvată pentru reproducerea lor. Partea cu desăvîrșire mare a vieții și-a petrecut-o citind ori discutînd, pentru ca să se dumirească el însuși în sine; altă parte a vieții și-a petrecut-o muncind spre a-și agonisi pîinea cea de toate zilele; clipe de liniște sufletească pentru producțiune literară, puține a avut. Pentru el însă nu erau nici aceste clipe de liniște, ci de un altfel de sbuciumare. De aceasta se plînge el, cînd vorbește despre „porțile gîndirii“. În dezvoltarea lui sufletească sînt două faze, prima în care el dospea, și aduna, în care a ajuns la deplina formațiune. În amîndouă fondul poeziilor lui e același, durerea de a fi cum e, dar în prima fază e stăpînit el de durerea aceasta, iar în a doua este el stăpînul durerii sale. De aceea numai după poeziile din a doua fază avem să-l judecăm (f. 11.). Unul e poetul, care a scris „Mortua est“, „Vinerea și Madona“, ori „Egiptul“ și altul care a scris „Glossa“, „Pe lingă plopii fără soț“, „S-a stins viața falnicei Veneții“, ori „Lucefărul“. Amîndoi își cîntă durerea, dar primul caută cu neastîmpăr formă, în care să o reproducă, iar al doilea a găsit forma. Primul e muncit de mari îndoeli și se avîntă la paradocse, ear al doilea e dumerit și spune mari adevăruri. „Ce am să spun, — se întrebă el în fiecare clipă — pentru ca să înțeleagă și alții durerea mea, și cum am să-mi îmbrac spusa pentru ca s-o simtă și alții?“. Numai în a doua fază găsește el răspunsul. El caută dar în toate numai ceea ce e dureros, și razele luminoase ale vieții n-au pentru el farmec de cît fiindcă-n fața lor iese cu atît mai învederat mizeria lumii la iveală. Își iubește și el neamul și țara dar nu ca Român, ci ca om, și el scoate la iveală virtuțile străbunilor numai pentru ca să biciuiască păcatele contemporanilor săi.

Cele două faze de dezvoltare se disting încă mai clar în tehnica lui Eminescu. Orbit de pornirile lui năvalnice, el nu vede în prima fază clar și concepțiunile lui sînt adeseori diforme, imaginile îi sînt neclare și ideile neguroase. Ni-e parcă o furtună, se ridică din depărtare, dar norii apropiindu-se, nu mai par amenințatori și trec numai întunecînd cerul. Ca orișice om stăpînit de pornirile lui, poetul nu găsește forma potrivită spre a spune deslușit și ușor, ceea ce are de gînd și insuficiențele tehnice ne isbesc la fiecare vers, la fiecare frază. În a doua fază, Eminescu e măiestrul neîntrecut de nimeni, fiecare strofă a lui e o comoară de (f. 12.) frumuseți în ceea ce privește ritmul, rima, eufonia și construcțiunea frazelor, fiecare poezie a lui un șir de imagini clar și luminos reproduse.

Elocuțiunea lui Eminescu, greoaie în prima fază, nu devine ușoară.

nici în a doua. dar e limpede, energică și răpitoare. Cunoscător al graiului românesc nu numai prin deprindere și din întinse lecțiuni, ci totodată și în teorie, el ne surprinde la fiecare pas prin bogăția lui de forme și de vorbe și prin destoinicia cu care alege și așează vorbele. Pentru el vorba e o unealtă în adevăratul înțeles, și nimeni încă n-a vorbit românește în limba de bronz pe care o găsim în „Mamă“, în „Melancolie“, ori în satirele lui Eminescu.

III. — Înriurirea lui Vasile Alexandri a fost hotăritoare pentru desfășurarea vieții naționale române. Din inima lui iubirea de țară și de neam s-a revărsat în raze vii asupra întregului popor român, și nimeni nu a contribuit mai mult de cât dînsul la redeșteptarea conștiinței noastre naționale. Poeziile lui au trecut din gură-n gură, fie citite, fie cîntate, fie recitate, au devenit în curînd un avut comun și mulți le știu inconștient, fără ca să-și poată da seama cum au ajuns să le știe și că ale lui sînt. Mai hotăritoare încă a fost înriurirea lui Alexandri pentru direcțiunea dezvoltării noastre literare. El s-a ivit tocmai în timpul cel mai critic al dezvoltării noastre literare și a zădărnicit prin lucrarea lui silințele pedanților, care începuseră a ne falsifica firea prin siluirea formei în care ne-o dăm pe față. Plin de simțăminte adevărate, el nu putea (f. 13.) să primească forma falsă, ci a mers înainte pe calea cea firească, și după el s-au luat toți cei ce aveau și ei simțăminte adevărate.

2. — Înriurirea lui Mihaiu Eminescu nu s-a întins asupra întregii societăți române, dar a fost sguuitoare asupra celei mai luminate părți din ea. Puțini vor fi simțit ca el durerea ce-l sbuciumase în trecerea lui prin lume, puțini vor fi înțeles și încă și mai puțini vor fi primit ideile lui, dar toți s-au înălțat cu gîndul acolo, unde numai el putea să-i ridice, și mulți au rămas cuprinși de simțămîntul, că viața e un lucru foarte serios, pe care din clipa nașterii și pînă la moarte avem să-l păzim cu multă grijă. Și tot din gură-n gură, din om în om, din suflet în suflet are să treacă și simțămîntul acesta: înriurirea etică a lui Eminescu își face drumul, căci „multe sînt durerile și puține sînt plăcerile“, și în atît de dese clipe de durere fiecare dintre noi își aduce aminte de nenorocitul muritor, care cu atîta iubire ne-a spus, că n-avem să ne jucăm cu viața, că înșine suferim, dacă nu ne-o păzim, și că sfînt are să ne fie tot ceea ce e bine omenesc.

b. În ceea ce privește forma înriurirea lui Mihail Eminescu e clasică; scrierile lui sînt și mult timp au să și rămîie modele în ceea ce privește limba și tehnica. Apucînd calea firească în care l-a găsit pe Alexandri și studiînd operele celor mai mari scriitori ai omenirii, Mihaiu Eminescu a ajuns să dea producțiunii noastre poetice și limbii noastre literare o formă, care mult timp are să rămîie neschimbată și (f. 14.) încetul cu încetul va deveni comună.

C. — Comparațiune

(Să fie executată de elevi pe baza celor de sub A și B și după pozițiunea ce urmează)

- a. — Fondul: Prin ce se deosebește fondul poeziilor lui Alexandri de al poeziilor lui Eminescu? Ce e comun la amîndoi? Care din amîndoi are simțăminte mai superioare? Care produce efecte mai pu-

- ternice? Prin ce se distinge unul și prin ce altul?
- b. — Tehnica: Concepțiunile lui Alexandri ce au comun cu ale lui Eminescu și prin ce se deosebesc de aceste? Rima, ritm, eufonie și frază, prin ce se deosebesc.
- c. — Elocuțiunea : Alegerea și întrebuintărea vorbelor? Construirea frazelor?
- d. — Înriurirea: În ceea ce privește fondul? În ceea ce privește forma?

N O T E

- ¹ Ioan Slavici, *Amintiri* Edit. pt. Literatură, 1967, p. 283.
- ² Ibidem, p. 281.
- ³ Ioan Slavici și I. Manăileu, *Curs practic și gradat de gramatică. Sintaxa*, București, 1900. Ioan Slavici, *Gramatica limbii române. Etimologia*, București, 1914. *Așezarea vorbelor în românește*, în *Analele Academiei Române*, seria a II-a tom XXVII 1904—1905. *Articularea numelor proprii*, în *Tribuna*, an V. 1888.
- ⁴ Mihai Eminescu, *Scriseri politice și literare*. București, 1905, p. 12.
- ⁵ Ioan Slavici, *Articularea numelor proprii* în *Tribuna* 10, 22 IX, 1888, an V, p. 12, nr. 205.
- ⁶ Ioan Slavici, *Amintiri*, Ed. pt. Lit. 1967, p. 282.
- ⁷ Ioan Slavici, *Institutul Ion Oteleleşanu din Măgurele*, Buc. 1906, pag. 24-25.
- ⁸ Ioan Slavici, *Eminescu la Viena*, în *Viața Românească*, XIII, nr. 3 martie, 1921. *Clopotnița mănăstirii Pulna*, în *Viața românească*, XIII, nr. 9, sept. 1921.
- ⁹ C. Dobrogeanu Gherea, *Studii critice*, Ed. pt. Lit. 1967, p. 179.
- ¹⁰ Ioan Slavici, *Pesimismul lui Eminescu*, în *Amintiri*, F. I. 1967, p. 578. *Scrisorile lui IOAN SLAVICI despre Eminescu*, datele: Măgurele, 19 martie 1902 și aprilie 1902, publicate în vol. 5, 1961, p. 255—266.
- ¹¹ Titu Maiorescu, *Critice*, vol. 2, Ed. Minerva, Buc., 1973, p. 275.

DIE DOKUMENTEN ZUR KENNTNIS DER PÄDAGOGISCHEN TÄTIGKEIT VON IOAN SLAVICI

Der aus der Arader Gegend stammende Schriftsteller Ioan Slavici war lange Jahre hindurch Pädagoge und hat auch Lehrbücher verfasst. Er bemühte sich die besten Methoden in Zusammenhang mit dem Unterricht der rumänischen Grammatik in der Klasse auszuarbeiten. Weniger bekannt blieb den Forschern Slavicis methodischer Beitrag zum Unterricht der rumänischen Literatur in der Schule.

Unlängst bereicherte sich die dokumentarischen Sammlung des „Ioan Slavici“ — Museums aus Siria mit einer Handschrift von Slavici: eine 14 seitige Lektion betitelt „Vasile Alecsandri und Mihai Eminescu — literarische Parallele“. Die Gegenüberstellung der beiden grossen rumänischen Dichtern durch Slavici setzt neue Kriterien zur Einschätzung sowohl der Werke, als auch der Persönlichkeit von Alecsandri und Eminescu fest. Es wird besonders die Bedeutung des sozialen Milieus sowohl in der geistigen Ausbildung als auch in der Entstehung ihrer Werke hervorgehoben.

Slavici geht auch auf die künstlerische Meisterschaft der Dichter ein und ihrer Versifikationstechnik. Desgleichen werden die literarischen Werke der beiden Dichter im Kontext des rumänischen literarischen Lebens hervorgehoben.

Die erwähnte Lektion Slavici zeigt die ständige Beschäftigung des Schriftstellers betreffend die Erziehung der jungen Generation im Geiste der Volks- und Vaterlandsliebe.

**DOCUMENTE DESPRE ACTIVITATEA CONSILIILOR ȘI GĂRZILE
NAȚIONALE ROMANE DIN JUDEȚUL ARAD
(noiembrie 1918-februarie 1919)**

ALEXANDRU PORȚEANU

Publicăm mai jos un număr de 25 documente din arhiva Consiliului Național Român al județului Arad, din toamna și iarna 1918—1919, care se află în păstrare la Direcția generală a Arhivelor Statului. Fondul, în întregimea sa, conține 112 documente, dintre care am selectat pe cele ce urmează. Majoritatea lor se referă la activitatea consiliilor și gărzilor din diferite localități ale județului (în special Gurahonț, Șiria, Covăsint, Talpoș, Chișineu din Zarand ș.a.). Aradul a îndeplinit, după cum se știe, rolul cel mai important, de centru al luptei pentru unirea Transilvaniei cu România în toamna anului 1918, aici avîndu-și sediul și Consiliul Național Român Central, emanația politică principală a luptei revoluționare a maselor. Specificul desfășurării evenimentelor a făcut ca și în această parte a teritoriului etnic românesc, activitatea consiliilor și gărzilor naționale să continue și după 1 Decembrie 1918, după preluarea puterii, în special din cauza unor factori externi care nu au putut diminua cu nimic însemnăta-tea hotărîrii istorice de la Alba-Iulia. Documentele de față dovedesc încă odată că înfăptuirea marelui ideal multiseclar al poporului nostru a fost însoțită de puternice frămîntări sociale. În afara unor detalii privind forma-re consiliilor naționale, actele de mai jos se referă în special la probleme organizatorice-administrative, la funcționarea organelor locale ale puterii (antistii ș.a.), la chestiuni de aprovizionare, propagandă etc. Rapoar-te asupra stării de spirit a populației, asupra unor conflicte locale, unele destul de puternice, inclusiv acțiuni țărănești de revendicare a pămîntului, acte însoțite adesea de liste nominale, completează imaginea asupra terito-riului din stînga Mureșului, a cărei situație administrativă neclară favo-riza frămîntările locale.

Publicarea acestor documente se face după normele generale de transcriere și ordonare, cronologic.

doc. 1

PROTOCOL

luat cu ocaziunea formării comitetului și a gardei naționale române din comuna Gurahonț efectuate la casa comunală în 26 octomvrie (8 nov.), 1918. În înțelesul ordinului comitetului național Român Comitatus.

Prezenți: Dr. Eugen Costina, comandant suprem al gardei naționale secția Gurahonț, Virgil Bulz preotul local și aproape toți locuitorii comunei Gurahonț fără deosebire de lege și religie.

Comandantul gardei Dr. Eugen Costina într-o vorbire însuflețită îndeamnă la pace pe locuitorii comunei, condamnă faptele rușinoase ale altora din alte comune care au jefuit în Gurahonț și provoacă pe cei prezenți să denumească 11 bărbați în comitet și 12 feciori în garda națională română pentru îngrijirea de cei lipsiți și pentru paza liniștei din comună.

Prezenții denumesc de membrii în comitetul național pe Virgil Bulz preot, Ioan Gomboș jude, Vasile Haiduc, Axente Tripa, Ioan Mihîț, Alexandru Grada, Ștefan Penkrea, Desideriu Benkő, Bihail Szuhaneck, Francisc Merlea și Iosif Zenick lăcător, iar de gardiști pe Ioan Haiduc, Vasile Gligor, Aurel Jiva, Ioan Grada, Trifon Hord, Iosif Gomboș, Iosif Ștefan, Zaharie Șerban, Ioan Oancea, Todor Moț, Petru Haiduc și Lazăr Precup.

Efeptuindu-se alegerea, prezenții se duc liniștiți și mulțumiți pela vetrele sale.

D.c.m.s.

Virgil Bulz
preot

Ștefan Gomboș
notar

LISTA MEMBRILOR COMITETULUI NAȚIONAL ROMÂN GURAHONȚ

1. Virgil Bulz, preot
2. Ioan Gomboș, jude
3. Vasile Haiduc, econom
4. Axente Tripa, econom
5. Ioan Mihîț, econom
6. Alexandru Grada, econom
7. Desideriu Benko, inv. de stat
8. Ștefan Pencsa, faur
9. Francisc Merlea, pantofar
10. Mihai Szuhaneck,
11. Iosif Zenick,

Virgil Bulz

LISTA GARDIȘTILOR NAȚIONALI ROMÂNI GURAHONȚ

1. Ioan Haiduc
2. Vasile Gligor
3. Aurel Jiva
4. Ioan Grada
5. Trifan Hard
6. Iosif Gomboș
7. Iosif Ștefan

8. Zaharie Șerb
9. Ioan Oancea
10. Todor Moț
11. Patru Haiduc
12. Lazăr Precup

doc. 2

MĂRITULUI CONSILIU NAȚIONAL ROMÂN în ARAD

În comuna Mănarău (Monyvro) a fost în noiembrie locotinentul Herbai și a cuprins pe seama consiliului național-român toate bucatele ce le-a produs domeniul Herrmann Cristian în comunele Mănerău, Răpsig. Locuitorilor din comuna Mănerău am fost siliți în 3 noiembrie să le dăm 200 măgi metrice de grâu, pentru că altcum le ar fi luat cu forța. Acum mai noi în comuna Mănerău s'a constituit consiliul comunal și antistia nouă, care ne cere 750 măgi metrice de grâu, și au fixat prețul în 16 coroane per marea metrică.

Mărit Consiliu!

Vă rugăm cu tot respectul să faceți dispoziția ca posibilă urgență pentru ca să știm de ce să ne ținem. Bucatele toate sunt cuprinse de Marele Consiliu din Arad și antistia cere fără știrea Măritului Consiliu 750 măgi metrice, deși locuitorii din Mănerău de presinte un an lipsa nici de un bob. Dacă Măritul Consiliu voește să ajute poporul, atunci dacă faceți dispoziția noi am putea de bine înțeles dacă vor fi vagoane și oameni — trimite pentru poporul din jurul Bradului vreo 10—12 vagoane de grâu, dar vă rugăm să fixați un preț convenabil, căci la din contra nu suntem în stare continuu cu lucrările economice, deoarece la un zilier plătim azi 20 cor., pe zi afară de aceea bani nu ne dă nici o bancă, așa că acuși nu vom avea, cu ce plăti servitorii.

Rugăm dar Măritul Consiliu că cu cea mai mare grabă să facă dispoziția referitor la cele inserate mai sus, căci ni-e frică ca locuitorii din Mănerău vor forța estradarea celor 750 magi metrice, care ar prinde foarte bine celor din alte părți, care precum să aude flămânzesc destul.

Mănerău, la 5 decembrie 1918.

Cu deosebită stimă, în numele domeniului următori'lui Herrmann Cristian

Ioan Bôhm
administrator

PROTOCOL

luat în ședința comunală ținută la 25 Noiembrie (8 Decembrie) 1918, în comuna Luguzău pentru alegerea sfatului național român comunal.

Părintele: Liviu Nica face cunoscut poporului de față ordinațiunea Conz. Național Rom. al comitatului Arad referitor la instituirea unui sfat național român com., pentru susținerea ordinii și conducerea afacerilor comunale; invită azi poporul să-și aleagă un președinte, apoi să designeze 12 bărbați cu trecere bună 'nainte de comună pentru sfatul național român comunal și întrucât se cere să aleagă și pe primar, subjuga un jurat și un cassar.

Poporul alege prin aclamațiune de președinte pe părintele Liviu Nică, tot cu unanimitate alege de membrii în conz. n. rom. pe următorii: Ioan Oancea (Ioronuț), Gheorghe Pantea, Simion Neag, Pavel Crista, Zaharie Neag, Joan Motoria (Dodiță), Traian Bolovan, Justin Neag, Crăciun Ghiura, Pavel Floruț, Joan Scrob și Crăciun Scrob. De jude comunal se alege: Crăciun Jov; Sfetnici (jurați): Pavel Scrob și Nicolae Scrob; Casar: Gheorghe Scrob.

Prezidiul mulțumește atât în numele său cât și acelorale aleși poporului pentru încrederea votată.

Pentru autenticarea protocolului se designează: Pavel Scrob și Liviu Scrob. Apoi cei aleși depun jurământul de fidelitate cons. n. român după formula din N. 1/1918.

Nefiind alt obiect protocolul de față se încheie și subscrie, ședința se termină.

D. c. m. s.

Pavel Scrob
Liviu Scrob
bărbați de încredere

Liviu Nica
preș. cons. naț. român

doc. 4

Onoratului

ONORATULUI COMITET NAȚIONAL ROMÂN ARAD

Subscrisul am primit însărcinarea de a organiza comunele Hontîșor și Gurahontî în 2 decembrie. Ordinilor cuprinse întrînsa le-am satisfăcut în parte începînd cu 8 noiembrie la sfaturile D-lui Dr. E. Contina. Deosebirea e numai că atât membrii comitetului cât și gardiștii s'au ales deodată și de către toți locuitorii din comună. Protocelele luate ulterior le alătur.

Comitetul și garda funcționează regulat; oamenii peste tot sunt liniștiți și mulțumiți.

În Hontîșor de la început nu a fost și nu este nici un esces afară

doară de cazul că oamenii duc lemne și vânează prin pădurile arhiducelui Iosif.

În Gurahonț locuitorii din satele apropiate Iosaș, Feiuș, Dieci, Almaș au spart prăvălia unui jidan bogat, au furat-o în parte. Streinii înarmați în grabă au ucis 6 și au rănit 26 dintre ai noștri. De atunci încoace e liniște. Locuitorii comunei n'au luat parte la furătură, ba nici pe cei străini nu i-au lăsat să le aducă în curte lucruri furate. De aceste nici nu se află în comună. Streinii părăsesc mereu comuna.

Despre ședințele comitetului național în care s-au staverit lista celor neprevăzuți cu bucate precum și despre consfăturile intime ale comitetului nu s-au luat protocol.

Bucate am primit dela comandantul gardei naționale secția Gurahonț. Pentru primăvară este însă iminentă lipsa de alimente.

Gurahonț, 10 dec. 1918

Virgil Bulz
preot Hontîșor-Gurahonț

doc. 5

Költségi jegyzék

A román nemzeti Tanácstól Vlád román gárda főparanesnoknak 1918 évi november hó 29 én kelt megkeresésre alapjan Dr. Pop C. István és Goldis László aradi lakos kYpviselők személy biztónsága érdekében 1918 éve november hó 29-től 1918 évi december hó 2-ig 4 napon ót részben Aradon és Aradtól — Gyulafehérvárig a vasuton valamint Gyulaféhérváron alólirozt 2 detektiv által teljesített megfigyelő szolgálatok alkalmával felmerült költségekr'l.

1. Aradon bérkocsi az állomásra 1-1 kocsida d. 6. k. 12 kor. 00 fil.
2. Aradról — Gyulafehérvarra 2 II oszt. jégý. 46 kor. 40 fil.
3. Gyulafehérváron 2 kocsidyjá 6. kor. 12 kor. 00 fil.
4. 2 detektiv részére 4 napidij á 50 kor. 400 kor. 00 fil.
5. Gyulafehérváron vasutra 2 kocsidy á 6 kor. 12 kor. 00 fil.
6. Gyulafehérvár — Aradra 2 vasuti I oszt. jégý. 46 kor. 40 fil.
7. Aradon vasutról a városba 2 kocsidy á 6. kor. 12 kor. 00 fil.

Osszsen 540 kor. 80 fil.

Az — azöszáznegyven korona 80 fillér

Arad, 1918 évi december ho 12 én.

Balazs János, detektivek

Onoratului

CONSILIUL NAȚIONAL ROMÂN COMITATENS ARAD

Azi am primit scrisoarea din 14 l.c. în care mi se cer actele electorale din notariatul Gurahonț. Eu știu să fi primit însărcinarea numai pentru **comunele** Gurahonț și Honțișor unde sunt preot, iar despre notariatul Gurahonț nu mi s'a scris nimic până acum în susamintita scrisoare. Va fi desigur eroare.

Din aceste două sate am trimis actele și sper că în răstimp vor fi și sosit la destinație. Mai adaug aici că în comuna Gurahonț — la voința obștei — primariul (Ion Gomboș) și juratorii (Vasile Haiduc și Axente Tripa) au rămas tot aceiași.

Gurahonț 18, dec. 1918

Virgil Bulz, comisar

doc. 7

Protocolul de alegere de antistia comunală din Repsig.

Poporul abătândușă dela vot din lipsă că nau fost de față candidații nu știm că din ce cauză au înlocuit candidatura lor prin Aron Zapota primar ales cu aclamațiune.

și ca birou de lege pe Simeon Jercan titrom,
și ca jurat de lege pe Nicolae Ardelean-Zagău
și ca casier comunal pe Joan Ardelean-Gociu

(ss) Teodor Crișan
vice președinte

(ss) Antonie Ioan Burta
notar ad hoc

Bărbați de încredere
(ss) Pavel S. Petroman
Incosi Burta

(ss) Teodor Iercan
Ioan Ferenț

Protocol de alegere la pusta urbarială din Repsig.

Poporul fiind de față au ales cu aclamațiune pe Simeon Hălmăjan ca gazdă și pe Antonie Ioan Burta ca casir al urbaneștilor și notar Pavel S. Petroman.

Repsig la 9/22 Decemvrie 1918

(ss) Teodor Crișan
vice președinte
Bărbați de încredere
Ioan Ardelean
Giga Repsigan

(ss) Pavel S. Petroman
notar ad hoc

(ss)
Simion Zapota
Toduş Iercan

ORDIN DE ZI Nr. 11

Arad la 27 dec. 1918.

1. Controlarea prizonierilor.

Toți prizonierii care se reîntorc în timpul din urmă din Rusia instruați și luminați despre urmările unei propagande bolșevice, oamenii aceștia totodată să fie puși sub controlă.

2. Cheile dela poartă.

Toți suboficerii, cari sunt în serviciu la poartă ca comandant de vardă, sunt obligați să preieie toate cheile dela porțile edificiului pe care le ține la sine și la schimbarea vardei, care preia serviciul. Comandantul gardei e responsabil pentru deschiderea porților precum și pentru orice furatură din edificiul acela.

3. Documentele pentru speșele de călătorie.

Toți oficerii și gardiștii, cari călătoresc cu acest document ordin deschis, sunt obligați să stampileze cu stampilul garei, atât la plecare cât și la sosire în cutareva localitate. Unde aceasta e cu neputință, ordinul trebuie vidimat cu comanda gardei deacolo. Ordinele care nu sunt prevăzute cu aceste condiții la sosire respective la întoarcere, documentul de călătorie trebuie prezentat adiutantului pentru de la prevedea cu clauzula de sosire, tot asemenea se purcede și la plecare.

4. Raporturile zilnice pentru of. economic și proviantură.

Ordenez, ca toți comandanții formațiunilor din loc. care predau cu 1 ian. st. n. starea gardiștilor și oficerilor ca cu ziua de susnumită ori au ori nu au schimbare în stare (ștand) cu numele și cauza schimbării să raporteze oficiului economic și separat Dlui oficer de proviantură ca astfel clar să steia la dispoziție numărul gardiștilor și oficerilor din Arad, pre acei comandanți interimal ori și unde. E de bine știut ca să facă deosebire între starea de alimentare (verplegs) ștand: care în liste ce se va prezenta la 1 ian. la predarea stării, conform pet. 7 din ordinul de eri să fie însemnat prin o clauzulă toți gardiștii cari vîptuesc la gardă, ci primesc rebut de alimentare. Pășirea dintr'un mod de alimentare în raporturile zilnice încă e de a-se indica.

Dela ziua susnumită nici o persoană care aparține de garda română din Arad fie acela oficer sau gardist nu poate să pășească afară din oraș numai dacă sosește de undeva din orice cauză să pășească pe teritoriul orașului fără a nu se prezenta la oficiul de evidență, fie aceia călătorie, esmisiune privată ori oficioasă, ori de altă natură.

Niciun gardist nu-și poate schimba locul de unde este împărțit fără ca oficiul de evidență să nu știe despre cineva.

Toți oficerii și gardiștii dacă nu se vor ținea de acest ordin nu vor primi soldă pînă la primirea justificării pentruce nu s'a insinuat. Iar com. delor de sub mine le ordenez, ca rapoartele zilnice către oficiul economic și proviantură să le compună cu ceva mai mare strictete și să țină școală

cu gardiștii de mai multe ori, deoarece la cazul de vina lor se va cauza daună materială sau morală, sunt responsabili cu averea respective persoana lor din punct de vedere economic și să ceară instrucțiunile necesare în această privință dela sfatul of. economic.

5. **Oficer a I-lea de proviantură.**

Domnul oficer de proviantură să-și afile un oficer corespunzător pentru de a înlocui în toate afacerile lui și a-l introduce pe dânsul în afacerile administrative. Numele acestui oficer este a se insinua aici pînă cu finea lunii.

Socoțile de proviantură dela 1 ian. are a-se compune conform regulamentelor militare prescrise, tot asemenea și oficiul economic fiind banii erariali primiți de noi dela stat.

Socoțile după lunile trecute sunt a se compune tot în acest mod ulterior pînă cu finea lunii ianuarie din ambele părți.

6. **Personale.**

La secția Hălmași împărțesc pe loct. Traian C. Fengia.

(ss) Popaloc

(ss) indescifrabil

doc. 9

GARDA NAȚIONALĂ ROMÂNĂ din ARAD secția ȘIRIA

Comanda G. N. R. din Arad și jur în Arad

Șiria, la 27 decemvrie 1918.

Conform raportului de eri, în 25/XII cu ocazia demonstrației șirienilor pentru arestați și contra gardei, Dr Iacob Hotăran au avut un conflict cu c-m-d-tul asistenței din Arad și a discreditat garda în fața mulțimei încurajând pe răufăcători.

În 25/XII d.a. scrisul în societatea Dlor Loct. Aurel Cherecheanu, Traian Secula și Sublct. Ioan Patcut, li'am cercetat pe comisarul susunumit cerind repararea celor făcute în nainte de amiazi. D-ia sa a declarat că nu a discreditat garda, la insistența scrisului a promis că pe azi va chema „senatul comunal“ pentru a rectifica celea întimplate.

Ne împlinind Dr Iacob Hotăran cele promise, raportez că pentru eventualele tulburări ce ar urma în Șiria este a se face. **acesta**, răspunzător. Pentru încunjurarea unei eventuale tulburări, rog a trimite urgent o asistență de 20 gardiști sub cmda unui oficer energic. Gardiștilor se vor da arme din Șiria: 300 de cartușe „Manlicher“ sunt a se da acestora dela Arad. Timpul rămânerii în Șiria pînă la sosirea armatei Române.

(ss) Peneș lct.

Press: Arad, la 28/XII 1918.
Comanda Gardei Naționale Române
din comitatul Arad și jur
E. Nr. 345 ————— aclose

CĂTRĂ

C. N. R. Comitatens din Arad

Cu onoare vă rugăm să binevoiți a îndruma pe Dl Dr. Hotăran ca în viitor să încunjure lucrurile descrisă în alinea 2 și 3 a înștiințării de față.
(ss) indescifrabil

Dr. Szöllösi Zsigmond
ügyved
Arad
Szabadszág, tér 221.

Arad, 1919 januar 3

NAGYSÁGOS

Dr. Marsieu Justin úrnak

Arad

Igen tisztelt Kartárs Úr!

Nem akarom személyes megkereséssel sem az Ön sem közvetítő fórumok idejét feleslegesen igénybe venni, azért közvetlenül így irásban kérem közbenjáratát alábbi ügyben:

Wittenberger Mórokovászi lakost avaal gyanusítják a falubeliek, hogy a kovászi forrongások idején 1 értetisette Aradot a készülö bajrol, ot teszik felelössé a kivonult katonaságláltal eszközölt fegyverhasználatért, avval gyanusítja hogy most is gépfegyver van a házánál és mindezekért állandóan életveszélyesen fenyegetik. Hogy a téves szobesédek alapján felindult közvelemény előtt igazolja magát és a feryegető nepharagot lecsendesíttesse, az ottani gárdaparanenokhoz, Vortin Mihaly hadnagy úrhoz fordult panaszszaí, ő azonban saját hatásköreiben nem állot rendelkezésere.

A közös érdeket kepezö nyngalom és személybiztonság érdekeben kérem: sziveskedjék az önnek rendelkezésére álló uton odahotni, hogy az alaptalanul feltámadt, veszedelmes fenyegető hangulat lecsendesithető legyen. — Az elintézcst bátor leszek később telefinon megkérdezni.

Köszönettel és igaz tisztelettel
(ss)

CONSILIUL NAȚ. ROM. SELEUȘ, CIGHIREL

Comitatul: ARAD

Cercul: Ienopolea

RĂPORT

Starea sufletească în senz politic al locuitorilor din comună stă în conformitate cu împrejurările și cu stările create de sentința d-a dispune fiecare popor de sine.

Aceaste este starea generală. Excepție fac foștii soldați și prizonieri din Russia cari au adus cu sine un quant de bolșevism.

Curant nu pot face, fiind numărul lor aproape disparent față de mulțime, 1 sau 2 par a fi legat încă de regimul trecut și nu are deplină credință în idealul național, adică unirea tuturor Românilor.

Ce privește partea administrativă e normală.

Președinte:

(ss) Ioan Manițiu preot

doc. 11 bis

CONSILIUL NAȚ. ROM. SELEUȘ, CIGHIREL

Comitatul: ARAD

Cercul: Ienopolea

RĂPORT

Cu ocaziunea revoltei generale au fost omorâți în comuna noastră Florea Bende și femeia Saveta Moțocan de gardiști plătiți ai unguirilor și ai neguțătorilor din Pâncota.

Despre cauzele aceste s-a luat protocol și s-a făcut investigație la fața locului din partea Dl. Dr. George Crișan avocat în Arad și de preotul din Ienopolea.

Seleuș, la 4. I. 1919

Consiliul Naț. Rom.

Seleuș, Cighirel

Președinte

Ioan Manițiu

preot

doc. 12

ONORATE DOMNULE PRESIDENT

Cu privire la p-ul 8 din Nota Circulară Nr. 27/918 cu respect raportăm următoarele:

După izbucnirea revoluțiunei ni-am constituit prin sublocotenentul

Mihai Vorțian o gardă națională locală, care îndată a luat asupra sa angajamentul de a susține ordinea și siguranța vieții și averii locuitorilor. — În activitatea ei încă dela început a întâmpinat mari greutăți, întrucât oficianți și jidani refugiați au vestit că în comuna noastră zac morți pe străzi, cea ce a avut ca urmare, că au venit în 3 rânduri motore ticsite cu miliție ungurească, care prin pușcăturile fără seamăn iarăși a produs deșordine și panică în populațiune. — Ori cine era în liber a fost luat la țintă de acei soldați, iar urmele glonțelor pușcate de ei dau dovadă despre ura și selbătecia, cu care s-au năpustit asupra comunei noastre. — Pentru a încunjura posibilitatea de a fi maltratată comuna din partea acelorora, populațiunea a distrus sîrmele electrice și calea ferată a motorului la ambele margini a comunei, Dușmanii cu tote aceste în seara de 5 Noemvre 1918, au sosit înarmați chiar și cu mitralieră.

O patrulă a gardei noastre, fără a bănui ceva, făcându-și cursul său deodată s'a văzut în fața celor 68 de soldați, cari erau conduși de 2 oficeri. La somația de a depune armele, fiind ai noștri în absolută minoritate, sau supus îndată. Dupăce au fost desarmarți, s-a comandat foc, începînd apoi și mitraliera, din ai noștri au căzut îndată morți George Bârnet, Ioan Drăgan și Vasile Florea iar Vasile Paulișan au fost rănit. Martori oculari la acest măcel au fost Aurel Adamoviciu preot, gardiștii rămași în viață Nica Luca și Vasile Paulișan. — Tot de această ceată, încă înainte de asasinarea gardiștilor a fost reținut preotul Aurel Adamoviciu făcut prizonier, maltratat, mai apoi condamnat la morte de cătră dînșii. — După de mîne zi dimineata și-au făcut intrarea în comună pentru a 2-oră, au luat cu ei pe preotul Aurel Adamoviciu ca ostatic, făcându-l răspunzător cu viața pentru vre-un incovenient ce li s-ar întâmpla. — Au adunat apoi pe fruntașii comunei și i-a constrâns ca să îngrijească de alimentarea lor. — Aceștia terorizați fiind au satisfăcut întocmai. După-ce au mâncat și au beut au început a patrula prin comună terorizînd și băgînd groza în populație. și abia la intervenția energetică a preotului Ioan Cure, care fiind luat la țintă i-a șuerat glonțul pe la urechi, au părăsit comuna.

Tot atunci comuna noastră a mai fost terorizată și prin aeroplanele care zburau abea pe deasupra caselor. Cei răposați lasă în urma lor nu numai doliul adânc, ci fiind săraci pentru cei rămași se reclamă grabnic ajutori.

Cu ocasiunea primirei generalului francez Berthelot în Arad în 29 Decembrie 1918 a fost împușcat de cătră unguri pe malul Mureșului Nicolae Barna, care a lăsat în urma sa 9 orfani. — Familia acestuia deja a primit prin Consiliul Național Român comitatens un ajutor de 1500 co-roane.

Toți cei 4 reposați fiind declarați de Morți ai Națiunei, au fost înmormîntați cu cea mai mare pompă posibilă fără a cauza familiilor spese. Pentru cei trei dinainte sa servit parastas în 9/22 decemvrie, iar pentru acest din urmă se va servi la împlinirea celor 6 săptămîni de la moartea sa.

Covăsînț, la 9 ianuarie 1919

(ss) Ioan Albiciu
notar subst.

(ss) Ioan Cure
președinte

CONSILIUL NAȚIONAL ROMÂN COMITATENS DIN ARAD

On.

Consiliul Național Român
Șiria

Consiliul național român comitatens din Arad, chiar cu considerare la cea mai principală datorință de acum pentru a susține ordinea și a asigura siguranța publică în Arad și comitat — invită Consiliul național din centrul Șiria, să se îngrijească cu o deosebită precauțiune atât în centru, cât și în cerc ca pe viitor să se evite oriși ce fel de acte de volnicie și terorism față de persoane străine neamului Românesc.

Ni s-a comunicat, că o anchetă introdusă a constatat, că din motivul sângerărilor din Arad din 29/XII 1918 c.n. în săptămîna trecută unii maghiari din Pâncota au fost din partea unora din comuna Șiria maltratați, prin ce au suferit pentru vinovăția altora/numai elemente nevinovate. Vă avizăm că s-a introdus o anchetă severă în chestia sângerărilor din 29/XII, 1918 c.n. din Arad, — iar fieștecare om de ordine trebuie să se stăpânească, să nu încerce acte de răspundere față de particulari, cari nu poartă vina pentru evenimentele dureroase din Arad, și să aștepte cu răbdare rezultatul obiectiv al cercetării inițiale. Consiliul național Român din Șiria este deci poftit a lua aceasta la cunoștință și a conlucra în sfera de activitate a sa — chiar și prin recercarea gardelor naționale din Șiria și jur — ca ordinea și siguranța publică deloc să nu sufere scădere, drept ce este poftit a asigura și particularilor Maghiari din Pâncota, și eventual din alte comune trecerea liberă prin comuna Șiria.

Acest ordin s-a dat în conțelegere cu comanda gardei naționale din Arad, din partea căreia încă s-a dat ordin gardei naționale din Șiria.

Dat în Arad la 9 Ianuarie 1919 c.n.

v. preș. cons. naț. com. Arad

doc. 14

PROTOCOL

luat în Sinitea, la 10 ianuarie 1919 în adunarea poporului din comună ținută în localul casei comunale.

Prezenți:

Pavel Lunga, Ștefan Mărușter, Vasile Cârnaț, George Bozgan, Ilie Mărușter, Ioan Riviș, Ștefan Cârnaț, Vasilie Ardelean, Vasilie Gabor, Teodor Tripa, Teodor Demian, Ioan Mărușter, Ștefan Cârnaț, Florea Tomuța, Vasilie Usca, Florea Tomuța, Ștefan Mărușter, Pavel Riviș,

George Zăhoi, Ioan Cârnaț, Ioan Tomuța, Pavel Riviș, Ioan Sighete, Mihai Micula, Ștefan Tomuța, Petru Usca, Ioan Ciolea, Florea Micula, Ioan Tomuța, Ioan Zăhoi, Florea Mărușter, Ioan Dar, Vasile Dan, Florea Micula, Ilie Cârnaț, Pavel Stoica, Ioan Tomuța, Teodor Moț, Petru Thipei, Moişă Zimbran, George Riviș, Mihai Brânda, Mihai Riviș, Ioan Thipei, Ioan Herlan, George Usca, Ioan Demian, Miron Demian, Ioan Luca, Ioan Suartău, Pavel Moț, Ștefan Mărușter, Ștefan Lunga, Pavel Frenț, Ștefan Micula, Ilie Lopoș, Teodor Drăgan, Ilie Gabor, Ilie Stoica, Vasilie Lunga, Vasilie Tomuța, Petru Mărușter, Ilie Ghergar, Ioan Tomuța, Pavel Mărușter, Pavel Cioba, Ioan Cârnaț, Simeon Riviș, Florea Bogdan, Florea Riviș, Florea Thipei, Teodor Luca, Teodor Moț, Pavel Suartău, George Mărușter, Simeon Mărușter, Teodor Lunca, Teodor Demian, Ioan Stoica, Simeon Tomuța, George Cioba, Pavel Lunga, Vasilie Lungan Tomuța, George Drăgan, Ioan Riviș, Florea Sighete, Pavel Micula, Ilie Voia, Lazăr Stoica, Vasilie Gabor, Petru Tomuța, Ioan Lunga, George Zăhoi, Ilie Riviș, Ioan Usca, Vasilie Usca, Ștefan Usca, Nicolae Ardelean, Ștefan Demian, Ioan Riviș, Florea Lunga și Ilie Micula.

Comisarul provoacă adunarea a-și alege doi bărbați de încredere pentru autentificarea protocolului.

Adunarea populară cu totalitatea voturilor alege pe Ioan Mărușter și Florea Tomuța locuitor în Sinitea.

Comisarul provoacă poporul a-ș da înainte rugarea ce e a să trimită C.N.R. Central.

În numele poporului vine Ștefan Mărușter a da înainte rugarea în următoarele:

Rugăm On. C.N.R. Central din Arad a inzista întru acolo ca, pământul aflător în hotarul comunei noastre Sinitea, ce este proprietatea comunei Aletea, să se împartă între locuitorii comunei noastre, fiind că comuna noastră are puțin pământ față cu locuitorii cu atâta mai vârtos, că dânșii pământul acesta nu l-au folosit fiind totdeauna dat în arendă. Noi rugăm a ni să preda pământul încă în primăvara anului curent, spre a-l putea semăna.

Întreg poporul cu totalitatea voturilor primește propunerea făcută de Ștefan Mărușter și însărcinează cu executarea acestora pe președintele c.n.r. comunal și antistia comunală împreună cu toți membrii c.n.r. comunal.

Ne mai fiind alte obiecte de pertractat ședința se ridică.

D. c. m. s.

(ss) Tomuția Flore
Ioan Marușteri

(ss) Emil Popovici
comisarul c.n.r.

bărbați de încredere

(ss) Pavel Micula
preș. c.n.r. com.

CONSILIUL NAȚIONAL ROMÂN ARAD

Obiectul

Împărțirea pământului din Simitea, ce formează proprietatea unor locuitori din Aletea.

D E C I S

Deoarece consiliul dirigent din Sibiu are însărcinarea de a rezolvi reforma agrară, în timp ce e incontestabil, că împărțirea pământului e cauză agrară, hotărîrea comunei Simitea cu privire la împărțirea pământului din hotarul Simitei, ce formează proprietatea comunei Aletea se anulează.

Îndemnăm Consiliul național român din Simitea să aducă la cunoștință locuitorilor din Simitea, că chestia agrară va să vină și împărțirea pământului o va face Consiliul Dirigent din Sibiu, carele de fapt lucrează ca reforma agrară să se rezolve pentru mulțumirea tuturor cetățenilor în timpul cel mai scurt posibil.

Drept aceea și până ce reforma agrară se va realiza starea de mai'nainte are să se respecte, fiindcă o rezolvare pripită mai mult strică decât folosește.

Arad, 16 Ian. 1919

(ss) Dalbu

Exp: Cons. naț. rom. din Simitea

doc. 15

Stimate Domnule Coleg!

Neajunsurile de pe Valea—Mureșului mă constring și mă adresez și către Dvoastră personal și vă cer sprijinul după ce văd că în cauza aceasta cei mai de aproape ai Dv., nu sunt destul de orientați.

Știu că acum C.N.R. din Arad caută să se scuture de îngrijirea teritoriului din stângă Mureșului sub cuvântul că se ține de competența noastră acelor din C-țtul Caraș-Severinului. Acum însă situația e înasprită în urma îndrumărilor nu tocmai potrivite împrejurărilor pe care le am căpătat dela unii îndrumători din Arad. E de lipsă dar să ne înțelegem că ce e de făcut mai departe spre a delatura un rău și mai mare ce ușor poate să urmează și spre a pune capăt devastărilor ce sunt încă și acum în curgere.

Dv. personal Vă ați fost interesat de soarte celor deținuți din Căpăl-naș. Nu știu în ce calitate? Ca avocat apărător a acestora sau ca membru al C.N.R. din Arad căci în cazul al doilea mi-ași permite observarea nu

sunteți bine informați și nu cunoașteți îndeajuns starea faptică. Atât în Căpălnaș cât și în Birchiș în Bulci în Batta decurg și acum cele mai selbatice devastări și oamenii de pe întreagă Valea-Mureșului trăesc în închipuirea că a încetat ori/ce ordine de drept și lor li sunt toate permise. Dl. coleg Dr. A. Stoinescu în caz de lipsă Vă poate servi cu amănunte. După ce de la Dv. din Arad li sa dat oamenilor oare care sfaturi tot Dv. ar trebui să îngrijiți acuma de urgență ca să linisciți spiritele căci Dv. poate că Vă urmează oamenii mai ușor și ar fi păcat ca mâne poimâne să ajungă pe mâna altora nechemăți.

Și în cele personale ar fi bine să aveți precauțiunea de lipsă căci oamenii sunt învrașiți în contra organelor administrative chiar și acolo unde nu ar fi cauză de recriminări. Întrucât în direcția aceasta Vă am putea fi de folos cu părerea noastră bucuros Vă stau la dispoziție. La tot cazul însă e de dorit să nu luați poziție hotărâtă contra uneia sau altei persoane până ce nu sunteți pe deplin informați. Eu ce-i drept reprezent domeniile Mocsonyestilor din Căpălnaș și Bulci dar sunt consciu de situație și mă redicat asupra intereselor private atunci când e vorba de interesul public. Sunt însă și acum o mulțime de obiecte jefuite din castele de la oameni și nu le-au reîntors încă deși au fost făcuți atenți de repetite-ori. Mai apoi prin păduri fac pagube enorme fără de nici o cauză și aceste devastări după părerea mea ating și interesul nostru comun.

Dv. trebuie să știți că teritoriul dintre Lipova, Lugoj și Dobra stă în prezent păsedit căci sîrbii pe aici nu au extins și nici nu voesc să se intereseze. Ar fi fost deci de dorit ca armata regulată română spre a restabili și asigura ordinea să se extindă și asupra teritoriului acestuia carele de prezent e aproape de tot păsedit de administrația de până acuma. Eu cred că s'ar face un bun servici dacă de urgență lucrul acesta s-ar întimpla.

Vă rog să binevoiți a da atenția cuvenită chestiei și să nu treceți simplu la ordinea zilei asupra ei.

Lugoj în 13 Ian. 1919

Vă salut colegial
(ss) G. Dobrin
adv.

doc. 16

Arad Varniegye és Arad Varos Kormánybiztosa
76/1919 K. bizt, sz.

Pres. 18/I. 406
Consiliul Național Român Arad

Roman nemzetet Tarács!
Helyben

Minden bizonnyal ismeretes a tekintetes Tanács előtt, hogy felelőtlen egyenek s nem ritkán egyes kőszégek lakosságának nagy része a szomszédos erdők faállományát irtani kezdette.

Ezem rendszertelen irtás következtőben az erdő gazdálkodásokban : a messze jövőre kiható karosodások történetek.

Az iránt keresem meg tehát a tekintetes Tanácsot, hogy mélyreható befolyását látva nevezve szíveskedjék oda hatni, miszerint az erdőgazdaságak iránynyitása a rendes mederbe visszatérjen, a törvényesrendelkezések betartassanak, a tulajdonjog sértetlensége biztosíttassék, és az erdészeti személyzet kötelességét akadály és terror nélkül telyitása a forradalom előtto időkben megnyíie vánult módon ismét lehetőve váljon.

Arad. 1919, január ho 14.

(ss) Dr. Narpiz
kormánybiztos

doc. 17

Copie

Protocol

luat in 28 Noiembrie 1918 în scopul alegerii membrilor Consiliului Național Român în Talpoș conform provocării Consiliului Național Român din Arad, de datul 20 Noiembrie 1918.

Punându-se la ordine alegerea din partea poporului, au fost aleși cu aclamațiune următorii:

Georgiu Adrian Mladin președinte, Mitru Negruți, Teodor Michai, Ioan Ardelean, Georgiu Lazăr, Petru Bazar, Ioan Lazar, Ladislau Lazar, Matei Negruți, Petru Vidican, Georgiu Lucuța, Georgiu Matei, Teodor Bunta Alici, Teodor Oltean, Teodor Lazar, Georgiu Moți, Petru Ardelean mirancasei, Georgiu Vidican, Michai Negruți, Petru Țintici, care membrii de loc după alegere au depus jurământul. Ulterior sau mai ales și depus jurământul, tot ca membri în C.N.R. Georgiu Rob, Georgiu Vidican, Pavel Burlea, Georgiu Vidican și Teodor Matei.

d. c. m. s.

Talpoș la 15 Ianuarie st. a 1919

Georgiu Adrian Mladin președ.

Teodor Michai

(ss) Ioan Ardelean

membri de încredere

Mitru Negruți

notar

Copie

Nr. 4/1919

Protocol

luat în ședința Comitetului N. Român din Talpoș în 15/XII. 1918.

Prezenți:

Petru Vidican, Teodor Ardelean ca președinte, Michai Negruți, Matei Negruți, Petru Ardelean, Ioan Bulzan, Georgiu Lucuța, Georgiu Lazar, Georgiu Moți, Ioan Ardelean, Georgiu Rob, Georgiu Vidican, Teodor Ma-

tei, Teodor Bunta, Georgiu Vidican, Michai Negruți, Pavel Burle, Petru Lazar, Michai Teodor, Ludovic Lazar, și Michai Tințiu.

Obiectul

Alegerea Antistiei comunale, judeului comunal.

Hotărîrea

În urma constituirii Consiliului Național se aleg bărbați de încredere: Petru Lazar, Michai Tintiu, Michai Teodor, Ludovic Lazăr cari cu înțelegerea C. Național numesc pentru alegere ca preș. pe Teodor Ardelean loc. care deschide alegerea, cînd candidându-și Teodor Olcian, Teodor Bunta și Ludovic Lazar, de jude comunal, din partea poporului cu unanimitatea voturilor se alege de jude comunal Teodor Olcian. Pentru îndeplinirea postului judeului de lege sunt candidați: Georgiu Matei și Ivan Bulzan.

Din partea votanților unanimitatea voturilor se dau pentru Georgiu Matei, care se declară de jude de lege.

Pentru îndeplinirea postului oficiului de casari sunt candidați: Teodor Bunta și Teodor Lazar dintre care Teodor Bunta primește unanimitatea voturilor și se declară de ales pentru oficiul de casariu.

Pentru îndeplinirea oficiului de jurați sînt candidați: Petru Negruți, Teodor Vidican, Michai Frenți, Georgiu Boldor, Flore Vidican, Michai Vidican, Michai Negruți, Flore Vidican, dintre cari în urma voturilor date, se alege cu unanimitatea voturilor Petru Negruți, Teodor Vidican, Georgiu Frenți, Flore Vidican și se declară de aleși.

Pentru îndeplinirea postului de tutor se candidează din C. N. Dimitrie Negruți și Ioan Lazar din care se dă unanimitatea voturilor pentru Dimitrie Negruți, care se declară de ales.

Pentru îndeplinirea postului de ploieși (panduri) se candidează Simion Vidican, Georgiu Peckerlé, Georgiu Bunta, cari se declară de aleși.

Pentru îndeplinirea postului de biroul mic, se candidează Michai Gegan, care e ales cu unanimitatea voturilor.

Talpoș, la 15 Ian. 1919.

(ss) Teodor Ardelean,
notari

Lista funcționarilor dela administrația comunală.

Numele

Împărțiala

1. Teodor Olcian	primar	jurămîntul pus
2. Teodor Ardelean	notar	”
3. Teodor Bunta	casariu	”
4. George Matei	jude de lege	”
5. Mihai Selejan	jude de câmp	”
6. Petru Negruțiu	jurat	”
7. Teodor Vidican	”	”

8. Teodor Vidican	„	„
9. Georgiu Frențiu	„	„
10. Flore Vidican	„	„
11. Dimitrie Negruțiu	tutor orfanal	„

Talpoș, la 15 Ianuarie 1919

(ss) Teodor Ardelean
notar

Lista intelectualilor Români din comuna Talpoș.

Nr. crt.	Numele	Etatea	Pregătirea	Funcția	Obs.
1.	Georgiu Popoviciu	58 ani	III cl. gim.	paroh	
2.	Pavel Leu	67 „	teologia	înv. penz.	
3.	Teodor Ardelean	28 „	dipl. învăț.	notar	
4.	George Mladin	38 „	șc. economică	s. loc.	
5.	Valer Popoviciu	23 „	ist. med.	st. mod.	
6.	Sabin Popoviciu	18 „	ist. teolog.	st. teolog.	
7.	Petru Negruțiu	28 „	VI cl. elem.	can	

Talpoș la 15 Ianuarie 1919

(ss) Teodor Ardelean
notar

Raport ptelor 4, 5, 6, 7, 8 și 9 din Gazeta Oficială

P. 4. — În ceea ce privește stările politice nu am de observat, — Administrația e tot ungară, pân' la sosirea trupelor Române.

P. 5. — În ceea ce privește stările alimentării, comuna, respective oamenii sunt privozuți cu alimentări. — Reservele s'au împărțit între oameni cu ocaziunea revoluției, astfel lipsă nu sufăr.

P. 6. — Garda substă din 4 Noiembrie, din Nr. 1 comandant loc și 9 gardiști, cărora beneficiile să solvesc dela Of. de dare deocamdată. Înțeleg până în 10 Decembrie sunt plătiți din partea Of. de dare — de atunci nu s'au împărțit, numa dela comună.

P. 7. — Siguranța publică e asigurată din partea gardiștilor, a căror listă o alătur aici — rapoartelor.

P. 8. — Românii din comună, peste tot din partea străinilor nu au fost omorâți, respinși fiind în trei rânduri din partea gardiștilor.

Talpoș, la 15 Ian. 1919

(ss) Teodor Ardelean
notar

ONORATE DOMNULE PRESIDENT !

În nex cu p. Z. din nota circulară Nr. 27/1918 cu supunere raportăm următoarele:

Cu ocasiunea revoluțiunii în comuna noastră încă sau făcut jefuiri și s'a produs disordine. — După mai multe încercări de recrutare a gardiștilor, comandantul acelora în cele din urmă sa văzut necesitat a cere ajutorul gardei naționale din Șiria. — Această procedură s'a dovedit în parte eficace, întrucît cel puțin în interiorul comunei, deși nu în toată plenitudinea ei, sa asigurat ordinea, viața și dreptul de proprietate. Desarmarea populației ar fi necesară, suntem însă în așteptarea trupelor Române, care vor efeptui tote în interesul ordinii publice.

Rastaurarea funcționarilor și păzitorilor promontoriali să inpuie fără amânare, întrucât jefuirea colnelor de promotori numai vrea să înceteze.

Covăsint la 19 ianuarie 1919

(ss) Ioan Albiciu
not. subst.

(ss) Ioan Cure
președinte

doc. 19

Onor. Consiliului Naț. Rom. Com.

Arad

Trimit rapoartele primite din comuna Gurba conform notei circulare a Cons. Naț. Rom. Dir. Resortul Org. Nr. 27/918.

Ienopolea la 21/I. 1919.

(ss) indescriabil
preș. Cons. Naț. Rom. cercual

Pres. 22/I. 428

Consiliul Național Român Arad

Referitor notei circulară pentru anunțierea uniformă a tuturor consiliilor naționale.

I/2

LISTA

Funcționarilor dela administrația comunală.

primar	Paul Bunaciu	Nr.	casei	53
notari	Takács Istvan	„	„	69
cassieri	Petru Bunaciu	„	„	108
jurați	Moise Sevan	„	„	66
„	Antone Sold	„	„	7
„	Ioan Bunaciu	„	„	3
„	Skitru Sas	„	„	189
primar supleant	Ioan Bredean	„	„	185
tutor orfanal	Ioan Tălvan	„	„	95

Toți cei vechi fără preschimbare jurământ până az nu or pus fația de-
consiliul comunal.

Semnat în Gurba 21/XII.918. 3/I.919.

(ss) Avram Oala
notari c.n.r.

(ss) Pavel Cișmaș
președinte

Referitor notei circulare pentru anunțierea uniformă a tuturor consiliilor-
naționale I/9 pont.

Lista intelectualilor români din comună

următori:

Ioan Pușcașiu paroc greco-cath., în etate de 65 ani.

Cornel Pușcașiu absolvat justiția rigorant de drepturi în etate de 21 ani..

Semnat în Gurba 21/XII. 1918 3/I. 919

(ss) Avram Oala
notari n.c.r.

(ss) Pavel Cișmaș
prezident

Referitor notei circulare pentru anunțierea uniformă a tuturor consiliilor-
lor naționale. I/6 pont.

Răport

Privitor la sustarea gardei naționale din comună compusă din opt feciori:
și unul sergent suprem; total 9 inși.

serg. supr.	1. Pavel Arodan	Nr.	casei	19
gardist	2. Pavel Oala	„	„	21
„	3. Moise Oala	„	„	44
„	4. Adam Tiva	„	„	192
„	5. Moise Oala	„	„	158
„	6. Avram Bredean	„	„	73
„	7. Iosif Craus	„	„	98
„	8. Petru Țucva	„	„	100
„	9. Valentin Neș	„	„	28

sub comanda Ianopolea
cu salarizarea indicată de stat
semnat în Gurba 21/XII.918 3/I.919

(ss) Avram Oala
notar c.n.r.

(ss) Pavel Cișmaș
prezident

Referitor notei circulară pentru anunțierea uniformă a tuturor consiliilor
naționale. I/7 pont.

Răport

Asupra stărilor siguranței publice.

Disponand garda națională română de 4 puști și 8 cartuși muniție,
cari se socot de prea puțin.

Semnat în Gurba 21/XII.918 3/I.919

(ss) Avram Oala
notari c.n.r.

(ss) Pavel Cișmaș
prezident

Referitor notei circulară pentru anunțierea uniformă a tuturor consiliilor
naționale. 1/5

Răport

Privitori la starea alimentării publice din comună.

După numărul personalului aflător în comună socotit nainte de revo-
luție. Suntem prevăzuți cu 650 măgi metrice grâu, aflător parte în comună,
parte în grânariul comunal, parte în prediul (Ladancos) având un cont de
53.000 (cincizeci și trei mii) coroane.

Se manipulează prin administrația comunală, la timpul hotărît prin
comitet.

La toate socotim că îndestul prevăduți vom fi.

Semnat Gurba 21/XII.918 3/I.919

(ss) Avram Oala
notari c.n.r.

(ss) Pavel Cișmaș
prezident

Referitor notei circulară pentru anunțierea uniformă a tuturor consiliilor
naționale. I/4

Răport

asupra stării politice din comună.

Pretutindenea domnește liniște, întron organ al înțialegerei fără Za-
vistii, ori propagandă străină.

Semnat la Gurba 21/XII.918 3/I.919

(ss) Avram Oala
notari c.n.r.

(ss) Pavel Cișmaș
prezident

Referitor notei circulară pentru anunțierea uniformă a tuturor consiliilor naționale.

Protocol

Alegerilor consiliului național român din Gurba ținut în 18 Nov/1 Dec. 1918.

La cerința poporului compus din mai mulți alegători, sa ales în modul următorii, cu aclamațiune.

Prezident	Pavel Cișmașiu	Nr.	casei	686
bărbați de încredere	Pavel Oala	„	„	82
	Ioan Serban	„	„	103
Notari	Avram Oala	„	„	
1. Petru Bunaciu		„	„	108
2. Ioan Sas		„	„	166
3. Petru Istoc		„	„	96
4. Vasiliu Bredean		„	„	185
5. Petru Oală		„	„	105
6. Pavel Oală		„	„	686
7. Pavel Bunaciu		„	„	43
8. Petru Vastinariu		„	„	106
9. Moise Nasiu		„	„	178
10. Ioan Istoc		Nr.	casei	170
11. Ioan Șerban		„	„	82
12. Antone Șimandan		„	„	128
13. Teodor Popa		„	„	175
14. Pavel Șimandan		„	„	164
15. Avram Oala		„	„	67
16. Ioan Sumandan		„	„	61
17. Pavel Tripon		„	„	184
18. Petru Țucva		„	„	110
19. Petru Tripon		„	„	101
20. Petru Brițiu		„	„	130

Semnat Gurba

1918.21/XII — 3 Ian. 919

(ss) Avram Oala
notari c.n.r.

(ss) Pavel Cișmaș

Cons. Naț. Român din Zărand

doc. 20

Raport

În numele consiliului naț. rom. din Zărand, raportăm că starea politică e mulțumitoare, dar cu atât mai deplorabilă este starea administrativă neavînd nici o putere administrativă la îndemînă. Starea alimentării nu

s'a putut constata făcându-se devastări cu revoluția deaceia e de temut, că mai tirziu vom fi necesitați să reclamăm ajutoare.

Siguranța publică a comunei conform raportului făcut de com. gar-dei rurale pare a nu fi asigurat, deși de o vreme încoace neorînduală mai rnare nu s'a întîmplat.

Comuna noastră n'a suferit din partea nimănui. Morți n-avem nici fapte de șicană, ori maltratate nu s'a putut remarca.

(ss) Cornel Papp
notar

(ss) Vasiliu Ardelean
preș. cons. naț.

Cons. comunal naț. rom. din Zărand

Lista membrilor biroului cons. com.

Nr.	Numele	Funcțiunea	ocupațiunea	Notă
1.	Vasile Ardelean	preș. cons. naț.	econom	Biroul nu stă per-manent în funcți-une și nu-ți are localul său pro-priu.
2.	Teodor Sinitean	vice. preș. cons. naț.	econom	
3.	Vasile Lucaciu	secretar	preot	
4.	Cornel Papp	notar	econom	
5.	Gavril Iacob	cassar	econom	
6.	Mihai Lăcățiș	controlor		

Zărand, la 21 ian. 1919 n.

(ss) Cornel Papp
notar

(ss) Vasile Ardelean
preș. cons. naț.

Cons. naț. român din comuna Zărand

Li sta funcționarilor dela administrația comunală

No.	Numele	Vechi sunt sau noi	Pus-au jurămîntul	Calitatea	Observări
1.	Ignat Bogdan	nou	depus	primar	Se propune re-cunoașterea lor din partea forurilor com-petente.
2.	Grăvilă Jacob	vechi	„	cassier	
3.	Vasile Bujur	„	„	jurat	
4.	Ion Bogdan	nou	„	„	
5.	Jon Țocoi	„	„	jude de lege	
6.	Teodor Sechereș	vechi	„	manuar	

(ss) Cornel Papp
notar

(ss) Vasilie Ardelean
preș cons. naț.

Lista
tuturor intelectualilor romîni din comună

No.	Numele	Vîrsta		
1.	Aureliu Jancu	55 ani	8 cl. gim și mat. 3 cursuri în sfta teologie	preot ortodox rom. Zărand
2.	Cornel Papp	44 ani	școala comercială 3 cursuri la sfta teologie	preot ortodox rom. Zărand
3.	Teodor Miclăuș	20 ani	student la prepa- randie cl. IV	învățătoriu gr. or. rom.
4.	Ștefan Bogdan	17 ani	student cl. VIII gim.	student

Zărand, la 21 ian. 1919 n.
(ss) Cornel Papp
notar

(ss) Vasile Ardelean
preș. cons. nr.

Consiliul național comunal romîn din Zărand

Lista
membrilor consiliului comunal român din Zărand

No.	Numele	Ocupațiunea	Postul în cons. naț.
1.	Vasile Ardelean	econom	preș. cons. naț. rom.
2.	Ignat Bogdan	„	membru
3.	Dimitrie Blidar	„	„
4.	Pavel Selagian	„	„
5.	Grigorie Șod	„	„
6.	Grigorie Trif	„	„
7.	Florea Ardelean	comerciant	„
8.	George Țocoi	econom	„
9.	Vasile Lucaciu	„	secretar
10.	Cornel Papp	preot	notar
11.	Teodor Sinitean	econom	vice-președinte
12.	Mihai Lucaciu	„	membru
13.	Jacob Varga	„	„
14.	George Popa	„	„
15.	Ignat Trif	„	„
16.	Cornel Trif	„	„
17.	Mihai Lăcățiș	„	controlor

18. Ilie Şod	comerciant	cassier
19. Grăvilă Jacob	econom	membru
20. Filip Fletter	„	„

Zărand la 21 ianuarie 1919 n.

(ss) Cornel Popp
notar

(ss) Vasile Ardelean
preş. cons. com.

Garda națională rom. din Zărand

Răport
privitor la sustrarea gardei naționale din comună

No.	Numele	Chargea	Observări
1.	George Alexa	sublocotenent	N. Garda este susținută cu plată dela stat. Localul este la casa comună. (ss) Alexa sublocotenent com. gar. rurală
2.	Dimitrie Lăcațiș	căprariu	
3.	Florea Varga	gardist	
4.	Irimie Farcaș	„	
5.	Ilie Lăcațiș	„	
6.	George Moț	„	
7.	Nicolae Ardelean	„	
8.	Ignat Filimon	„	
9.	Jacob Țocoi	„	
10.	Lazăr Ardelean	„	
11.	Lazăr Varga	„	

Zărand la 21/I. 1919.

doc. 21

Rondai 12 Apostol Bányatársulat
Brad

Brad. 1919 januar ho 24

Tekintetes

Arad vármegye Magyar—Roman Bizottságának Arad

Alulirott arany-és szénbányaipar vállalat nevében tisztelettel hoszuk a vegyes-bizottság tudomására, hogy Haromalmás, Alcsil, Zozosd és Muztafalva kocség erdőségeiben még mindig nagyszámu katonai fegyverrel éllatot csoportok portyáznak es mig egyrészl az ottani összefügö erdőterületek vadállományának rendszeres pusztítása mellet lövöldözéseikkel a famunkások és alkalmazottaik életét veszélyeztetik, mÁsreszl az erdőörzést, s így fatolvajok megef kezéset is lehetetlonné teszik.

A vegyes bizottság jogákaratu felvilágosito tevékenységének eredményét csak annyiban látjuk, hogy a nemzeti tñacok által őszehtivot népgyullesen elismerték ugyan fakitermelési jogunkat, az Almay-féle uradalomt vásárolt bozosdi erdőroszekben, de a lakosság tekintélyes resze a tulajdonjogot még sem respektálja, az erdőt közös tulajdonnak tekintve, minket megtúrni latszik, és saját erdejük kimélése mellett, a 4 falu lakosságának tekintélies része ősstes faszükségletet nagyobb részben an aradalmi, kisseb részében a társulatnak erdőrészeibol hordja szakadatlanul. Kiküldött megbizottaink áttekintő becslése szerint a faállományban okozot kárunk megközeliti eddig a 20.000 — koronát, elharácsolt épületfaanyagainkban, állatokban és élelmisztreink és takarmányban pedig a 30.000 — koronát, ősstsen tehát közel 50.000 — koronát tesz ki. Az okozott károk pontos felvételét arveszélyes helyzet miatt a rend helyreállításáig nem vagyunk képesek keresztül vinni, mivel az erdőben valóhuzamosabb tartozkodás lehetetlen.

Ungy a községi clöljarosag mint a joundulatu lakósok és kiküldött alkalmazottaink meggyözöde, az, hogy az erdőüzem rendszeres folytatása csakis a fegyverek elbobzása és állandó katonai (csendör) őrseget faláilitása által biztósitható.

Tekintettel a fatermelés általános fotosságára és vállalatunk azon veszélyére, hogy fahiáni miat uzemeintek élöbntobb kénytelenek lénnek beszüntetni, tisztelettel kérjuk a tekintetes Bizottságot, hogy a fenntirt indikok alapján a megfelelőkarhatalom kiküldése irant sürgosen intézkedni kegyeskedjék.

Budal 12 Apostól Bányatársulat
(ss) indescifrabil

doc. 22

Dela Consiliul Național Român Comunal din Cherecheș

Spectate Domnule Comisar Cercual!

Pe baza îndrumațiunei primite dela C.N.R. Comitatens de data 17/XII. 1918. E. sr. 36 în care C.N.R. Comitatens îndrumă c.n.r. comunal din Cherecheș, ca să ordoneze alegerile comunale, am ordonat alegerea membrilor comitetului comunal pe ziua de 2 Ianuarie 1919, care s-a și efeptuit sub prezidiul meu, ceea-ce se poate vedea din protocolul alegerii alăturat sub.

Alegerea antistiei comunale fixată pe ziua de 4 Ianuarie 1919, fiind eu în prezia a ceeaia citat telegrafic la Blaj, la hotărîrea unanimă a c.n.r. comunal din loc. s'a ținut sub prezidiul Dlui Eugen Târziu, care m.a substituit la alegere. Fiind, apoi, aceasta alegere dificultată și dovedindu-se obiecțiunile făcute contra ei, alegerea am nimic-it-o luând ulterior în cunoștință această nimicire și aprobând și C.N.R. Comitatens.

Astfel bazați tot pe îndrumațiunea amintită de a ordona alegerile, am ordonat noua alegere de antistie comunală pe ziua de 23 Ianuarie 1919,

care s-a și efeptuit în ziua amintită sub prezidiul meu în perfectă ordine și în cadrele legeri comunale din anul 1866. Decursul și rezultatul alegerii de antistie se poate vedea din protocolul alăturat sub./

Rog pe spectatul Domn Comisar Cercual să bine voiască a lua cunoștință și a aproba alegerile făcute, întru cât nu va intra vr'o apelată bine motivată în contra acelora.

Totodată observ că spiritele sunt foarte agitate și de spiritul bolșevic și ațîțați de unii membri din antistia veche, care se țin morțiș de postul lor, ca astfel să-și poată aranja afacerile lor începute în decursul răsboiului și care totodată sint forate odioși în ochii poporului. Aceștia au vreo 2—3 oameni (rude) care voiesc cu orice preț să zădărnicească ori ce încercare de nouă organizare punând mereu bețe în roate, deși majoritatea covârșitoare a poporului nu-i mai voiește cu nici un preț. Dacă ne vom lua după aceștia putem tot face la alegeri peste alegeri, ori eventual pot să se întâmple și incidente neplăcute. — Rog prin urmare și pe spect. Domn Comisar Cercual, ca întru cât se poate să ne dee tot sprijinul moral auctoritativ din centru pentru calmarea spiritelor aprobând aceste alegeri, ca noua reprezentanță comunală să-și poată ocupa postul cât mai îngrabă, deoarece administrația noastră comunală lasă f. mult de dorit mai ales în aceste vremuri tulburi.

Iar întru cât aceste alegeri nu ar fi aprobate Vă rugăm să bine voiți a ordona noile alegeri comunale cum veți afla de bine dispunând cu totul asupra acelora. Vă rugăm însă să bine voiți a ne aviza despre aceste cît mai iute.

Cherecheș, la 25 Ianuarie 1919.
cu toată stima
(ss) D. Flueraș
prez. cons. n. recom.

doc. 23

Dela prezidiul comisiunei de propagandă a cercului Chișineu

M. On.

Consiliul Național Român comitatens în Arad

Consiliul național român cercual din Chișineu în ședința ținută la 16/29 ianuarie a.c. a decis instituirea unei „comisiuni de propagandă“ cu numirea, ca din comună în comună să se țină adunări populare pentru îndemnarea poporului nostru la susținerea păcii, la propășirea liniștei și a ordinii, precum și la reluarea muncii întrerupte.

Consiliul n. cercual în această comisiune a ales pe următorii membri ai consiliului cercual: 1) Nestor Blaga, preot în Nadab; 2) Cornel Lucuța, preot în Șimand; 3) Dimitrie Bodrin, inv. în Nădab; 4) Valeriu Popovici, cand de avocat în Vădas; 5) Ștefan Hotăran, proprietar în Șimand și pe Petru Marsieu, preot în Socodor.

Constituindu-se comisiunea de propagandă și-a ales de prezident pe: Petru Marșieu preot în Socodor, iar secretar pe Nestor Blaga preot în Nădab.

Ca M. On. Consiliu n. comitatens să-și aibă informația necesară ce privește activitatea acestei comisiuni, apelul lansat prezenților consiliilor n. comunale i-l transpun sub ./ și M. On. Consiliu n.r. comitatens, precum și un exemplar sub 2 % de program.

Notez, că propagandă politică nu dorim să facem, ci ne vom mărgini numai la îndemnarea poporului la pace, la ordine, liniște și la muncă.

Despre fiecare adunare poporală se face răport Consiliului Cercual, care e îndatorat a transpune acel raport consiliului n.r. comitatens.

Rugînd aprobarea acestui păs al nostru,
Socodor, la 17/30 ianuarie 1919.

Cu toată stima
(ss) Petru Marșieu
prez. cons. de propagandă

Programa

adunărilor populare din comunele aparținătoare cercului: Chișineu.

Numele comunei	Ziua și ora	Oratorii adunării
1. Cinteiu	Miercuri, 5 febr. n. la 2 d.a.	1. P. Marșieu, preot în Socodor 2. D. Boariu, inv. în Nădab
2. Sinitea	Joi, 1 febr. n. am. m. la 10	1. N. Blaga, preot în Nădab 2. N. Boariu, inv. în Nădab
3. Zărând	Vineri, 1 febr. n. d. a. la 1	1. P. Marșieu, preot din Socodor 2. C. Leucuța, preot în Șimand
4. Sinteia	Luni, 10 febr. n. a.m. 11	1. P. Marșieu, preot în Socodor 2. V. Popovici, cand. de adv. Vădas
5. Chereluș	Duminică, 9 febr. n. d. a. la 1	1. P. Marșieu, preot în Socodor 2. C. Leucuța, preot în Șimand
6. Sepreuș	Miercuri, 12 febr. n. d. a. la 1	1. C. Leucuța, preot în Șimand 2. N. Blaga, preot în Nădab
7. Talpoș	Joi, 13 febr. n. a. m. la 11	1. P. Marșieu, preot în Socodor 2. Șt. Hotăran, propr. în Șimand
8. Vădas	Vineri, 14 febr. n. a. m. la 11	1. P. Marșieu, preot în Socodor 2. N. Blaga, preot în Nădab
9. Șimand	Sâmbătă, 15 febr. n. d. a. la 1	1. N. Blaga, preot în Nădab 2. C. Leucuța, preot în Șimand 3. D. Boariu, inv. în Nădab
10. Socodor	Duminică, 16 febr. n. d. a. la 1	1. P. Marșieu, preot în Socodor 2. Șt. Hotăran, propr. în Șimand

- | | | |
|------------------------|----------------------------------|--|
| 11. Mișca | Luni, 17 febr. n.
d. a. la 1 | 1. P. Marșieu, preot în Socodor
2. C. Leucuța, preot în Șimand |
| 12. Nădab | Joi, 20 febr. n.
d. a. la 1 | |
| 13. Chișineu-
Erdeș | Duminică, 23 febr.
d. a. la 1 | 1. N. Blaga, preot în Nădab
2. D. Boariu, inv. în Nădab
3. C. Leucuța, preot în Șimand |
-

Socodor, la 18/31 ianuarie 1919.

(ss) Petru Marșieu
prez. comisiei de propagandă

doc. 24

Cons. n. român din Semlac
On.

Conz. n. român Comit. în Arad

În legătură cu nota circulară din 5/18 I c. Nr. 460/1919 raportez că până în 1 Febr. nn. a.c. am avut gardă organizată. Nrul gardiștilor a fost 20. Acum chiar la urmă s-a redus la 10.

Comandanții gardei au fost:

1. Ales. Fântânar locotenent
2. Nicolae Herteg stegar.

Pentru plata gardiștilor, până li se va plăti dela guvern, am luat konziliul n. român local un împrumut de 600 cor. Cu aceștia au fost plătiți până în 20. I. n.c.

Garda în 1 Febr. n. s-a desființat la ordinul Gardei Comitatenze.

Semlac la 20. I. (2. II) 1919.

Cons. n. român din Semlac
Onor

Conz. n. român comit. în Arad

În legătură cu nota circ. din 5/18 I. c. nr. Nr. 460/1919 raportez, că până acum am fost în deplină siguranță publică. În comuna noastră nu s-au întâmplat devastări, jafuri, ori omoruri nici chiar în timpul revoluției.

Furături de lemne s-au făcut în pădurile de lângă comună. Ori cât am încercat, n-am putut împiedica furtul.

Nu știm însă cum vom sta cu siguranța publică din comună de acum înainte, dacă nu vom avea gardiști? Nici gardiști, nici jandarmi.

Semlac la 20 I. (2. II) 1919.

Cu stimă
(ss) D. P. Tuicra
comisar

doc. 25

Protocol

Luat în ședința extraordinară a Consiliului național român din Aldești, ținută la 3/16 Februarie 1919.

Prezenți sunt: Adam Ursa, Ioan Alda, Cozmiță Alda, Crăciun Mihuț, Constantin Floruț, Gheorghe Zapota, Ștefan Verșigan, Gheorghe Bărdan Gligor Cios și Petru Alda. Președinte: Ilarie Verșigan învățător penzionat, iar bărbați de încredere sunt: Adam Ursa și Cozmiță Alda.

Președintele Consiliului pune la ordinea zilei chestiunea pământului, rupt din imașul comunei Aldești, care pământ a fost până aici folosit de foștii notari cercuali și atrage atențiunea membrilor Consiliului, ca să discute în chestia acestui pământ și-ii provoacă să se pronunțe: Consiliul național aduce concluzul următor:

1) deoarece numitul pământ folosit de foștii notari este neinclus în mapa hotarului comunei noastre ca „pământ notarial“ precum nici darea după acest pământ n'a fost solvită de foștii notari, ci această dare a fost plătită tot de comuna Aldești;

2) de oare-ce numitul pământ e așazăt într'un așa loc nepotrivit, astfelu că vitele satului fac pagubă mare în el ceia-ce cauzează mari neplăceri în comună plătind oamenii aceatea pagube:

3) acest pământ e situat în calea vitelor noastre pentru adăpătoare: pe baza acestora Consiliul național român, la dorința întregului popor (din comună, refuză adevă oprește de a se mai da de aci'nainte numitul pământ, notarului spre folosință, din cauzele mai sus înșirate. Totodată rugăm pe Inaltul Consiliu național comitetenz, ca hotărârea noastră cu numitul pământ, din cauzele de mai sus înșirate să binevoiască a duce hotărârea, ca acest pământ să reintre de nou în imașul comunei noastre, fiind rupt și pe nedreptul dela comună, cu atâta mai vârtos că comuna noastră posedă puțin imaș pentru vite.

Ne mai fiind alt obiect la ordinea zilei, cu aciasta protocolul cetin-du-se și autenticându-se s'a subscris.

(ss) Adam Ursa jude	Dat ca mai sus. (ss) Cozmuță Alda Adam Urșă bărbați de încredere	(ss) Ilarie Verșigan președinte
------------------------	---	------------------------------------

2/15 XI 1918

Către toate Consiliile Naționale Române comitatense, cercuale și comunale de pe teritoriile locuite de Români ale Ardealului, Ungariei și Bănatului Timișan.

Aflând Consiliul Central Național Român, compus din întreg comiteul executiv al partidului național român și din 6 delegați ai partidului român social democrat, că între împrejurările date voința suverană a Națiunii Române din Transilvania, Ungaria și Bănatul Timișan, singur dispunătoare asupra sorții sale viitoare, trebuie să afle cât mai urgent legitima sa exprimare decisivă:

1. Dispunem ca în termen de 12 zile, socotite dela datul acestui ordin, să se facă în toate comitatele locuite de Români și fără osebire în fiecare cerc electoral din aceste comitate. alegeri de delegați (deputați) cercuali pentru Marea Adunare Națională Română, ce are să fie convocată în scurt.

2. Alegerile au să fie efeptuite cu observarea cercurilor, cari au sus-tat la ultimele alegeri dietali din 1910. Pentru, resp. în fiecare cerc să se aleagă 5 (cinci) delegați. Fiecare delegat are să fie prevăzut cu credențio-nal, care espune și numele celorlalți delegați ai cercului, și care credenți-onal, au să-l subscrie președintele și notariul actului de alegere precum și toți bărbații de încredere ai comunelor din cerc.

3. Alegerile au să se facă după normele sufragiului universal. La vot se admit numai Românii. Locul alegerii poate fi oricare comună din cerc, iar în caz de necezitate centrul comitatului ori localitatea în care rezidă Consiliul Național Român din comitat.

4. De conducerea și efeptuirea alegerilor are a se îngriji în fiecare comitat Consiliul Național Român Comitatens. Unde n'ar fi încă constituit atare Consiliu, Comisariul Național exmis din partea Centrului nostru, care va prezinta acest ordin, este chemat și îndreptățit a iniția numai decât constituirea Consiliului Național Român din respectivul comitat și al pune în funcțiune.

5. Consiliile Naționale Române din comitate sunt invitate a raporta imediat după primirea acestui ordin în scris, cu indicarea espresă a co-mitatului lor:

a) că au primit acest ordin;

b) că au luat dispozițiile necesare cu cea mai mare urgență posibilă, ca alegerea delegaților cercuali, în toate cercurile electorale din comitat, să se facă cel mult pînă în 13/27 Noemvrie a.c.;

c) că noi ordinari ori avizări din partea Consiliului Central pe adre-sa cutărui membru al său cere a i se trimite.

6. De la primirea acestui ordin încolo fiecare Consiliu Central Comi-tatens are a institui cu serviciu de zi și noapte un organ încrezut al său pe lângă persoana esponentului său indicat sub punctul anterior și a se

îngrijii pe legătură zilnică prin telefon ori telegraf cu Comitetul Central al nostru.

Fiecare raport al Consiliului Național Român Comitatens are să intre sub număr continuativ, ca astfel să se poată constata pierderea eventuală a vreunui raport.

Atât rapoartele trimise centrului ori pe care cale, cât și ordinele primite în scris, cu telefonul ori prin depeșe au să fie păstrate în ordine și numerizate.

Toate comunicatele telefonice și telegrafice au să fie făcute cu cuvenită precauțiune și prudență.

7. Toate rapoartele — cari să refer la alegeri au să se adreseze dlui Dr. Ștefan C. Pop, Arad, Fábian Gábor — utca 7. Telefon nr. 460.

8. Fiecare Consiliu Național Român Comitatens are a institui pentru zilele de 21—28 Noemvrie nou pe lângă conducătorul statător în permanență al afacerilor sale și un serviciu de curieri ai Consiliului Național Comitatens, cari să-i stea la dispoziție pentru a fi în stare să comunice pe cale discretă și sigură cât mai repede cu cei din cercuri și din comune. Acești curieri au să fie aleși dintre oficerii noștri subalterni ori dintre alți onorațiori tineri de încredere desăvârșită.

9. Despre actul de alegere se va lua imediat, deodată cu efeptuirea alegerii, scurt proces verbal, subscris de președinte, notari și de toți bărbații de încredere, care proces verbal are să conțină:

- a) locul și ziua alegerii și numirea comitetului și a cercului electoral;
- b) rezultatul constituirei;
- c) constatarea că vestirea alegerii s'a făcut după uzul de până acum și că votarea și alegerea se face pe baza sufragiului universal;
- d) rezultatul alegerii și numele celor 5 delegați cu expunerea ocupației și locuințelor;
- e) constatarea că au fost declarați de aleși ca delegați ai cercului electoral respectiv în Marea Adunare Națională Română, care se va deține în cursul lunei Decemvrie n. anul curinte și la cele ce se vor ținea eventual în decursul anului viitor;
- f) Dat. și subscrierile.

Acest proces verbal are a se trimite imediat pe adresa din punctul 7 recomandat-express.

10. Convocarea Marei Adunări Naționale Române poate ca între împrejurările date să se facă abia cu 4-5 zile înainte de ziua ce va fi fixată pentru ținerea ei. Drept — ce dnii delegații au să fie avizați, ca dela ziua de 15/28 Noemvrie a.c. încolo să stea gata a putea pleca imediat ce primesc convocarea cu avizul despre locul și ziua Adurării.

11. Delegații au să plece de acasă provăzuți posibil și cu alimente, pentrucă apară ca eschis, ca să se poată face îngrijire pentru provederea recerută a tuturor cu alimentare.

12. Este de dorit, ca Adunarea Națională să întruchipeze în mod cât se poate de demn și norocos toate straturile națiunii noastre democratice. Nu ne îndoim așadar, că onorațiori, comersanți, industriași, țărani și muncitori fruntași — deciși și devotați intereselor mari ale deputați ai

cercurilor singuratice. Suntem siguri, că profesorii marcanti ai institutelor noastre de învățământ nu vor fi dați uitării.

Ca informație servească la acest loc, că acest Consiliu Central a invitat osebit la Marea Adunare Națională pe P.P.S.S. Episcopi de ambele confesiuni, pe Vicari, pe esmișii Consistoarelor și ai Capitlurilor și pe protopopii tuturor tracturilor și astfel acești reprezentanți ai Bisericilor noastre și toto-dată ai neamului nostru unitar, n'au lipsă a fi aleși între delegații cercurilor electorale.

În fine, ca de încheiere își exprimă acest Consiliu Central ferma sa nădejde că alegerile delegaților cercuali vor decurge în cea mai deplină ordine, liniște și cu demnitatea pretinsă de zilele mari, ce ne stau înainte, și că Consiliile Naționale de pretutendeni se vor îngriji, ca oameni străini din neamul nostru și de idealul lui să nu fie admiși nici ca publice la decurgerea afacerilor noastre naționale și că nici informații să nu li se dea despre lucrurile noastre.

Arad, 2/15 Noemvrie n. 1918.
Consiliul Central Național Român
(ss) indescifrabil

DOKUMENTE ÜBER DIE RUMÄNISCHEN NATIONALE RÄTE UND GARADEN IM
KREIS ARAD (NOVEMBER 1918—FEBRUAR 1919)

— Zusammenfassung —

Der Verfasser veröffentlicht 25 Dokumente aus dem Archiv des Rumänischen Nationalrates des Kreises Arad.

Die Dokumente heben die sozialen Unruhen hervor, die die Volksmassen aus der Umgebung Arads in dieser Zeitspanne erfassten.

Sie zeigen die Bildung und Tätigkeit der lokalen Behörden und schliesslich Probleme der Versorgung, Propaganda usw.

Der Brief des Rechtsanwaltes Dobrin lenkt die Aufmerksamkeit auf diese Zustände am linken Ufer des Mures—Flusses. Daraus ist die unklare administrative Lage ersichtlich, welche die lokalen Unruhen Begünstigt hat.

REPERTORII — COLECȚII

REPERTORIUL MONUMENTELOR DIN MUNICIPIUL ARAD

NICOLAE KISS

INTRODUCERE

Istoricul dezvoltării unui oraș se reflectă și în monumentele sale, care constituie totodată și jaloanele dezvoltării politico-sociale, economico-culturale sau edilitare ale unei urbe.

Furtunile veacurilor trecute, mai ales invaziile turcești (sec. XVI—XVII), dar și revoluția de la 1848/49, au pustiit părțile cele mai vechi ale Aradului. De asemenea, în urma unui plan de sistematizare a orașului, după revoluția de la 1848/49, au fost demolate foarte multe construcții vechi, înlocuindu-se cu altele noi. Acestui fapt se datorește că Aradul nu posedă monumente mai vechi de veacul al XVIII-lea, majoritatea lor fiind însă din secolul trecut.

Repertoriul de față are ca scop prezentarea sistematică și în ordine cronologică a celor mai valoroase și reprezentative monumente istorice-culturale, de arhitectură și artă plastică de pe teritoriul municipiului Arad, indicînd și bibliografia aferentă care invită la o studiere mai temeinică a lor.

În repertoriu avem prezentate peste 80 de monumente, multe dintre ele făcînd parte din patrimoniul nostru cultural-național, iar altele au o valoare istorică, arhitectonică sau artistică locală.

Cunoașterea acestor monumente este o datorie patriotică. Prețuirea lor reiese și din cuvintele rostite de tovarășul Nicolae Ceaușescu, care afirma că: „Numeroasele vestigii de cultură materială..., monumente istorice și de artă, minunate opere de arhitectură, de literatură, pictură și sculptură, făurite de-a lungul secolelor, relevă cu toată elocvența, forța geniului, sensibilitatea și capacitatea creatoare a poporului nostru“.

MONUMENTE ISTORICE ȘI DE CULTURĂ

CETATEA ARADULUI, pe malul sudic al Mureșului. Cetatea a fost zidită timp de 20 de ani (1763—1783) sub doi împărați: Maria Terezia și fiul ei Iosif al II-lea. Sistemul de apărare a fost format din cazemate puternice, dispuse pe trei rânduri, de jur împrejur, în formă hexagonală, avînd ca model stilul de construcție francez, „Vauban”. Scopul edificării ei a fost, ca și în alte cazuri similare, dublu : de apărare și represiv, servind interesele militare ale imperiului habsburgic. Zidurile cetății au adăpostit de-a lungul vremii armatele austriece, dar au fost și locul de supliciu al multor răzvrătiți. Aici au fost întemnițați sute de țărani participanți la răscoala populară din 1784—1785, condusă de Horea, Cloșca și Crișan. Aici a fost decapitat în 1785, împreună cu doi tovarăși ai săi, haiducul Petru Beciu, conducător al răscoalei în Valea Mureșului. Tot aici au fost închiși cîțiva ani mai tîrziu, și ostașii armatei revoluționare franceze luați prizonieri de austrieci.

În 1848, din cetate și-a dezlănțuit armata imperială atacurile împotriva orașului, ai cărui locuitori, la îndemnul Comitetului revoluționar de apărare condus de viceprimarul Aradului, Dimitrie Haica, au aderat, în masă, la revoluție.

După înăbușirea revoluției, cetatea a fost locul de detențiune a sute de luptători pentru libertate și independență națională, între care și marile revoluționari bănățean Eftimie Murgu.

Începînd din a doua jumătate a secolului al XIX-lea, cetatea își pierde însemnătatea strategică.

Dincolo de ziduri, în interior, în afara unor clădiri auxiliare, se înalță o impunătoare biserică, cu două turnuri în stil baroc, contemporană construcției cetății.

BIBLIOGRAFIE :

- Gheorghe Anghel: *Cetățile medievale din Transilvania*, București, 1972.
- Gerő László: *Magyarország váráépítészete*. (Construcții de cetăți din Ungaria), Budapesta 1955.
- Márki Sándor: *Aradvármegye és Aradváros története*. (Istoria județului și a orașului Arad), vol. II, Arad, 1885, p. 393—396 și 410—411.
- Somogyi Gyula: *Aradváros és Aradvármegye községek leírása* (Descrierea orașului Arad și a comunelor din județ), Arad, 1913, p. 93—94.

CIMITIRUL MILITAR DIN MICĂLACA, în Arad-Micălaca, calea Armatei Roșii.

Cimitirul datează din secolul al XVIII-lea. Se pot distinge cinci faze de folosire a lui.

Prima fază este legată de perioada imediat următoare construcției cetății (1783). A doua fază este aceea a războaielor napoleoniene (1799—1813). A treia fază cuprinde morminte din timpul revoluției de la 1848/49. A patra fază datează de la sfârșitul secolului al XIV-lea, fiind aici înmormîntați soldați din armata imperială și prizonieri turci din războiul turco-austriac din 1678.

Ultima fază este legată de primul război mondial. Pe un impunător monument din marmură albă, sînt consemnate cca 200 de nume ale eroilor căzuți, fie pe cîmpul de luptă din părțile Aradului, fie în spitalele din localitate, între care erau de toate naționalitățile : români, maghiari, sîrbi, bulgari, etc. Cimitirul mai păstrează multe alte monumente funerare vechi și un cavou al primului comandant al cetății Aradului (sec. XVIII).

BIBLIOGRAFIE :

- Márki Sándor : *op. cit.*, p. 497—512.
- Cercetare la fața locului.
- Referat despre cimitirul militar din Micălaca veche. În arhiva Muzeului județean Arad.

MONUMENT-CAVOU, în cimitirul militar din Micălaca.

Construit în 1790, în stil romanic, cavoul este cel mai vechi monument funerar din Arad. Aici a fost înmormîntat generalul maior Beniamin Gottlieb von Obel, primul comandant al cetății Aradului.

BIBLIOGRAFIE :

- Cercetare la fața locului.
- Referat despre cimitirul militar din Micălaca veche. În arhiva Muzeului județean Arad.

CLĂDIREA FOSTEI FABRICI DE BERE, în Aradul Nou, str. Karl Marx, nr. 30—32.

În a doua jumătate a secolului al XVIII-lea, stăpînul domeniului din Aradul Nou și din împrejurimi, sesizînd posibilitatea de valorificare superioară a produselor agricole, prin prelucrarea lor industrială, în 1783 a înființat la Aradul Nou o fabrică de bere și malț, care se numără printre cele mai vechi fundațiuni industriale din Banat și Crișana. În 1820, fabrica a fost modernizată și extinsă. Azi, vechile clădiri ale fabricii sînt folosite ca depozite pentru produsele industriei alimentare locale.

BIBLIOGRAFIE :

- Arhivele Satului din Arad. Dosar: Rapoartele Camerei de Comerț și industrie.
- Borovszky Samu : *Temesvármegye* (Județul Timiș), Budapesta, 1912, p. 112, 119—120, 184.

CLĂDIREA din Arad-centru, str. Narciselor nr. 13.

La 15 noiembrie 1812, în această modestă clădire, s-a deschis „Înalta

Preparandie“, una din cele mai vechi școli pedagogice din țară. În această vreme școala își câștigă o binemeritată reputație, devenind un puternic focar de știință și cultură românească. Aici s-au pregătit învățători pentru școlile românești din părțile Aradului, Banatului și Crișanei. Printre profesorii ei menționăm pe Dimitrei Țichindeal, Dimitrie Constantini, C. Diaconovici Loga, Iosif Iorgovici, Alexandru Gavra, Atanasie Șandor, Vicențiu Babeș, Theodor Ciontea, Petre Pipoș, Ion Vidu ș.a.

Preparandia își schimbă în câteva rînduri localul, pînă cînd, în 1885, se stabilește, împreună cu Seminarul teologic ortodox-român, în clădirea mult mai încăpătoare a Liceului de muzică de astăzi (Arad-centru, str. Paroșeni nr. 9).

Tradițiile fostei școli preparandiale au fost preluate și continuate de Școala normală „Dimitrie Țichindeal“ (1927), Liceul pedagogic de astăzi.

BIBLIOGRAFIE :

— Botiș Teodor: *Istoria Școlii Normale (Preparandiei) și a Institutului teologic ortodoxo-român*, Arad, 1922.

— Popeangă V, Găvănescu E. Țircovnicu V.: *Preparandia din Arad*, București, 1964.

— Popeangă Vasile: *Iniințarea școlii pedagogice arădene*, în „Flacăra roșie“, 18 mai 1957.

CLĂDIREA LICEULUI DE MUZICĂ, în Arad-centru, str. Paroșeni, nr. 9.

Construită în anul 1885, importanta clădire găzduiește Preparandia română împreună cu Seminarul teologic, un alt deziderat al românilor ortodocși din această parte a țării, la fel de dorit și de important din punct de vedere social-cultural pentru Aradul acelor vremuri. Aici a fost temporar și sediul Asociației culturale românești arădene (ASTRA).

Dintre evenimentele mai importante care au avut loc în această clădire, amintim Adunarea din 1940, ținută în sala mare de festivități, unde masele populare din Arad au adoptat un protest energic împotriva dictatului de la Viena, care a smuls din corpul României nordul Transilvaniei.

BIBLIOGRAFIE :

— Botiș Teodor: *Istoria Școlii Normale (Preparandia) și a Institutului teologic ortodoxo-român*, Arad, 1922.

— Glück Eugen, Roz Alexandru, Toacsen Mihail: *Arad — ghid turistic*, Arad, 1975, p. 51.

— *Documente din istoria mișcării muncitorești arădene, 1918—1944*, Arad, p. 285—286.

CLĂDIREA din Arad-centru, str. Gheorghe Lazăr nr. 1—3.

Clădirea aceasta reprezintă edificiul teatrului vechi din Arad, construit în anii 1816—1817, în stil baroc, ce se înscrie pe lista celor mai vechi clădiri de teatru din țară, care s-a păstrat în froma sa exterioară de început. Ca prim eveniment de seamă al teatrului — imediat după inaugurare — a fost prezentarea pe scena Thaliei, la 27 februarie 1818,.

a unui spectacol, de către elevii Preparandiei din Arad, care se încadrează în rîndul primelor reprezentații teatrale românești din țara noastră. Departe de a fi un act cultural izolat, reprezentațiile au fost continuate, în beneficiul „Convictului școlii“, și în anii următori.

Demn de remarcat că, în anii 1868, 1870 și 1871, pe scena acestui teatru, au poposit la Arad, în turnee triumfale, formațiile teatrale românești din București, conduse de Mihai Pascaly și Matei Millo.

În 1907, în această clădire se deschide primul cinematograf al Aradului, sub denumirea de „Urania“, unul din cele mai vechi cinematografe din țară.

În 1957, pe fațada clădirii s-a aplicat o placă comemorativă din marmură.

BIBLIOGRAFIE :

- Alterescu Simion: *Care este cea mai veche clădire de teatru din România?* în *Studii și cercetări de istoria artelor*, București, 1959, nr. 1, p. 242—244.
- Váli Béla: *Az aradi színház. (Istoricul teatrului din Arad)*, Budapest, 1889.
- Márki Sándor: *Aradvármegye és Aradváros története. (Istoria județului și a orașului Arad)*, vol. II, Arad, 1895, p. 820—823.
- Sirbuț Iosif: *Cea mai veche clădire de teatru și cinematograf din țară*. În *Caiet de documentare cinematografică*, București nr. 5 1967, p. 98—103.

TEATRUL DE STAT, în Arad-centru, bulevardul Republicii.

Monument istoric-cultural, construit între 1872—1874, în stilul renașterii. În cei peste o sută de ani de existență, pe scena noului teatru, în afara spectacolelor date de ansambluri locale, tot mai des au fost prezente în turnee diferite trupe teatrale românești de dincolo de Carpați.

În anii de după eliberare, colectivul artistic a reușit să-și contureze o personalitate distinctă și să devină una dintre apreciatele formații dramatice din țară. În 1967, în clădirea teatrului s-a dat în folosință și o intimă sală de spectacole, numită „Studio“.

În incinta teatrului de stat se află organizată o expoziție care prezintă evoluția întregii vieți teatrale a Aradului, de la începuturile ei (1817) și pînă în zilele noastre.

BIBLIOGRAFIE :

- *Prezențe teatrale arădene. Volumul omagial (1948—1973)*, Arad, 1973.
- Ioan Masoff: *Teatrul românesc*, București, 1966.
- Buteanu Aurel: *Teatrul românesc din Ardeal și Banat (1919—1944)*, Timișoara, 1945.
- *Din trecutul teatral al Aradului*, în „*Flacăra roșie*“, 14.IX.1968, 29.IX.1968, 6.X.1968.

CASA din Arad-centru, str. I.P. Desseanu nr. 2.

În această casă a trăit I.P. Desseanu (1831—1892, de profesie avocat, viu sprijinitor al culturii arădene românești din a doua jumătate a secolului al XIX-lea. În casa sa, au fost găzduiți Mihail Pascaly și alți cîțiva

membri ai trupei sale, între care și Mihai Eminescu — atunci în calitate de suflor — cu ocazia turneului teatral bucureștean al lui Pascaly, în anul 1868. Aici s-au cunoscut M. Eminescu și Iosif Vulcan, directorul revistei „Familia“ din Oradea și neobositul luptător pentru crearea unui templu al teatrului românesc în Transilvania.

BIBLIOGRAFIE :

— Sirbuț Iosif : *Primul turneu al lui M. Pascaly la Arad*. În „*Flacăra roșie*“, 16.XII.1956, 23 XII.1956.

— Glück Eugen, Roz Alexandru, Toacsen Mihail : *Aradul — ghid turistic*, Arad, 1955, p. 54.

CASA CU TRUNCHIUL DE ARBORE ȘI LACĂTUL DE FIER, în Arad-centru, str. Tribunalul Dobra nr. 7, colț cu piața Plevnei.

Această clădire cu două etaje, construită în 1815, consemnează o veche amintire legată de viața breslașilor din secolul al XIX-lea. În colțul imobilului este zidit, din 1827, un trunchi de arbore — învelit în tablă și plin de ținte — fiind arcuit de o bară metalică, zăvorâtă cu un mare lacăt de fier, lucrare a unui breslaș lăcătuș.

Restaurată în 1851, dată înscrisă deasupra ușii de intrare — casa a suferit în 1963 unele modificări, prin schimbarea destinației parterului clădirii, din magazine comerciale în locuințe.

BIBLIOGRAFIE :

— Kiss Nicolae : *Casa cu lacăt de fier*. În „*Flacăra roșie*“ Arad, 23.XI.1957.

— Uzsoki András : *A györi vastuskó*, în „*Arrabona*“. (Revista muzeului din Győr), nr. 9. Győr. 1967, p. 133--147.

— Fișa monumentului. În arhiva Muzeului județean Arad.

SPITALUL CENTRAL DE ADULȚI, în Arad-centru, piața Mihai Viteazul nr. 7—8.

Primul spital a fost fondat încă din 1775, iar din 1815 și pînă astăzi, în această clădire funcționează Spitalul central de adulți al orașului.

BIBLIOGRAFIE :

— Lakatos Otto : *Arad története* (Istoria Aradului), vol. II. Arad , 1881, p. 166—169.

— Glück Eugen, Roz Alexandru, Toacsen Mihail : *Arad — ghid turistic*, Arad, 1975, p. 55.

CLĂDIREA din bulevardul Republicii nr. 79. Azi sediul Administrației financiare a municipiului.

Construită în 1821, această clădire a fost sediul Prefecturii și reședința Comitatului (județului) Arad, iar pînă în 1892, a Tribunalului. La 1 mai 1848, în curtea Comitatului s-a vestit delegațiilor comunale desființarea iobăgiei. În sala mare de ședințe a edificiului, în iulie 1848, conducătorii maselor populare românești au dat glas revendicării juste privind

participarea românilor la conducerea comitatului. Tot aici tribunalul regimului absolutist habsburgic a condamnat sute de participanți la mișcările populare din Valea Mureșului și a Crișului Alb, desfășurate în august 1849, cu ocazia sosirii trupelor lui Avram Iancu.

BIBLIOGRAFIE :

- Lakatos Otto : *Arad története* (Istoria Aradului). Arad, 1881, p. 225.
- Toacsen Mihail, Glück Eugen, Palcu Ioan : *Meleaguri arădene*, Arad, 1972, p. 59.
- Fișa monumentului. Arhiva Muzeului județean Arad.

CLĂDIREA din B-dul Republicii nr. 81, azi sediul redacțiilor presei locale.

Construită în anii 1870—1871, această clădire, împreună cu cea de pe bd. Republicii nr. 79, a fost sediul Prefecturii și reședința Comitatului (județului) Arad. Printre evenimentele istorice legate de clădire, amintim că în sala adunării generale, începînd cu ultimul deceniu al secolului al XIX-lea, personalități de seamă ale Aradului, ca Vasile Goldiș, Ștefan Cicio-Pop și Ioan Suci, au dat glas revendicărilor naționale și sociale ale românilor. Tot aici, în sala mare de festivități a avut loc și un alt eveniment istoric memorabil. În preajma Marii Adunări Populare de la Alba-Iulia din 1 decembrie 1918, în zilele de 13 și 14 noiembrie 1918, s-au purtat tratativele oficiale între delegații Consiliului Național Central, constituit la Arad și delegația guvernului maghiar, în problema retrocedării teritoriilor transilvănene, României.

BIBLIOGRAFIE :

- Lakatos Otto, *op. cit.*, p. 225.
- Arhivele Statului din Arad, fondul Prefecturii jud. Arad, dosar 1918.

CLĂDIREA TRIBUNALULUI JUDEȚEAN ARAD, centru, bd. Lenin nr. 2.

Monumentala clădire a Tribunalului și a Procuraturii județului Arad, a fost înălțată în 1892. Printre evenimentele petrecute între zidurile edificiului, amintim procesele intentate forțelor democratice, comuniștilor și uteciștilor, devenite de atunci istorice. În 1905 aici au fost judecați țărani din Șepreuş, împiedicați să-și aleagă un primar socialist. Apărătorul țăranilor a fost marele patriot Ștefan Cicio Pop. La procesul comuniștilor din 7 martie 1930, ca apărător s-a aflat eminentul jurist și om politic Lucrețiu Pătrășcanu. Tot aici au fost judecați și uteciștii arestați în august 1929, pentru difuzarea manifestelor.

În partea dinspre Mureș a Tribunalului a funcționat multe decenii penitenciarul, unde au fost deținuți, înainte de eliberare, mulți comuniști și uteciști. Ei și-au continuat lupta între zidurile închisorii, declarînd în multe rînduri și greva foamei.

BIBLIOGRAFIE :

- *Documente din istoria mișcării muncitorești arădene*, Arad, 1972, p. 182.
- Arhivele Statului Arad, fond Prefectura jud. Arad, doc. 350/1905.
- E. Glück, Al. Roz, M. Toacsen : *op. cit.*, p. 42.

CLĂDIREA VECHII BĂNCI DE ECONOMII ȘI CREDIT, Arad-centru, bd. Republicii, nr. 100.

În această clădire cu o frumoasă arhitectură, s-a înființat, la 19 martie 1840, prima bancă de economii și credit care a fost, totodată, cea mai veche din țară. La început, banca a încurajat pentru economii îndeosebi pătura mai puțin înstărită a societății, iar prin creditele sale acordate pentru a fi investite în construcții sau comerț, banca a contribuit la dezvoltarea orașului Arad.

BIBLIOGRAFIE :

- *Az aradi Takar kpéztár hatvanéves története*. (Istoria a 60 de ani a Băncii de economii din Arad), 1840—1900, Arad, 1901.
- Lakatos Otto: *op. cit.*, vol. III, p. 169.

HOTELUL „ARDEALUL”, Arad-centru, bd. Republicii 98.

Clădirea — monument istoric — a fost construită pe locul unui vechi han și stație de poștașion, în anul 1841, în stil neoclasic. Hotelul dispunea și de o sală mare de festivități, transformată după primul război mondial în cinematograful (azi cinematograful „Mureșul”). Aici au concertat muzicieni de renume mondial, ca Franz Liszt (1846), Johann Strauss — fiul (1847), Johannes Brahms (1879), Pablo Casals (1912) ș.a. Tot în această sală au avut loc după 1863, manifestările „Asociației pentru cultura poporului român din Arad”.

Memoria hotelului „Crucea Albă” — cum a fost numit în trecut — păstrează amintirea unor personalități române, ca: G. Coșbuc, I.L. Caragiale, D. Zamfirescu, O. Goga, Cincinat Pavelescu, G. Enescu ș.a. care, în rai multe rânduri, au poposit la acest hotel.

BIBLIOGRAFIE :

- Somogyi Gy.: *Aradváros és Aradvármegye községetnek leírása* (Descrierea orașului Arad și a comunelor din județul Arad, 1913, p. 9).

LICEUL „I. SLAVICI”, Arad-centru, piața Liceului 1.

Monumentala clădire a liceului „Ioan Slavici” (fost „Moise Nicoară”), una din cele mai mari școli din țară, a fost zidită între anii 1869—1873, în stil neoclasic. Frontonul clădirii, cu elemente sculpturale renaștentiste, susține o figură alegorică (Alma mater), cu brațele primitiv deschise, în semn de afecțiune și ocrotire a celor doi copii, aflați alături de ea, de îndemn și chemare spre învățătură.

În anul 1971, liceul a sărbătorit împlinirea, în acest sediu, a 50 de ani de învățămînt românesc și 225 ani de la înființarea în 1745, a primu-

lui gîrnaziu la Arad, care a funcționat în actualul local în perioada 1873—1919.

De numele acestui liceu, a cărui faimă a depășit de mult limitele orașului, se leagă cîțiva străluciți profesori (Lorenz Pop, Ioan Goldiș, Alexandru Marki, I. Panaitescu Perpessicius, Alexandru Stamatiadu Crișan ș.a.) și nu puține nume remarcabile ale unor foști elevi, ca : Moise Nicoară, Mircea Stănescu, Ioan Slavici, Vasile Goldiș, Miron Constantinescu, Mihai Beniuc, Tiberiu Popovici, Paul Everac, ș.a.

BIBLIOGRAFIE :

— *Monografia liceului „Ioan Slavici”, fost „Moise Nicoară” din Arad, 1745—1919—1971*, Arad, 1971.

— *Anuarul II al liceului „Moise Nicoară” pe anul 1920—1921*, din Arad, Arad, 1920.

— Himpfler Béla: *Az Aradi királyi iögimnazium története* (Istoricul liceului creiesc din Arad), Arad, 1896.

— Gaál Jenő: *Aradvármegye és Aradváros közigazdasági, közgazgatási és közmívelődési állapotának leírása*. (Descrierea județului și a orașului Arad, d.p.d.v. economic, administrativ și cultural). Arad, 1898, p. 607—613.

LICEUL PEDAGOGIC, Arad-centru, bd. Dragalina nr. 7.

Acest edificiu monumental, construit la sfîrșitul secolului trecut, începînd din 1927 a fost sediul școlii normale de învățatori „Dimitrie Țichindeal”, care a preluat și continuat tradițiile vechii școli preparandiale din Arad, înființată încă din 1812, fiind una din cele mai vechi școli pedagogice românești din țară. La rîndu lui, Liceul pedagogic de astăzi este continuatorul înaintașilor săi, cîștigînd în scurtă vreme o binemeritată reputație pe tărîmul educației, devenind un puternic focar de știință și cultură românească.

BIBLIOGRAFIE :

— Teodor Botiș : *Op. cit.*

— V. Popeangă, E. Găvănescu, V. Țircovnicu: *Op. cit.*

CLĂDIREA CASEI ORĂȘENEȘTI DE CULTURĂ, în Arad-Pîrneava, str. Dorobanți nr. 37—39.

Clădirea, construită în 1902, din donații publice, este semnificativă pentru faptul că a fost un centru al vieții culturale românești, înainte de primul război mondial. Acest cămin numit „Casa națională” a desfășurat o vie activitate de culturalizare a maselor prin conferințe și reprezentații. La începutul secolului, adeseori aici s-au ținut adunările generale ale Asociației pentru cultura poporului român din Arad.

BIBLIOGRAFIE :

— „*Casa Națională*” (culegere de articole). Arad, 1905.

— E. Glück și colaboratorii : *Op. cit.*, p. 52—53.

CLĂDIREA din Arad-centru, str. Eminescu, colț cu str. 7 Noiembrie.

În această clădire a funcționat în perioada de apariție la Arad (1871—1881) redacția revistei „Gura satului“, condusă de Mircea V. Stănescu, având colaborator pentru scurt timp și pe Ioan Slavici. „Gura satului“ era o revistă satirică progresistă care reprezenta interesele poporului. Ea a luat poziție împotriva asupririi naționale și împotriva ciocailor, ducând o violentă campanie împotriva regimului burghezo-moșieresc și a politicii practicate de stăpânirea austro-ungară.

În anii războiului pentru neatârnire din 1877—1878, redacția a desfășurat o intensă activitate de colectare (alimente, îmbrăcăminte, bani), pentru ajutorarea armatei române.

BIBLIOGRAFIE :

— Livia Grămadă: *Presa satirică românească din Transilvania*, 1860—1918, Cluj, 1974, p. 21, 149.

— Radu Homescu: *Învățătorul, compozitorul și publicistul arădean, Nicolae Ștefu* (Nicu Stejărei), 1855—1914. Și „Ziridava“, vol. III—IV, Arad, 1974, p. 278.

CLĂDIREA din Arad-centru, str. Eminescu nr. 37.

În acest imobil și-a avut sediul redacția și tipografia ziarului „Tribuna“, gazetă patriotică a românilor din Transilvania, cu un conținut politic-social și cultural, având ca redactor șef pe Ioan Russu Șirianu. Începând din 1897, ziarul apare sub denumirea „Tribuna Poporului“. În 1903, cind „Tribuna“ din Sibiu își încetează apariția, preia numele acesteia și va apare pînă în 1912 cînd și acest cotidian își sistează definitiv apariția.

BIBLIOGRAFIE :

— Lucian Emandi: *Contribuția presei arădene la afirmarea gândirii social-politice a generației unirii*. În „Ziridava“, vol. V, Arad, 1975, p. 63—80.

— „Tribuna Poporului“, anul I, nr. 11, 19.I.1897.

CASA din Arad-centru, str. Anatol France nr. 6.

În această clădire cu etaj, a locuit Vasile Goldiș (1862—1934), mare patriot și om politic, eminent luptător pentru cauza românilor din Transilvania. În locuința lui au fost ținute dese întruniri cu caracter politic ale fruntașilor români din Ardeal.

În cadrul Consiliului Național Român Central, Vasile Goldiș a fost unul dintre inițiatorii Adunării de la Alba Iulia. El a prezentat la 1 decembrie 1918, în fața maselor populare, adunate aici, istorica rezoluție privind unirea Transilvaniei cu România.

Tot în clădirea de pe str. Anatol France nr. 6, a funcționat, între anii 1911—1916 și 1918—1921, ziarul „Românul“, organ al Partidului Național Român din Transilvania, întemeiat de Vasile Goldiș în 1911. Continuator al luptei naționale dusă de „Tribuna“ din Arad, „Românul“ a

desfășurat o propagandă susținută pentru cauza Unirii, fiind o adevărată tribună de luptă, în care s-au expus principiile politice ce stăteau la baza mișcării de eliberare națională, fiind în același timp un organ de educație politică și culturală a maselor.

BIBLIOGRAFIE :

- Eduard Găvănescu : *Momente din activitatea politică a lui Vasile Goldiș*. În „Ziridava” III—IV., Arad, 1974, p. 138—146.
- Popeangă Vasile și Roșuț Nicolae : „Românul” din Arad în lupta pentru desăvârșirea statului național român. În „Ziridava” vol. III—IV, Arad, 1974, p. 162—176.
- Ion Jelecuțeanu : *Vasile Goldiș*, Arad, 1932.
- Ioan Clăpoțel : *Vasile Goldiș*, Cluj, 1938.

MORMÎNTUL LUI VASILE GOLDIȘ.

În cimitirul „Eternitatea” din Arad, la cca 20 m de la intrarea în cimitir, în prim plan, se află mormîntul marelui om politic, luptător pentru cauza unirii, Vasile Goldiș, decedat la 10 februarie 1934.

Lîngă impozantul monument funerar, sculptat din marmură albă, se află o emoționantă inscripție dăltuită dintr-o placă tot de marmură, care reproduce un citat din cuvîntarea lui Vasile Goldiș, la Adunarea de la Alba Iulia din 1 decembrie 1918.

„Dreptul națiunii române de a fi eliberată, îl recunoaște lumea întregă. Îl recunosc acum și dușmanii noștri de veacuri. Dar odată scăpată din robie, ea aleargă în brațele dulcii sale mame. Nimic mai firesc în lume. Libertatea acestei națiuni înseamnă unirea ei cu Țara Românească”.

BIBLIOGRAFIE :

- Ziarul „Știrea”, 11 februarie 1934.
- „Știrea”, 14 februarie 1934.
- Fișa monumentului, Arhiva Muzeului județean Arad.

CASA din Arad-centru, str. 6 Martie nr. 3.

În această casă cu parter a locuit și a activat Ștefan Cicio Pop (1869—1934), mare patriot, care a desfășurat o vie activitate politică, timp de peste trei decenii, luptînd pentru dreptate socială și națională, luînd parte activă la evenimentele anului 1918. În casa lui Cicio Pop se constituie, la 31 octombrie 1918, Consiliul Național Român Central pentru toată Transilvania, care a rămas și sediul acestui for politic de conducere.

Remarcăm că Ștefan Cicio Pop a contribuit la elaborarea proiectului de hotărîri, care s-a expus și s-a aprobat la Marea Adunare Populară de la Alba Iulia din 1 decembrie 1918. El a fost principalul organizator al Gărzilor Naționale care au fost create la Arad în perioada Unirii.

BIBLIOGRAFIE :

- Ciul Gheorghe : *Deputatul Ștefan Cicio Pop, luptător pentru revendicări sociale și democratice în favoarea maselor de muncitori și țărani*. În „Apulum” VIII, Alba Iulia, 1971, p. 431—440.
- Eduard Găvănescu : *Momente din activitatea politică a lui Ștefan Cicio Pop*. În „Ziridava”, vol. III—IV, Arad, 1974, p. 147—155.

CAVOUL LUI ȘTEFAN CICIO POP.

În cimitirul „Eternitatea“ din Arad, în partea dreaptă de la aleea principală, la cca 50 m de la intrare în cimitir, se află impozantul cavou al lui Ștefan Cicio Pop, eminent luptător pentru desăvîrșirea statului național român, decedat în februarie 1934.

BIBLIOGRAFIE :

— Fișa de monument, la Arhiva Muzeului județean Arad.

CASA din Arad-centru, bd. Republicii nr. 63.

În această casă a locuit și a activat Ioan Suciu (1867—1939) unul dintre conducătorii democrați ai Partidului Național Român din Transilvania, membru al Consiliului Național Român Central, organizatorul Marii Adunări Populare la Alba Iulia din 1 decembrie 1918. Pentru meritele și pricepera sa organizatorică, Marele Sfat Național, ales de către Adunarea de la Alba Iulia, îl numește în Consiliul Dirigint — un adevărat guvern al Transilvaniei — atribuindu-i-se resortul propagandei și organizării.

BIBLIOGRAFIE :

— Lucian Emandi, Viorel Suciu : *Dr. Ioan Suciu, luptător pentru unire*. În „Ziridava”, vol. III-IV, 1974, p. 125—132.

— Traian Mager : *Contribuțiuni la istoria Unirii, Arad, 1939*.

CLĂDIREA POLICLINICII DE COPII, în Arad-centru, piața Mihai Viteazul, colț cu str. T. Vladimirescu nr. 1.

Această clădire — monument istoric — a fost sediul Comandamentului Gărzilor Naționale Române, în perioada Unirii, noiembrie—decembrie 1918. Organizatorii Gărzilor Naționale Române au fost Ștefan Cicio Pop, maiorii Vasile Barbu, Teodor Șerb, Alexandru Vlad, căpitanul Moise Rîșcuța, Traian Mager ș.a. Gărzile Naționale au fost create pentru menținerea ordinii și disciplinei, în perioada de adîncă frămîntare politică, marcată prin Unirea Transilvaniei cu România.

BIBLIOGRAFIE :

— Traian Mager : *Contribuțiuni la istoria Unirii, Arad, 1939*.

COMPLEX DE MORMINTE ÎN MEMORIA MARTIRILOR SÎRBI (1914—1918)

În cimitirul „Pomenirea“ din Arad, latura vestică, a fost ridicat în 1932, un monument-obelisc din piatră de granit, cu soclu de beton, situat central, iar în două laturi cîte o placă mare de marmură, așezată vertical. Pe ele sînt gravate numele prizonierilor sîrbi și ale internașilor civili,

decedați în lagărul austro-ungar de la Arad, în timpul primului război mondial.

BIBLIOGRAFIE :

- Fișa monumentului. În Arhiva Muzeului județean Arad.
- Informații de la preotul Ostoici Dragutin, de la Parohia ortodoxă sîrbă din Arad.

CASA din Arad-Pirneava, str. Sverdlov nr. 23.

În această casă s-a născut poetul progresist Toth Arpád (1886—1928), cîntăreț al revoluției proletare din 1919, contemporan și prieten cu poetul proletar Ady Endre. Printre culegerile sale de poezii găsim una, intitulată „Arad”, în care poetul își aduce aminte de anii copilăriei, petrecută în modesta casă natală.

Cinstind memoria marelui liric, cercul literar maghiar din Arad de două decenii îi poartă numele.

BIBLIOGRAFIE :

- Ficzey Dionisie : *Toth Arpád és Arad* (Toth Arpád și Aradul). În „Vörös Lobogó” Arad, 10 XI 1968.

CLĂDIREA din Arad-centru, piața Filimon Sîrbu 1, colț cu str. Cernei.

Acest edificiu cu trei etaje, construit în a doua jumătate a secolului trecut, este cel mai vechi monument legat de mișcarea muncitorească din Arad. La 1 iulie 1870, aici se înființează prima organizație a lucrătorilor : „Asociația generală a muncitorilor”, și tot aici avînd sediul pînă în 1876. Asociația a fost constituită în lumina ideilor Internaționalei I, creată de Marx și Engels în 1864. În 1971, pe clădire s-a aplicat o placă comemorativă de marmură.

BIBLIOGRAFIE :

- Kovách Géza : *Începuturile mișcării muncitorești la Arad*. În *Studii și cercetări de istorie*, III. București, 1961, p. 311—312.
- Kiss Nicolae : *Locuri istorice în municipiul Arad, legate de mișcarea muncitorească și lupta P.C.R. din ilegalitate*. În *Județul Arad pe coordonatele țării în anii Republicii*, Arad, 1973, p. 402.
- Alexandru Vianu : *Internaționala I*, București, 1969, p. 209.

CLĂDIREA FOSTULUI HAN „BOUL ROȘU”, în Arad-centru, str. Tribunalul Dobra nr. 22.

Acest imobil a găzduit multă vreme cel mai renumit han al orașului. La sfîrșitul secolului trecut el a devenit un loc de întîlnire a proletariatului din Arad. În 1890, cu ocazia sărbătoririi primului 1 Mai, muncitorii, declarînd grevă, s-au adunat în curtea acestui edificiu. La intervenția brutală a poliției, ei au pornit în grupuri mici spre pădurea Ceala, unde au ținut un miting, încheind demonstrația cu cîntecul Internaționalei.

La 29 III 1891, tot în încăperile hanului s-a constituit secția locală a Partidului Social Democrat de tip marxist.

Aceste evenimente sînt consemnate și de o placă comemorativă, așezată pe clădire în 1971.

BIBLIOGRAFIE :

— Augustin Deac : *Mișcarea muncitorească din Transilvania (1890—1895)*, București, 1962, p. 89.

— Gheorghe Unc : *Proletariatul arădean, pe coordonatele tradițiilor de luptă ale mișcării muncitorești din Arad*. În „Ziridava”, vol. V, Arad, 1975, p. 115—132.

— Sirbuț Iosif : *1 Mai dinică*, în „Flacăra roșie”, Arad, 1 V 1965.

CĂMINUL MUNCITORILOR, Arad-centru, str. Paris nr. 2.

Clădirea a fost sediul mișcării muncitorești arădene. Construit în 1913. Căminul a fost un centru coordonator al luptei proletariatului împotriva exploatării patronilor capitaliști și a guvernului burghezo-moșieresc. De aici s-au dirijat mulți ani de-a rîndul acțiunile politice ale proletariatului, s-au inițiat greve și s-au pregătit manifestații. Căminul a desfășurat o bogată activitate de culturalizare a maselor de muncitori, prin conferințe, piese de teatru progresiste, audiții muzicale, ținute în sala festivă a căminului.

Căminul a servit și ca sediu al organizației locale P.S.D. și a sindicatelor. Începuturile activității secției locale a P.C.R. este legat tot de Căminul muncitorilor. În anul 1929 organele siguranței burghezo-moșierești au ocupat și sigilat clădirea, mulți dintre conducătorii căminului fiind arestați. În 1971, pe fațada clădirii s-a aplicat o placă comemorativă.

BIBLIOGRAFIE :

Arhivele Statului Arad, fond : Inspectoratul Muncii, dosar 3, p. 78.

— *Documente din istoria mișcării muncitorești arădene*, Arad, 1972, p. 169—172.

— I. Lupescu, H. Rabinovici, I. Don : *Pe urmele istoriei contemporane*, București, 1970, p. 61—68.

— Kiss Nicolae, *op. cit.*, p. 403—404.

CLĂDIREA din Arad-Grădiște, str. Boemiei nr. 13.

O placă comemorativă așezată pe fațada clădirii, în 1951, consemnează că aici a funcționat între anii 1928—1943 o tipografie ilegală a P.C.R. Aici a fost locul de întîlnire a multor comuniști care țineau ședințe, au tipărit manifeste, mobilizînd pe muncitorii și masele din orașul și județul Arad la noi lupte împotriva exploataților, a pericolului fascist și a războiului mondial.

BIBLIOGRAFIE :

— Kiss Nicolae : *op. cit.*

— Casa din str. Boemiei. În „Flacăra roșie”, Arad, 1 XI 1970.

— *Documente din istoria mișcării muncitorești arădene*, Arad 1972.

CLĂDIREA din Arad-Grădiște, str. Rozelor nr. 60.

În această casă, P.C.R. — în ilegalitate — și a desfășurat activitatea, în anii războiului antifascist. Aici a funcționat și o tipografie ilegală, în care se tipăreau manifeste și chemări adresate maselor exploatare. În 1971, casa a fost marcată cu o placă comemorativă din marmură.

BIBLIOGRAFIE :

- *Documente din istoria mișcării muncitorești arădene*, Arad, 1972.
- Kiss Nicolae : *op. cit.*, p. 407—408.

CLĂDIREA din Arad-Sinicolaul Mic, str. Steagului nr. 50.

În această casă a locuit luptătorul antifascist Iacob Schmeltzer (1880—1944), care a găzduit numeroase ședințe ilegale ale P.C.R. Tot aici s-au multiplicat manifeste în anii care au premers actului istoric de la 23 August 1944. La aceste acțiuni a participat și fiul său Iohann (1911—1944). În timpul scurtei ocupații hortyste din septembrie 1944 ei au fost arestați și executați.

BIBLIOGRAFIE :

- E. Glück, Al. Roz, M. Toacsen : *Arad — ghid turistic*, Arad, 1974, p. 50.
- „Patriotul”, Arad, nr. 618, 26 IX 1946.
- „Flacăra roșie”, Arad, nr. 2230, 25 IX, 1951.

CASA ÎN CARE S-A CONSTITUIT COMITETUL P.C.R. AL JUDEȚULUI ARAD, Arad-centru, str. Barițiu nr. 26.

Această clădire este legată de activitatea P.C.R. în ultima perioadă a activității sale în ilegalitate. Aici a avut loc constituirea Comitetului județean al P.C.R. din Arad, după 23 August 1944, încă în condițiile ocupației orașului de către armata fascistă. La 8 Mai 1971, pe fațada clădirii a fost dezvelită o placă comemorativă de marmură.

BIBLIOGRAFIE :

- I. Lupescu, H. Rabinovici, I. Don: *Pe urmele istoriei contemporane*, București, 1970; p. 61—68.
- M. Toacsen și colaboratorii : *op. cit.*, p. 72.

CLĂDIREA SPITALULUI din str. 6 Martie nr. 13.

În anii de după 23 August 1944, în această clădire a funcționat Comitetul județean al P.C.R., care a condus eforturile oamenilor muncii din acest județ, români, maghiari, germani și de alte naționalități, pe calea desăvârșirii revoluției populare. Aici s-au elaborat măsurile privind îndeplinirea unor acțiuni revoluționare ca : aplicarea reformei agrare, democratizarea aparatului de stat, reconstrucția județului, naționalizarea principalelor mijloace de producție, ș.a.

BIBLIOGRAFIE :

- E. Glück, Al. Koz, M. Toacsen: *op. cit.*, p. 54.
- E. Glück : *Aradul în perioada anilor 1944—1947*. În „Catedra”, Arad, 1973.

CASA din Arad-Pirneava, str. Gh. Hălmăgeanu nr. 146.

În această casă modestă din periferia oraşului a trăit Gh. Hălmăgeanu (1897—1945), muncitor tipograf, militant al mişcării muncitoreşti. O placă comemorativă aşezată pe faţada clădirii, la 8 noiembrie 1946, de către Sindicatul muncitorilor tipografi, evocă amintirea acestui comunist. El a fost asasinat în faţa palatului regal din Bucureşti la 8 noiembrie 1945.

Mai menţionăm că Gh. Hălmăgeanu a fost unul dintre reprezentanţii muncitorilor din Arad, care a participat la Marea Adunare Populară de la Alba Iulia, din 1 decembrie 1918, eveniment istoric care a consemnat Unirea Transilvaniei cu România.

BIBLIOGRAFIE :

- „*Patriotul*”, Arad, 7 XI 1946, şi 9 XI 1946.
- E. Glück, Al. Roz, M. Toacsen : *op. cit.*, p. 53.

MONUMENTUL EROILOR ROMÂNI, Arad-centru, piaţa Avram Iancu.

Împunătorul monument, de valoare istorică şi artistică, cinsteşte pe eroii armatei române căzuţi în luptele de eliberare a patriei de sub jugul fascist. Grupul statuar, compus din patru figuri, avînd o înălţime de 7 m. este turnat din bronz. Figura centrală, suprainălţată, simbolizează ostaşul român, apărător al patriei. Figurile laterale, un ostaş infanterist şi altul vînător de munte, reprezintă lupta plină de abnegaţie, dusă de elevii Şcolii de subofiţeri din Radna-Lipova şi a unităţilor de vînători de munte, pentru eliberarea Aradului şi a împrejurimilor sale. A patra figură, o femeie îmbrăcată în costum naţional, simbolizează viaţa fericită a poporului eliberat. Cununa de lauri, în mîinile ei, exprimă slava şi recunoştinţa poporului faţă de eroii care şi-au jertfit viaţa pentru eliberarea patriei.

Monumentul este opera sculptorului Gavril Covalschi din Bucureşti. Dezvelirea a avut loc la 24 octombrie 1960, cu prilejul sărbătorii zilei Forţelor Armate ale Republicii Socialiste România.

BIBLIOGRAFIE :

- *Solemnitatea dezvelirii monumentului eroilor patriei noastre, care au luptat împotriva fascismului, pentru eliberarea patriei*. În „*Flacăra roşie*”, Arad, 26 X 1960.
- Convorbire cu autorul monumentului eroilor. În „*Vörös Lobogó*”, Arad, 26 X 1960.

TROIȚA EROILOR ROMÂNI, Arad-centru, în curtea catedralei ortodoxe-române, piața Filimon Sîrbu.

Monumentul cinstește eroii români căzuți în Munții Tatra din Cehoslovacia, în războiul antifascist (1945). Troița, frumos sculptată, poartă inscripția „Această troiță a fost lucrată pe front, din lemn din munții Tatra, acolo unde eroii s-au jertfit pentru patrie“. A fost înălțată în 1946.

BIBLIOGRAFIE :

— Fișa monumentului. În Arhiva Muzeului județean Arad.

MONUMENT COMEMORATIV, Arad-Grădiște, str. Gelu 2/A C.F.R.

În anul 1945, în parcul depoului de locomotive C. F. R. a fost ridicată o piatră comemorativă, cu placă de marmură, în memoria personalului C.F.R. căzut la datorie în luptele antifasciste.

BIBLIOGRAFIE :

— *Comemorarea personalului C.F.R. căzuți în luptele antifasciste.* În „Patriotul“, Arad, 23 august 1945.

MONUMENTE ÎNCHINATE EROILOR SOVIETICI.

Pentru cinstirea soldaților care și-au jertfit viața în lupta comună, alături de unitățile armatei române, pentru eliberarea orașului Arad și a împrejurimilor sale de sub jugul fascist, au fost înălțate la Arad trei monumente-obeliscuri comemorative : în piața Vasile Roaită, în piața Eroilor din Arad-Mureșel și în cimitirul Pomenirea.

BIBLIOGRAFIE :

— „Patriotul“, Arad, 7 XI, 1945, 7 XI, 1946.

— Fișa monumentului : În arhiva Muzeului județean Arad.

MONUMENTE DE ARHITECTURĂ

PAROHIA ROMANO-CATOLICĂ, Aradul Nou, str. Karl Marx nr. 33.

Cea mai veche clădire existentă în municipiul Arad, fostă mănăstire romano-catolică, durată în anii 1812—1821, tot în stil baroc.

BIBLIOGRAFIE:

- Arhiva Parohiei romano-catolice, Aradul Nou.
- Fișa monumentului, Arhiva Muzeului județean Arad.

CAPELA SFÎNTUL FLORIAN, Arad-centru, str. Virful cu dor nr. 15.

Capela a fost construită între anii 1751—1753, în stil baroc. Prima ei atestare documentară, împreună cu o sumară schiță grafică— care atestă păstrarea, pînă în zilele noastre a înfățișării ei și amplasării inițiale — este cunoscută dintr-o hartă contemporană a Aradului, realizată în 1755. Această miniatură de biserică cu turn de lemn, a fost închinată sfântului Florian, socotit ocrotitorul contra incendiilor.

BIBLIOGRAFIE:

- Lakatos Otto: *Arad tîrtënete (Istoria Aradului)*, Arad, 1981, vol. II, p. 48.
- *Harta Aradului de Emeric Ruttkay de Emeric Ruttkay în 1777*, reprodusă în Lakatos Otto, *op. cit.*, la finele volumului II.

MĂNĂSTIREA SF. SIMION — STÎLPNICUL, Arad-Gai, str. Dunării nr. 172.

Monument în stil baroc, cu turn în stil romanic, a fost zidit între anii 1760—1762, din inițiativa și cu cheltuielile episcopului Aradului. Multă vreme aici a fost reședința de vară a episcopilor arădeni. Lăcașul mănăstiresc — folosit și astăzi — adăpostește, în câteva încăperi, un reprezentativ muzeu de artă medievală românească.

BIBLIOGRAFIE:

- Gh. Ciuhandu: *Schițe din trecutul românilor arădeni, sec. al XVII-lea*, Arad, 1934, p. 54.
- Idem: *Paraclisul Sf. Simion Stîlpnicul groparnița episcopescă din Arad-Gai*. În „*Hotarul*”, Arad, anul II, nr. 7, 1935, p. 4—7.
- Idem: *Din viața lui Nestor Jivanovici*, Arad, 1929, p. 50—51.
- Idem: *Episcopii Samuil Vulcan și Gherasim Raț*, Arad, 1940, p. 266—284.
- Márki Sándor: *Aradvármegye és Aradváros története (Istoria județului și a orașului Arad)*, vol. II, p. 419, 759—761.
- Lakatos Otto: *op. cit.*, p. 64.
- Somogyi Gyula: *op. cit.*, p. 92—93.

BISERICA SÎRBEASCĂ, Arad-Drăgășani, str. Piața sîrbească nr. 1.

Biserica sîrbească a fost construită între anii 1698—1702. Înfațișarea actuală, în stil baroc, a rezultat în urma restaurării din 1790 și a unor modificări în 1822, când, deasupra zidurilor vechi a fost înălțată o turlă nouă.

BIBLIOGRAFIE :

— Márki Sándor : *op. cit.*, vol. II, p. 744. „Biserica și școala“, Arad, nr. 49, 1944, p. 388.

SINAGOGA, Arad-centru, str. Tribunalul Dobra nr. 10.

Monument de arhitectură a comunității mozaice, zidit între anii 1827—1834. Stilul predominant este cel „grec“, ordinul toscan, cu influențe oriental-maure. Clădirea mai are vădite urme de stil baroc și empir. Edificiul a fost restaurat în 1974.

BIBLIOGRAFIE :

— Lakatos Otto : *op. cit.*, vol. II, p. 79.
— Márki Sándor : *op. cit.*, vol. II, p. 761.

TIP DE CASĂ VECHĂ, Arad-Drăgășani, str. Tribunalul Axente nr. 15,

Cea mai veche casă de locuit, cu etaj, singura rămasă de la sfîrșitul secolului al XVIII-lea, fiind durată după cerințele tîrgovețului acelor vremuri. Clădire îngustă, avînd o lățime de numai 3 metri, cu două ferestre mici la etaj, iar la parter cu un singur geam și o ușă de magazie.

BIBLIOGRAFIE :

— Fișa monumentului. Arhiva Muzeului județean Arad.

CASA din Arad-Drăgășani, str. Tribunalul Axente nr. 20.

Această casă, zidită în prima jumătate a secolului al XIX-lea, în stil baroc, a fost proprietatea familiei generalului revoluționar de la 1848, I. Damianici.

BIBLIOGRAFIE :

— Fișa monumentului. Arhiva Muzeului jud. Arad.

TIP DE CASĂ VECHĂ, Arad-centru, piața Plevnei 2.

Imobilul cu etaj a fost construit în prima jumătate a secolului al XIX-lea, în stil empir.

BIBLIOGRAFIE :

— Fișa monumentului : Arhiva Muzeului județean Arad.

CASA din Arad-centru, str. Sinagogei 2, colț cu str. Tribunalul Dobra.

Întii prăvălie, apoi farmacie și mai la urmă restaurant cu hotel, acest imobil este cea mai veche clădire cu magazine din Arad, care s-a păstrat în parte pînă astăzi, din 1820, anul construcției. În 1963, cu ocazia restaurării clădirii, încăperile vechilor magazine — cu frumoase uși din fier forjat, lucrate de breslași fierari — au fost transformate în locuințe și prin aceasta tot parterul a primit altă înfățișare.

Pe balconul din grilaj de fier, de la etaj, este înscris anul 1820 iar pe frontispiciul de la colț, pe o placă de marmură, sînt gravate în limba germană cuvintele: „Zum goldenem A.B.C.“ („La abecedarul de aur“, folosit ca reclamă comercială.

BIBLIOGRAFIE :

— Zaray Eugen : *Ghid turistic al Aradului*, Arad, 1936.

— Ficzay Dénes : *Az ujjászülető „Arany ABC“*. („Abecedarul de aur“ în re-construcție. În „Vörös Lobogó“, 13 IV 1963.

TIP DE CASĂ VECHIE, Arad-Drăgășani, str. Cozia 5, colț cu str. G. Alexandrescu.

Imobil de locuit cu etaj, la parter cu foste magazii comerciale, construit în prima jumătate a secolului al XIX-lea, în stil oriental. La etaj, în colțul clădirii se află un mare balcon, cu frumos grilaj din fier forjat.

BIBLIOGRAFIE :

— Fișa monumentului, Arhiva Muzeului județean Arad.

CASĂ NEOGOTICĂ, Arad-centru, str. N. Bălcescu nr. 6.

Această clădire, în felul său singulară, se remarcă prin frumusețea deosebită, dantelat,ă a ornamentațiilor sale în stil neogotic, căreia i se adaptează și poarta ogivală. A fost construită în prima jumătate a secolului al XIX-lea.

BIBLIOGRAFIE :

— Fișa monumentului, Arhiva Muzeului județean Arad.

TIP DE CASĂ VECHIE, Aradul-Nou, str. Karl Marx nr. 18.

Cunoscut sub numele de „casa Beller“, imobilul a fost construit în prima jumătate a secolului al XIX-lea, în stil baroc, cu o frumoasă poartă în formă de arcadă. În peretele lateral de la intrare sînt zidite ghiulele de diferite mărimi, din timpul revoluției de la 1848/49, servind ca ornament și simbol al participării fostului proprietar în armata revoluționară. În curtea casei este păstrat și un tun masiv din 1848. Clădirea a fost restaurată în 1976.

BIBLIOGRAFIE :

- Informație primită din partea familiei proprietarului casei.
- Fișa monumentului. În Arhiva Muzeului județean Arad.

BISERICA PAROHIALĂ ORTODOXĂ-ROMÂNĂ, Arad-Micălaca veche, str. Renașterii nr. 11.

Biserica a fost construită în anul 1842. Interiorul ei este de o rară frumusețe și atrage atenția îndeosebi prin iconostasul lucrat artistic în lemn, de către Mihail Ianici și pictat de renumitul meșter Nicolae Alexici. Scenele biblice sînt redată cu multe elemente realiste apropiate stilului renașterii.

BIBLIOGRAFIE :

— Arhiva Episcopiei ortodoxe române Arad, dosar cu documentație, privind acțiunea de cercetare și catalogare a bunurilor de valoare istorică și artistică în Protopopiatul județului Arad.

CATEDRALA ORTODOXĂ-ROMÂNĂ, Arad-centru, piața Filimon Sîrbu.

Catedrala, important monument de arhitectură, cu două turle măiestroase a fost înălțată în anii 1863—1864, în stil baroc. Iconostasul este opera sculptorului Mihail Ianici, iar pictura de pe iconostas și tronurile sînt pictate de Nicolae Alexici.

În 1905—1906 se efectuează prima mare restaurare a exteriorului. În 1957—1958 se pictează interiorul bisericii în frescă de către pictorul A. Damian. În 1966, pe fațada principală au fost așternute de către Eremia Profeta din București — pentru prima dată în aceste părți — trei icoane în frescă.

BIBLIOGRAFIE :

— Arhiva Episcopiei ortodoxe române Arad, dosar cu documentație, privind acțiunea de cercetare și catalogare a bunurilor de valoare istorică și artistică în Protopopiatul județului Arad.

TURNUL DE APĂ, Arad-centru, str. Ceaikovski.

O clădire zveltă, înaltă de 35 m, construită în 1895/96, an în care s-a introdus la Arad alimentarea centrală cu apă potabilă. Turnul a servit pentru pomparea apei în rețeaua de distribuție. Azi este o curiozitate arhitectonică, remarcîndu-se ornamentația de la ferestre și balcoane.

BIBLIOGRAFIE :

- Variaș Ludovic: *Dezvoltarea alimentării cu apă potabilă a orașului. În „Flacăra roșie”, 31 VII 1964.*
- Zaray Eugen: *Ghid turistic al Aradului, Arad, 1936.*

CLĂDIREA CONSILIULUI POPULAR, Arad-centru, bd. Republicii nr. 75.

Edificiul primăriei municipiului și județului Arad a fost construit între anii 1874—1876 în stil neorenescentist. Împreună cu celelalte clădiri care le înconjoară se încadrează în ansamblul arhitectural al centrului orașului, compus în concordanță cu toate rigorile compoziției clasice. Tot corpul ciădirii, împreună cu turnul siluet, înalt de 54 m, exprimă echilibru și simetrie, acest edificiu fiind unul dintre cele mai impunătoare monumente arhitecturale ale municipiului.

BIBLIOGRAFIE :

— Proces verbal privind construirea Primăriei orașului Arad. Arhivele Statului, dosar nr. 5723, pachet 1874.

— Arhitect: Ujj Eugen : *Dezvoltarea urbanistică și arhitectura orașului Arad*. Arhiva Muzeului județean Arad (manuscris, 1964).

CLADIREA GRUPULUI ȘCOLAR SANITAR. Arad-centru, bd. Republicii nr. 77, colț cu str. Xenopol 2.

Acest edificiu, a fost Palatul Administrației financiare, construit în a doua jumătate a secolului al XIX-lea; urbanistic, face parte din ansamblul arhitectural al pieții Primăriei, ansamblu compus în concordanță cu toate rigorile compoziției clasice. Din punct de vedere stilistic se încadrează în curentul eclectic al arhitecturii, caracterizat prin folosirea ordinilor clasice și a canoanelor consacrate ale „marilor epoci”. Clădirea excelează printr-o bogăție decorativă deosebit de originală, nelipsind elementele curbe în tratare de stil ale rococoului vienez.

BIBLIOGRAFIE :

— Consultație de specialitate cu arhitectul Cristea Miloș, Arad.

— Arh. Ujj Eugen, *op. cit.*

EDIFICIUL DIN BULEVARDUL REPUBLICII NR. 73.

Poate cea mai curată arhitectură clasică din orașul Arad, care poartă amprenta stilului renașterii italiene, o posedă edificiul amplasat în dreapta Primăriei, fost palat administrativ al căilor ferate Arad-Cenad, zidit la sfârșitul secolului al XIX-lea.

Un puternic soclu, cuprinzând ferestrele subsolului, susține edificiul format din parter plus două etaje. Parterul reprezintă un subasment cu bosaje puternic reliefate. Următorul registru arhitectural cuprinde cele două etaje riguros proporționate. Ultimul registru arhitectural este format din acoperiș, finalizat prin turle, a căror lucrare și ornamentație sînt o mîndrie a arhitecturii arădene.

Intrările, adevărate portaluri triumfale, sînt marcate de puternice decorațiuni (ieșinduri), comportînd colonade de cel mai curat stil „compozit”. De remarcat faptul că și curtea interioară este tratată cu aceeași exigență arhitecturală ca și fațadele principale.

În general, toată compoziția arhitecturală, ordonanța clasică, puritatea liniilor, echilibrul și seninătatea acestui edificiu îi conferă o ținută plină de demnitate.

BIBLIOGRAFIE :

- Consultație de specialitate cu arhitectul Cristea Miloș.
- Arh. Ujj Eugen : *op. cit.*

EDIFICIUL DE PE BULEVARDUL REPUBLICII NR. 78, (colț cu str. Horea). Acest edificiu, stilistic, se încadrează în curentul eclectic al arhitecturii, caracteristic sfârșitului secolului al XIX-lea.

Parterul se înfățișează sub forma unei arcade extrem de puternice, iar intrarea principală este marcată de o colonadă de stil clasic, care susține un monumental balcon.

Cele două etaje sînt traversate, comportînd o puternică plastică de ancadramente, cu fronton deosebit de expresiv. Decorul cuprinde stucaturi de un autentic rafinament. Colțurile, puternic marcate arhitectural, cuprind bovindouri și balcoane, avînd ca motive terminale turla excepționale.

Acoperișul este un element arhitectural de prim ordin, ca și lucrările acoperișului și cornișa de o neasemuită frumusețe. Partea interioară a clădirii este tratată cu aceeași pedanță ca și exteriorul.

BIBLIOGRAFIE :

- Consultație de specialitate cu arhitectul Cristea Miloș.
- Arh. Ujj Eugen : *op. cit.*

CLĂDIREA AGENȚIEI CENTRALE C.E.C., Arad-centru, bulevardul Republicii, colț cu str. Horea nr. 2.

Edificiul, construit în a doua jumătate a secolului al XIX-lea, excelează prin simplitatea ordonanței arhitecturii sale de factură clasică, în stil baroc și cu un decorativism cumpătat.

Monumentul, cu un puternic caracter rezidențial, este marcat la parter de un registru de arcade. Registrul etajelor superioare, formate din ferestre, cu frumoase ancadramente clasice, sînt accentuate de două logii, cea de la etajul II fiind încadrată de 4 coloane, care conferă o plastică deosebită fațadei principale spre bulevardul Republicii. Pe str. Horea, fațada este decorată tot de ancadramente clasice, iar edificiul în ansamblul său este încununat de o frumoasă cornișă.

BIBLIOGRAFIE :

- Consultație de specialitate cu arhitectul Cristea Miloș.
- Arh. Ujj Eugen : *op. cit.*

CLĂDIREA BĂNCII NAȚIONALE A R.S. ROMÂNIA, Arad-centru, bd. Republicii nr. 72.

Edificiu impunător, zidit în anii 1905—1906, structurat după o severă osatură arhitecturală clasică. Se remarcă printr-un masiv parter, clădirea de o perfectă simetrie, cuprinde ca element central un puternic decroș.

Registrul etajelor unu și doi este marcat de o puternică colonadă de inspirație clasică, susținând un fronton triunghiular, având deasupra, ca motiv simbolic, stupul de albine. Cornișa, ca și celelalte elemente, sînt o preluare stilizată din arhitectura clasică. O expresivitate deosebită o are acoperișul clădirii, de o puternică plastică.

BIBLIOGRAFIE :

- Consultăție de specialitate cu arhitectul Cristea Miloș.
- Arh. Ujj Eugen : *op. cit.*

CATEDRALA ROMANO-CATOLICĂ, Arad-centru, bd. Republicii, colț cu str. Constantinescu nr. 2.

Monument de arhitectură, înălțat între anii 1902—1904, în stilul renașterii. Intrarea principală a bisericii este boltită, dominată pe ambele laturi de două coloane masive, care încadrează, în partea lor superioară, frontispiciul semicircular adîncit, unde este așezată pieta, lucrare de sculptură remarcabilă, copia aceleiași lucrări executată de Michel Angelo, pe catedrala „Sf. Petru“ din Roma. Turnul înalt de 56 m, impresionează prin monumentalitatea sa.

În 1965 tot interiorul bisericii a fost restaurat și reînnoit, lucrări de restaurare generală a exteriorului efectuîndu-se în anul 1976.

BIBLIOGRAFIE :

- Informații de la Parohia romano-catolică Arad.
- Fișa monumentului. Arhiva Muzeului județean Arad.

BISERICA EVANGHELICĂ LUTERANĂ, Arad-centru, bd. Republicii nr. 61.

Este denumită și biserica roșie, după zidurile acoperite cu cărămidă șlefuită, roșie. A fost construită în 1906, în stil neogotic, cu un turn siluet înalt de 30 m și alături cu două turle mai scunde.

Se remarcă porțile de intrare în biserică și ferestrele în formă ogivală. Geamurile de sticlă în multe culori, sînt pictate cu scene biblice, într-o manieră realistă.

În interior, altarul este o operă de sculptură tot în stil neogotic. Are orgă electro-pneumatică, lucrată la Timișoara.

BIBLIOGRAFIE :

- Informații de la Parohia evanghelică luterană.
- Lakatos Otto : *op. cit.*, p. 73—78.

PALATUL CULTURAL, Arad-centru, piața Enescu nr. 1.

Palatul cultural, impozant monument de arhitectură de pe malul Mureșului, a fost construit în anii 1911—1913. Din punct de vedere arhitectonic, el este realizat după o combinație a mai multor stiluri istorice. Cele șase coloane „corintiene”, care susțin frontispiciul triunghiular (timpanom), treptele largi, ce urcă spre intrare, îi dau edificiului o înfățișare antică. Părțile laterale ale palatului și cea orientată spre Mureș, au fost clădite prin combinația mai multor stiluri medievale : renașcentist italian, gotic francez, îmbinate armonios cu stilul baroc francez și roman.

O intonație artistică deosebită primește frontonul palatului, prin figurinele alegorice feminine, lucrate în relief, de renumitul sculptor Géza Rublicziki. Trei figurine țin în mână o făclie, o harfă și o carte, simbolizând știința, muzica și literatura, dându-i palatului un conținut specific cultural-artistic, adecvat scopului pe care-l îndeplinește. El adăpostește trei instituții : Muzeul județean, Filarmonica de stat, cu o frumoasă sală de concerte și Biblioteca județeană.

BIBLIOGRAFIE :

— *Az aradi Kölcsey egyesület évkönyve, 1914—1915 (Anuarul societății culturale „Kölcsey”)* Arad, 1915, p. 32—35.

— Lazăr Nichi : *Palatul cultural*. În „*Boabe de grâu*” II, nr. 12, București, 1931, p. 518—520.

— I. Simionescu : *Orașele din Transilvania*, ed. III, București, p. 10.

CLĂDIREA SPITALULUI DE TUBERCULOZĂ, Arad-centru, str. Eminescu nr. 46.

Această clădire cu două etaje este unică, în felul ei, în orașul Arad, fiind un monument de arhitectură românească, care poartă amprenta stilului brîncovenesc. A fost construit în 1912, ca urmare a unor donații masive ale cetățenilor și a altor fonduri școlare din oraș și județ, fiind destinat Institutului teologic ortodox-român, iar după eliberare, școlii de fete din Arad. Astăzi adăpostește una din secțiile spitalului orașenesc.

BIBLIOGRAFIE :

Arhiva Episcopiei ortodoxe române. Fond : Seminarul teologic, 1912.

— *Anuarul Liceului nr. 2, Arad, 1970, p. 7—19.*

MONUMENTE DE ARTĂ PLASTICĂ

STATUIA SF. IOAN NEPOMUK, Arad-centru, în parcul din str. 7 Noiembrie, colț cu str. I.P. Desseanu.

Statuia, dezvelită în anul anul 1729, este cel mai vechi monument de artă plastică din orașul Arad, păstrat în forma sa inițială. Lucrarea, de certă valoare artistică, face parte dintre puținele obiective de artă din Transilvania, în stil baroc original. Inițial, statuia a fost amplasată pe locul primăriei de azi, fiind mutată pe actualul loc în anul 1870, din cauza sistematizării centrului orașului.

BIBLIOGRAFIE :

- Lakatos Otto: *Arad tórténele (Istoria Aradului)*, Arad, 1881, p. 227.
- Fișa monumentului. Arhiva Muzeului județean Arad.

BUSTUL LUI GEORGE COȘBUC, Arad-centru, piața Enescu.

Legăturile lui G. Coșbuc (1866—1918) cu Aradul s-au manifestat prin colaborarea sa susținută, din 1897, la ziarul „Tribuna Poporului“, iar din 1911, la cotidianul „Românul“.

Arădenii l-au înconjurat pe Coșbuc ori de câte ori a vizitat orașul de pe Mureș, cu sentimente de stimă și dragoste. Ca o expresie a acestor sentimente, a fost dezvelit și bustul marelui poet român, în fața Palatului Cultural, la 2 iulie 1929. Bustul, turnat în bronz, este opera sculptorului Gheorghe Groza de la Moneasa.

BIBLIOGRAFIE :

- Ioan Niciu: *Coșbuc și Aradul*. În „Ziridava“, vol. I, Arad, 1967, p. 73—81.
- Ovidiu Olariu: *În legătură cu statuile lui Xenopol și Coșbuc din Arad*. Lucrare prezentată la sesiunea științifică a Muzeului județean Arad din 10—11 decembrie 1966. În arhiva Muzeului județean Arad.

BUSTUL LUI A.D. XENOPOL, Arad-centru, piața Enescu.

Pentru orașul Arad, însemnătatea marelui istoric A.D. Xenopol (1847—1923), constă în faptul că în anul 1920, ca urmare a dorinței sale exprimate, o mare parte a bibliotecii sale personale (2200 volume) a fost dăruită unui oraș transilvănean, proaspăt reunit cu Țara, respectiv bibliotecii Palatului Cultural din Arad.

În semn de omagiu, municipalitatea arădeană a ridicat, în 1929, în fața Palatului Cultural, un bust din bronz, dedicat defunctului istoric, lucrarea artistică executată de talentatul sculptor Gheorghe Groza de la Moneasa.

BIBLIOGRAFIE :

— Ovidiu Olariu : *În legătură cu statuile lui Xenopol și Coșbuc din Arad*. Lucrare prezentată la sesiunea științifică a Muzeului județean Arad din 10—11 decembrie 1966. În arhiva Muzeului județean Arad.

— Ovidiu Olariu : *A.D. Xenopol inedit*, în „Flacăra roșie”, nr. 7164, 10 IX 1967.

BUSTUL LUI IOAN RUSSU ȘIRIANU, Arad-centru în parcul Eminescu.

În 1938, municipalitatea din Arad, drept recunoștință pentru activitatea publicistică și politică a lui Ioan Russu Șirianu (1864—1909), i-a ridicat un bust din bronz, executat de Ioan Moga.

BIBLIOGRAFIE :

— Eugen Glück : *Un omagiu adus lui Ioan Russu Șirianu*. În „Ziridava”, vol. V, Arad, 1975, p. 81—86.

BUSTUL LUI MIRCEA V. STĂNESCU, Arad-centru, în parcul Eminescu.

Bustul din bronz a fost ridicat în 1938, pentru cinstirea memoriei luptătorului de seamă în cadrul vieții social-culturale românești din Arad. Lucrarea este opera sculptorului Ioan Moga. Mircea V. Stănescu (1841—1888) se încadrează în mișcările progresiste ale epocii, jucînd un rol de seamă în domeniul ziaristicii românești.

BIBLIOGRAFIE :

— Octavian Lupaș : *Mircea V. Stănescu*, Arad, 1936.

— Fișa monumentului. Arhiva Muzeului județean Arad.

BUSTUL LUI GHEORGHE POPA DE TEIUȘ, Arad-centru, în parcul Eminescu.

Bustul lui Gheorghe Popa de Teiuș (1824—1867), turnat în bronz, a fost ridicat de intelectualitatea din Arad în 1938, în semn de omagiu omului politic, prefect al județului Arad, deputat parlamentar al cercului electoral Șiria, care a luptat pentru emanciparea poporului român. Bustul este opera sculptorului Ioan Moga.

BIBLIOGRAFIE :

— O. Terebențiu : *Gheorghe Popa de Teiuș*, Arad, 1929.

— Fișa monumentului. Arhiva Muzeului județean Arad.

BUSTUL LUI PETRE PIPOȘ, Arad-centru, în parcul Eminescu.

Bustul, lucrat din bronz, al marelui pedagog român Petre Pipoș (1859—1913), a fost dezvelit în 1937 de foștii săi elevi, drept recunoștință pentru activitatea sa educativă la Preparandia din Arad.

Lucrarea artistică este opera sculptorului Mircea Olinescu din Arad.

BIBLIOGRAFIE :

- Teodor Mariș, Sabin Evuțianu : *Petre Pipoș*, Arad, 1927.
- V. Popeangă, E. Găvănescu, V. Țircovnicu : *Preparandia din Arad*, București, 1964.
- Revista „Școala vremii”, Arad, 1927.
- Ius'in Ardeleanu : „Petre Pipoș”, în „Flacăra roșie”, Arad, 29 VII, 1973.

BUSTUL LUI THEODOR CIONTEA, Arad-centru, str. Paroșeni nr. 9.

În anul 1912, foștii elevi ai profesorului Theodor Ciontea (1847—1906), învățătorimea din părțile Aradului i-a ridicat, în curtea fostei Școli pedagogice (Preparandia), azi sediul Liceului de muzică, un bust cioplit din piatră, ca semn de recunoștință binemeritată. Pe soclul din marmură este săpată inscripția „Profesorului Theodor Ciontea (1847—1906) Învățătorii români, 1912”.

BIBLIOGRAFIE :

- Teodor Botiș : *Istoria școlii normale (Preparandiei) și a Institutului teologic ortodox-român din Arad*, Arad, 1922.
- V. Popeangă, E. Găvănescu, V. Țircovnicu : *op. cit.* Arad, 1964.

BUSTUL LUI IOAN SLAVICI, Arad-centru, piața Liceului nr. 1.

În 1973, la aniversarea a 125 de ani de la nașterea lui Ioan Slavici (1848—1925), în fața liceului — care îi poartă numele — s-a dezvelit un bust din aluminiu eloxat, al marelui scriitor, opera sculptorului Ioan Tolan din Arad.

BIBLIOGRAFIE :

- Dezvelirea bustului Ioan Slavici, în „Flacăra roșie”, 19 I 1973.
- Fișa monumentului. Arhiva Muzeului județean Arad.

BUSTUL LUI ILIE PINTILIE, Arad-Grădiște, str. Petru Rareș 1—3, în curtea atelierului C.F.R.

Bustul turnat din bronz, a fost ridicat în 1947, pe un postament de beton și marmură, pentru cinstirea eroului clasei muncitoare Ilie Pintilie, decedat sub zidurile închisorii de la Doftana, în urma cutremurului din 10 noiembrie 1940.

BIBLIOGRAFIE :

- Ziarul „Patriotul” Arad, 7 XI, 1974.
- Fișa monumentului. Arhiva Muzeului județean Arad.

BUSTUL LUI MIRON CONSTANTINESCU, Arad-centru, în fața Liceului Miron Constantinescu, bd. Dragalina.

Bustul de bronz, pe soclu din beton îmbrăcat cu plăci de travertin, a fost dezvelit în luna mai 1976. El este opera sculptorului Valeriu Bru-

Brudașcu din Arad. Bustul cinstește memoria marelui om politic și de știință. Miron Constantinescu (1917—1974), fost secretar al Comitetului Central al Partidului Comunist Român, președintele Marii Adunări Naționale, vechi militant al mișcării comuniste și muncitorești revoluționare din țara noastră, luptător devotat pentru cauza socialismului, pentru înflorirea patriei noastre.

BIBLIOGRAFIE :

— *S-a dezvelit bustul lui Miron Constantinescu*, în „*Flacăra roșie*“, Arad, 11 V., 1976.

BUSTUL LUI OCSKO TEREZIA, Arad-centru, în curtea fabricii textile „Teba“.

Bustul a fost dezvelit la 14 noiembrie 1974, ca semn de cinstitoare a memoriei tinerei comuniste Ocsko Terezia (1917—1940), care și-a jertfit viața cauzei clasei muncitoare.

În ultima perioadă a vieții sale a activat pe linie de partid la Arad, unde a fost arestată și asasinată de organele siguranței legionare. Bustul este turnat din bronz, lucrare artistică executată de sculptorul Ilica Veturia.

BIBLIOGRAFIE :

— Ovidiu Olariu : *Însemnări despre o tânăra luptătoare — Ocsko Terezia*. În „*Flacăra roșie*“, 24. III, 1972.

— *S-a dezvelit bustul lui Ocsko Terezia*. În „*Flacăra roșie*“, 16, XI, 1974.

BUSTUL LUI NIKOLAUS SCHMIDT, Aradul Nou, str. Karl Marx.

În cadrul sărbătoririi care a avut loc la Arad cu ocazia împlinirii a 100 de ani de la nașterea în Arad-Mureșel a celui mai de seamă poet proletar german, din țara noastră, Nikolaus Schmidt (1874—1930), s-a dezvelit bustul scriitorului, operă artistică, realizată de sculptorul Valeriu Brudașcu din Arad.

BIBLIOGRAFIE :

— Egon Dörner, Heinz Stănescu, *Nikolaus Schmidt sein Leben und Werk im Bild* (Nikolaus Schmidt: Viața și opera în imagini), București, 1974.

BUSTUL LUI CHORIN ARON, Arad-Grădiște, în cimitirul de ritual mozaic.

Bustul este o remarcabilă lucrare artistică, reprezentând pe Chorin Aron, om cu vederi progresiste, care a reformat religia ebraică. Bustul din marmură albă șlefuită, amplasat pe un soclu în formă de paralelipiped, este opera sculptorului Iacob Guttmann. A fost executat în 1846 la Roma, fiind dezvelit în 1851.

BIBLIOGRAFIE :

- Zărai Eugen : *Ghidul turistic al Aradului*, Arad, 1936, p. 45—46.
- Fișa monumentului. Arhiva Muzeului județean Arad.
- Márki Sándor : *op. cit.*, vol. II, p. 759—762, 827.

REPERTORIUM DER DENKMÄLER AUS DER STADT ARAD

(Zusammenfassung)

Das Repertorium, systematisch und chronologisch geordnet, enthält Angaben über die wertvollsten und repräsentativsten geschichtlichen, Kultur-, Architektur- und Kunstdenkmäler des Munizipiums Arad, mit der dazugehörend en Bibliographie. Es werden über 80 Monumente aus 18.—20. Jahrhundert behandelt, die dem rumänischen kulturellen Erbgut angehören.

CĂTĂLIN IONUȚAȘ

E unanim recunoscut că invenția tiparului de către Gutenberg a însemnat o adevărată revoluție culturală. Din acel moment s-au născut posibilități nelimitate pentru răspîndirea cuvîntului scris, culminînd cu realitatea de astăzi, fără precedent, a tirajelor uriașe.

În 1942, Constantin Karadja, colaborator al comisiei Gesamtkatalog-ului de la Berlin, indica 38 de incunabile existente la Casa culturală a Minorității din Arad¹.

Dintre acestea, 15 exemplare diferite au fost cumpărate de către Biblioteca Centrală de Stat, din anticariatele Capitalei. O socoteală simplă ne arată că 9 din aceste exemplare existente la acea dată la Casa culturală a Minorității din Arad, lipsesc cu desăvîrșire, împrejurările dispariției lor rămînînd obscure.

De altfel, în Arad liceul „Ioan Slavici“ mai poseda cert tot la acea dată² alte 9 incunabile, dintre care 5 au intrat în patrimoniul Bibliotecii Centrale de Stat prin preluarea de la fostul Fond de Stat al Cărții, celelalte 4 rămînînd și ele pînă acum pierdute.

Existau deci în orașul Arad cu siguranță pînă în 1942. 52 de incunabile. Între acestea erau multe alte opere laice : Diogene Laertius — Vitae et sententiae philosophorum, Polybius — De primo bello punico, Columella — De re rustica, Petrarca — De remediis utriusque fortunae, Appianus — De bellis civilibus romanis, și altele.

Desigur, colecția noastră de incunabile așa cum se află ea constituită acum, nu ilustrează o bună parte a aspectelor culturii medievale și renaștentiste din vremea apariției lor. Totuși, o privire sumară, dar atentă, poate observa cele două mari tendințe manifestate în epoca de început a tiparului: întii, editarea operelor religioase cu conținut teologic divers, dar toate purtînd pecetea strădaniei scolasticii oficiale catolice de a împăca și uni raționalismul aristotelic cu gîndirea creștină pentru a da astfel fie și aparența raționalismului aflat în avînt tocmai atunci; a doua, de orientare pur renaștentistă, de editare a clasicismului grec și latin, pentru a se reînvia tradițiile antichității de demnitate și măreție a omului. Prima tendință este bine reprezentată, evident detașîndu-se valoric dintre toate, scrierile lui Thomas d'Aquino cu mare răsunset în vremea aceea. Cea de a doua tendință, laică, umanistă cuprinde mult mai puține lucrări, abia patru, dintre care merită a fi reținute opera lui Virgiliu sau a lui Seneca cu comentarii filologice excelente, ediții cu adevărat moderne prin aparatul critic folosit. De altfel,

remarcăm imediat că aceste incunabile cu conținut laic au apărut în tipografiile Veneției spre sfârșitul secolului al XV-lea, în Veneția care devenise în acest răstimp înfloritorul oraș al științelor și artelor și unde Aldo Manuzio avea să dea tiparului o nouă înflorire.

Bineînțeles că interesul și valoarea incunabilelor din colecția Bibliotecii județene sînt însă cu mult mai largi. Desigur, interesul bibliofil ar putea să se evidențieze : Johannes Frobenius din Basel, prietenul și editorul lui Erasmus, tipograful ce colabora cu Holbein cel Tânăr la ilustrarea cărților sale cu gravuri, e reprezentat în colecție cu „Biblia latină“ în comentarea lui Nicolaus de Lyra, Anton Koberger din Nürnberg, tipograful creator al „întreprinderii tipografice“ cu peste 100 de lucrări și 24 de prese, are cinci incunabile reprezentate în exemplare complete, bine păstrate. Și unul și altul — lista poate fi completată cu nu mai puțin celebrii Erhard Ratdolt din Augsburg, Johann Grüninger din Strassburg, Nicolaus Jenson din Veneția, sînt adevărate probe de prestigiu pentru orice mare bibliotecă a lumii.

Există însă o altă importantă valoare a lor, aceea care ne indică gradul de influențare a conștiințelor prin circulația lor, proveniența și timpul cînd au intrat în țară. Unele incunabile provenite din biblioteca lui Fr. Vörös de Farad au intrat în țară la începutul sec. al XVII-lea. Este vorba de un exemplar din Thomas d'Aquino aparținînd în 1608 lui Valentin Radecij, probabil un nobil polonez, și un altul din Francisc Philelphus, aparținînd în 1615 lui Henric Orczi. Cele mai multe incunabile au inscripții de proprietate mult mai tîrzii, din secolul al XVIII-lea și chiar al XIX-lea, atestînd apartenența la ordinul minoriților. Dar cum Conventul arădean s-a înființat abia în 1702 și cum inscripțiile de proprietate se referă unele la „Conventus Cantensi“, altele la „Conventus Claudiopolis“ sau „Eperjesiensis“, se poate presupune că aceste exemplare au intrat pe teritoriul țării cu mult înainte și au aparținut anterior conventurilor respective, ele — bănuim — ajungînd la Arad prin transfer.

La descrierea colecției de incunabile a Bibliotecii județene, am folosit, pe cît ne-a stat în putință, posibilitățile documentare din țară, metodele folosite astăzi la întocmirea cataloagelor de incunabile sau cărți antiqua. Astfel, am dat pentru fiecare incunabil o notiță cuprinzînd datele valabile pentru toate exemplarele descrise într-o ordine anume :

1. Numele autorului și titlul lucrării, locul apariției și anul tipăririi, unde am căutat să fim conformi repertoriului internațional Hain-Copinger.
2. Bibliografia — numărul sub care este descris incunabilul în repertoriul Hain—Copinger, Gesamtkatalog der Wiegendrucke, Voulliéme, Catalogus incunabulorum (...) Hungariae (C.I.H.) și Catalogus Incunabulorum Bibliothecae Battyanyanae (C.I.B.)
3. Dimensiunile tipăriturii, pe care le-am exprimat în milimetri; prima fiind dimensiunea volumului, a doua, dimensiunea textului tipărit.

4. Paginația — numărul de file sau pagini numerotate cu signatură sau fără, lipsa unor foi în text, existența sau nu a foi de titlu și a colophonului.
5. Aspectul grafic, adică indicații asupra tiparului, caracterului literelor și culorii sale, a numărului de coloane, a inițialelor, neu- melor sau gravurilor, precum și adnotările.
6. Proveniența.
7. Însemnări de proprietate.
8. Legătura.
9. Cota (nr. inv. al fiecărui ex. din fondurile Bibliotecii județene).
10. Observații eventuale asupra exemplarelor descrise.

Împreună cu colecția de cărți antiaua, unde excelează așa-numitele cărți aldine și elzevirele, incunabulele constituie un fond de o valoare inestimabilă atit documentară și bibliofilă cit și istorică, deoarece al- dinele și elzevirele, multe sint ediții princeps ale unor mari personalități ale culturii universale. Totodată unele din ele cuprind informații isto- rice despre români și țările române, despre trecutul nostru zbuciumat. Propunându-și și inițiind de pe-acum studiul lor, descrierea și cunoaș- terea lor exactă, Biblioteca județeană le va dezvălui opiniei publice, cercetătorilor, tuturor celor care iubesc cartea.

Descrierea incunabulelor

1. A QVILANUS, IOHANNES : Sermones Quadragesimales, Venetiis, Petrus Bergomensis, 1499.
Bibliografie : H. 1327.
Dimensiunile tipăriturii : 160x110; 153x107.
Paginația : 267 f.f. nenum. cu sign. Lipsește foaia de titlu și 62 file de la început. Are colophon.
Aspectul grafic: Tipar negru cu ornamente în roșu și text pe 2 coloane. Are adnotări marginale manuscrise. Caractere gotice.
Proveniența : Biblioteca minorităților Arad.
Însemnări de proprietate : Text manuscris : „Catalog Cantensi 1811”, pe f. 1, iar pe f. 188 „Inscriptus Catalogo Conventus Can- tenci 1733“.
- Legătura: Scoarțe de lemn învelite în piele cu ornamente în fier rece. Are urme de încuietori.
Cota : 164.067 D.
Observații : La f. 263 are o poezie în limba italiană închinată fecioarei Maria : „Ave de cieli iperatrice sancta“.
2. A QVINO, THOMAS DE : Super primo Sententiarum. Venetiis, Anto- nius de Strata, 1486.
Bibliografie : H. 1474.
Dimensiunile tipăriturii : 320x210; 307x203.
Paginația : 149 f.f. nenum. cu sign. Foaia de titlu manuscrisă. Are colophon.
Aspectul grafic: Tipar negru cu text pe 2 coloane și inițiale de mână
Proveniența : Biblioteca minorităților Arad.

Însemnări de proprietate : Text manuscris : „Valentinj Radecij Gedanensis Anno 1608“ și „Conventus Claudiopolitani Ord. Minor. „Conventualium ad S. Petrum“.

Legătura : Scoarțe de lemn învelite în piele cu ornamente de presă, cotor în pînză. Rămășițe de încuietori.

Cota : 163.999 D.

Observații : Foaia de titlu manuscrisă are titlul incorect.

3. AQVINO, THOMAS DE : Secundum Sententiarum. Bononiae, Benedictus Hectoris, 1494.

Bibliografie : H. 1477; V. 2772.

Dimensiunile tipăriturii : 320x210; 307x203.

Paginația : 182 f.f. nenum. cu sign. Are foaie de titlu și colophon.

Aspectul grafic : Tipar negru cu text pe 2 coloane. Caractere gotice.

Proveniența : Biblioteca minorităților Arad.

Însemnări de proprietate : Nu are.

Legătura : idem nr. 2. (Il. 1477).

Cota : 163.999 D.

Observații : Colligat la AQVINO, THOMAS DE : Super primo Sententiarum. Venetiis, Antonius de Strata, 1486.

4. AUGUSTINUS, AURELIUS : Psalmorum explanatio, vol. I—III (1 vol.). Basilaee, Ioannes de Amberbach, 1489.

Bibliografie : H. 1971; G.K. W.D. 2909; C.I.H. 387; V. 442.

Dimensiunile tipăriturii : 320x220; 297x203.

Paginația : 533 f.f. nenum. cu sign. Nu are colophon.

Aspectul grafic : Tipar negru cu text pe 2 coloane și inițiale de mină colorate în roșu și albastru. Are adnotări marginale manuscrise și tipărite. Caractere gotice.

Proveniența : Biblioteca minorităților Arad.

Însemnări de proprietate : Text manuscris : Conventus Eperjesiensis ord. M.S. : Fr. Conlium“.

Legătura : Scoarțe de lemn învelite în piele cu ornamente în presă. Urme de încuietori. Cotorul deslipit.

Cota : 164.003 D.

5. BONAVENTURA : Perlustratio in libb. IV Sententiarum, vol. III (1 vol.). Nuringergae, Antonius Koberger, 1491.

Bibliografie : H. 3540. V. 1782.

Dimensiunile tipăriturii : 295x210; 282x199.

Paginația : 217 f.f. nenum. cu sign. Nu are colophon.

Aspectul grafic : Tipar negru, text pe 2 coloane, uneori încadrat. Caractere gotice.

Proveniența : Biblioteca minorităților Arad.

Însemnări de proprietate : Text manuscris : „Conventus Eperjesiensis ad S. Ioan. Papt. Ordinis Minor. S.P. Francisci Conventualium, Ao 1763“.

Legătura : Scoarțe din carton presat învelit în piele.

Cota : 164.000 D.

6. BONAVENTURA : *Perlustratio in libb. IV Sententiarum*, vol. I—IV (1 vol.). Nurinbergae, Antonius Koberger, 1500.
Bibliografie : H. 3543; V. 1777, 5.
Dimensiunile tipăriturii : 315x215; 307x215.
Paginația : vol. I — 226 f.f. nenum. cu sign.; vol. II—190 f.f. nenum cu sign.; vol. III — 166 f.f. nenum. cu sign.; vol. IV — 186 f.f. nenum. cu sign. Are colophon.
Aspectul grafic : Tipar negru, text pe 2 coloane, încadrat. Adnotări marginale tipărite și manuscrise. Caractere gotice.
Proveniența : Biblioteca minorităților Arad.
Însemnări de proprietate : Nu are.
Legătura : Scoarțe de lemn învelite în piele (rămase numai la cotor).
Cota : 164.001 D.
7. BROMYARD, IOANNES DE : *Summa praedicatorum*. Nurinbergae, per Antonium Koberger, 1485.
Bibliografie : H. 3994; C.I.H. 1884; V. 1707.
Dimensiunile tipăriturii : 380x280; 356x259.
Paginația : 429 f.f. nenum. f. sign. Foaia de titlu originală lipsește. Are colophon.
Aspectul grafic : Text negru pe 2 coloane cu ornamente în roșu. Prima inițială lucrată de mână în purpuriu, aur albastru, galben și verde; restul inițialelor, tot de mână în albastru și roșu. Caractere gotice.
Proveniența : Biblioteca minorităților Arad.
Însemnări de proprietate : Text manuscris : „Inscriptus Catalogo Conventus Cantensis Anno 1811“.
Legătura : Scoarțe de lemn învelite în piele cu ornamente în presă și incuietori de metal.
Cota : 164.013 D.
- Observații: Foaia de titlu este scrisă ulterior de mână.
8. CARACCIOLUS, ROBERTUS : *Sermones de Laudibus Sanctorum*. Augustae, Erhardus Ratdolt, 1489.
Bibliografie : H. 4478; G.K.W.D. 6053; C.I.H. 909; C.I.B. 149.
Dimensiunile tipăriturii : 197x145; 189x144.
Paginația : 297 f.f. nenum. cu sign. Lipsește foaia de titlu și colophonul.
Aspectul grafic : Tipar negru cu text pe 2 coloane și inițiale gravate. Are adnotări marginale manuscrise. Caractere gotice.
Proveniența : Biblioteca minorităților Arad.
Însemnări de proprietate : Text manuscris : „Inscriptus Cathalogo Conventus Eperjesiensis Ordinis Min. S. Johan Conventualium Anno Dnj. 1713“.
Legătura : Scoarțe din lemn învelite în piele cu ornamente în presă. Urme de incuietori.
Cota : 164.014 D.
9. DICTYS, CRETENSIS : *Jesus Maria Dictys Cretensis de historia belli troiani et Darses Priscus de eadem troiana*. Venetia, Cristoferus Mandelus, 1499.

- Bibliografie : H. 6158. G.K.W.D. 8328; C.I.H. 1163; V. 4306.
Dimensiunile tipăriturii : 205x155; 198x142.
Paginația : 74 f. nenum. cu sing. Are colophon și foaie de titlu.
Aspect grafic : Tipar negru cu o singură inițială gravată în alb-negru.
Are adnotări marginale manuscrise. Caractere antiqua.
Proveniența: Biblioteca lui Fr. Vörös de Farad.
Însemnări de proprietate : Text manuscris : „ao 1794 Ex Bibliotheca :
Nittrayana f. 6 princeps rarissima Vörös“.
Pe coperta interioară are Ex libris-ul lui Fr. Vörös de Farad.
Legătura : Scoarțe de carton presat cu colțare și cotor de piele.
Cota : 27.606 D.
10. DUNS, IOANNES : Questiones quodlibetae. Venetiis, Ioannes et
Loiola Nicolai Jenson, 1481.
Bibliografie : H. 6436; G.W. 9070; V. 3977, 6.
Dimensiunile tipăriturii : 249x160; 234x154.
Paginația : 114 f.f. nenum. cu sign. Are colophon. Foaia de titlu
lipsește.
Aspectul grafic : Tipar negru cu text pe 2 coloane. Caractere gotice.
Proveniența : Biblioteca minorităților Arad.
Însemnări de proprietate : Nu are.
Legătura : Scoarțe de lemn învelite în piele, rămasă numai pe jumăta-
tea scoarțelor. Urme de încuietori.
Cota : 164.015 D.
Observații : Foaia de titlu este completată ulterior la mașină și conține
unele date din colophon.
11. MISSALE — Dominicanum seu Ordinis predicatorum. Venetiis, Jo-
hannes Hamman dictus Hertzog, 1494.
Bibliografie : H. 11.293.
Dimensiunile tipăriturii : 160x110; 156x109.
Paginația : 7 f.f. nenum. + 272 f.f. num. f. sign. Foaia de titlu lipsește.
Are colophon.
Aspectul grafic : Tipar negru cu roșu pe 2 coloane. Are neume cu pa-
tru linii.
Proveniența : Biblioteca minorităților Arad.
Însemnări de proprietate : Text manuscris : „Inscriptus Cathalogo Con-
ventus Cantensis ord. Mi. S. Fran. Contliu. Anno 1714“.
Legătura : S-a păstrat numai învelitoarea în piele a scoarțelor cu orna-
mente în presă.
Cota : 164.016 D.
12. NICOLAUS DE LYRA : Biblia latina cum glossulis tam marginalibus-
quam interlinearibus ordinariis una cum., vol. II—VI (5 vol.).
Basilea, Johannis Petri de Langendorf et Johannis Frohen de
Hamelburg, 1498.
Bibliografie : H. 3172; G.K.W.D. 4284.
Dimensiunile tipăriturii : 325x220; 313x212.

- Paginația : vol. II — 313 f.f. nenum. cu sign., vol. III — 440 f.f. nenum. cu sign., vol. IV — 480 f.f. nenum. cu sign., vol. V — 244 f.f. nenum. cu sign., vol. VI — 280 f.f. nenum. sign. Are choloapon.
- Aspectul grafic : Tipar negru pe 3 coloane cu inițiale de mână conturate în roșu, albastru și aur, cu gravuri alb-negru și adnotări tipărite și manuscrise. Caractere gotice.
- Proveniența : Toate volumele provin din Biblioteca minorităților Arad.
- Însemnări de proprietate : Text manuscris : „Inscriptus Cathalogo Conventus Cantensis Anno 1811.
- Legătura : Scoarțe de lemn învelite în piele cu ornamente în presă. Urme de încuietori.
- Cota : vol. II — 164.008 D; vol. III — 164009 D.; vol. IV — 164.010 D; vol. V — 164.011 D; vol. VI — 164.012 D.
13. NICOLAUS DE LYRA : Biblia latina cum postillis Nicolai de Lyra. Argentinae, Iohann Grüniger, 1492.
- Bibliografie : H. 3169; G.K.W.D. 4292; V. 2286.
- Dimensiunile tipăriturii : 320x215; 395x209.
- Paginația : 450 f.f. nenum. cu sign. Lipsesc 12 file de la început, inclusiv foaia de titlu și 6 de la sfârșit. Nu are colophon.
- Aspectul grafic : Tipar negru pe 2 coloane, cu ornamente în roșu, și cu inițiale colorate de mână și gravuri alb-negru. Caractere gotice.
- Proveniența : Biblioteca minorităților Arad.
- Însemnări de proprietate : Nu are.
- Legătura : Scoarțe de carton presat. Cotorul și colțarele din piele.
- Cota : 164.004 D.
14. NICOLAUS DE LYRA : Biblia latina cum postillis Nicolai de Lyra... Nürnberg, Antonius Koberger, 1493.
- Bibliografie : H. 3170; G.K.W.D. 4293.
- Dimensiunile tipăriturii : 350x240; 342x234.
- Paginația : 338 f.f. nenum. cu sign. Are foaie de titlu. Nu are colophon.
- Aspectul grafic : Tipar negru pe 2 coloane, cu ornamente în roșu și cu inițiale colorate de mână în roșu. Caractere gotice.
- Proveniența : Biblioteca minorităților Arad.
- Însemnări de proprietate : Text manuscris : „Inscriptus Catalogo Venerabilis Conventus Claudiopolitani Ord. Min. S.P. Franc. Conventualium Ad SS Apostolas Petrum, et Paulum“.
- Legătura : Scoarțe de lemn învelite în piele rămasă numai la cotor. Urme de încuietori.
- Cota : 164.005 D.
15. PELBARTUS DE THEMESWAR: Sermones Pomerium de Tempore. Vol. II (1 vol.). Lugduni, Ioannes Cleyn, f.a.
- Bibliografie : C. III. 4665.
- Dimensiunile tipăriturii : 210x145; 198x136.
- Paginația : I — 151 f.f. nenum. cu sign. II — 252 f.f. nenum. cu sign.
- Aspectul grafic : Tipar negru cu text pe 2 coloane și inițiale gravate. Are adnotări marginale manuscrise.

Proveniența : Biblioteca minorităților Arad.

Însemnări de proprietate : Text manuscris : „Inscriptus Cathalogo Con-
ventus Cautensis ord. Min. S. Fran. Contliu Anno (1714) 1811“.

Legătura : Scaurțe de lemn învelite în piele cu ornamente în fier rece.
Urme de încuietori. Coperta inferioară lipsește.

Cota : 164.068 D.

16. PERSIUS, PAULUS FLACCUS : Persius cum tribus comentariis.
Venetiis sumtu Ioannis de Tridino, 1499.

Dimensiunile tipăriturii : 302x213; 295x205.

Bibliografie : H. 12.744; C.I.H. 3585; V. 1440.

Paginația : 63 f.f. num. I — LXIII + 1 f. pictată de mână în roșu, aur,
galben, negru, verde, mov, albastru, maro și gri. Nu are colo-
phon.

Aspectul grafic : Tipar negru cu text încadrat și adnotări marginale ti-
părite. Caractere antiqua.

Proveniența : Biblioteca lui Fr. Vörös de Farad 1791.

Însemnări de proprietate : Text manuscris pe primul colligat . „Ex li-
bris Johann Philippi Romani“. Ex libris-ul lui Fr. Vörös de
Farad.

Legătura : Scaurțe de carton presat învelite în piele.

Cota : 164.002 D.

Observații : Colligatul 2 la JUVENALIS : Argumenta Sotyrarum Juve-
tariis. Venetiis, per Ioannem de Cereto alias Tacuinum de
Tridino, 1501.

17. PHILELPHIUS, FRANCISCUS : Orationes Francisci Philelphi cum
quibusdam aliis eiusdem operibus. Mediolani, 1481.

Bibliografie : H. 12.918.

Dimensiunile tipăriturii : 210x150; 206x142.

Paginația : 182 f.f. nenum. cu sign. Are foaie de titlu și colophon.

Aspectul grafic : Tipar negru cu adnotări marginale tipărite și manus-
crise. Caractere antiqua.

Proveniența : Biblioteca Palatului cultural Arad.

Însemnări de proprietate : Text manuscris : „Sum Henrici Orczi Kldas
XVI Fra. ao 1615“.

Legătura : scaurțe cu carton presat învelite în pergament.

Cota : 27.665 D.

18. SENECA, LUCIUS ANNAEUS : Tragoediae Senecae cum duobus
comentariis... Venetiis, per Ioannem de Tridinum de Cirreto
alias Tacuinum, 1498.

Bibliografie : H. 14.670; C.I.H. 3071; V. 4435.

Dimensiunile tipăriturii : 302x213; 295x205.

Paginația : 3 f.f. nenum. + 146 f.f. num. I — CXLVI cu sign. Are co-
lophon.

Aspectul grafic : Tipar negru cu text încadrat, uneori pe 2 coloane și
cu inițiale gravate. Are adnotări marginale tipărite și manus-
crise. Caractere antiqua.

Proveniența : Biblioteca lui Fr. Vörös de Farad.

Însemnări de proprietate : Text manuscris pe primul colligat : „Ex libris Johann Philippi Romani“. Ex libris-ul lui Fr. Vörös de Farad.

Legătura : Scoarțe de carton presat învelite în piele.

Cota : 164.002 D.

Observații : Colligatul 3 la JUVENALIS, op. cit.

19. VERGILIUS, MARO : Publii Virgilii Maronis Vatis Eminentissimi; Volumnia hec Una cum Seruii Honorati gramatici commentariis. Venetiis, per Magistrum Renaldum de Novimagio, 1482.

Bibliografie : C. 6047 Part. II.

Dimensiunile tipăriturii : 290x210; 280x195.

Paginația : 234 f.f. nenum. cu sign. Are colophon.

Aspectul grafic : Tipar negru cu text încadrat, uneori pe 2 coloane. O singură inițială de mină la început. Are adnotații marginale manuscrise. Caractere antiqua.

Proveniența : Biblioetca lui Fr. Vörös de Farad.

Karadja C-tin: Lista incunabilelor, din România. (Bibliotecii). ms. dactilogr.: Însemnări de proprietate: Ex libris-ul lui Fr. Vörös de Farad.

Legătura : Scoarțe de carton presat învelite în piele. La cotor are ornamente în presă.

Cota : 27.561 D.

— BIBLIOGRAFIE —

Bacâru Livia — *Catalogul incunabilelor*, redactat de (...), Biblioteca Academiei R.S. România, Cabinetul de manuscrise, documente, carte rară, București MCMLXX (1970), 72 pp + 16 ilustrații.

Copinger, W.A., — *Supplement to Hain's Repertorium Bibliographicum*, Part. I—II, Görlich editore, Milano, 1950.

— *Gesamtkatalog der Wiegendrucke* hrsg. von der Komision für den Gesamtkatalog der Wiegendrucke, B. I—8, Lief. I, Leipzig, 1925—1940.

Hain Ludovicus — *Repertorium bibliographicum*, vol. 1—4, Görlich editore, Milano, 1948.

Jugăreanu Veturia — *Catalogul colectiv de incunabile de (...) Biblioteca Muzeului Brukenthal*, Sibiu, MCMLXIX (1969), 204 pp + 6 ff. reproducere în color.

Karadja Constantin — *Lista incunabilelor din România* (Bibliotecii) fotocopie, manuscris B.C.S.

Kulcsar Petro — *Catalogus Incunabulorum Bibliothecae Battyanyanae* conscriptus a (...) Szeged, Hungaria, 1965.

Sajó Géza, Soltész Erzsébet — *Catalogus incunabulorum quae in Bibliothecis publicis Hungariae asservantur*. Ediderunt (...) În colligenda materia et identificandis incunabilis socii fuerunt Csaba Csapodi et Miklos Vértesy, I—II, Budapestini Academia Scientiarum Hungaricae, 1970.

— *Catalogul incunabilelor din Biblioteca Teleki Bolyai*, Tîrgu-Mureș, 1971.

Voullième Ernst. — *Die Inkunabeln der Königlichen Bibliothek und der anderen Berliner Sammlungen*, Leipzig, 1906 și 1907.

¹ Karadja, C-tin., — *Lista incunabilelor din România* (Biblioteci) (ms. dactilogr. B.C.S.) pp. 45—47 și 48.

² Karadja C-tin., *Op. cit.*, p. 48.

DIE SAMMLUNG VON INKUNABELN DER ARADER KREISBIBLIOTHEK

(Zusammenfassung)

Von den 19 Inkunabeln, die im Artikel beschrieben werden, sind 12 vollständige Bände, 18 sind datiert und nur bei 7 fehlen Blätter, einschliesslich das Titelblatt. Bloss von einem Band fehlen mehr als 60 Blätter. Alle Inkunabeln sind in lateinischer Sprache gedruckt, einige mit gotischen Schriftzeichen (13), andere in Aldin-schrift (6), diese gehören den Druckereien aus Venedig an. Feststellbar ist der religiöse theologische Inhalt der meisten Inkunabeln, nur 4 haben weltlichen Gehalt, wovon 2 die Werke römischer Klassiker und 2 geschichtliche Werke des Altertums sind. Wertvoll für die Buchgeschichte in unserem Lande ist die Anzeige der Eigentümer auf 15 Inkunabeln aus dem 17—19 Jahrhundert. Ein reges Interesse für den kulturellen und Wissenschaftlichen Entwicklungsstand aus diesen Landesteilen in den vergangenen Jahrhunderten erwecken auch zahlreiche und umfassende handschriftliche Anmerkungen auf 9 dieser Inkunabeln.

DIN COLECȚIA DE ORDINE ȘI MEDALII A MUZEULUI JUDEȚEAN ARAD

(I)

VICTOR CAȚAVEI

Muzeul Județean Arad posedă o mică colecție de insemne distinctive, formată în cea mai mare parte între anii 1906—1936. Această colecție s-a îmbogățit recent, în anii 1974—1976 prin donații și achiziții. Cronologic, majoritatea colecției aparține perioadei moderne, ponderea insemnelor distinctive străine, în cadrul acesteia, fiind de circa 80%. Un număr de 15 ordine și 27 medalii datează din anii 1918—1945, fiind incluse în fondurile de istorie ale orașului Arad. Aceste ultime ordine și medalii, care formează obiectul prezentei comunicări, relevă în general aprecierea de care s-au bucurat în țară sau străinătate numeroase personalități politice, militare sau culturale originare din Arad sau care și-au desfășurat o mare parte a activității aici.

În cadrul colecției se impun prin valoarea lor deosebită ordinele românești și străine care au aparținut eminentilor luptători pentru drepturile naționale ale românilor transilvăneni în primele două decenii ale secolului nostru, dar mai ales în hotărâtorul an 1918 — culminând cu Marea Adunare Națională de la Alba Iulia, Vasile Goldiș și Ștefan Cicio-Pop, cei mai proeminenți oameni politici pe care i-a dat Aradul luptei pentru făurirea statului național român unitar.

Valoarea acestor ordine care au fost conferite lui Vasile Goldiș și Ștefan Cicio-Pop, este completată și de faptul că în totalitate, cele șapte ordine sînt de grad superior, gradul de mare cruce, destul de rare dacă se are în vedere că în general, conform statutelor diferitelor ordine, numărul persoanelor admise în gradele superioare este strict limitat și variază între 12—20%, nedepășind în nici un caz 24% din totalul membrilor unui ordin¹.

În plus, ordinele sînt complete, incluzînd insemne, lente (coordoane) și plăci (stele) și sînt conservate în condiții deosebit de bune. Ordinele se află în patrimoniul muzeului arădean din anul 1934. Ele provin din donațiile moștenitorilor lui Vasile Goldiș și Ștefan Cicio-Pop, făcute în august—septembrie 1934. Atunci au fost constituite fonduri aparte, purtînd numele celor doi proeminenți oameni politici arădeni, încetați

din viață în anul 1934 și s-au amenajat camere memoriale în muzeu, utilizându-se mobilierul original, obiecte personale reprezentative, documente, fotografii, cărți și distincții care le-au aparținut.

Actele de inventar ale camerelor memoriale, depistate recent, înregistrează, în privința insemnelor distinctive, existența a trei ordine și a unei medalii care au aparținut lui Vasile Goldiș și a șase ordine care au aparținut lui Ștefan Cicio-Pop.

Dintre ordinele și medaliile existente atunci, s-au pierdut în decursul timpului, păstrându-se doar brevetele sau copiile acestora, ordinul „Ferdinand I” în grad de mare cruce² și medalia „Răsplata muncii pentru biserica” clasa I³, care au aparținut lui Vasile Goldiș, și ordinul spaniol „Isabela Catolica” în grad de comandor⁴, care a aparținut lui Ștefan Cicio-Pop.

Considerăm că prezentarea, inevitabil sumară în condițiile existenței unei bibliografii reduse și relativ greu accesibile, a ordinelor păstrate este utilă deoarece, pe lângă interesul muzeistic, de cunoaștere și valorificare a patrimoniului muzeal, acestea relevă înalta apreciere în țară și peste hotare a activității politice deosebite, pusă în slujba realizării unității naționale și a instaurării unui climat de pace și securitate colectivă în perioada următoare, desfășurată de către Vasile Goldiș și Ștefan Cicio-Pop.

I. LISTA ORDINELOR ȘI A BREVETELOR CARE LE ÎNSOTESC⁵

1. ORDINE STRĂINE:

- Ordinul „Sfântul Grigore cel Mare” (Vatican), în grad de mare cruce, clasa civilă. Brevet nr. 1468 din 10 septembrie 1929 acordat lui Vasile Goldiș, în numele papei Pius al XI-lea.
Statutul ordinului „Sfântul Grigore cel Mare” primit de Vasile Goldiș.
- Ordinul „Sfântul Grigore cel Mare” (Vatican), în grad de mare cruce, clasa civilă. Extras (tradus) din brevetul nr. 1469 din 10 septembrie 1929 acordat lui Ștefan Cicio-Pop în numele papei Pius al XI-lea.
- Ordinul „Mintuitorului” (Grecia), în grad de mare cruce, Extras (tradus) din brevetul acordat în anul 1931 lui Ștefan Cicio-Pop.

2. ORDINE ROMÂNEȘTI:

- Ordinul „Steaua României”, în grad de mare cruce, model 1877. Copie a brevetului din 10 mai 1932, acordat lui Ștefan Cicio-Pop.
- Ordinul „Coroana României”, în grad de mare cruce, model 1881. Brevet nr. 3626 din 11 decembrie 1918 acordat lui Vasile Goldiș și duplicatul acestui brevet.
- Ordinul „Coroana României”, în grad de mare cruce, model 1881. Copie a brevetului nr. 3625 din 11 decembrie 1918 acordat lui Ștefan Cicio-Pop.
- Ordinul „Ferdinand I”, în grad de mare cruce.
Brevet nr. 2153 din 12 iunie 1930 acordat lui Ștefan Cicio-Pop.

II. ISTORICUL, DESCRIEREA ȘI ACORDAREA ORDINELOR.

I. ORDINE STRAINE.

ORDINUL „SFÎNTUL GRIGORE CEL MARE“ (VATICAN), ÎN GRAD DE MARE CRUCE, CLASA CIVILĂ.

ISTORIC⁶. Ordinul „Sf. Grigore cel Mare“ a fost creat la începutul pontificatului papei Grigore al XVI-lea (1831—1846), prin brevetul din 1 septembrie 1831. Ordinul cinstea memoria papei Grigore I cel Mare (590—604) care a afirmat primatul bisericii romane și a fondat puterea apostolică de stat. Cu acest ordin au fost distinși inițial supușii statelor papale care au rămas loiale puterii laice pontificate în timpul mișcărilor revoluționare din februarie-martie 1831. Ulterior, ordinul a fost acordat unor personalități politice și militare care au adus servicii deosebite Vaticanului.

Ordinul a fost ierarhizat inițial în patru clase: mari cruci clasa I, mari cruci clasa a II-a, comandori și cavaleri. Prin brevetul de modificare din 30 mai 1834 numărul claselor a fost redus la trei: mari cruci, comandori și cavaleri, reducându-se concomitent și numărul membrilor ce puteau fi admiși în fiecare clasă. Ordinul a fost apoi reorganizat de către papa Pius al X-lea (1903—1914) la 7 februarie 1905. S-a revenit atunci la patru clase: mari cruci, comandori clasa I cu placă (stea), comandori clasa a III-a și cavaleri.

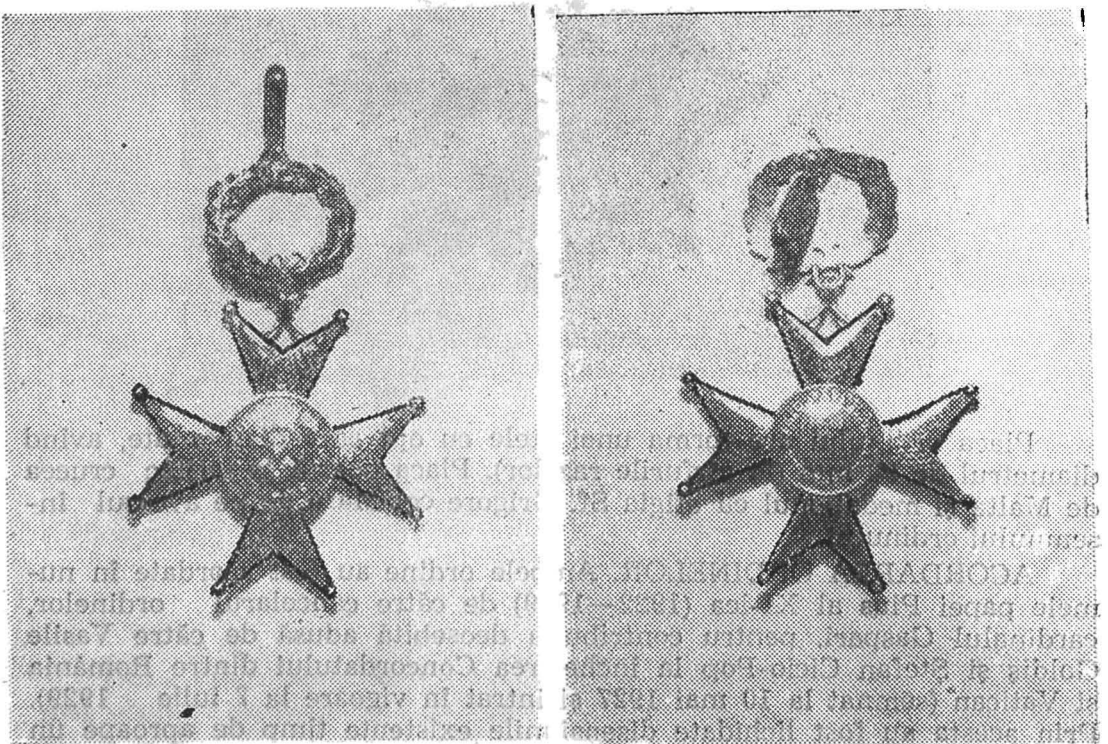

DESCRIERE. Cele două mari cruci ale ordinului „Sf.

Grigore cel Mare“, constind fiecare din insemn, lentă (cordon) și placă (stea), au fost executate de către firma Tanfani-Bertarelli din Roma. Ele se păstrează în stare foarte bună.

Insemnul ordinului constă dintr-o cruce de Malta terminată la vîrfuri cu sfere aurite. Crucea este emailată roșu, prezintă marginile de metal aurit și are diametrul de 58 mm. Central, crucea posedă un medalion rotund cu diametrul de 24 mm. Acesta este emailat albastru avînd o bordură metalică aurită. Pe avers, medalionul poartă efigia nimbata aurită, a Sf. Grigore cel Mare cu porumbelul simbolizînd Sf. Duh. Pe bordură se află inscripția în relief: S. GREGORIUS MAGNUS. Pe revers este înscris pe medalion: GREGORIO XVI P.M.I. și pe bordură deviza: PRO DEO ET PRINCIPE („Pentru Dumnezeu și principe“). Deasupra crucii este așezată o coroană de frunze de stejar, cu diametrul de 30 mm, emailată verde. Coroana fixează insemnul de funda lentei.

Lenta ordinului, terminată la partea inferioară printr-o fundă, are lățimea de 100 mm. Lenta are culoarea roșie și prezintă cîte o bandă marginală de culoarea galben.

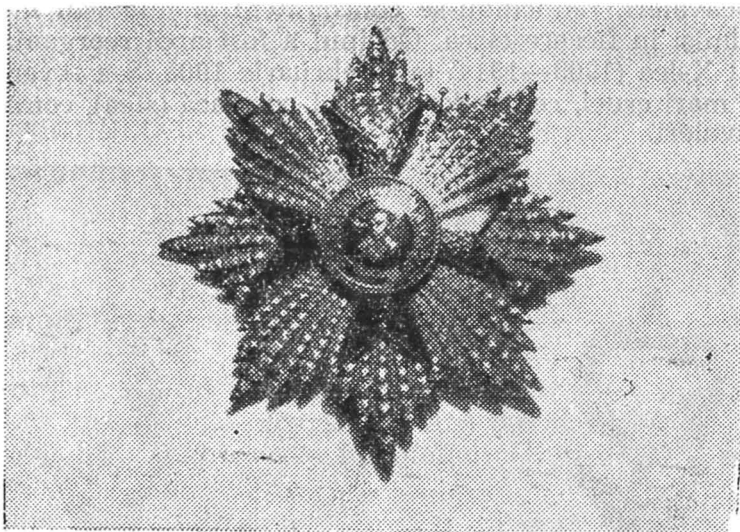

Placa ordinului are forma unei stele cu opt raze diamantate, avînd diametrul de 90 mm (la vîrfurile razelor). Placa poartă la mijloc crucea de Malta și medalionul cu efigia Sf. Grigore cel Mare de pe aversul insemnului ordinului.

ACORDAREA ORDINELOR. Ambele ordine au fost acordate în numele papei Pius al XI-lea (1922—1939) de către cancelarul ordinelor, cardinalul Gaspari, pentru contribuția deosebită adusă de către Vasile Goldiș și Ștefan Cicio-Pop la încheierea Concordatului dintre România și Vatican (semnat la 10 mai 1927 și intrat în vigoare la 7 iulie 1929). Prin acesta au fost lichidate disensiunile existente timp de aproape un deceniu, s-a reorganizat cultul catolic în România, în sensul supunerii sale față de legile statului, aducîndu-se implicit o contribuție importantă

la consolidarea pe plan internațional a unității statale realizată la 1 decembrie 1918.

În acțiunea de încheiere a Concordatului, Ștefan Cicio-Pop a servit ca mediator, semnificativ în această privință fiind discursul pronunțat cu ocazia vizitei întreprinse de către nunțul papal la Arad, în anul 1927⁷. Concordatul a fost semnat de către Vasile Goldiș, ministru al cultelor și instrucțiunii în guvernul prezidat de către Alexandru Averescu (30 martie 1926—4 iunie 1927), funcție consemnată în brevetul care i-a fost acordat la înmînarea înaltului ordin.

ORDINUL „MÎNTUITORULUI“ (GRECIA), ÎN GRAD DE MARE CRUCE.

ISTORIC⁸. Înaltul ordin al „Mintuitorului“ provine din ordinul de merit instituit de către Adunarea Națională din Argos în anul 1829, după recunoașterea independenței Greciei prin Tratatul de la Adrianopol (14 septembrie 1829). Ordinul a fost definitiv fondat abia în anul 1834 de către primul rege al Greciei, Otto I de Bavaria (1832—1862). Primii distinși cu acest ordin au fost eroii războiului de eliberare națională (1821—1829). Ulterior ordinul a fost acordat și unor personalități străine care au contribuit la consolidarea Greciei.

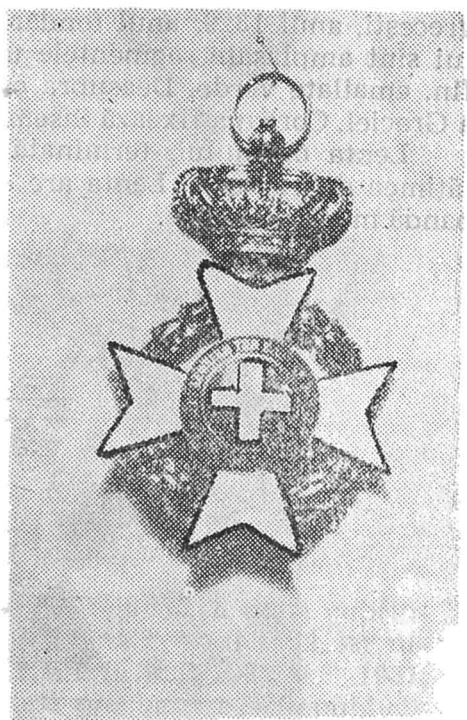
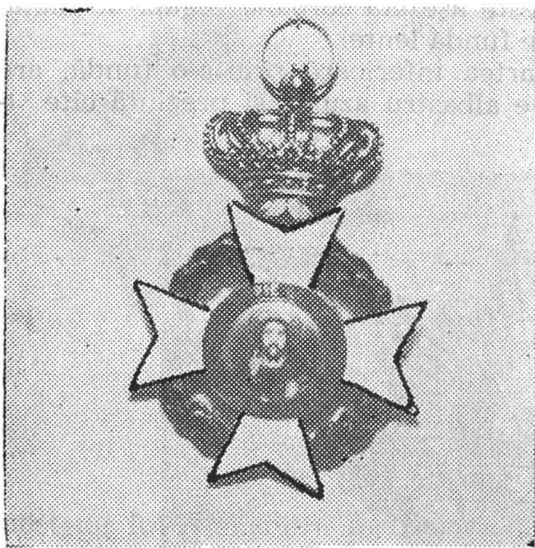

După înlăturarea de la tron a regelui Otto I, în anul 1863 ordinul a fost preluat de către noua dinastie, familia princiară daneză de Glücksburg, prin regele George (1863—1913), efectuîndu-se transformări ale însemnului și plăcii. În forma inițială, însemnul consta dintr-o cruce al-

bă, avînd pe medalionul central efigia regelui, iar pe bordură inscripția: OTTO I REGE AL ELINILOR. După ce inițial ordinul posedase trei clase: mari cruci, comandori și cavaleri, s-a trecut la patru clase: mari cruci, comandori, cavaleri și ofițeri. În această formă, ordinul s-a păstrat pînă în perioada contemporană.

DESCRIERE. Marea cruce a ordinului „Mîntuitorului“, constînd din insemn, lentă și placă, aflată în posesia muzeului, a fost executată de către firma „Bijouterie ordres-medailles Lemaître. Paris“ și se păstrează în stare foarte bună.

Insemnul ordinului constă dintr-o cruce de Malta, avînd diametrul de 58 mm. Crucea este emailată alb și prezintă central un medalion rotund, cu diametrul de 28 mm. Aversul medalionului are fondul auriu, purtînd efigia Mîntuitorului în atitudinea hieratică consacrată, încadrată într-o bordură albastru închis. Pe bordură este înscris versetul: HE DEXIA SY HEIR KYRIE DEDOXASTAI EN ISXYI („Dreapta ta, Doamne, s-a proslăvit întru tărie“). Reversul medalionului are fondul emailat albastru și, dispusă central, o cruce greacă albă, încadrată într-un inel metalic care o delimitează de inscripția ce formează bordura. Această inscripție cuprinde: HE EN ARGEI D'ETHNIKE TON ELLENON SYNELEUSIS („Adunarea Națională din Argos a elenilor“) și, cu caractere grecești, anul 1829, anul fondării ordinului. Între brațele crucii insemnului sînt amplasate segmentele unei cununi din frunze de stejar și de dafin, emailate verde. Deasupra crucii este așezată coroana regală de metal a Greciei. Coroana fixează insemnul de funda lentei.

Lenta ordinului, terminată la partea inferioară printr-o fundă, are lățimea de 100 mm. Lenta are culoare albastru azuriu și prezintă cîte o bandă marginală albă.

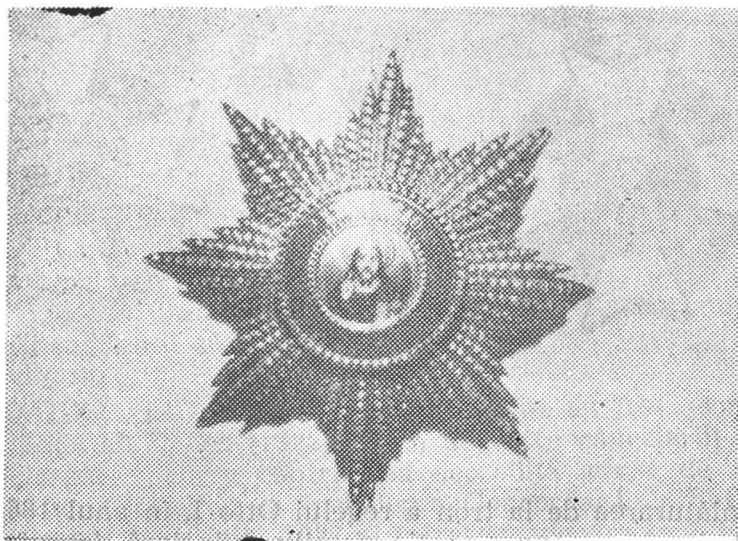

Placa ordinului are forma unei stele cu opt raze diamantate, avînd diametrul de 90 mm (la vîrfurile razelor). Placa poartă la mijloc medalionul și inscripția de pe aversul insemnului ordinului, cu diametrul mă-

rit la 32 mm, prin adăugarea a două inele în relief diamantat, aurite.

ACORDAREA ORDINULUI. Ordinul a fost acordat în anul 1931 dr. Ștefan Cicio-Pop pentru activitatea sa de apropiere a națiunilor din Balcani, de orientare spre crearea unui sistem de securitate în zonă. Ca președinte al Camerei deputaților, dr. Ștefan Cicio-Pop a condus delegația română la cea de-a doua Conferință balcanică (Istanbul, 20—26 oct. 1931). Conferința a adoptat rezoluții politice importante privind necesitatea încheierii unui pact care să elimine războiul și să prevadă concomitent, arbitrajul și asistența mutuală⁹.

2. ORDINE ROMÂNEȘTI:

ORDINUL „STEAUA ROMÂNIEI“, ÎN GRĂD DE MARE CRUCE ISTORIC. Ordinul „Steaua României“ este cel mai vechi ordin național. În evoluția sa, a parcurs trei faze distincte. Prima fază corespunde

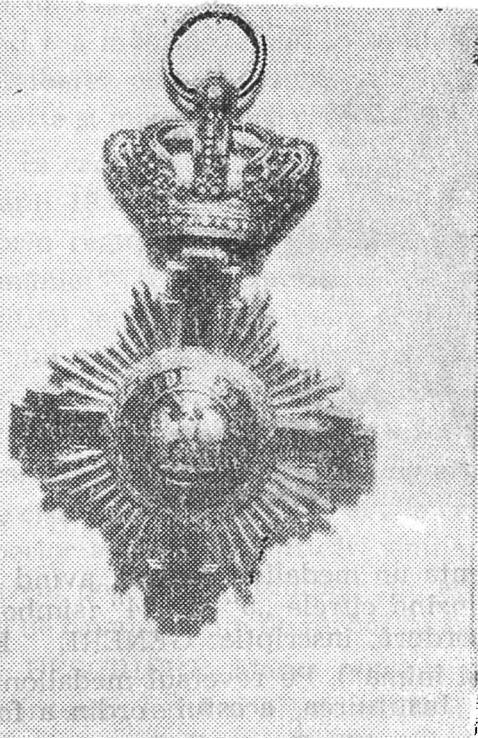

proiectelor lui Alexandru Ioan Cuza din anii 1859—1865, a doua cuprinde crearea ordinului în anul 1877 și acordarea sa pînă în anul 1932, iar ultima se referă la transformările succesiv efectuate în anii 1932 și 1937, valabile pînă la sistarea acordării ordinului după proclamarea Republicii.

Printre proiectele importante nerealizate ale lui Alexandru Ioan Cuza se înscriu și încercările de instituire a unui ordin național. Primele două au rămas într-o fază incipientă. Astfel, domnitorul preconiza încă în anul 1859, la sugestia lui Vasile Alecsandri, crearea „Ordinului jerbei de aur“. S-a intervenit chiar pe lângă împăratul Franței spre a permite

cetățenilor francezi să poarte acest ordin. Instituirea ordinului a fost blocată însă de opoziția Porții Otomane care considera crearea unei decorații românești drept o manifestare de independență și de suveranitate. A doua încercare, efectuată în anul 1861, s-a soldat tot cu un eșec, ambasadorul Franței la Constantinopol sfătuindu-l pe domnitor în sensul amânării proiectului pentru a nu prejudicia recunoașterea unirii definitive¹¹.

Cea mai importantă încercare a fost efectuată în anul 1864, Cuza hotărând instituirea „Ordinului Unirii“. După elaborarea proiectului, ordinul a fost comandat firmei „Kretly“ din Paris, executat și adus în țară în 1865. Organizatoric acest ordin, înmănat de altfel neoficial citorva persoane din anturajul domnitorului, urma să cuprindă trei grade: comandori, ofițeri și cavaleri. Insemnul ordinului consta dintr-o cruce bi-

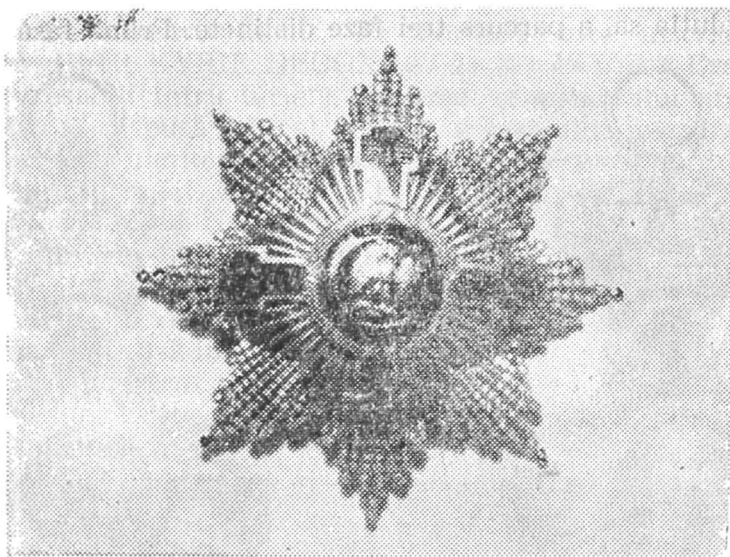

zantină emailată albastru. Crucea prezenta un medalion central, având pe avers două mici coroane de lauri, cuprinzând cifrele „5“ și „24“ (simbolizând dubla alegere a lui Cuza) și pe bordură, inscripția: *GENERE ET CORDE FRATRES* („Frați prin neam și inimă“). Pe reversul medalionului era reprezentată cifra domnească. Instituirea acestui ordin a fost blocată, ca și în cazurile precedente, de opoziția Porții. Majoritatea elementelor constitutive au fost preluate însă de către viitorul ordin „Steaua României“¹².

Ordinul a fost definitiv instituit după proclamarea neatîrnării României. Prin legea votată în 10 mai 1877 se stabilea crearea și organizarea ordinului pe cinci grade: mari cruci, mari ofițeri, comandanți (comandori), ofițeri și cavaleri. Insemnul a fost preluat efectiv de la „Ordinul Unirii“, modificându-se exemplarele existente și completându-se cu gradele de mare cruce și mare ofițer. Modificarea insemnului a constat în introdu-

cerea pe avers a acvilei cruciate și a noii devize, iar pe revers a cifrei regelui Carol I. Concomitent au fost create variantele pentru militari: tipul cu spade încrucișate sub coroana regală și tipul cu spade încrucișate peste panglică la cavaleri și ofițeri, acordate pentru fapte de eroism în timp de război. De altfel, prima decernare a ordinului nou creat a avut loc în septembrie-octombrie 1877, în timpul luptelor de la Plevna, acordându-se însă un număr redus de ordine.

Regulamentele ordinului au fost introduse ulterior datei fondării, primul în 1885, iar al doilea în 1906. Prin acesta din urmă se menținea numărul redus de persoane cărora se acorda ordinul, număr fixat la: 20 mari cruci, 60 mari ofițeri, 200 comandori, 720 ofițeri și 1000 cavaleri, deci un total redus la 2000 persoane. În această formă de organizare, ordinul s-a menținut pînă în anul 1932, cu mici variațiuni cum a fost schimbarea culorii dungilor de la panglică în anul 1916. Un astfel de ordin este și marea cruce care i-a aparținut lui Ștefan Cicio-Pop.

În cadrul acțiunii de modernizare întreprinsă de către Carol al II-lea în anii 1932 și 1937, prin legea pentru reorganizarea ordinilor naționale și prin regulamentul acestei legi a fost modificat și ordinul „Steaua României”¹⁴. Organizatoric, a fost introdus un nou grad, denumit, clasa I, situat ierarhic între mare cruce și mare ofițer. Numărul membrilor ordinului a fost fixat la: 50 mari cruci clasa I, 75 mari ofițeri, 200 comandori, 500 ofițeri și 1000 cavaleri, pentru civili, iar pentru militari la: 10 cavaleri. Insemnul ordinului a fost modificat structural, fixîndu-se, pe avers, cifra regelui Carol I, pe revers, anul fondării ordinului, iar între brațele crucii introducîndu-se acvile cruciate de metal. Placa ordinilor de grad superior a suferit modificări similare cu cele de pe aversul insemnului. Muzeul posedă un exemplar din acest ultim tip de ordin, în grad însă numai de cavalier ordin de război cu spade încrucișate¹⁴.

DESCRIERE. Marea cruce a ordinului „Steaua României”, constînd din insemn, lentă și placă, aflată în posesia muzeului, a fost executată la firma „Joseph Resch și Fiii. București”. Ea se păstrează în stare foarte bună.

Insemnul ordinului constă dintr-o cruce bizantină de metal, emailată albastru închis, avînd diametrul de 70 mm. Crucea posedă, central, un medalion rotund, emailat roșu. Pe aversul medalionului este dispusă o acvilă cruciată de metal, stînd pe un fulger, încadrată într-o bordură emailată albastru. Această bordură poartă deviza: IN FIDE SALUS și trei stele de metal (stele în cinci colțuri). Bordura este încadrată la rîndul ei într-o coroană verde de frunze de stejar. Reversul medalionului poartă cifra

încoronată a regelui Carol I, încadrată într-o coroană similară cu cea de pe pe avers. În intervalele dintre brațele crucii sînt dispuse cîte nouă raze solare convergente. Deasupra crucii este așezată coroana regală de metal. Coroana fixează insemnul de funda lentei.

Lenta ordinului, terminată la partea inferioară printr-o fundă, are lățimea de 100 mm. Lenta are culoarea roșie și prezintă cîte două benzi albastre marginale.

Placa ordinului are forma unei stele cu opt raze diamantate, avînd diametrul de 90 mm. (la virfurile razelor). Placa poartă crucea bizantină și medalionul de pe aversul insemnului ordinului, cu dimensiunile puțin reduse. Astfel, crucea are diametrul de 65 mm, iar bordura conținînd de- viza a fost redusă cu 3 mm. în diametru.

ACORDAREA ORDINULUI. Ordinul a fost acordat lui Ștefan Cicio-Pop în anul 1932 (înainte de modernizarea ordinelor naționale), pentru merite deosebite în activitatea parlamentară, în perioada care a urmat înfăptuirii unității naționale, și pentru contribuția adusă la fundamentarea politicii externe românești, orientată spre apărarea independenței, suveranității și integrității teritoriale.

ORDINUL „COROANA ROMÂNIEI“, ÎN GRAD DE MARE CRUCE.

ISTORIC¹⁵. Ordinul „Coroana României“ a fost instituit după proclamarea României ca regat (la 14 martie 1881 prin votul Parlamentului) și încoronarea lui Carol I ca rege (10 mai 1881), pentru a recompensa serviciile deosebite aduse Statului român. Chiar de la început, ordinul a fost conferit atât civililor, cît și militarilor, în cinci grade: mari cruci, mari ofițeri, comandori, ofițeri și cavaleri. Primul regulament al ordinului datează din anul 1885, stabilind formalitățile de primire în ordin, modul de purtare a insemnelor și îndatoririle membrilor. Al doilea regulament a fost introdus în anul 1906, ordinul fiind acordat apoi fără mari transformări (cu excepția introducerii panglicii roșii de război) pînă în anul 1932. Din această perioadă de acordare fac parte și cele două mari cruci ale ordinului care au aparținut lui Vasile Goldiș și Ștefan Cicio-Pop.

Organizarea ordinului, forma insemnului și a plăcii au fost modificate prin Legea pentru reorganizarea ordinelor naționale și prin regulamentul acestei legi, introduse de Carol al II-lea. Organizatoric, numărul membrilor ordinului a fost stabilit la : 20 mari cruci, 60 mari ofițeri, 200 comandori, 720 ofițeri și 1000 cavaleri, deci un total de 2000 membri. Modificările insemnului au cuprins în principal: medalionul pe avers, unde s-a introdus cifra regelui Carol I în locul coroanei regale, și înlocuirea,

cifrelor regale cu coroane între brațele crucii de Malta ce formează însemnul. Deasupra insemnului a fost introdusă o altă coroană regală, cu dimensiuni mai mari decât coroanele dintre brațele crucii. Pe placa ordi-

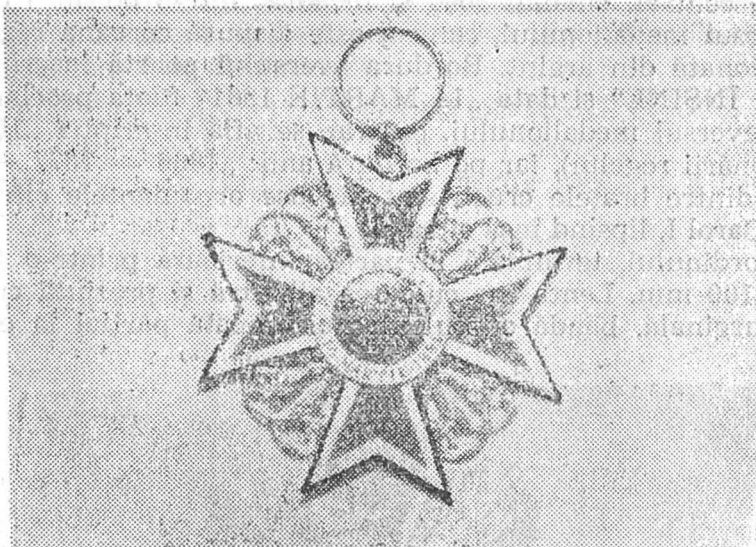

nului au fost aplicate modificări similare cu cele ale insemnului. Muzeul posedă un exemplar din acest ultim tip de ordin, care a fost acordat pînă la proclamarea Republicii, în grad însă numai cavalier, ordin de război cu spade încrucișate și panglică de „Virtute militară“¹⁷.



DESCRIERE. Marile cruci ale ordinului „Coroana României“, constînd din insemn, lentă și placă, aflate în posesia muzeului, au fost executate la firma „Joseph Resch și Fiii. București“. Ele se păstrează într-o stare deosebit de bună.

Insemnul ordinului constă dintr-o cruce de Malta, emailată alb, cu marginile de metal, peste care este suprapusă o cruce interioară, din email roșu închis. Diametrul crucii este de 60 mm. Crucea prezintă un medalion rotund, central, emailat roșu și încadrat într-o bordură din email alb. Pe aversul medalionului, central este dispusă coroana regală de metal, confecționată din argint. Bordura aversului poartă inscripția: deviza „PRIN NOI ÎNȘINE“ și data „14 MARTIE 1881“ (data proclamării regelui). Pe reversul medalionului, central, se află inscripția „10 MAIU“ (data încoronării regelui), iar pe bordură anii: „1866 — 1877 — 1881“. În intervalele dintre brațele crucii sînt dispuse ornamentele cifrei regale ale regelui Carol I, lipsind însă cifra „I“.

Lenta ordinului, terminată la partea inferioară printr-o fundă, are lățimea de 100 mm. Lenta are culoarea albastră și prezintă cîte o bandă argintie, marginală, bandă cu culoarea estompată parțial la exemplarele descrise.

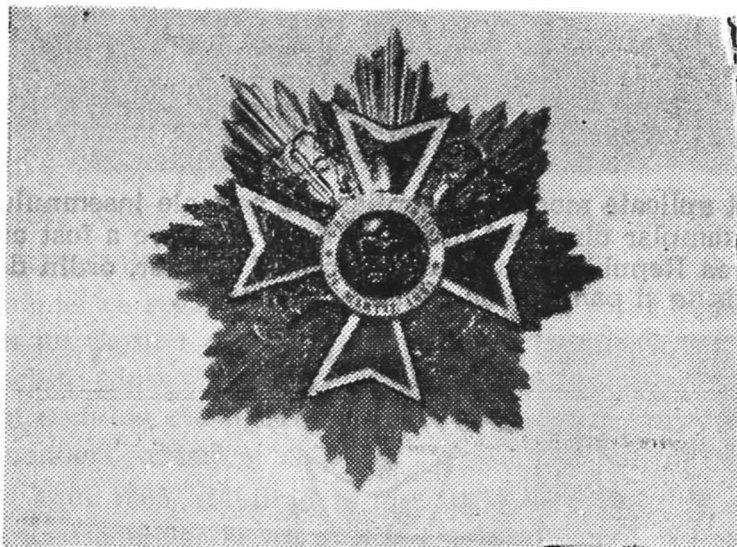

Placa ordinului are forma unei stele cu opt raze, avînd diametrul de 75 mm, (la vîrfurile razelor). Fiecare rază se compune din cinci alte raze, avînd dimensiunile variabile în funcție de conturul stelei. Placa poartă aplicate crucea de Malta, cu medalionul de pe aversul insemnului ordinului, inclusiv ornamentele cifrei regale dintre brațele crucii.

ACORDAREA ORDINELOR. Acordarea ambelor ordine „Coroana României“ se leagă de un eveniment de o deosebită importanță istorică, reamintirea actelor Marii Adunări Naționale de la Alba Iulia, care a hotărît la 1 decembrie 1918 Unirea Transilvaniei, Banatului, Crișanei și Maramureșului cu România, făurind astfel unitatea națională. Din Comisia numită de către Consiliul Dirigent, la 2 Decembrie 1918, pentru a înmîna oficial actele Unirii, au făcut parte episcopul dr. Miron Cristea, episcopul dr. Iuliu Hossu, dr. Alexandru Vaida-Voevod, Vasile Goldiș și Caius Brediceanu¹⁷.

Brevetele, acordate la 11 decembrie 1918, specifică funcția lui Vasile Goldiș, în formularea: „șeful secțiunii cultelor și instrucțiunii în Consiliul Dirigent al Națiunii Române din Ardeal“ și a lui Ștefan Cicio-Pop: „Vicepreședinte al Adunării Naționale de la Alba Iulia și șeful secțiunii militare în Consiliul Dirigent al Națiunii Române din Ardeal“, recunoscând implicit meritele deosebite ale acestora.

ORDINUL „FERDINAND I“, ÎN GRAD DE MARE CRUCE.

ISTORIC¹⁸. Ordinul „Ferdinand I“, făcînd parte din categoria ordinelor românești care s-au conferit pentru merite speciale, a fost instituit

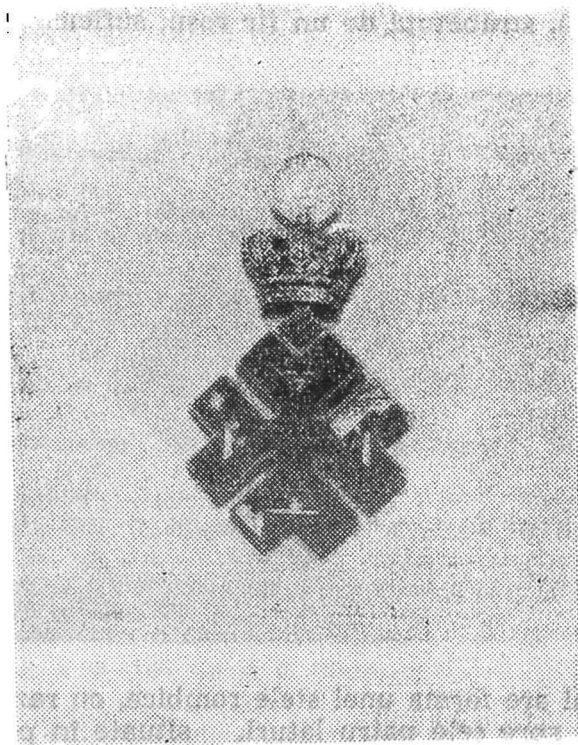

prin legea din 18 mai 1929¹⁹, cu scopul de a recompensa exclusiv activitatea tuturor celor care au adus o contribuție importantă la făurirea unității naționale.

Acest ordin înalt, urmînd în ierarhie ordinului „Carol I“, a suscitat numeroase discuții privind organizarea și acordarea sa, cum au fost cele din sesiunea 1935—1936 a Adunării deputaților, cînd s-a propus modificarea legii ordinului, modificare efectuată la 18 februarie 1937²⁰.

Organizatoric, ordinul, abrogat după proclamarea Republicii, cuprindea gradele și numărul de membri: mari cruci 15, mari ofițeri 40, comandanți 60, ofițeri 75 și cavaleri 100. Decernarea ordinului a început în anul 1929, decernări masive avînd însă loc în anul 1930 și mai ales 1931²¹.

DESCRIERE. Marea cruce a ordinului „Ferdinand I“, constînd din insemn, lentă și placă, aflată în patrimoniul muzeului, a fost executată la

firma „Joseph Resch și Fiii. București“. Atît insemnul, cît și placa ordinului, prezintă însă deteriorări ale emailului.

Insemnul ordinului constă dintr-o cruce cu latura de 40 mm, cu brațe scurte, egale. Capetele brațelor sînt despicate, în forma a doi „F“ adosați, formînd astfel cifra stilizată a regelui Ferdinand I. Crucea, cu marginile de metal aurit, este emailată verde închis. Deasupra crucii este amplasată coroana regală de metal, aurită, cu interiorul smălțuit roșu închis vizibil. Coroana fixează insemnul de funda lentei.

Lenta ordinului, terminată la partea inferioară printr-o fundă, are lățimea de 100 mm. Lenta are culoarea albastru închis și prezintă la mijloc o dungă galbenă, străbătută de un fir roșu, suficient de lat spre a fi vizibil.

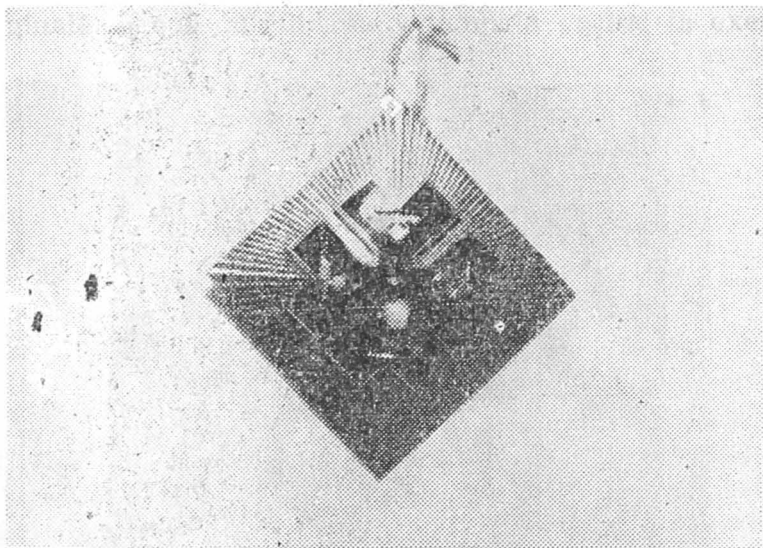

Placa ordinului are forma unei stele rombice, cu raze aurite, convergente de la centru spre cele patru laturi, situate în planuri diferite. Diagonala rombului are lungimea de 72 mm, (latura de 42 mm). Pe placa rombică este aplicat insemnul ordinului.

ACORDAREA ORDINULUI. Ordinul „Ferdinand I“ a fost acordat lui Ștefan Cicio-Pop la 12 iunie 1930, pentru activitatea politică desfășurată începînd cu Marea Adunare Națională de la Alba Iulia și pînă în acel moment, cînd deținea funcția de președinte al Adunării deputaților, sub guvernarea lui G. G. Mironescu. Specificarea eronată, în decretul regal și în brevetul acordat, a funcției de președinte a Adunării Naționale de la Alba Iulia, a provocat protestul unor foști purtători de cuvînt ai Adunării Naționale, inclusiv a lui Vasile Goldiș. Din acest motiv s-a eliberat un duplicat care consemnează meritele deosebite ale lui Ștefan Cicio-Pop ca președinte al Consiliului Național Român Central de la Arad și organizator al Marii Adunări Naționale de la Alba Iulia.

Cele șapte ordine românești și străine, descrise sumar în prima parte a acestei comunicări, constituie cele mai prețioase piese ale colecției Muzeului Județean Arad, dar nu unicele, un interes deosebit prezentându-l și alte câteva ordine și medalii românești și străine, anterioare anului 1918.

R E F E R E N T E

- ¹ Fl. Marinescu, *Colecții de decorații intrate recent în patrimoniul Muzeului Militar Central, Partea a II-a, în Studii și materiale de muzeografie și istorie militară*, nr. 6. București, 1973, p. 163.
- ² Brevet nr. 1350 din 3 mai 1933, acordat lui Vasile Goldiș. Fond colecții oraș, nr. 720.
- ³ Brevet nr. 1244 din 29 martie 1924, acordat lui Vasile Goldiș Fond colecții oraș, nr. 719 și 631.
- ⁴ Extras, tradus, al brevetului din 1931, acordat lui Ștefan Cicio-Pop. Fond colecții oraș, nr. 642/B.
- ⁵ Fond colecții oraș, nr. de inventar în ordinea enumerării: 642, 636, 476, 635 A, 635 B, 637 A, 637 B, 638 A, 638 B, 630, 636 A, 636 B, 641 A, 641 B.
- ⁶ *De equestri ordine S. Gregori Magni. Pro equitibus a magna cruce classis civilis*. Tipografia Vaticanului, Roma, 1905; Václav Mericka. „*Orden und Auszeichnungen*”. Editura Artia, Praga, 1966, p. 96; Fl. Marinescu. *Op. cit.*, p. 175—176.
- ⁷ Ciorna discursului. Fond colecții oraș, nr. 642 C.
- ⁸ J. F. Hardy. *Ordres de chevalerie en Europe*. Viena, 1963, p. 81—82; V. Mericka. *Op. cit.*, p. 95.
- ⁹ Eliza Campus *Înțelegerea Balcanică*. Editura Academiei R.S.R., București, 1972, p. 71—74.
- ¹⁰ *Enciclopedia României* (coordonator D. Gusti). Vol. I, „Statul”, Imprimeria Națională, București, 1938, p. 86—88 (cu excepția notelor 11 și 12); V. Mericka. *Op. cit.*, p. 101.
- ¹¹ Const. C. Giurescu. *Viața și opera lui Cuza-Vodă*. Ed. a II-a, Editura Științifică, București, 1970, p. 327—328.
- ¹² Dan Berindei, *Cuza Vodă și Ordinul Unirii*, în „*Revista istorică Rimână*”, XVII (1947), nr. 1—2 p. 98—106; Const. C. Giurescu. *Op. cit.*, p. 328.
- ¹³ *Monitorul oficial*, nr. 101 și 161, 1932.
- ¹⁴ Ordin acordat dr. Iuliu Giurcuțiu, veteran al războiului antihitlerist. Fond colecții oraș, nr. 2792.
- ¹⁵ *Enciclopedia României*. Vol. I, „Statul”, p. 87; V. Mericka, *Op. cit.*, p. 102.
- ¹⁶ Ordin acordat dr. Iuliu Giurcuțiu. Fond colecții oraș, nr. 2794.
- ¹⁷ *Transilvania, Banatul, Crișana, Maramureșul*, 1918—1929. Vol. I. Editura Cultura Națională, București, 1929, p. 65.
- ¹⁸ *Enciclopedia României*. Vol. I, „Statul”, p. 88.
- ¹⁹ *Monitorul Oficial*, nr. 107, 1929.
- ²⁰ *Monitorul Oficial*, nr. 40, 1937.
- ²¹ *Monitorul Oficial*, nr. 90, 1931.

RÉSUMÉ

Première partie

L'article présente une partie de la collection d'ordres et médailles appartenant au musée, 7 ordres roumains et étrangers. On décrit les grands croix des ordres „St. Gregoire le Grand" (Vatican), „Le Rédempteur" (Grèce), „Étoile de la Roumanie", „Couronne de la Roumanie" et „Ferdinand I".

Les ordres ont été accordés pendant les années 1918-1932 aux politiciens Vasile Goldiș et Ștefan Cicio Pop, proéminents militants pour l'unité nationale roumaine.

COLECȚIA DE SIGILII A FILIALEI ARHIVELOR STATULUI JUD. ARAD

KOVACS MAGDALENA

Sigiliul — principal mijloc de validare — a reprezentat în trecut garanția cea mai sigură a autenticității și integrității actelor¹.

Datorită importanței lor, folosirea și securitatea păstrării matrice-
lor sigilare au fost reglementate prin legi. Legea LXII din 1550, care a
dispus confecționarea și folosirea sigiliilor comitatense, prin art. său
nr. 1 a prevăzut ca sigiliile nou confecționate ale comitatelor să fie pă-
strate în dulapuri sau lăzi sigilate la rîndul lor cu sigiliile vicecomitelui,
ale pretorilor și ale juraților, și să nu fie scoase de acolo decît atunci
cînd, cu ocazia congregațiilor comitatense, trebuiau autentificate anu-
nșite documente².

Articolul 2 al legii a dispus ca documentul sigilat, spre a avea mai
mare valoare, să fie semnat și de vicecomite ori de pretori sau de jurați și,
totodată, și de notarul comitatens.

Autoritățile au păstrat cu grijă și au prețuit matricea sigilară, luînd
în același timp măsuri drastice, ca aceasta să fie respectată și de popor.
Astfel, la data de 4 august 1746 autoritățile comitatense ale comitatului
Arad au adus la cunoștința populației de rînd dispoziția potrivit căreia
acel iobag care nu se prezintă în fața autorităților la chemarea sigi-
lată . . . a pretorului, era pedepsit cu 100 de lovituri³.

În prezent, colecția de sigilii a Filialei Arhivelor Statului, jud. Arad
numără 479 sigilii. Cele mai multe (426 buc.) au fost adunate la începu-
tul existenței filialei, cu ocazia deplasărilor efectuate de arhiviști, iar o
mică parte (53 buc.) au fost preluate de la organizații socialiste și de la
culte, conform prevederilor Instrucțiunii pentru ordonarea, inventarie-
rea și expertiza materialelor documentare din depozitele Arhivelor Sta-
tului (1965), respectiv după normele prevăzute de Decretul 472/1971.

Prin achiziție a intrat un singur sigiliu, pe al cărui cîmp sigilar
este gravată prescurtarea „INW“ (înw[ătător]). Acest sigiliu de me-
tal a fost proprietatea învățătorului Teodorovici Pantelimon din comuna
Săvîrșin, care a făcut parte din prima promoție de dascăli de la Prepa-
randia ort. rom. din Arad.

Evidența colecției de sigilii a filialei noastre se compune din re-
gistrul de inventar, unde sigiliile au fost înregistrate în ordinea intrării

lor, primind fiecare un număr de ordine. Acest număr a fost imprimat pe un cartonaș de 5/2,5 cm și legat de mînerul fiecărui sigiliu. La înregistrarea matricelor sigilare nu s-a ținut seama de proveniența lor (administrative, bisericești, culturale, etc.).

În scopul regăsirii rapide a sigiliilor, acestea au fost fișate în momentul preluării, fișele fiind apoi clasate pe categorii (administrative, organizații socialiste, culturale, bisericești, diverse) și alfabetic.

Colecția de sigilii se păstrează într-un dulap metalic prevăzut cu sertare cu despărțituri potrivite dimensiunilor unui sigiliu.

Matricele sigilare din colecția filialei provin în mare parte de la instituțiile administrative: autoritățile comitatense și prefectură, antis-tiile comunale, târguri, notariate comunale și cercuale, precum și pre-turi din fostul comitat, respectiv județul Arad. În colecție se întâlnesc de asemenea și sigiile unor oficii poștale, notari publici, promontorii, parohii, asociații culturale, și, în ultima instanță, cele preluate de la diferite organizații socialiste.

Până în prezent, cel mai vechi sigiliu din colecția noastră datează din 1721 și provine de la Mănăstirea Bezdin. Din secolul al XVIII-lea mai păstrăm încă 8 sigilii comunale datate (ex. com. Buhani, com. Bonțești, com. Moneasa, târgul Dezna, etc.).

În secolul al XIX-lea, cele mai multe matrice sigiliare ale comu-nelor din comitatul Arad au fost confecționate în anul 1838, între 1850—1855 și 1861—1866. Din secolul al XX-lea avem foarte puține și datează din jurul anilor 1910—1968. Trebuie să arătăm că sînt și o serie de sigilii nedatate.

În ce privește tipul matricelor sigiliare din colecție, putem vorbi de :

1. Tipul heraldic, ca de exemplu sigiliul comitatului Arad respec-tiv al subprefecturii județului Arad, sigiliul comitelui suprem al comi-tatului și al orașului liber regesc Arad, al vicecomitelui, al pretorilor plășilor, etc.

Matricea sigiliară a comitatului Arad a fost reinnoită din cauza uzurii, în 1718, 1767 și 1836. Cele din 1718 și 1767 nu sînt în păstrarea filialei. Sigiliul din 1767⁴ a fost executat la Viena, pentru suma de 400 florini — după elementele heraldice descrise în diploma împărătesei Maria Terezia, datînd din 17 noiembrie 1767⁵.

Acest sigiliu a cuprins și elementele heraldice ale vechiului sigi-liu, folosit înaintea năvălirii turcilor, și se prezintă în felul următor: scut tăiat, despiciat în talpă; în primul cartier un copac smuls cu rădă-cină din pămînt, la stînga și la dreapta cîte un grifon afrontat cu cozile ridicare, susținînd copacul⁶.

În al doilea cartier este o cetate (castel) cu 3 turnuri cu acoperi-șuri conice și cu poarta închisă, înălțîndu-se pe o cîmpie. În al treilea cartier sînt două fascii (fișii) simbolizînd riurile Mureș și Criș. Scutul este susținut de doi grifoni afrontați cu cozile lăsate în jos, sprijinîndu-se

pe arabescurile din jurul scutului. Scutul este timbrat cu o coroană nobiliară⁷.

Sigiliul mic era identic cu cel mare, însă îi lipseau grifonii tenanți⁸.

Este de menționat faptul că, nici sigiliul mare, nici cel mic nu aveau legendă.

Matricea sigilară a subprefecturii județului Arad se prezintă în felul următor : cîmp sigiliar rotund, avînd diametrul 4 cm. În mijlocul cîmpului sigiliar se află stema mijlocie a țării, timbrată cu coroana de oțel.

Stema se compune din trei scuturi puse unul peste altul. Scutul mare reprezintă o acvilă purtînd coroana regală pe cap, avînd în cioc o cruce, în ghiara stîngă un sceptru cu virful în formă de crin, în ghiara dreaptă o sabie dreaptă. Scutul mediu, așezat pe pieptul acvilei, cuprinde sus, în dreapta, armele vechiului principat al Țării Românești, sus, în stînga, stema vechiului principat al Moldovei, jos, la dreapta, armele Banatului, jos, la stînga, armele vechiului principat al Transilvaniei cu Crișana și Maramureș; jos, în instanțe armele Dobrogei. În mijlocul acestora este așezat scutul mic care cuprinde armele casei regale de Hohenzollern⁹.

Tot cîmpul sigilar este lucrat în excizie.

Sigiliul comitelui suprem al comitatului și orașului liber regesc Arad cuprinde pe cîmpul sigilar rotund stema mică a statului, înconjurată la stînga de o creangă de stejar, iar la dreapta de o creangă de măsline¹⁰.

Sigiliul vicecomitelui, ale serviciilor centrale, ca și cele ale prețorilor au fost prevăzute cu stema mare sau mică a comitatului Arad.

Menționăm aci faptul că, matricele sigilare ale notarilor comunali au fost uniformizate. Ele au fost confecționate fără stemă, pe cîmpul sigiliar fiind gravată numai legenda.

Concomitent cu dezvoltarea și modernizarea administrației, pe lîngă unele secții și servicii vechi au apărut și altele noi care, în baza unor legi administrative, au primit dreptul de a folosi sigilii proprii pe care le-au aplicat pe actele oficiale emise de aceste foruri. Astfel, art. 34 al legii XXXIII/1894 i-a asigurat acest drept și ofițerului stării civile.

Nu putem trece cu vederea faptul că, în anul 1861 și arhiva comitatului Arad a fost înzestrată cu o matrice sigilară rotundă de metal, cu diametrul de 3 cm, în al cărui cîmp sigilar, în mijloc se află stema mare a comitatului, iar deasupra și dedesubt de stemă sînt gravate două eșarfe în formă de semicerc în care se află legenda : arhiva comitatului Arad 1861 (Arad vármegye levéltár 1861)¹¹.

În cadrul tipului heraldic încadrăm și sigiliile oficiilor poștale, ale notarilor publici și al fabricii de fermentarea tutunului pe care figurează stema Republicii Populare Române.

Între sigiliile comunale găsim tipuri variate, ca de pildă :

2. Tipul topografic, reprezentînd poarta unei cetăți, așezată pe stînci,

înzestrată cu parapet și 3 turnuri, tot cu parapet. Este vorba de sigiliul țirgului Dezna, confecționat în anul 1781. (Unul dintre stăpînii țirgului, Kornis Gaspar, adept al lui Mihai Viteazul, i-a înlesnit plecarea acestuia din urmă, de la Ineu la Praga).

3. Tipul combinat, prin contopirea tipului topografic cu tipul heraldic, sau tipul heraldic cu tipul hagiografic. De exemplu, sigiliul comunei Covăsînț cuprinde pe cîmpul sigilar la dreapta o biserică și la stînga o tulpină de viță de vie¹².

În cazul sigiliului comunei Sîmbăteni, pe matricea sigilară a acestuia se vede o sapă, iar în mijlocul cîmpului sigilar este gravat simbolul Sfintului Duh¹³.

Însă în majoritatea cazurilor, pe cîmpul sigilar al sigiliilor comunale fără scut, apar niște reprezentări simbolice, care caracterizează în mod pregnant economia și bogăția comunelor respective, ca de exemplu : snop de grîu, frunză de tutun, vite cornute, animale sălbatice, copaci, fier de plug, coasă, seceră, sapă, secure, cîntar cu două talere, etc.

Matricele sigilare ale comunelor, confecționate începînd din ultimele decenii ale secolului al XIX-lea, dovedesc, de asemenea, tendința de simplificare a cîmpului sigilar, cuprinzînd numai denumirea localității, caracterul acesteia (comună, țirg) și eventual anul confecționării.

Cele folosite după 1918 sînt înzestrate cu stema județului Arad, care cuprinde următoarele elemente heraldice : scut scartelat, în primul cartier un snop de grîu, în al doilea și al treilea cartier cetatea Aradului cu trei turnuri cu acoperișuri conice și cu poarta închisă, în cartierul al patrulea un ciorchine de struguri cu vrej și cu o frunză¹⁴.

4. Tipul hagiografic a fost folosit în comitatul, respectiv județul Arad de către Episcopia ort. rom. a Aradului și de oficiile parohiale de diferite confesiuni. Aceste sigilii reprezintă scene biblice sau sfinții patroni ai bisericilor respective, gravate de multe ori cu o adevărată măiestrie.

Legende de pe matricele sigilare sînt variate.

De exemplu, în cazul sigiliilor comunale, unele sînt mai complete, cuprinzînd denumirea comitatului, respectiv județului, denumirea plășii, denumirea comunei și cuvîntul „sigiliul” (sigillum, peccét, Siegel). Un text asemănător reprezintă sigiliul localității Iosășel¹⁵.

Extrema cealaltă o găsim în cazul matricei sigilare a comunei Peregu¹⁶, unde nu există altceva pe tot cîmpul sigilar, decît denumirea „Pereg” și anul confecționării : 1853.

Cazurile cele mai frecvente sînt acelea pe care s-au gravat : caracterul (comună, țirg) și denumirea localității, urmat de cuvîntul „sigiliul”. În unele cazuri mai apare și anul confecționării.

Limbile utilizate în legendele sigilare au fost : română, maghiară, germană și sîrbă, scrise cu alfabet latin, dar și cu caractere chirilice, mai ales acele bisericesti.

Folosirea limbii române în legendele sigiliilor oficiale a fost una :

din formele de manifestare a luptei naționale a românilor din comitatul Arad.

Legendele sînt gravate, în general, cu litere capitale, la marginea sigiliului, fără să fie separat cîmpul de legendă printr-un cerc liniar continuu sau perlat, dar sînt și excepții, cînd există un rînd, sau chiar mai multe, de cercuri variate. Legenda este scrisă într-un singur rînd sau în mai multe rînduri.

Sigiliile din colecție sînt confecționate în marea lor majoritate din metal, și numai în proporție mică din lemn (cele din secolul al XX-lea), pe care s-a fixat tiparul confecționat din cauciuc. Mînerile existente sînt din lemn lăcuit sau brut.

Cele mai multe matrice sigilare au fost lucrate în incizie atît pentru a fi aplicate în ceară, cît și pentru negru de fum.

Cele începînd din secolul al XX-lea au fost confecționate pentru a fi aplicate în tus, ele fiind lucrate în excizie.

Forma sigiliilor este destul de variată: rotundă, ovală orizontală sau verticală, hexagonală și octogonală, iar mărimea lor variază între 1,8 și 8 cm.

Nu am găsit pînă în prezent date în legătură cu pierderea vreunui sigiliu din cadrul comitatului, cu excepția sigiliului Capitlului de Arad (1514). În fondul Prefecturii județului Arad există însă circulare primite de la alte autorități comitatense, în legătură cu pierderea unor sigilii¹⁷, cît și documente privitoare la falsificări de acte publice în comitatul nostru. Falsificarea constă în scoaterea unui sigiliu original, de pe un act autentic, și aplicarea lui pe un pașaport fals. Este vorba de un pașaport găsit asupra poetului revoluționar Sárosy Iuliu, în primăvara anului 1853¹⁸.

Colecția de matrice sigilare a Filialei Arhivelor Statului jud. Arad constituie un izvor prețios pentru cercetările istorice și sigilografice naționale și locale. Totodată, trebuie accentuată și subliniată și valoarea artistică a colecției, care îmbogățește patrimoniul cultural național.

Și prin sigilii se reflectă atît dezvoltarea economică, socială și culturală a unui județ, cît și perfecționarea administrației, precum și evenimentele istorice petrecute pe acele meleaguri.

N O T E

¹ Dogaru Maria: *Colecția de sigilii a D.G.A.S.*, București, Revista Arhivelor nr. 2/1969, pag. 155.

² *Corpus iuris hungarici* — Budapesta, Ed. Franklin, 1912, pag. 113.

³ Mărki Alexandru: *Monografia comitatului și orașului liber regesc Arad*, Arad, 1892, vol. II, pag. 638.

⁴ Mărki Alexandru: *op. cit.*, vol. II, pag. 369.

⁵ Arhivele Statului Arad, fond Prefectura jud. Arad, reg. procese verbale nr. 2/1768, proc. verb. nr. 38, f. 19.

⁶ Sînt elementele heraldice ale sigiliului vechi al comitatului Arad.

- 7 Arhivele Statului Arad, col. sigilii, nr. 478.
 8 Ibidem, nr. 479.
 9 Ibidem, nr. 218; — *Minerva enciclopedie română*, Cluj, 1929, pag. 831.
 10 Arhivele Statului Arad, col. sigilii, nr. 310.
 11 Ibidem, nr. 212.
 12 Ibidem, nr. 278.
 13 Ibidem, nr. 279.
 14 Ibidem, nr. 315; — Cernavodeanu Dan, Mănescu N. Ioan.: *Noile steme ale județelor și municipiilor din R.S.R.*, în *Revista Arhivelor*, anul LI, vol. XXXVI, nr. 1—2/1974, pag. 89.
 15 Arhivele Statului Arad, col. sigilii, nr. 67.
 16 Idem, nr. 85.
 17 Arhivele Statului Arad, fond Prefectura jud. Arad, Acta congregationum, fasc. 6, nr. 874/1800, f. 1—2; 135/1801, f. 1—2.
 18 Ibidem, actele comitelui suprem, nr. 104/1853, f. 1—2.

DIE SIEGELSAMMLUNG DES ARADER STAATSARCHIVS

— Zusammenfassung —

Die Siegelkollektion des Arader Staatsarchivs umfasst die Stempel (Siegelmatrizen) aus der Zeitspanne 1721—1968.

Nach einigen Daten in Bezug auf die Benützung und Aufhebung der Siegeln in der Vergangenheit behandelt die Arbeit die Bildung der Sammlung, ihre Entwicklung und Erhaltung, sowie die Typen der Siegeln aus der Kollektion des Staatsarchivs. Es wird Gewicht gelegt auf die eingravierten Legenden der Siegeln, das Material aus dem die Stempeln hergestellt wurden sowie deren Format erwähnt.

Abschliessend wird die Bedeutung der Siegelkollektion unterstrichen, die in erster Reihe bei der Herstellung von sigillographischen und heraldischen Studien dienen kann, jedoch ebensogut auch Daten liefern kann betreffend Ethnographie, Geschichte der Anstalten oder die Wirtschaft des Kreises Arad.

TIPOGRAFIA ARAD
c-da 56-6, 1977
